



รายงานการวิจัย

นวัตกรรมการขับเคลื่อนชุมชนสู่สังคมอุดมปัญญาประชาธิปไตย
ของประชาชนจังหวัดนครปฐม

THE INNOVATION DRIVE TO COMMUNITY TOWARDS A
DEMOCRATIC INTELLECTUAL SOCIETY OF THE PEOPLE, NAKHON
PATHOM PROVINCE

เกษภา ผาทอง

พระสุธีวชิรคุณ

พระมหาอรุณ ปญฺญารุโณ

พระครูสุทธิเมธาวัฒน์

กัญจิรา วิจิตรวัชรารักษ์

พระนัสชนะ มหามงคลโธ

รายงานการวิจัยนี้ได้รับทุนอุดหนุนการวิจัยจาก
สถาบันวิจัยญาณสังวร มหาวิทยาลัยมหามกุฏราชวิทยาลัย
ประจำปีงบประมาณ 2566

ลิขสิทธิ์เป็นของมหาวิทยาลัยมหามกุฏราชวิทยาลัย



รายงานการวิจัย

นวัตกรรมการขับเคลื่อนชุมชนสู่สังคมอุดมปัญญาประชาธิปไตย
ของประชาชนจังหวัดนครปฐม

THE INNOVATION DRIVE TO COMMUNITY TOWARDS A
DEMOCRATIC INTELLECTUAL SOCIETY OF THE PEOPLE, NAKHON
PATHOM PROVINCE

เกษภา ผาทอง

พระสุธีวชิรคุณ

พระมหาอรุณ ปญญารุโณ

พระครูสุทธิเมธาวัฒน์

กัญจิรา วิจิตรวัชรารักษ์

พระนัสชนะ มหามงคลโธ

รายงานการวิจัยนี้ได้รับทุนอุดหนุนการวิจัยจาก
สถาบันวิจัยญาณสังวร มหาวิทยาลัยมหามกุฏราชวิทยาลัย
ประจำปีงบประมาณ 2566

ลิขสิทธิ์เป็นของมหาวิทยาลัยมหามกุฏราชวิทยาลัย

บทคัดย่อ

การวิจัยครั้งนี้ มีวัตถุประสงค์ 1) เพื่อศึกษาและสังเคราะห์แนวคิดสังคมอุดมปัญญาประชาธิปไตย 2) เพื่อศึกษาระดับการเข้าถึงสังคมอุดมปัญญาประชาธิปไตยของประชาชนจังหวัดนครปฐม 3) เพื่อค้นหาแนวทางการประยุกต์ใช้นวัตกรรมการขับเคลื่อนชุมชนสู่สังคมอุดมปัญญาประชาธิปไตยของประชาชนจังหวัดนครปฐม เพื่อสร้างนวัตกรรมการขับเคลื่อนชุมชนสู่สังคมอุดมปัญญาประชาธิปไตยของประชาชนจังหวัดนครปฐม 5) เพื่อนำเสนอและเสริมสร้างชุมชนสู่สังคมอุดมปัญญาประชาธิปไตยของประชาชนจังหวัดนครปฐม ใช้ระเบียบวิธีการวิจัยแบบผสมระหว่างการวิจัยเชิงปริมาณและการวิจัยเชิงคุณภาพ ในรูปแบบการวิจัย R&D แบ่งการวิจัยออกเป็น 3 ระยะ คือ ระยะที่ 1 ศึกษาและสังเคราะห์แนวคิดสังคมอุดมปัญญาประชาธิปไตย เป็นการวิจัยเชิงคุณภาพ เก็บข้อมูลจากการวิเคราะห์เอกสาร การสัมภาษณ์เชิงลึกผู้ให้ข้อมูลสำคัญ จำนวน 18 รูปหรือคน ใช้เทคนิคการวิเคราะห์เนื้อหา แล้วนำเสนอเชิงพรรณนาความ ระยะที่ 2 ศึกษาระดับการเข้าถึงสังคมอุดมปัญญาประชาธิปไตยของประชาชนจังหวัดนครปฐม เป็นการวิจัยเชิงปริมาณ กลุ่มตัวอย่างที่เป็นประชาชนจังหวัดนครปฐม จำนวน 530 ได้มาโดยการใช้การสุ่มอย่างมีระบบ โดยการเลือกแบบกำหนดโควต้า เก็บรวบรวมข้อมูลโดยใช้แบบสอบถาม วิเคราะห์ข้อมูลโดยสถิติ ได้แก่ สถิติเชิงพรรณนา ประกอบด้วย การแจกแจงความถี่ ค่าร้อยละ ค่าเฉลี่ย และค่าเบี่ยงเบนมาตรฐาน และสถิติเชิงอ้างอิง ประกอบด้วย ค่าความแปร ค่าความถี่ ค่าสัมประสิทธิ์สหสัมพันธ์เพียร์สัน การวิเคราะห์องค์ประกอบเชิงยืนยัน และการวิเคราะห์โมเดลสมการเชิงโครงสร้าง ระยะที่ 3 ศึกษาแนวทางการประยุกต์ใช้นวัตกรรมการขับเคลื่อนชุมชนสู่สังคมอุดมปัญญาประชาธิปไตยและการสร้างนวัตกรรมการขับเคลื่อนชุมชนสู่สังคมอุดมปัญญาประชาธิปไตยของประชาชนจังหวัดนครปฐม เป็นการวิจัยแบบผสม กลุ่มตัวอย่างเป้าหมาย คือ ผู้ทรงคุณวุฒิที่ได้มาโดยการเลือกแบบเจาะจง จำนวน 12 รูป/คน เก็บข้อมูลโดยสนทนากลุ่ม ใช้เทคนิคการวิเคราะห์เนื้อหา แล้วนำเสนอเชิงพรรณนาความ และการวิพากษ์และยืนยันแนวทางการประยุกต์ใช้นวัตกรรมการขับเคลื่อนชุมชนสู่สังคมอุดมปัญญาประชาธิปไตยและการสร้างนวัตกรรมการขับเคลื่อนชุมชนสู่สังคมอุดมปัญญาประชาธิปไตยของประชาชนจังหวัดนครปฐม เป็นการยืนยันรูปแบบจากผู้มีความเชี่ยวชาญเฉพาะเรื่อง จำนวน 20 รูป/คน โดยใช้แบบสอบถามเป็นเครื่องมือในการวิจัย จำนวน 3 รอบ สถิติที่ใช้ได้แก่ ค่าร้อยละ ค่ามัธยฐาน ค่าฐานนิยม และค่าพิสัยระหว่างควอไทล์

ผลการวิจัยพบว่า 1) การศึกษาและสังเคราะห์แนวคิดสังคมอุดมปัญญาประชาธิปไตย พบว่า (1) การพัฒนาการมีส่วนร่วมทางการเมือง (2) การส่งเสริมความสนใจทางการเมือง (3) การเสริมสร้างครอบครัวประชาธิปไตย (4) การส่งเสริมความศรัทธาในระบอบประชาธิปไตย (5) การขับเคลื่อนชุมชนสู่สังคมอุดมปัญญาประชาธิปไตย (6) แนวคิดสังคมอุดมปัญญาประชาธิปไตย

2) ระดับการเข้าถึงสังคมอุดมปัญญาประชาธิปไตยของประชาชนจังหวัดนครปฐม พบว่า (1) ความเข้าใจต่อแนวคิดสังคมอุดมปัญญา พบว่า ความเข้าใจต่อแนวคิดสังคมอุดมปัญญาประชาธิปไตยของประชาชนจังหวัดนครปฐม โดยรวม อยู่ในระดับมากที่สุด ($\bar{x} = 4.49$) เมื่อพิจารณาเป็นรายด้าน พบว่า อยู่ในระดับมากที่สุด 5 ด้าน โดยเรียงลำดับค่าเฉลี่ยจากมากไปน้อย ได้แก่ ความเข้าใจด้านสังคมอุดมปัญญา อยู่ในระดับมากที่สุด ($\bar{x} = 4.13$) ความเข้าใจด้านวิถีแห่งประชาธิปไตย ($\bar{x} = 4.11$) ความเข้าใจด้านการเป็นผู้สังเกตการณ์ทางการเมือง ($\bar{x} = 3.95$) ความเข้าใจด้านการมีส่วนร่วมทางการเมือง ($\bar{x} = 3.89$) และ ความเข้าใจด้านความเป็นหุ้นส่วนทางการเมือง ($\bar{x} = 3.76$) ตามลำดับ (2) ปัจจัยที่มีอิทธิพลต่อความเป็นประชาธิปไตยของประชาชน พบว่า ปัจจัยที่มีอิทธิพลต่อความเป็นประชาธิปไตยของประชาชนจังหวัดนครปฐม โดยรวม อยู่ในระดับมากที่สุด ($\bar{x} = 3.72$) เมื่อพิจารณาเป็นรายด้าน พบว่า อยู่ในระดับมากที่สุด 8 ด้าน โดยเรียงลำดับค่าเฉลี่ยจากมากไปน้อย ได้แก่ ความเชื่อในประสิทธิภาพทางการเมืองอยู่ในระดับมากที่สุด ($\bar{x} = 4.02$) ความศรัทธาในตัวนักการเมือง ($\bar{x} = 3.88$) ความเลื่อมใสในพรรคการเมือง ($\bar{x} = 3.84$) บทบาทของผู้นำชุมชน ($\bar{x} = 3.74$) การพูดคุยเรื่องการเมือง ($\bar{x} = 3.63$) การให้การช่วยเหลือหาเสียง ($\bar{x} = 3.60$) การประชาสัมพันธ์การเลือกตั้ง ($\bar{x} = 3.57$) และ การเป็นสมาชิกองค์กร ($\bar{x} = 3.63$) ตามลำดับ (3) การพัฒนาสังคมอุดมปัญญาประชาธิปไตยของประชาชน พบว่า การพัฒนาสังคมอุดมปัญญาประชาธิปไตยของประชาชนจังหวัดนครปฐม โดยรวม อยู่ในระดับมากที่สุด ($\bar{x} = 3.93$) เมื่อพิจารณาเป็นรายด้าน พบว่า อยู่ในระดับมากที่สุด 5 ด้าน โดยเรียงลำดับค่าเฉลี่ยจากมากไปน้อย ได้แก่ สังคมพระศรีอริยะเมตไตรย ($\bar{x} = 3.96$) สังคมอุดมปัญญา ($\bar{x} = 3.96$) นาถกรณธรรมประชาธิปไตย ($\bar{x} = 3.94$) สังคมยูโทเปีย ($\bar{x} = 3.90$) และ โยนิโสมนสิการประชาธิปไตย ($\bar{x} = 3.89$) ตามลำดับ (4) ปัจจัยเชิงสาเหตุที่มีอิทธิพลต่อการพัฒนาสังคมอุดมปัญญาประชาธิปไตยของประชาชนจังหวัดนครปฐม อิทธิพลโดยรวมมีนัยสำคัญทางสถิติที่ระดับ 0.01 มี 3 ปัจจัย พบว่า (4.1) ปัจจัยความเข้าใจต่อแนวคิดสังคมอุดมปัญญาประชาธิปไตย (0.646) (4.2) ปัจจัยพฤติกรรมทางการเมืองตามระบอบประชาธิปไตย (0.451) (4.3) และ ปัจจัยภาวะผู้นำทางการเมือง (0.380) 3) แนวทางการประยุกต์ใช้นวัตกรรมการขับเคลื่อนชุมชนสู่สังคมอุดมปัญญาประชาธิปไตยและการสร้างนวัตกรรมการขับเคลื่อนชุมชนสู่สังคมอุดมปัญญาประชาธิปไตยของประชาชนจังหวัดนครปฐม พบว่า ประกอบด้วยแนวทางการพัฒนาจำนวน 8 ด้าน 67 แนวทางพัฒนา ได้แก่ (1) การพัฒนาความศรัทธาในตัวนักการเมือง ประกอบด้วย 8 แนวทางการพัฒนา (2) การพัฒนาความเลื่อมใสในพรรคการเมือง ประกอบด้วย 10 แนวทางการพัฒนา (3) การพัฒนาความเชื่อในประสิทธิภาพทางการเมือง ประกอบด้วย 10 แนวทางการพัฒนา (4) การพัฒนาการเป็นสมาชิกองค์กรทางการเมือง ประกอบด้วย 8 แนวทางการพัฒนา (5) การพัฒนาการประชาสัมพันธ์การเลือกตั้ง ประกอบด้วย 8 แนวทางการพัฒนา (6) การพัฒนาการช่วยเหลือหาเสียงในทางการเมือง ประกอบด้วย 9 แนวทางการพัฒนา (7) การพัฒนาการพูดคุยเรื่องการเมือง ประกอบด้วย 8 แนว

ทางการพัฒนา (8) พัฒนาศักยภาพของผู้นำชุมชนในทางการเมือง ประกอบด้วย 6 แนวทางการพัฒนาที่ได้จากการสนทนากลุ่มเฉพาะ และผู้เชี่ยวชาญที่ยืนยันแนวทางการพัฒนาทั้ง 20 รูป/คน เห็นด้วยกับรูปแบบพัฒนาในระดับมากที่สุด (ร้อยละ 99.20) และมีความเห็นสอดคล้องกันทุกแนวทางการพัฒนา โดยมีค่ามัธยฐาน (Median) ที่ระดับ 5.00 ค่าฐานนิยม (Mode) เท่ากับ 5.00 และมีค่าพิสัยระหว่างควอไทล์ (Interquartile Range) ระหว่าง 0.00 – 0.75

คำสำคัญ : 1.นวัตกรรม 2.การขับเคลื่อนชุมชน 3.สังคมอุดมปัญญา 4.ประชาธิปไตย 5.ประชาชน
6. จังหวัดนครปฐม

ABSTRACT

This research aims to: 1) study and synthesize the concept of a democratic intellectual society; 2) examine the level of access to a democratic intellectual society among the people of Nakhon Pathom Province; 3) explore ways to apply the innovation of community mobilization towards a democratic intellectual society for the people of Nakhon Pathom Province; 4) create an innovation for community mobilization towards a democratic intellectual society for the people of Nakhon Pathom Province; 5) present and strengthen community development towards a democratic intellectual society for the people of Nakhon Pathom Province. The research employs a mixed-method approach, combining quantitative and qualitative methods, in the form of R&D research, divided into three phases. Phase 1 involves studying and synthesizing the concept of a democratic intellectual society through qualitative research, collecting data from document analysis and in-depth interviews with 18 key informants, using content analysis and descriptive presentation. Phase 2 examines the level of access to a democratic intellectual society among the people of Nakhon Pathom Province through quantitative research. A sample group of 530 people was selected using systematic random sampling with a quota method. Data was collected through questionnaires and analyzed using descriptive statistics (frequency distribution, percentage, mean, and standard deviation) and inferential statistics (skewness, kurtosis, Pearson correlation coefficient, confirmatory factor analysis, and structural equation modeling). Phase 3 studies the application of the innovation of community mobilization towards a democratic intellectual society and the creation of such an innovation for the people of Nakhon Pathom Province using mixed-method research. The target sample included 12 experts selected through purposive sampling. Data was collected through focus group discussions and analyzed using content analysis, with descriptive presentation. The critique and confirmation of the application of the innovation and its creation were validated by 20 subject matter experts using questionnaires in three rounds, with statistical tools including percentage, median, mode, and interquartile range.

The research findings are as follows: 1) The study and synthesis of the concept of a democratic intellectual society revealed: (1) The development of political participation (2) The promotion of political interest (3) The strengthening of democratic families (4) The promotion of faith in democracy (5) The mobilization of communities towards a democratic intellectual society (6) The concept of a democratic intellectual society. 2) The level of access to a democratic intellectual society among the people of Nakhon Pathom Province showed: (1) Understanding of the concept of a knowledge-based society: Overall, the understanding of the concept of a democratic intellectual society among the people of Nakhon Pathom was at the highest level ($\bar{x} = 4.49$). When considering each aspect, all five were at high levels, ranked by mean from highest to lowest: understanding of a knowledge-based society ($\bar{x} = 4.13$), understanding of democratic ways ($\bar{x} = 4.11$), understanding of political observation ($\bar{x} = 3.95$), understanding of political participation ($\bar{x} = 3.89$), and understanding of political partnership ($\bar{x} = 3.76$). (2) Factors influencing people's democracy: Overall, factors influencing the democracy of Nakhon Pathom citizens were at a high level ($\bar{x} = 3.72$). When considering each aspect, all eight were at high levels, ranked by mean from highest to lowest: belief in political efficacy ($\bar{x} = 4.02$), faith in politicians ($\bar{x} = 3.88$), admiration for political parties ($\bar{x} = 3.84$), the role of community leaders ($\bar{x} = 3.74$), political discussions ($\bar{x} = 3.63$), assistance in campaign advertising ($\bar{x} = 3.60$), election publicity ($\bar{x} = 3.57$), and membership in organizations ($\bar{x} = 3.63$). 3) The development of a democratic intellectual society among the people: Overall, the development of a democratic intellectual society in Nakhon Pathom was at a high level ($\bar{x} = 3.93$). When considering each aspect, all five were at high levels, ranked by mean from highest to lowest: the Metta Maitreya Society ($\bar{x} = 3.96$), the intellectual society ($\bar{x} = 3.96$), the democratic Nakhon Pathom society ($\bar{x} = 3.94$), the utopian society ($\bar{x} = 3.90$), and the Yonisomanasikara democratic society ($\bar{x} = 3.89$). 4) The causal factors influencing the development of a democratic intellectual society among the people of Nakhon Pathom were statistically significant at the 0.01 level and included three key factors: (4.1) Understanding of the concept of a democratic intellectual society (0.646) (4.2) Democratic political behavior (0.451) (4.3) Political leadership (0.380). 3) The guidelines for applying the innovation of community

mobilization towards a democratic intellectual society and creating such an innovation for the people of Nakhon Pathom Province consist of eight developmental aspects and 67 developmental guidelines. These include: (1) Developing faith in politicians, comprising eight developmental guidelines (2) Developing admiration for political parties, comprising ten developmental guidelines (3) Enhancing belief in political efficacy, comprising ten developmental guidelines (4) Developing membership in political organizations, comprising eight developmental guidelines (5) Enhancing election publicity, comprising eight developmental guidelines (6) Enhancing assistance in political campaign advertising, comprising nine developmental guidelines (7) Promoting political discussions, comprising eight developmental guidelines (8) Strengthening the role of community leaders in politics, comprising six developmental guidelines. The group discussions and expert opinions affirmed all 20 experts/participants agreed with the development model at the highest level (99.20%). They showed full agreement with all developmental guidelines, with a median of 5.00, mode of 5.00, and an interquartile range of 0.00 – 0.75.

Keyword : 1.Innovation 2.Community Mobilization 3.Community Towards A Democratic Intellectual Society 4.Democracy 5.People 6.Nakhon Pathom Province

บทสรุปผู้บริหาร

ในช่วงเวลา 80 กว่าปีที่ผ่านมาของการปกครองระบอบประชาธิปไตยในประเทศไทยนั้น มีรัฐประหาร 13 ครั้ง เฉลี่ย 7 ปี 1 ครั้ง และมีรัฐธรรมนูญจำนวน 20 ฉบับ จึงทำให้เกิดคำถามที่ว่า ทำไมประชาธิปไตยที่ประสบความสำเร็จในต่างประเทศ จึงได้ล้มเหลวในประเทศไทย แต่อันที่จริงแล้ว ประเทศที่มีระบอบประชาธิปไตยที่มั่นคงในปัจจุบันและได้ชื่อว่าเป็นประเทศต้นแบบประชาธิปไตย เช่น สหรัฐอเมริกา อังกฤษ ฝรั่งเศส และเยอรมนี ต่างก็เคยประสบกับปัญหาหรือล้มเหลวก่อนมาแล้ว สำหรับปัจจัยความสำเร็จของประชาธิปไตยในประเทศเหล่านั้น คือ “ระบบ” และ “คน” แต่สิ่งสำคัญที่สุด คือ “คน” กล่าวคือ ในระบอบประชาธิปไตยหากมีรัฐธรรมนูญที่ดี แต่คนใช้รัฐธรรมนูญไม่เป็นหรือไม่เคารพกฎ กติกา จะทำให้มีปัญหาในที่สุด ที่ผ่านมามีประเทศต้นแบบประชาธิปไตยดังกล่าว ได้แก้ไขปัญหาโดยการพัฒนาคนให้มี “ความเป็นพลเมือง” หรือการศึกษาเพื่อสร้างความเป็นพลเมือง (Civic Education) จนทำให้เกิดการปกครองระบอบประชาธิปไตยสำเร็จได้

ส่วนสาเหตุปัญหาประชาธิปไตยของไทย เห็นได้จากการที่ประชาชนไม่มีจิตสำนึกความเป็นพลเมือง เช่น ประชาชนไม่ยอมรับความแตกต่างและไม่เคารพสิทธิเสรีภาพของกันและกัน ความเห็นที่ต่างกันจึงนำไปสู่ความแตกแยก พรรคการเมืองและการเลือกตั้งกลายเป็นสิ่งที่ทำให้สังคมชุมชนหรือครอบครัวแตกแยกกัน นอกจากนี้คือ แต่ละคนใช้สิทธิเสรีภาพตามใจชอบ โดยมีได้คำนึงถึงความรับผิดชอบต่อสังคม

ลักษณะสังคมที่พึงประสงค์จึงไม่สามารถปฏิเสธสังคมแห่งปัญญา หรือสังคมอุดมปัญญา (Intelligent Society) สังคมอุดมปัญญาเป็นสังคมที่ยึดหลักชีวิตคือการศึกษ เพราะการศึกษาคือชีวิต การศึกษาทำให้เกิดปัญญาซึ่งหมายถึงความรู้ที่สามารถเชื่อมโยงได้ทุกอย่าง อุดมปัญญา หมายถึง การแสวงหาความรู้ยิ่งๆ ขึ้นไป ปรับเปลี่ยนให้ทันการเปลี่ยนแปลงของโลกและสังคม บ่อยครั้งควรนำหน้าหรือขึ้นนำการเปลี่ยนแปลงด้วยซ้ำไป การแสวงหาความรู้ใหม่ๆ “ต้อง” ส่งเสริมการคิดนอกกรอบ ทำทลายความคิดที่มีอยู่เดิม คำว่า ปัญญา (Wisdom) ตามพจนานุกรม หมายถึง ความรอบคอบ ความรอบรู้ ฉลาด ไตร่ตรอง รู้ รู้จัก (โลก) สุขุม เป็นต้น โดยนัยยะของคำว่า สังคมแห่งปัญญา จะมุ่งเน้นไปที่สภาพของสังคมที่มีการพัฒนาไปสู่การเรียนรู้ด้วยปัญญา โดยเฉพาะอย่างยิ่งการใช้ปัญญาในการรู้จักตัวตน และสภาพความเป็นจริงตามหลัก อริยสัจ 4 เพื่อจะนำปัญญาไปแก้ไขปัญหาทางสังคม ตามหลักพุทธศาสนา คือ ทุกข์ (การมีอยู่ของทุกข์ หรือปัญหา) สมุทัย (เหตุแห่งทุกข์หรือปัญหา) นิโรธ (การดับทุกข์หรือปัญหา) และมรรค (หนทางการไปสู่การดับทุกข์หรือปัญหา) ที่แท้จริง ในสังคมประชาธิปไตยต้องมีคุณสมบัติเฉพาะที่จะนำประเทศไปสู่สันติสุขด้วยวิถีประชาธิปไตย ซึ่งรวมการมีอิสรภาพ การพึ่งตนเองได้ การมีสิทธิ การเคารพสิทธิ มีความรับผิดชอบต่อส่วนรวม เคารพกติกา บ้านเมือง ไม่ใช่ความรุนแรง มีจิตสาธารณะ เป็นต้น การที่ประเทศไทยจะพัฒนาประชาธิปไตยให้

ก้าวหน้าไปได้ด้วยดี จึงขึ้นอยู่กับปัจจัยหลายประการ รวมทั้งการที่ประชาชนมีความเป็นพลเมืองสูงด้วย

อย่างไรก็ตาม สภาวะการณ์ที่เกิดขึ้นจริงนั้น ประชาธิปไตยของไทยไม่ได้ตั้งอยู่บนรากฐานแห่งหลักการที่เป็นสากล มักจะพบกับความเป็นเผด็จการเสียเป็นส่วนใหญ่กระบวนการภาคประชาสังคมที่แสดงออกไม่สามารถพัฒนาไปสู่ความเป็นประชาธิปไตยได้โดยแท้จริง ทั้งนี้ในการที่จะสร้างกระบวนการทัศน์พัฒนาประชาธิปไตยและภาคประชาสังคมให้เป็นระบอบการปกครองที่ประชาชนเป็นใหญ่มีอุดมการณ์ไปทางเดียวกัน ที่ว่า “รัฐบาลของประชาชน โดยประชาชน และเพื่อประชาชน” เข้าสู่อุดมปัญญาประชาธิปไตย แต่สภาวะทางสังคมที่เปลี่ยนแปลงไปส่วนหนึ่งมาจากพฤติกรรมของปัจเจกบุคคลซึ่งเป็นตัวแสดงทางสังคมที่สำคัญโดยเฉพาะอย่างยิ่งพฤติกรรมทางการเมืองของภาคประชาชน กล่าวคือ พฤติกรรมทางการเมืองเป็นการแสดงออกทางการเมืองซึ่งจะมีผลก่อให้เกิดการเปลี่ยนแปลงทางการเมืองเกี่ยวข้องกับกิจกรรมทางการเมือง เช่น การไปใช้สิทธิเลือกตั้ง การมีส่วนร่วมในการรณรงค์หาเสียง การเข้ารับสมัครรับเลือกตั้งการเข้าร่วมประชาพิจารณ์ การเข้าร่วมต่อสู้ทางการเมือง การเดินขบวนหรือแสดงออกซึ่งการคัดค้านรัฐบาล การเลือกพรรคการเมืองที่เห็นว่าดีที่สุด การเลือกอุดมการณ์ทางการเมืองที่เห็นว่าดีที่สุด รวมไปถึงพฤติกรรมของผู้นำการเมือง เป็นต้น เพราะพฤติกรรมทางการเมืองเป็นหัวใจสำคัญต่อการพัฒนาการทางประชาธิปไตย เนื่องจากตัวแสดงทางการเมืองและพรรคการเมืองมีบทบาทสำคัญทั้งในมิติส่วนตัวและมิติสาธารณะที่มีอิทธิพลทั้งโดยตรงต่อโครงสร้างทางการเมืองและสังคมของประเทศชาติหรือสถาบันทางการเมืองเป็นส่วนรวม ทั้งนี้ เนื่องจากการพฤติกรรมของแสดงทางการเมืองแต่ละคนหรือกลุ่มจะมีผลต่อทิศทางของประเทศ เช่น การออกกฎหมาย การกำหนดนโยบายสาธารณะ การบริหารราชการแผ่นดิน ทั้งนี้ไปสู่ความเจริญรุ่งเรือง หรือนำไปสู่ความวิบัติ โดยคนทั้งประเทศได้รับผลกระทบจากสิ่งนั้นจากการพฤติกรรมทางการเมืองของบุคคลเหล่านั้น

เพราะความเจริญก้าวหน้าทางวิชาการมีผลต่อการเปลี่ยนแปลงทางเศรษฐกิจ สังคม จึงมีความจำเป็นที่จะต้องพัฒนาคนไทยให้มีความรู้ มีคุณธรรมจริยธรรมและค่านิยมที่พึงประสงค์ตามวิถีประชาธิปไตยซึ่งเป็นการปกครองไทยในปัจจุบัน สังคมประชาธิปไตยจะดำรงอยู่ได้ ถ้าทุกคนมีความซื่อสัตย์สุจริต มีการยอมรับในความแตกต่างระหว่างบุคคล โดยอาศัยสถานศึกษาเพราะสถานศึกษาเป็นสถาบันทางสังคมที่จะช่วยพัฒนาสิ่งใหม่ ๆ และสอนให้ทุกคนเป็นพลเมือง มีคุณลักษณะที่พึงประสงค์หรือที่เรียกว่า “สังคมอุดมปัญญา”

งานวิจัยเรื่อง “นวัตกรรมการขับเคลื่อนชุมชนสู่สังคมอุดมปัญญาประชาธิปไตยของประชาชนจังหวัดนครปฐม” มีวัตถุประสงค์หลักเพื่อศึกษาความเข้าใจและแนวทางในการพัฒนาชุมชนไปสู่สังคมที่มีความตระหนักรู้ทางปัญญา และสามารถมีส่วนร่วมในระบอบประชาธิปไตยอย่างมี

ประสิทธิภาพ โดยมุ่งเน้นการสร้างนวัตกรรมเพื่อเสริมสร้างความเข้มแข็งให้กับชุมชนและพัฒนาให้ประชาชนสามารถเข้าถึงข้อมูลและการมีส่วนร่วมทางการเมืองได้อย่างยั่งยืน

วัตถุประสงค์ของการวิจัยแบ่งออกเป็น 5 ข้อสำคัญ ได้แก่ การศึกษาและสังเคราะห์แนวคิดสังคมอุดมปัญญาประชาธิปไตย การศึกษาระดับการเข้าถึงแนวคิดดังกล่าวในชุมชน การค้นหาแนวทางการประยุกต์ใช้นวัตกรรมในการขับเคลื่อนชุมชน และการนำเสนอแนวทางเพื่อสร้างสังคมที่เน้นการพัฒนาปัญญาและประชาธิปไตยในระดับท้องถิ่น

จากผลการวิจัยทำให้ได้แนวทางสู่การพัฒนา ดังต่อไปนี้

1. แนวคิดสังคมอุดมปัญญาประชาธิปไตย เน้นการมีส่วนร่วมทางการเมือง การส่งเสริมการศึกษาและความเข้าใจในประชาธิปไตย การสร้างครอบครัวประชาธิปไตย การเสริมสร้างศรัทธาในระบอบการปกครอง การศึกษาเหล่านี้ได้ถูกนำมาเป็นกรอบในการพัฒนานวัตกรรมการขับเคลื่อนชุมชนสู่สังคมอุดมปัญญาประชาธิปไตย

2. การทำความเข้าใจต่อแนวคิดสังคมอุดมปัญญาประชาธิปไตยได้แบ่งออกเป็น 5 มิติ ได้แก่ วิถีแห่งประชาธิปไตย สังคมอุดมปัญญา การเป็นผู้สังเกตการณ์ทางการเมือง การมีส่วนร่วมทางการเมือง และความเป็นหุ้นส่วนทางการเมือง

3. ปัจจัยที่มีอิทธิพลต่อความเป็นประชาธิปไตยของประชาชน ประกอบด้วย ความศรัทธาในตัวนักการเมือง พรรคการเมือง ประสิทธิภาพทางการเมือง การเป็นสมาชิกองค์กรต่าง ๆ และบทบาทของผู้นำชุมชนในการสนับสนุนให้ประชาชนมีส่วนร่วมทางการเมืองในระบอบประชาธิปไตยอย่างสร้างสรรค์

4. การพัฒนาสังคมอุดมปัญญาประชาธิปไตยของประชาชนแบ่งเป็นหลายมิติ เช่น สังคมยูโทเปีย สังคมที่เปี่ยมด้วยปัญญา การคิดอย่างมีโยนิโสมนสิการคือการคิดพิจารณาอย่างรอบคอบจึงตัดสินใจเชื่อ และการนำหลักธรรมประชาธิปไตยที่ผ่านการพิจารณาด้วยปัญญาของประชาชนมาใช้ในการพัฒนาสังคมในทุกระดับ

จากการวิจัยนี้ นวัตกรรมที่ถูกนำเสนอจะเสริมสร้างให้ประชาชนในชุมชนมีบทบาทสำคัญในการพัฒนาสังคมที่เน้นการมีส่วนร่วมอย่างสร้างสรรค์ในกระบวนการประชาธิปไตย เพื่อให้ประชาชนจังหวัดนครปฐมมีความรู้ ความเข้าใจ และสามารถมีบทบาทในสังคมประชาธิปไตยที่ยั่งยืน อีกทั้งกำหนดเป็นกลยุทธ์/ยุทธศาสตร์ที่สำคัญในการพัฒนาปัญญาและคุณธรรมด้วยหลักศาสนา ตามประกาศ อว. เรื่อง “การกำหนดให้สถาบันอุดมศึกษาสังกัดกลุ่มสถาบันอุดมศึกษา ประจำปีการศึกษา 2566” ได้จัดให้มหาวิทยาลัยมหามกุฏราชวิทยาลัย (มจร.) สังกัดในกลุ่มพัฒนาปัญญาและคุณธรรมด้วยหลักศาสนา ที่จะสร้างความมั่นคง ยั่งยืน ให้แก่สถาบันทางสังคมเพื่อพัฒนาทรัพยากรบุคคลไปเป็นพลเมืองที่เป็นกำลังหลักในการพัฒนาประเทศชาติ สืบไป

กิตติกรรมประกาศ

งานวิจัยเล่มนี้จะไม่สามารถดำเนินการได้หากปราศจากการสนับสนุนจากสถาบันวิจัย
ญาณสังวร มหาวิทยาลัยมหามกุฏราชวิทยาลัย เพื่อให้ดำเนินงานวิจัยตามพันธกิจของมหาวิทยาลัย
ว่าด้วยความเป็นเลิศทางวิชาการตามแนวพระพุทธศาสนา และผู้ทรงคุณวุฒิทุกท่านที่ช่วยชี้แนะให้
คำแนะนำที่เป็นประโยชน์ต่องานวิจัยตลอดมา รวมถึงผู้ประสานงานโครงการที่ช่วยดูแลให้คำแนะนำ
จนงานวิจัยสำเร็จลุล่วงด้วยดี

ขอขอบคุณ ผู้บริหาร คณาจารย์ เจ้าหน้าที่ มหาวิทยาลัยมหามกุฏราชวิทยาลัย ที่อำนวยความสะดวกในการดำเนินโครงการวิจัย

นอกจากนี้ ขอขอบคุณหน่วยงานภาครัฐ ประกอบด้วย กรมการปกครองระดับจังหวัด
อำเภอ ตำบล และผู้นำชุมชน ในการให้ความร่วมมือทั้งข้อมูลและการประสานงานประชาชนในพื้นที่
ได้อนุเคราะห์ทั้งสถานที่และข้อมูลที่เป็นประโยชน์ ได้มีส่วนร่วมสำคัญในความร่วมมือให้ข้อมูลสำคัญ
ต่อการทำวิจัย ท้ายสุดที่ไม่อาจลืมได้คือผู้ร่วมวิจัย ผู้ช่วยนักวิจัยทุกท่านที่ได้ร่วมกันทำงานอย่างแข็ง
ขันในการลงสนามครั้งนี้

สาระวิชาการหรือประโยชน์ที่จะพึงมีจากการวิจัยนี้ คณะผู้วิจัยขอมอบเป็นกุศลกิจแก่ผู้มี
อุปการคุณทุกท่าน และหากมีความบกพร่องหรือผิดพลาดประการใด ยินดีน้อมรับเพื่อปรับปรุงโดย
ประการทั้งปวง

ผศ. ดร.เกษภา ผาทอง
หัวหน้าโครงการวิจัย

สารบัญ

	หน้า
บทคัดย่อภาษาไทย	ก
บทคัดย่อภาษาอังกฤษ	ง
บทสรุปผู้บริหาร	ช
กิตติกรรมประกาศ	ญ
สารบัญ	ฎ
สารบัญตาราง	ฐ
สารบัญรูปภาพ	ด
บทที่	
1 บทนำ	1
1.1 ความเป็นมาและความสำคัญของปัญหา	1
1.2 คำถามการวิจัย	5
1.3 วัตถุประสงค์การวิจัย	5
1.4 สมมติฐานการวิจัย	6
1.5 ขอบเขตของการวิจัย	6
1.6 นิยามศัพท์	8
1.7 ประโยชน์ที่ได้รับจากการวิจัย	10
2 แนวคิดทฤษฎีและผลงานวิจัยที่เกี่ยวข้อง	11
2.1 แนวคิดเกี่ยวกับนวัตกรรม	11
2.2 แนวคิดเกี่ยวกับระบอบประชาธิปไตย	17
2.3 แนวคิดเกี่ยวกับสังคมอุดมปัญญา	27
2.4 แนวคิดเกี่ยวกับสังคมอุดมปัญญาประชาธิปไตย	30
2.5 แนวคิดเกี่ยวกับทางเลือกสาธารณะ	38
2.6 ข้อมูลพื้นที่วิจัย	43
2.7 งานวิจัยที่เกี่ยวข้อง	50
2.8 กรอบแนวคิดการวิจัย	60
3 วิธีดำเนินการวิจัย	63
3.1 การวิจัยระยะที่ 1 ศึกษาและสังเคราะห์แนวคิดสังคมอุดมปัญญาประชาธิปไตย	65

3.2 การวิจัยระยะที่ 2 ศึกษาระดับการเข้าถึงสังคมอุดมปัญญาประชาธิปไตยของประชาชนจังหวัดนครปฐม	68
3.3 การวิจัยระยะที่ 3 ศึกษาแนวทางการประยุกต์ใช้นวัตกรรมการขับเคลื่อนชุมชนสู่สังคมอุดมปัญญาประชาธิปไตยและการสร้างนวัตกรรมการขับเคลื่อนชุมชนสู่สังคมอุดมปัญญาประชาธิปไตยของประชาชนจังหวัดนครปฐม	80
3.4 การพิทักษ์สิทธิของกลุ่มผู้ให้ข้อมูลเพื่อการวิจัย	86
4 ผลการวิเคราะห์ข้อมูล	88
4.1 ผลการวิจัยระยะที่ 1 ศึกษาและสังเคราะห์แนวคิดสังคมอุดมปัญญาประชาธิปไตย	91
4.2 ผลการวิจัยระยะที่ 2 ศึกษาระดับการเข้าถึงสังคมอุดมปัญญาประชาธิปไตยของประชาชนจังหวัดนครปฐม	186
4.3 ผลการวิจัยระยะที่ 3 ศึกษาแนวทางการประยุกต์ใช้นวัตกรรมการขับเคลื่อนชุมชนสู่สังคมอุดมปัญญาประชาธิปไตยและการสร้างนวัตกรรมการขับเคลื่อนชุมชนสู่สังคมอุดมปัญญาประชาธิปไตยของประชาชนจังหวัดนครปฐม	236
5 สรุป อภิปรายผลและข้อเสนอแนะ	309
5.1 สรุปผลการวิจัย	309
5.2 อภิปรายผลการวิจัย	315
5.3 ข้อเสนอแนะ	333
บรรณานุกรม	340
ภาคผนวก	341
ภาคผนวก ก แบบสัมภาษณ์เพื่อการวิจัย	342
ภาคผนวก ข ตารางการหาค่าความเที่ยงตรงของแบบสัมภาษณ์ (IOC)	349
ภาคผนวก ค แบบสอบถามเพื่อการวิจัย	353
ภาคผนวก ง ตารางการหาค่าความเที่ยงตรงของแบบสอบถาม (IOC)	365
ภาคผนวก จ ค่าความเชื่อมั่นของแบบสอบถาม	377
ภาคผนวก ฉ ใบรับรองจริยธรรมการวิจัย	383
ประวัตินักวิจัย	385

สารบัญตาราง

ตารางที่		หน้า
ตารางที่ 3.1	จำนวนกลุ่มตัวอย่างในจังหวัดนครปฐม จำแนกตามอำเภอแยกเป็นตำบล	69
ตารางที่ 4.1	รูปแบบของประชาธิปไตย	148
ตารางที่ 4.2	แสดงจำนวนความถี่ (Frequency) และร้อยละ (Percentage) ของผู้ตอบแบบสอบถาม	189
ตารางที่ 4.3	แสดงด้วยค่าเฉลี่ย (\bar{X}) ค่าเบี่ยงเบนมาตรฐาน (S.D.) ระดับความเข้าใจต่อแนวคิดสังคมอุดมปัญญาประชาธิปไตยของประชาชนจังหวัดนครปฐม แยกรายข้อและโดยรวม	192
ตารางที่ 4.4	แสดงด้วยค่าเฉลี่ย (\bar{X}) ค่าเบี่ยงเบนมาตรฐาน (S.D.) ระดับความเข้าใจต่อแนวคิดสังคมอุดมปัญญาประชาธิปไตยของประชาชนจังหวัดนครปฐม ด้านความเข้าใจต่อวิถีแห่งประชาธิปไตย แยกรายข้อและโดยรวม	193
ตารางที่ 4.5	แสดงด้วยค่าเฉลี่ย (\bar{X}) ค่าเบี่ยงเบนมาตรฐาน (S.D.) ระดับความเข้าใจต่อแนวคิดสังคมอุดมปัญญาประชาธิปไตยของประชาชนจังหวัดนครปฐม ด้านความเข้าใจต่อสังคมอุดมปัญญา แยกรายข้อและโดยรวม	194
ตารางที่ 4.6	แสดงด้วยค่าเฉลี่ย (\bar{X}) ค่าเบี่ยงเบนมาตรฐาน (S.D.) ระดับความเข้าใจต่อแนวคิดสังคมอุดมปัญญาประชาธิปไตยของประชาชนจังหวัดนครปฐม ด้านความเข้าใจต่อการเป็นผู้สังเกตการณ์ทางการเมือง แยกรายข้อและโดยรวม	195
ตารางที่ 4.7	แสดงด้วยค่าเฉลี่ย (\bar{X}) ค่าเบี่ยงเบนมาตรฐาน (S.D.) ระดับความเข้าใจต่อแนวคิดสังคมอุดมปัญญาประชาธิปไตยของประชาชนจังหวัดนครปฐม ด้านความเข้าใจต่อการมีส่วนร่วมทางการเมือง แยกรายข้อและโดยรวม	196
ตารางที่ 4.8	แสดงด้วยค่าเฉลี่ย (\bar{X}) ค่าเบี่ยงเบนมาตรฐาน (S.D.) ระดับความเข้าใจต่อแนวคิดสังคมอุดมปัญญาประชาธิปไตยของประชาชนจังหวัดนครปฐม ด้านความเข้าใจต่อความเป็นหุ้นส่วนทางการเมือง แยกรายข้อและโดยรวม	197
ตารางที่ 4.9	แสดงด้วยค่าเฉลี่ย (\bar{X}) ค่าเบี่ยงเบนมาตรฐาน (S.D.) ระดับปัจจัยที่มีอิทธิพลต่อความเป็นประชาธิปไตยของประชาชนจังหวัดนครปฐม แยกรายข้อและโดยรวม	198
ตารางที่ 4.10	แสดงด้วยค่าเฉลี่ย (\bar{X}) ค่าเบี่ยงเบนมาตรฐาน (S.D.) ระดับปัจจัยที่มีอิทธิพลต่อความเป็นประชาธิปไตยของประชาชนจังหวัดนครปฐม ด้านความศรัทธาในตัวนักการเมือง แยกรายข้อและโดยรวม	199

ตารางที่ 4.11	แสดงด้วยค่าเฉลี่ย (\bar{X}) ค่าเบี่ยงเบนมาตรฐาน (S.D.) ระดับปัจจัยที่มีอิทธิพลต่อความเป็นประชาธิปไตยของประชาชนจังหวัดนครปฐม ด้านความเลื่อมใสในพรรคการเมือง แยกรายชื่อและโดยรวม	200
ตารางที่ 4.12	แสดงด้วยค่าเฉลี่ย (\bar{X}) ค่าเบี่ยงเบนมาตรฐาน (S.D.) ระดับปัจจัยที่มีอิทธิพลต่อความเป็นประชาธิปไตยของประชาชนจังหวัดนครปฐม ด้านความเชื่อในประสิทธิภาพทางการเมือง แยกรายชื่อและโดยรวม	201
ตารางที่ 4.13	แสดงด้วยค่าเฉลี่ย (\bar{X}) ค่าเบี่ยงเบนมาตรฐาน (S.D.) ระดับปัจจัยที่มีอิทธิพลต่อความเป็นประชาธิปไตยของประชาชนจังหวัดนครปฐม ด้านการเป็นสมาชิกองค์กร แยกรายชื่อและโดยรวม	202
ตารางที่ 4.14	แสดงด้วยค่าเฉลี่ย (\bar{X}) ค่าเบี่ยงเบนมาตรฐาน (S.D.) ระดับปัจจัยที่มีอิทธิพลต่อความเป็นประชาธิปไตยของประชาชนจังหวัดนครปฐม ด้านการประชาสัมพันธ์การเลือกตั้ง แยกรายชื่อและโดยรวม	203
ตารางที่ 4.15	แสดงด้วยค่าเฉลี่ย (\bar{X}) ค่าเบี่ยงเบนมาตรฐาน (S.D.) ระดับปัจจัยที่มีอิทธิพลต่อความเป็นประชาธิปไตยของประชาชนจังหวัดนครปฐม ด้านความศรัทธาในตัวนักการเมือง แยกรายชื่อและโดยรวม	204
ตารางที่ 4.16	แสดงด้วยค่าเฉลี่ย (\bar{X}) ค่าเบี่ยงเบนมาตรฐาน (S.D.) ระดับปัจจัยที่มีอิทธิพลต่อความเป็นประชาธิปไตยของประชาชนจังหวัดนครปฐม ด้านการพูดคุยเรื่องการเมือง แยกรายชื่อและโดยรวม	205
ตารางที่ 4.17	แสดงด้วยค่าเฉลี่ย (\bar{X}) ค่าเบี่ยงเบนมาตรฐาน (S.D.) ระดับปัจจัยที่มีอิทธิพลต่อความเป็นประชาธิปไตยของประชาชนจังหวัดนครปฐม ด้านบทบาทของผู้นำชุมชน แยกรายชื่อและโดยรวม	206
ตารางที่ 4.18	แสดงด้วยค่าเฉลี่ย (\bar{X}) ค่าเบี่ยงเบนมาตรฐาน (S.D.) ระดับการพัฒนาสังคมอุดมปัญญาประชาธิปไตยของประชาชนจังหวัดนครปฐม แยกรายชื่อและโดยรวม	207
ตารางที่ 4.19	แสดงด้วยค่าเฉลี่ย (\bar{X}) ค่าเบี่ยงเบนมาตรฐาน (S.D.) ระดับการพัฒนาสังคมอุดมปัญญาประชาธิปไตยของประชาชนจังหวัดนครปฐม ด้านสังคมยูโทเปีย แยกรายชื่อและโดยรวม	208
ตารางที่ 4.20	แสดงด้วยค่าเฉลี่ย (\bar{X}) ค่าเบี่ยงเบนมาตรฐาน (S.D.) ระดับการพัฒนาสังคมอุดมปัญญาประชาธิปไตยของประชาชนจังหวัดนครปฐม ด้านสังคมพระศรีอริยเมตไตรย แยกรายชื่อและโดยรวม	209

ตารางที่ 4.21	แสดงด้วยค่าเฉลี่ย (\bar{X}) ค่าเบี่ยงเบนมาตรฐาน (S.D.) ระดับการพัฒนาสังคมอุดมปัญญาประชาธิปไตยของประชาชนจังหวัดนครปฐม ด้านสังคมอุดมปัญญา แยกรายข้อและโดยรวม	210
ตารางที่ 4.22	แสดงด้วยค่าเฉลี่ย (\bar{X}) ค่าเบี่ยงเบนมาตรฐาน (S.D.) ระดับการพัฒนาสังคมอุดมปัญญาประชาธิปไตยของประชาชนจังหวัดนครปฐม ด้านโยนิโสมนสิการประชาธิปไตย แยกรายข้อและโดยรวม	212
ตารางที่ 4.23	แสดงด้วยค่าเฉลี่ย (\bar{X}) ค่าเบี่ยงเบนมาตรฐาน (S.D.) ระดับการพัฒนาสังคมอุดมปัญญาประชาธิปไตยของประชาชนจังหวัดนครปฐม ด้านนาถกรณธรรมประชาธิปไตย แยกรายข้อและโดยรวม	213
ตารางที่ 4.24	แสดงผลการวิเคราะห์ค่าสัมประสิทธิ์สหสัมพันธ์เพียร์สันระหว่างตัวแปรที่ใช้ในการวิจัย	216
ตารางที่ 4.25	แสดงผลการวิเคราะห์องค์ประกอบเชิงยืนยันของตัวแปรแฝงสังคมอุดมปัญญาประชาธิปไตยของประชาชน (SDC) กับตัวแปรสังเกตได้	218
ตารางที่ 4.26	ดัชนีพิจารณาความสอดคล้องขององค์ประกอบเชิงยืนยันของตัวแปรในการวิจัย	220
ตารางที่ 4.27	แสดงผลการวิเคราะห์องค์ประกอบเชิงยืนยันของตัวแปรแฝงความเข้าใจต่อแนวคิดสังคมอุดมปัญญาประชาธิปไตย PDW กับตัวแปรสังเกตได้	221
ตารางที่ 4.28	ดัชนีพิจารณาความสอดคล้องขององค์ประกอบเชิงยืนยันของตัวแปรในการวิจัย	223
ตารางที่ 4.29	แสดงผลการวิเคราะห์องค์ประกอบเชิงยืนยันของตัวแปรแฝงภาวะผู้นำทางการเมือง (PLF) กับตัวแปรสังเกตได้	226
ตารางที่ 4.30	แสดงผลการวิเคราะห์องค์ประกอบเชิงยืนยันของตัวแปรแฝงพฤติกรรมทางการเมืองตามระบอบประชาธิปไตย (NDF) กับตัวแปรสังเกตได้	226
ตารางที่ 4.31	ดัชนีพิจารณาความสอดคล้องขององค์ประกอบเชิงยืนยันของตัวแปรในการวิจัย	228
ตารางที่ 4.32	ดัชนีพิจารณาความสอดคล้องกลมกลืนของโมเดลสมการเชิงโครงสร้างของปัจจัยเชิงสาเหตุที่ส่งผลต่อการพัฒนาสังคมอุดมปัญญาประชาธิปไตยของประชาชนจังหวัดนครปฐม	230
ตารางที่ 4.33	แสดงค่าสัมประสิทธิ์อิทธิพลทางตรง อิทธิพลทางอ้อม และอิทธิพลโดยรวม ของตัวแปรเชิงสาเหตุที่ส่งผลต่อตัวแปรการพัฒนาสังคมอุดมปัญญาประชาธิปไตย (SDC)	234
ตารางที่ 4.34	แสดงผลการวิเคราะห์การวิพากษ์และยืนยันแนวทางการพัฒนาแนวทางการพัฒนาชุมชนสู่สังคมอุดมปัญญาประชาธิปไตย รอบที่ 1	270

ตารางที่ 4.35	แสดงผลการวิเคราะห์ค่ามัธยฐาน (Med.) และค่าพิสัยระหว่างควอไทล์ (I.R.) ใน การยืนยันแนวทางการพัฒนาชุมชนสู่สังคมอุดมปัญญาประชาธิปไตย รอบที่ 2	292
ตารางที่ 4.36	แสดงผลการวิเคราะห์ค่ามัธยฐาน (Med.) ค่าฐานนิยม (Mo.) และค่าพิสัย ระหว่างควอไทล์ (I.R.) ในการยืนยันแนวทางการพัฒนาชุมชนสู่สังคมอุดมปัญญา ประชาธิปไตย รอบที่ 3	300

สารบัญรูปภาพ

ภาพที่		หน้า
ภาพที่ 2.1	สรุปผังมโนทัศน์เกี่ยวกับนวัตกรรม	17
ภาพที่ 2.2	สรุปผังมโนทัศน์เกี่ยวกับระบอบประชาธิปไตย	27
ภาพที่ 2.3	สรุปผังมโนทัศน์เกี่ยวกับสังคมอุดมปัญญา	30
ภาพที่ 2.4	สรุปผังมโนทัศน์เกี่ยวกับสังคมอุดมปัญญาประชาธิปไตย	38
ภาพที่ 2.5	สรุปผังมโนทัศน์เกี่ยวกับทางเลือกสาธารณะ	43
ภาพที่ 2.6	แผนที่จังหวัดนครปฐม	45
ภาพที่ 2.7	แสดงกรอบแนวความคิดการวิจัย	62
ภาพที่ 3.1	แสดงกระบวนการดำเนินการวิจัย	64
ภาพที่ 4.1	แสดงการศึกษาและสังเคราะห์แนวคิดสังคมอุดมปัญญาประชาธิปไตยของประชาชนจังหวัดนครปฐม	185
ภาพที่ 4.2	แสดงองค์ประกอบเชิงยืนยันของตัวแปรแฝงสังคมอุดมปัญญาประชาธิปไตยของประชาชน (SDC)	220
ภาพที่ 4.3	แสดงองค์ประกอบเชิงยืนยันของตัวแปรแฝงความเข้าใจต่อแนวคิดสังคมอุดมปัญญาประชาธิปไตย (PDW) กับตัวแปรสังเกตได้	223
ภาพที่ 4.4	แสดงองค์ประกอบเชิงยืนยันของตัวแปรแฝงภาวะผู้นำทางการเมือง (PLF) กับตัวแปรสังเกตได้	225
ภาพที่ 4.5	แสดงองค์ประกอบเชิงยืนยันของตัวแปรแฝงพฤติกรรมทางการเมืองตามระบอบประชาธิปไตย (NDF) กับตัวแปรสังเกตได้	228
ภาพที่ 4.6	แสดงโมเดลสมการเชิงโครงสร้างของปัจจัยที่มีอิทธิพลต่อการพัฒนาสังคมอุดมปัญญาประชาธิปไตยของประชาชนจังหวัดนครปฐม	233
ภาพที่ 4.7	รูปแบบการพัฒนาความศรัทธาในตัวนักการเมืองที่ได้จากการสนทนากลุ่ม	240
ภาพที่ 4.8	รูปแบบการพัฒนาความเลื่อมใสในพรรคการเมืองที่ได้จากการสนทนากลุ่ม	243
ภาพที่ 4.9	รูปแบบการพัฒนาความเชื่อในประสิทธิภาพทางการเมืองที่ได้จากการสนทนากลุ่ม	247
ภาพที่ 4.10	รูปแบบการพัฒนาการเป็นสมาชิกองค์กรทางการเมืองที่ได้จากการสนทนากลุ่ม	251
ภาพที่ 4.11	รูปแบบการพัฒนาการประชาสัมพันธ์การเลือกตั้งที่ได้จากการสนทนากลุ่ม	255
ภาพที่ 4.12	รูปแบบการพัฒนาการช่วยโฆษณาหาเสียงในทางการเมืองที่ได้จากการสนทนากลุ่ม	259
ภาพที่ 4.13	รูปแบบการพัฒนาการพูดคุยเรื่องการเมืองที่ได้จากการสนทนากลุ่ม	263

ภาพที่ 4.14	รูปแบบการพัฒนาบทบาทของผู้นำชุมชนในทางการเมืองที่ได้จากการสนทนากลุ่ม	265
ภาพที่ 4.15	รูปแบบแนวทางการประยุกต์ใช้นวัตกรรมการขับเคลื่อนชุมชนสู่สังคมอุดมปัญญา ประชาธิปไตยและการสร้างนวัตกรรมการขับเคลื่อนชุมชนสู่สังคมอุดมปัญญา ประชาธิปไตยของประชาชนจังหวัดนครปฐมที่ได้จากการสนทนากลุ่ม	267
ภาพที่ 4.16	แสดงรูปแบบแนวทางการประยุกต์ใช้นวัตกรรมการขับเคลื่อนชุมชนสู่สังคมอุดม ปัญญาประชาธิปไตยของประชาชนจังหวัดนครปฐม	308

บทที่ 1

บทนำ

1.1 ความเป็นมาและความสำคัญของปัญหา

การเมืองเป็นแบบแผนของความสัมพันธ์ระหว่างมนุษย์ที่เกี่ยวข้องกับอำนาจการปกครอง ซึ่งเรียกว่าอำนาจอธิปไตยและเป็นการใช้อำนาจเพื่อการจัดสรรทรัพยากรของชาติให้แก่พลเมือง ส่วนเศรษฐกิจ เป็นเรื่องการเงินและการอยู่ของพลเมือง เช่น การผลิต การจำหน่ายแจกทรัพยากรที่มีอยู่อย่างจำกัดให้แก่สาธารณชนเพื่อความสมบูรณ์พูนสุขแก่ส่วนรวม นักเศรษฐศาสตร์ยอมรับว่าความเจริญทางเศรษฐกิจมีอิทธิพลต่อระบอบการเมืองของแต่ละสังคมเป็นอย่างยิ่ง เสถียรภาพทางการเมืองขึ้นอยู่กับสถานะทางเศรษฐกิจมาก เศรษฐกิจกับการเมืองเป็นสิ่งที่เกี่ยวพันกันอย่างแยกไม่ออกคือ ทั้งการเมืองและเศรษฐกิจต่างก็มีอิทธิพลต่อกัน การที่มนุษย์เป็นสมาชิกของสังคมกิจกรรมหรือความสัมพันธ์ของมนุษย์ การรวมกลุ่มของมนุษย์ทั้งหมด ถือเป็นกิจกรรมทางสังคม และถือเป็นหลักธรรมดาที่ในสังคมมนุษย์จะต้องมีความขัดแย้งเกิดขึ้นเสมอ ความขัดแย้งนี้เกิดขึ้นเพราะการฉกฉวยแย่งชิงสิ่งที่มีคุณค่าของสังคมในระหว่างมนุษย์ด้วยกันเอง และเป็นสิ่งที่ไม่อาจหลีกเลี่ยงได้การเมืองมีความสัมพันธ์กันกับการควบคุมและการระงับความขัดแย้งภายในสังคม โดยการกำหนดเป้าหมายร่วมกัน และการดำเนินการต่าง ๆ ร่วมกัน ซึ่งเป็นส่วนรวมหรือที่เรียกว่า “กิจกรรมสาธารณะ” (Public Affair) การเมืองเป็นเรื่องของการศึกษาเกี่ยวกับอิทธิพลและผู้มีอิทธิพล เป็นเรื่องที่เกี่ยวข้องกับว่า ใคร ทำอะไร เมื่อไร และอย่างไร (Politics is, who Gets "What", "When" and "How") (Harold D. Lasswell, 1970) การใช้อำนาจหน้าที่ในการจัดสรรแจกแจงสิ่งที่มีคุณค่าต่าง ๆ ให้กับสังคมอย่างชอบธรรม (David Easton, 1960) การเมืองยังครอบคลุมและช่วยให้เห็นภาพความเกี่ยวพันของการเมืองกับบุคคลในสังคม (ณรงค์ สินสวัตต์, 2539: 3) ได้แก่ (1) อำนาจในการที่จะวางนโยบายในการบริหารประเทศหรือสังคม (2) อำนาจที่จะแต่งตั้งบุคคลเพื่อช่วยในการนำนโยบายไปปฏิบัติและ (3) อำนาจที่จะใช้ข้าราชการงบประมาณ หรือเครื่องมือเครื่องใช้อื่นในการนำนโยบายที่วางไว้ไปปฏิบัติ

ทั้งนี้ จากกระแสการเปลี่ยนแปลงของหลายประเทศในโลกได้เคลื่อนตัวเข้าสู่ประชาธิปไตย จนทำให้ประเทศไทยก้าวเข้าสู่การเปลี่ยนแปลงการปกครองจากระบอบจากรบอบสมบูรณาญาสิทธิราชมาเป็นระบอบประชาธิปไตย โดยการนำของคณะราษฎรใน วันที่ 24 มิถุนายน พ.ศ. 2475 (เกษภา ผาทอง และคณะ, 2559: 256) คำว่า “ประชาธิปไตย” มาจากคำว่า “ประชา + อธิปไตย” ตรงกับคำภาษาอังกฤษว่า “Democracy” ซึ่งมาจากภาษากรีก Demokratia ที่มาจากคำว่า Demos

(ประชาชน) และ Cratos (การปกครอง) (อมร รักษาสัตย์, 2543 : 13) ประชาธิปไตย หมายถึง การปกครองโดยหมู่ชนหรือประชาชน ประชาธิปไตย อาจแยกออกเป็น 2 คำ คือ “ประชา” หมายถึง “ประชาชน” อำนาจอธิปไตย หมายถึง “อำนาจสูงสุดของแผ่นดิน” เมื่อรวมกันจึงหมายถึง “การปกครองที่อำนาจสูงสุดเป็นของประชาชนหรือมาจากประชาชน” ประชาธิปไตยมีทั้งความหมายอย่างแคบ และอย่างกว้าง อย่างแคบ หมายถึง “ประชาชนมีอำนาจปกครองตนเอง” อย่างกว้าง หมายถึง “วิถีชีวิตอีกแบบหนึ่งซึ่งมีแบบแผนแห่งพฤติกรรมในทางการเมือง เศรษฐกิจ สังคม และวัฒนธรรม” (จรรยา สุภาพ, 2522: 52 - 53) ประชาธิปไตยเป็นความศรัทธาในความสามารถของมนุษย์ มีศรัทธาในสติปัญญาในการทำงานร่วมกันของมนุษย์ศรัทธาบนความมีเหตุผลของมนุษย์มีความเชื่อในสิทธิเสรีภาพ มีความเท่าเทียมกันตามกฎหมาย (ชัยอนันต์ สมุทรวณิช, 2532: 54 - 62) คำว่า ประชาธิปไตยจึงเป็นกรอบความคิดใน 3 สถานะ กล่าวคือ 1) ใช้ในฐานะที่เป็นปรัชญา ทฤษฎีหรืออุดมการณ์ทางการเมือง โดยมุ่งไปที่เรื่องของความนึกคิด อันเป็นมโนกรรม (ผลของความคิด) ของผู้บริหารประเทศ และประชาชนทั้งหลาย 2) ใช้ในฐานะที่เป็นรูปแบบทางการปกครอง คือ พิจารณาในเชิงโครงสร้างหน้าที่ของรัฐบาล คณะรัฐมนตรี และ 3) ใช้ในฐานะที่เป็นวิถีชีวิต ได้แก่ การยอมรับเสียงข้างมาก, การมีจิตใจ กว้าง, การมีขันติธรรม, การไม่ใช้ความรุนแรงในการแก้ไขปัญหาและการมีความเอาใจใส่ในกิจการงานของบ้านเมือง (จิระโชค (บรรพต) วีระสัย, 2540: 2555) จะเห็นได้ว่ารูปแบบการปกครองที่ยึดอำนาจอธิปไตยของปวงชน ไม่ว่าจะเป็นระบอบประชาธิปไตยแบบประธานาธิบดี (Presidential Democracy) หรือรูปแบบรัฐสภา (Parliamentary Democracy) ถ้าอำนาจสูงสุดในการกำหนดการปกครองอยู่ที่ประชาชนแล้ว ก็เป็นการปกครองแบบประชาธิปไตยทั้งสิ้น (สุขุม นวลสกุล และวิศิษฐ์ ทวีเศรษฐ, 2539: 18)

ถึงกระนั้น การเมืองแบบประชาธิปไตยจึงเน้นไปที่การเข้ามีส่วนร่วมจากภาคประชาชนในฐานะที่เป็นเจ้าของอำนาจอธิปไตย หลักการสำคัญของระบอบประชาธิปไตย เช่น หลักการประชาชนทุกคนเป็นเจ้าของอำนาจอธิปไตย หลักการประชาชนทุกคนมีส่วนร่วมทางการเมือง หลักการใช้อำนาจในการบริหารประเทศต้องปกครองเพื่อประโยชน์สุขของประชาชนส่วนใหญ่ หลักการใช้เหตุผลในการตัดสินใจ หลักการยึดเสียงข้างมากเพื่อหาข้อยุติ หลักการยอมรับฉันทานุมัติจากปวงชน หลักการประนีประนอมเมื่อเกิดข้อขัดแย้ง หลักความเสมอภาคคำนึงถึงศักดิ์ศรีความเป็นมนุษย์ หลักการแห่งเสรีภาพในการแสดงออกทางการเมือง หลักการปกครองตนเองเป็นการเปิดโอกาสให้บุคคลในชุมชนหรือท้องถิ่นได้มีโอกาสปกครองตนเองเพราะประชาชนในท้องถิ่นย่อมสามารถรู้ถึงปัญหาและวิธีการแก้ไขปัญหาของตนเองได้ดีกว่าบุคคลอื่น (ธเนศวร์ เจริญเมือง, 2550: 17) เหล่านี้เป็นหลักการที่พึงประสงค์ของสังคมประชาธิปไตย ถือได้ว่าเป็นสภาวะที่ประเทศที่ปกครองในระบอบประชาธิปไตยโยทยาและพยายามกระทำสังคมให้เข้าถึงสภาวะเช่นนั้นอยู่อย่างต่อเนื่อง

ในเมื่อการเมืองมีอิทธิพลต่อวิถีชีวิตของพลเมืองที่สุดจะหลีกเลี่ยงได้ คำถามต่อไปเห็นจะไม่พ้นคำว่า “การเมืองรูปแบบใดจึงจะเป็นรูปแบบการเมืองทางอุดมคติที่ประชาชนจะเข้าถึงและนำความสุขอย่างยั่งยืนมาสู่เขาเหล่านั้น”

ความปรารถนาอันแรงกล้าของเผ่าพันธุ์มนุษยชาติคือความสุขสงบ สันติ ทั้งมิติของปัจเจกและในมิติทางสังคม แน่นนอนพฤติกรรมของปัจเจกย่อมมีผลต่อความเปลี่ยนแปลงทางสังคม ขณะเดียวกันความเปลี่ยนแปลงสังคมก็ย่อมมีผลต่อการเปลี่ยนแปลงพฤติกรรมของปัจเจก การก้าวสู่สถานะสมบูรณ์ที่พึงประสงค์ย่อมกระทำการเปลี่ยนแปลงทั้งในมิติปัจเจกและสังคมไปพร้อมกัน สถานะที่พึงประสงค์ของปัจเจกบุคคลสามารถมองผ่านพฤติกรรมทั้งทางกาย วาจา และจิตใจ ในทางการเมืองอาจเรียกว่า “จริยธรรมทางการเมือง (Political Ethics)” ซึ่งกำลังถูกหยิบยกมาวิพากษ์วิจารณ์กันอย่างหนักหน่วง ขณะเดียวกันในมิติทางสังคมมีการกล่าวถึงสถานะทางสังคมในอุดมคติที่พึงประสงค์ไว้อย่างหลากหลาย

อย่างไรก็ตาม สถานการณ์ที่เกิดขึ้นจริงนั้น ประชาธิปไตยของไทยไม่ได้ตั้งอยู่บนรากฐานแห่งหลักการที่เป็นสากล มักจะพบกับความเป็นเผด็จการเสียเป็นส่วนใหญ่กระบวนการภาคประชาสังคมที่แสดงออกไม่สามารถพัฒนาไปสู่ความเป็นประชาธิปไตยได้โดยแท้จริง ทั้งนี้ในการที่จะสร้างกระบวนการพัฒนาประชาธิปไตยและภาคประชาสังคมให้เป็นระบอบการปกครองที่ประชาชนเป็นใหญ่มีอุดมการณ์ไปทางเดียวกัน ที่ว่า “รัฐบาลของประชาชน โดยประชาชน และเพื่อประชาชน” เข้าสู่อุดมปัญญาประชาธิปไตย (เกษฎา ผาทอง และคณะ, 2559: 255) แต่สถานะทางสังคมที่เปลี่ยนแปลงไปส่วนหนึ่งมาจากพฤติกรรมของปัจเจกบุคคลซึ่งเป็นตัวแสดงทางสังคมที่สำคัญโดยเฉพาะอย่างยิ่งพฤติกรรมทางการเมืองของภาคประชาชน กล่าวคือ พฤติกรรมทางการเมืองเป็นการแสดงออกทางการเมืองซึ่งจะมีผลก่อให้เกิดการเปลี่ยนแปลงทางการเมืองเกี่ยวข้องกับกิจกรรมทางการเมือง เช่น การไปใช้สิทธิเลือกตั้ง การมีส่วนร่วมในการณรงค์หาเสียง การเข้ารับสมัครรับเลือกตั้งการเข้าร่วมประชาพิจารณ์ การเข้าร่วมต่อสู้ทางการเมือง การเดินขบวนหรือแสดงออกซึ่งการคัดค้าน รัฐบาลการเลือกพรรคการเมืองที่เห็นว่าดีที่สุด การเลือกอุดมการณ์ทางการเมืองที่เห็นว่าดีที่สุดรวมไปถึงพฤติกรรมของผู้นำการเมืองเป็นต้น (ณรงค์ ลินสวัสดิ์, 2538) อย่างไรก็ตาม สัญญา เคนาภูมิ (2559: 89-120) ได้จำแนกพฤติกรรมทางการเมืองตามลักษณะเด่นออกเป็น 3 ลักษณะ ได้แก่ การเป็นผู้สังเกตการณ์ทางการเมือง การมีส่วนร่วมทางการเมือง และการเป็นหุ้นส่วนทางการเมืองซึ่งการจำแนกดังกล่าวคำนึงถึงความเข้มข้นของการเข้าไปมีส่วนพัวพันในกิจกรรมทางการเมืองที่เกิดขึ้น โดยที่พฤติกรรมทางการเมืองที่มีอิทธิพลสูงสุดต่อความเปลี่ยนแปลงทางการเมือง คือความเป็นหุ้นส่วนทางการเมือง (Sanya Kenaphoom, 2019) พฤติกรรมทางการเมืองเป็นหัวใจสำคัญต่อการพัฒนาการทางประชาธิปไตย ทั้งนี้เนื่องจากตัวแสดงทางการเมืองโดยเฉพาะนักการเมืองและพรรคการเมืองมีบทบาทสำคัญทั้งในมิติส่วนตัวและมิติสาธารณะที่มีอิทธิพลทั้งโดยตรงต่อโครงสร้างทาง

การเมืองและสังคมของประเทศชาติหรือสถาบันทางการเมืองเป็นส่วนรวม ทั้งนี้ เนื่องจากการพฤติกรรมของแสดงทางการเมืองแต่ละคนหรือกลุ่มจะมีผลต่อทิศทางของประเทศ เช่น การออกกฎหมาย การกำหนดนโยบายสาธารณะ การบริหารราชการแผ่นดิน ทั้งนำไปสู่ความเจริญรุ่งเรืองหรือนำไปสู่ความวิบัติ โดยคนทั้งประเทศได้รับผลกระทบจากสิ่งนั้นจากการพฤติกรรมทางการเมืองของบุคคลเหล่านั้น

จังหวัดนครปฐม เป็น 1 ใน 5 จังหวัด ที่อยู่ในเขตพื้นที่ปริมณฑลของกรุงเทพมหานคร มีประวัติศาสตร์ความเป็นมาตามหลักฐานทางประวัติศาสตร์ทำให้สันนิษฐานได้ว่าจังหวัดนครปฐมเป็นที่ตั้งของเมืองในสมัยทวารวดี เป็นแหล่งเผยแพร่อารยธรรมและพุทธศาสนาจากประเทศอินเดีย เป็นศูนย์กลางของความเจริญ มีชนชาติต่าง ๆ เข้ามาอาศัยอยู่ในนครปฐมมากมาย มีการดำรงชีวิตจากรายได้ผสมผสานกันหลากหลายอาชีพ ทั้งเกษตรกรรม อุตสาหกรรม รวมถึงเป็นศูนย์รวมแหล่งการเรียนรู้ที่มีมหาวิทยาลัยเป็นจำนวนมาก ด้วยความเจริญ และมีคนจากหลายกลุ่มเข้ามาอาศัยอยู่ จึงทำให้ประชาชนในจังหวัดนครปฐมมีความสนใจทางการเมือง ผลมาจากความรู้ที่ไม่ได้เป็นไปตามความคาดหวังของประชาชนที่มีต่อรัฐ ผสมผสานกับการถูกปลุกปั่นจากกลุ่มอิทธิพลทางการเมือง และจากกรณีการคุกคามสิทธิเสรีภาพของประชาชนที่เป็นนักกิจกรรมทางการเมืองในจังหวัดนครปฐมที่ถูกเจ้าหน้าที่ตำรวจสันติบาลนอกเครื่องแบบบุกเข้าในบ้านจับกุมนักกิจกรรมทางการเมืองที่จะมาเคลื่อนไหวทางการเมืองในวันอภิวัฒน์สยาม ที่จะมีกิจกรรมเกิดขึ้นหลายจุดในกรุงเทพมหานคร เพราะการที่จะแสดงออกทางการเมืองเนื่องในโอกาสครบรอบวันอภิวัฒน์สยาม พ.ศ. 2475

ดังนั้น ลักษณะสังคมที่พึงประสงค์จึงไม่สามารถปฏิเสธสังคมแห่งปัญญา หรือสังคมอุดมปัญญา (Intelligent Society) สังคมอุดมปัญญาเป็นสังคมที่ยึดหลักชีวิตคือการศึกษาการศึกษาคือชีวิต การศึกษาทำให้เกิดปัญญาซึ่งหมายถึงความรู้ที่สามารถเชื่อมโยงได้ทุกเรื่อง (ประเวศ วัชชี, 2557) อุดมปัญญา หมายถึง การแสวงหาความรู้ยิ่ง ๆ ขึ้นไป ปรับเปลี่ยนให้ทันการเปลี่ยนแปลงของโลกและสังคม บ่อยครั้งควรนำหน้าหรือชี้้นำการเปลี่ยนแปลงด้วยซ้ำไป การแสวงหาความรู้ใหม่ ๆ “ต้อง” ส่งเสริมการคิดนอกกรอบ ทำลายความคิดที่มีอยู่เดิม (ธงชัย วินิจจะกุล, 2558) มีความพยายามอธิบายหรือกล่าวถึงกันอย่างกว้างขวางในวงการนักสังคมศาสตร์สมัยใหม่ คำว่า ปัญญา (WISDOM) ตามพจนานุกรม หมายถึง ความรอบคอบ, ความรอบรู้, ฉลาด, ไตร่ตรอง, รู้, รู้จัก (โลก), สุขุม เป็นต้น โดยนัยยะของคำว่า สังคมแห่งปัญญา จะมุ่งเน้นไปที่สภาพของสังคมที่มีการพัฒนาไปสู่การเรียนรู้ด้วยปัญญา โดยเฉพาะอย่างยิ่งการใช้ปัญญาในการรู้จักตัวตน และสภาพความเป็นจริงตามหลัก อริยสัจ 4 เพื่อจะนำปัญญาไปแก้ไขปัญหาทางสังคม ตามหลักพุทธศาสนา คือ ทุกข์ (การมีอยู่ของทุกข์ หรือปัญหา) สมุทัย (เหตุแห่งทุกข์หรือปัญหา) นิโรธ (การดับทุกข์หรือปัญหา) และมรรค (หนทางการไปสู่การดับทุกข์หรือปัญหา) (ฤทธิ อินทรารุช, 2557)

จากข้อมูลข้างต้น จะเห็นได้ว่าลักษณะสังคมที่พึงประสงค์เป็นความปรารถนาอันแรงกล้าของเผ่าพันธุ์มนุษยชาติคือความสุขสงบ สันติ ทั้งมิติของปัจเจกและในมิติทางสังคม แน่นนอนพฤติกรรมของปัจเจกย่อมมีผลต่อความเปลี่ยนแปลงทางสังคม ขณะเดียวกันความเปลี่ยนแปลงสังคมก็ย่อมมีผลต่อการเปลี่ยนแปลงพฤติกรรมของปัจเจก การก้าวสู่สภาวะสมบูรณ์ที่พึงประสงค์ย่อมกระทำการเปลี่ยนแปลงทั้งในมิติปัจเจกและสังคมไปพร้อมกัน สภาวะที่พึงประสงค์ของปัจเจกบุคคลสามารถมองผ่านพฤติกรรมทั้งทางกาย วาจา และจิตใจ ดังนั้น การวิจัยเรื่อง นวัตกรรมการขับเคลื่อนชุมชนสู่สังคมอุดมปัญญาประชาธิปไตยของประชาชนจังหวัดนครปฐม จึงเป็นกลยุทธ์/ยุทธศาสตร์ที่สำคัญในการพัฒนาปัญญาและคุณธรรมด้วยหลักศาสนา ตามประกาศ อว. เรื่อง “การกำหนดให้สถาบันอุดมศึกษาสังกัดกลุ่มสถาบันอุดมศึกษา ประจำปีการศึกษา 2566” ได้จัดให้ มหาวิทยาลัยมหามกุฏราชวิทยาลัย (มจร) สังกัดในกลุ่มพัฒนาปัญญาและคุณธรรมด้วยหลักศาสนา

1.2 คำถามการวิจัย

1. แนวคิดสังคมอุดมปัญญาประชาธิปไตย เป็นอย่างไร มีอะไรบ้าง
2. ระดับการเข้าถึงสังคมอุดมปัญญาประชาธิปไตยของประชาชนจังหวัดนครปฐม เป็นอย่างไร
3. แนวทางการประยุกต์ใช้นวัตกรรมการขับเคลื่อนชุมชนสู่สังคมอุดมปัญญาประชาธิปไตยของประชาชนจังหวัดนครปฐม เป็นอย่างไร และควรทำอย่างไร
4. การสร้างนวัตกรรมการขับเคลื่อนชุมชนสู่สังคมอุดมปัญญาประชาธิปไตยของประชาชนจังหวัดนครปฐม เป็นอย่างไร และควรทำอย่างไร
5. การนำเสนอและเสริมสร้างชุมชนสู่สังคมอุดมปัญญาประชาธิปไตยของประชาชนจังหวัดนครปฐม ควรทำอย่างไร

1.3 วัตถุประสงค์การวิจัย

การวิจัยครั้งนี้มีวัตถุประสงค์สำคัญ ดังนี้

1. เพื่อศึกษาและสังเคราะห์แนวคิดสังคมอุดมปัญญาประชาธิปไตย
2. เพื่อศึกษาระดับการเข้าถึงสังคมอุดมปัญญาประชาธิปไตยของประชาชนจังหวัดนครปฐม
3. เพื่อค้นหาแนวทางการประยุกต์ใช้นวัตกรรมการขับเคลื่อนชุมชนสู่สังคมอุดมปัญญาประชาธิปไตยของประชาชนจังหวัดนครปฐม
4. เพื่อสร้างนวัตกรรมการขับเคลื่อนชุมชนสู่สังคมอุดมปัญญาประชาธิปไตยของประชาชนจังหวัดนครปฐม
5. เพื่อนำเสนอและเสริมสร้างชุมชนสู่สังคมอุดมปัญญาประชาธิปไตยของประชาชนจังหวัดนครปฐม

1.4 สมมติฐานการวิจัย

จากการศึกษาแนวคิด ทฤษฎี เอกสาร และงานวิจัยที่เกี่ยวข้อง ผู้วิจัยนำมากำหนดสมมติฐานเพื่อใช้ทดสอบความถูกต้องของทฤษฎีได้ว่า

ปัจจัยด้านความศรัทธาในตัวนักการเมือง ปัจจัยด้านความเลื่อมใสในพรรคการเมือง ปัจจัยด้านความเชื่อในประสิทธิภาพทางการเมือง ปัจจัยด้านพัฒนาการเป็นสมาชิกองค์กรทางการเมือง ปัจจัยด้านการประชาสัมพันธ์การเลือกตั้ง ปัจจัยด้านการช่วยโฆษณาหาเสียงในทางการเมือง ปัจจัยด้านการพูดคุยเรื่องการเมือง ปัจจัยด้านบทบาทของผู้นำชุมชนในทางการเมือง ที่มีอิทธิพลต่อการพัฒนาสังคมอุดมปัญญาประชาธิปไตยของประชาชนจังหวัดนครปฐม

1.5 ขอบเขตของการวิจัย

การวิจัยเรื่อง นวัตกรรมกำกับการขับเคลื่อนชุมชนสู่สังคมอุดมปัญญาประชาธิปไตยของประชาชนจังหวัดนครปฐม ผู้วิจัยกำหนดขอบเขตการศึกษาออกเป็นระยะของการวิจัย ดังนี้

การวิจัยระยะที่ 1 ศึกษาและสังเคราะห์แนวคิดสังคมอุดมปัญญาประชาธิปไตย

1. ขอบเขตด้านเนื้อหา

การวิจัยระยะนี้ เป็นการมุ่งศึกษานวัตกรรมกำกับการขับเคลื่อนชุมชนสู่สังคมอุดมปัญญาประชาธิปไตยของประชาชนจังหวัดนครปฐม ทั้งด้านภูมิหลังของจังหวัดนครปฐม สถานการณ์ปัจจุบัน แนวคิดสังคมยูโทเปีย แนวคิดสังคมพระศรีอริยเมตไตรย แนวคิดประชาธิปไตย แนวคิดสังคมคอมมิวนิสต์ แนวคิดสังคมอุดมปัญญา ที่จะเกิดขึ้น

2. ขอบเขตด้านแหล่งข้อมูล

แหล่งข้อมูลที่จะใช้ในการศึกษาระยะนี้ ผู้วิจัยกำหนดไว้จาก 2 แหล่ง ดังนี้

2.1 แหล่งข้อมูลที่เป็นเอกสาร ได้แก่ แนวคิดสังคมยูโทเปีย แนวคิดสังคมพระศรีอริยเมตไตรย แนวคิดประชาธิปไตย แนวคิดสังคมคอมมิวนิสต์ แนวคิดสังคมอุดมปัญญา ทั้งนี้ เนื่องจากการขับเคลื่อนชุมชนสู่สังคมอุดมปัญญาประชาธิปไตยของประชาชนเป็นเรื่องละเอียดอ่อน ดังนั้นแนวคิด ทฤษฎีที่ใช้ในการศึกษาจึงมุ่งเน้นการประยุกต์ใช้เพื่อให้สามารถอธิบายการเรียนรู้และการเชื่อมโยงเครือข่ายการเรียนรู้

2.2 แหล่งข้อมูลที่เป็นคน ได้แก่ นักวิชาการพระพุทธศาสนา หน่วยงานภาครัฐ นักวิชาการ นักการเมือง สื่อมวลชน นักเคลื่อนไหวทางการเมือง ประชาชน โดยจะทำการสัมภาษณ์บุคคลดังกล่าว

3. ขอบเขตด้านระยะเวลา

การวิจัยในระยะนี้ใช้ระยะเวลาตั้งแต่เดือน พฤศจิกายน พ.ศ.2566 ถึง เดือน กุมภาพันธ์ พ.ศ.2567

การวิจัยระยะที่ 2 ศึกษาระดับการเข้าถึงสังคมอุดมปัญญาประชาธิปไตยของประชาชน จังหวัดนครปฐม

1. ขอบเขตด้านเนื้อหา

ตัวแปรอิสระ ซึ่งเป็นปัจจัยเชิงสาเหตุที่ส่งผลต่อความสำเร็จในการขับเคลื่อนชุมชนสู่สังคม
อุดมปัญญาประชาธิปไตย คือ ตัวแปรชั้นกลาง ซึ่งเป็นปัจจัยเชิงเหตุและผล

2. ขอบเขตด้านแหล่งข้อมูล

แหล่งข้อมูลของการศึกษาในระยะนี้แบ่งเป็นประชากรและกลุ่มตัวอย่าง ดังนี้
ประชากร คือ ประชาชนในพื้นที่จังหวัดนครปฐม จำนวน 905,264 คน จากทั้งหมด
7 อำเภอ (สำนักงานคณะกรรมการการเลือกตั้งประจำจังหวัดนครปฐม, 2564)

1. อำเภอเมืองนครปฐม	มีจำนวน	272,266 คน
2. อำเภอสามพราน	มีจำนวน	119,453 คน
3. อำเภอกำแพงแสน	มีจำนวน	128,335 คน
4. อำเภอนครชัยศรี	มีจำนวน	110,571 คน
5. อำเภอบางเลน	มีจำนวน	92,203 คน
6. อำเภอดอนตูม	มีจำนวน	48,339 คน
7. อำเภอพุทธมณฑล	มีจำนวน	39,593 คน
รวม	จำนวน	905,264 คน

กลุ่มตัวอย่าง คือ ประชาชน จำนวน 7 อำเภอ 106 ตำบล ในจังหวัดนครปฐม ได้แก่ อำเภอ
เมืองนครปฐม อำเภอบางเลน อำเภอพุทธมณฑล อำเภอกำแพงแสน อำเภอนครชัยศรี อำเภอดอนตูม
และอำเภอสามพราน อำเภอละ 5 คน รวมจำนวน 530 คน ได้มาโดยการใช้การสุ่มอย่างมีระบบ
(Systematic Random Sampling) โดยการเลือกแบบกำหนดโควตา (Quota Sampling) โดย
กำหนดตามอัตราจำนวนประชากร เป็นการเลือกกลุ่มตัวอย่างโดยผู้วิจัยกำหนดได้ล่วงหน้า

3. ขอบเขตด้านพื้นที่

การศึกษาวิจัยระยะนี้ ใช้พื้นที่จังหวัดนครปฐมเป็นพื้นที่ศึกษา

4. ขอบเขตด้านระยะเวลา

การวิจัยในระยะนี้ใช้ระยะเวลา ตั้งแต่เดือน มีนาคม เดือน มิถุนายน พ.ศ.2567

การวิจัยระยะที่ 3 ศึกษาแนวทางการประยุกต์ใช้นวัตกรรมในการขับเคลื่อนชุมชนสู่สังคม
อุดมปัญญาประชาธิปไตยและการสร้างนวัตกรรมในการขับเคลื่อนชุมชนสู่สังคมอุดมปัญญา
ประชาธิปไตยของประชาชนจังหวัดนครปฐม

1. ขอบเขตด้านเนื้อหา

การวิจัยระยะนี้ เป็นการมุ่งศึกษาแนวทางการประยุกต์ใช้นวัตกรรมการขับเคลื่อนชุมชนสู่สังคมอุดมปัญญาประชาธิปไตยและการสร้างนวัตกรรมการขับเคลื่อนชุมชนสู่สังคมอุดมปัญญาประชาธิปไตยของประชาชนจังหวัดนครปฐม

2. ขอบเขตด้านแหล่งข้อมูล

แหล่งข้อมูลที่จะใช้ศึกษาแนวทางการประยุกต์ใช้นวัตกรรมการขับเคลื่อนชุมชนสู่สังคมอุดมปัญญาประชาธิปไตยและการสร้างนวัตกรรมการขับเคลื่อนชุมชนสู่สังคมอุดมปัญญาประชาธิปไตยของประชาชนจังหวัดนครปฐม ผู้วิจัยกำหนดไว้จาก 2 แหล่ง ดังนี้

2.1 แหล่งข้อมูลที่เป็นเอกสาร ได้แก่ ข้อค้นพบจากการวิจัยระยะที่ 1-2 นำมาวิเคราะห์สังเคราะห์ให้เห็นแนวทางการประยุกต์ใช้นวัตกรรมการขับเคลื่อนชุมชนสู่สังคมอุดมปัญญาประชาธิปไตยและการสร้างนวัตกรรมการขับเคลื่อนชุมชนสู่สังคมอุดมปัญญาประชาธิปไตยของประชาชนจังหวัดนครปฐม

2.2 แหล่งข้อมูลที่เป็นคน ได้แก่

1) การสนทนากลุ่มเฉพาะ (Focus Group Discussion) ระดมสมอง (Brain Storming) โดยต้องการรับฟังความคิดเห็นและข้อเสนอแนะ หาลักษณะร่วม (Common Character) รวมถึงหาข้อสรุปร่วม (Common Conclusion) เพื่อหาแนวทางการประยุกต์ใช้นวัตกรรมการขับเคลื่อนชุมชนสู่สังคมอุดมปัญญาประชาธิปไตยและการสร้างนวัตกรรมการขับเคลื่อนชุมชนสู่สังคมอุดมปัญญาประชาธิปไตยของประชาชนจังหวัดนครปฐม ซึ่งผู้วิจัยได้พิจารณาเลือกแบบเจาะจง (Purposive Selection) จำนวน 12 รูป/คน

2) การวิพากษ์และยืนยันแนวทางการประยุกต์ใช้นวัตกรรมการขับเคลื่อนชุมชนสู่สังคมอุดมปัญญาประชาธิปไตยและการสร้างนวัตกรรมการขับเคลื่อนชุมชนสู่สังคมอุดมปัญญาประชาธิปไตยของประชาชนจังหวัดนครปฐม ซึ่งผู้วิจัยได้พิจารณาเลือกแบบเจาะจง (Purposive Selection) จำนวน 20 รูป/คน

3. ขอบเขตด้านพื้นที่

การศึกษาวิจัยระยะนี้ ใช้พื้นที่จังหวัดนครปฐมเป็นพื้นที่ศึกษา

4. ขอบเขตด้านระยะเวลา

การวิจัยในระยะนี้ใช้ระยะเวลา เดือน กรกฎาคม เดือน กันยายน พ.ศ.2567

1.6 นิยามศัพท์

จากการศึกษาวิจัย นวัตกรรมการขับเคลื่อนชุมชนสู่สังคมอุดมปัญญาประชาธิปไตยของประชาชนจังหวัดนครปฐม ผู้วิจัยได้ให้คำนิยามศัพท์เฉพาะ ดังนี้

1. จังหวัดนครปฐม หมายถึง จังหวัดหนึ่งในภาคกลางของประเทศไทย เป็นหนึ่งในห้าจังหวัดที่อยู่ในพื้นที่ปริมณฑลของกรุงเทพมหานคร จังหวัดนี้มีประวัติศาสตร์เก่าแก่ยาวนาน เชื่อว่าเป็นที่ตั้งเก่าแก่ของเมืองในสมัยทวารวดี โดยมีหลักฐานทางประวัติศาสตร์และโบราณคดีเป็นจำนวนมาก ทำให้นครปฐมเป็นศูนย์กลางของความเจริญ มีชนชาติต่าง ๆ เข้ามาอาศัยอยู่ในนครปฐมมากมาย

2. ชุมชน หมายถึง การที่คนกลุ่มหนึ่งมีวัตถุประสงค์ร่วมกัน มีวิธีการดำเนินชีวิตที่คล้ายคลึงกัน มีความเอื้ออาทรต่อกัน มีการติดต่อสื่อสารกัน มีผลประโยชน์ร่วมกัน ซึ่งในการศึกษาครั้งนี้หมายถึงกลุ่มคนที่อาศัยอยู่ในจังหวัดนครปฐม

3. สังคมอุดมปัญญา หมายถึง สังคมที่ยึดหลักชีวิตคือการศึกษา การศึกษาคือชีวิต การศึกษาทำให้เกิดปัญญา ซึ่งหมายถึงความรู้ที่สามารถเชื่อมโยงได้ทุกเรื่อง อุดมปัญญา หมายถึง การแสวงหาความรู้ยิ่ง ๆ ขึ้นไป ปรับเปลี่ยนให้ทันการเปลี่ยนแปลงของโลกและสังคม บ่อยครั้งควรนำหน้าหรือขึ้นนำการเปลี่ยนแปลงด้วยซ้ำไป การแสวงหาความรู้ใหม่ ๆ “ต้อง” ส่งเสริมการคิดนอกกรอบ ทำทลายความคิดที่มีอยู่เดิม มีความพยายามอธิบายหรือกล่าวถึงกันอย่างกว้างขวางในวงการนักสังคมศาสตร์สมัยใหม่ คำว่า ปัญญา (Wisdom) ตามพจนานุกรม หมายถึง ความรอบคอบ, ความรอบรู้, ฉลาด, ไตร่ตรอง, รู้, รู้จัก (โลก), สุขุม เป็นต้นโดยนัยยะของคำว่า สังคมแห่งปัญญา จะมุ่งเน้นไปที่ สภาพของสังคมที่มีการพัฒนาไปสู่การเรียนรู้ด้วยปัญญา โดยเฉพาะอย่างยิ่งการใช้ปัญญาในการรู้จักตัวตน และสภาพความเป็นจริงตามหลัก อริยสัจ 4 เพื่อจะนำปัญญาไปแก้ไขปัญหาทางสังคม ตามหลักพุทธศาสนา คือ ทุกข์ (การมีอยู่ของทุกข์ หรือปัญหา) สมุทัย (เหตุแห่งทุกข์หรือปัญหา) นิโรธ (การดับทุกข์หรือปัญหา) และมรรค (หนทางการไปสู่การดับทุกข์หรือปัญหา) (ฤทธิ อินทรารุช, 2557)

4. ประชาธิปไตย หมายถึง วิธีการปกครองของรัฐหรือชุมชนเมืองที่มีลักษณะ 3 ประการ ดังนี้ (ก) รัฐบาลของประชาชนกล่าวคือรัฐบาลจะต้องมาจากการเลือกตั้งของประชาชน และประชาชนสามารถเปลี่ยนแปลงผู้ปกครองได้ด้วยการไปลงคะแนนเสียงเลือกตั้ง นั่นคือ ประชาชนอยู่ในฐานะเป็นเจ้าของรัฐบาลซึ่งบ่งชี้ถึงมิติของการปกครองในด้านความเป็นเจ้าของอำนาจอธิปไตย (ข) รัฐบาลโดยประชาชน หมายถึง ประชาชนหรือพลเมืองทุกคนมีสิทธิที่จะเป็นผู้ปกครองได้ ถ้าหากได้รับเสียงสนับสนุนจากประชาชนส่วนใหญ่ของประเทศ และ (ค) รัฐบาลเพื่อประชาชน หมายถึง รัฐบาลจะต้องมีจุดประสงค์เพื่อความผาสุกของประชาชน และจะต้องมีการกำหนดวาระในการดำรงตำแหน่ง เช่น ทุก 4 ปี ฯลฯ เพื่อจะได้เป็นหลักประกันว่าผู้ปกครองจะต้องปกครองเพื่อประชาชน หากผันแปรจากจุดหมายนี้ ประชาชนจะได้มีโอกาสเปลี่ยนผู้ปกครองผ่านทาง การเลือกตั้ง

5. สังคมอุดมปัญญาประชาธิปไตย หมายถึง สังคมที่เน้นการส่งเสริมความรู้ ความคิดสร้างสรรค์ และการมีส่วนร่วมทางการเมืองของประชาชนทุกคนในฐานะที่เป็นเจ้าของประเทศ ซึ่งหลักการนี้จะเกี่ยวข้องกับการเคารพสิทธิและเสรีภาพของประชาชน การแสดงความคิดเห็นอย่าง

เสรี การมีส่วนร่วมในการตัดสินใจทางสังคมและการเมือง และการเข้าถึงข้อมูลข่าวสารได้อย่างเท่าเทียมกัน เพื่อให้เกิดการพัฒนาทางสังคม เศรษฐกิจ และการเมืองอย่างยั่งยืน

1.7 ประโยชน์ที่ได้รับจากการวิจัย

ด้านวิชาการ

1. ทำให้ได้แนวคิดเชิงทฤษฎีเกี่ยวกับสังคมอุดมปัญญาประชาธิปไตย
2. ทำให้ทราบระดับการเข้าถึงสังคมอุดมปัญญาประชาธิปไตยของประชาชนจังหวัดนครปฐม
3. ทำให้ทราบตัวแปรชุมชนอุดมปัญญาประชาธิปไตยที่มีอิทธิพลต่อการเข้าถึงสังคมอุดมปัญญาประชาธิปไตยของประชาชนจังหวัดนครปฐม
4. ได้แนวทางการประยุกต์ใช้นวัตกรรมการขับเคลื่อนชุมชนสู่สังคมอุดมปัญญาประชาธิปไตยของประชาชนจังหวัดนครปฐม
5. ได้รูปแบบนวัตกรรมการขับเคลื่อนชุมชนสู่สังคมอุดมปัญญาประชาธิปไตยของประชาชนจังหวัดนครปฐม

ด้านนโยบายแห่งรัฐ

1. ได้ข้อเสนอแนะเชิงนโยบาย โดยภาครัฐจะได้ข้อมูลสารสนเทศเกี่ยวกับรูปแบบนวัตกรรมการขับเคลื่อนชุมชนสู่สังคมอุดมปัญญาประชาธิปไตยของประชาชนจังหวัดนครปฐม
2. ภาครัฐสามารถนำสารสนเทศจากการวิจัยไปออกนโยบายการพัฒนาชุมชนสังคมอุดมปัญญาประชาธิปไตยโดยอยู่บนพื้นฐานของทฤษฎีอุดมปัญญาประชาธิปไตยอย่างยั่งยืน

ด้านการมีส่วนร่วมทางการเมือง

1. ภาคประชาชนและภาคประชาสังคมได้เข้าใจรูปแบบชุมชนสู่สังคมอุดมปัญญาประชาธิปไตยของประชาชนจังหวัดนครปฐม ซึ่งเป็นปรากฏการณ์ของพฤติกรรมทางการเมือง และสามารถนำแนวทางการพัฒนาสังคมอุดมปัญญาประชาธิปไตยให้กับประชาชนในจังหวัดนครปฐมไปพัฒนาประชาธิปไตยให้กับตนเองควบคู่ไปกับการส่งเสริมและการสนับสนุนจากภาครัฐ

บทที่ 2

แนวคิดทฤษฎีและผลงานวิจัยที่เกี่ยวข้อง

การวิจัยในครั้งนี้ เป็นการศึกษาเรื่อง “นวัตกรรมการขับเคลื่อนชุมชนสู่สังคมอุดมปัญญา ประชาธิปไตยของประชาชนจังหวัดนครปฐม” โดยผู้วิจัยได้ศึกษาเอกสาร แนวคิด ทฤษฎี และงานวิจัยที่เกี่ยวข้องต่าง ๆ ดังมีรายละเอียดตามลำดับ ต่อไปนี้

- 2.1 แนวคิดเกี่ยวกับนวัตกรรม
- 2.2 แนวคิดเกี่ยวกับระบอบประชาธิปไตย
- 2.3 แนวคิดเกี่ยวกับสังคมอุดมปัญญา
- 2.4 แนวคิดเกี่ยวกับสังคมอุดมปัญญาประชาธิปไตย
- 2.5 แนวคิดเกี่ยวกับทางเลือกสาธารณะ
- 2.6 ข้อมูลพื้นที่วิจัย
- 2.7 งานวิจัยที่เกี่ยวข้อง
- 2.8 สรุปกรอบแนวคิดการวิจัย

2.1 แนวคิดเกี่ยวกับนวัตกรรม

นวัตกรรม คือ แนวคิดใหม่ หรือสิ่งประดิษฐ์ใหม่ ที่ต่อยอดและใช้ประโยชน์จากสิ่งที่มีอยู่แล้วให้ทันสมัยยิ่งขึ้น โดยอาศัยความก้าวหน้าทางด้านวิทยาศาสตร์และเทคโนโลยี เพื่อนำไปสร้างสรรค์ในรูปแบบใหม่ให้เกิดประโยชน์มากยิ่งขึ้น ซึ่งนวัตกรรมที่ประสบความสำเร็จ สามารถช่วยสร้างมูลค่าในเชิงเศรษฐกิจได้

การศึกษาเรื่องนวัตกรรม (Innovation) จำเป็นต้องทำความเข้าใจในบริบทความเปลี่ยนแปลงทางโลกแห่งโลก ซึ่งนวัตกรรมเป็นการทำสิ่งต่าง ๆ ด้วยวิธีใหม่ ๆ และยังสามารถหมายถึงการเปลี่ยนแปลงทางความคิด การผลิต กระบวนการ หรือองค์กร ไม่ว่าจะการเปลี่ยนนั้นจะเกิดขึ้นจากการปฏิบัติ การเปลี่ยนอย่างถอนรากถอนโคน หรือการพัฒนาต่อยอด ทั้งนี้ มักมีการแยกแยะความแตกต่างอย่างชัดเจน ระหว่างการประดิษฐ์คิดค้น ความคิดริเริ่ม และนวัตกรรม อันหมายถึงความคิดริเริ่มที่นำมาประยุกต์ใช้อย่างสัมฤทธิ์ผล (Mckeown, 2008) และในหลายสาขาเชื่อกันว่าการที่สิ่งใดสิ่งหนึ่งจะเป็นนวัตกรรมได้นั้น จะต้องมีความแปลกใหม่อย่างเห็นได้ชัด และไม่เป็นแค่เพียงการเปลี่ยนแปลงครั้งสำคัญ เป็นต้นว่า ในด้านศิลปะ เศรษฐศาสตร์ เศรษฐกิจ และนโยบายของรัฐในเชิงเศรษฐศาสตร์นั้น การเปลี่ยนแปลงนั้นจะต้องเพิ่มมูลค่า มูลค่าของลูกค้า หรือมูลค่าของผู้ผลิต

เป้าหมายของนวัตกรรมคือการเปลี่ยนแปลงในเชิงบวก เพื่อให้สิ่งต่าง ๆ เกิดเปลี่ยนแปลงในทางที่ดีขึ้น นวัตกรรมก่อให้เกิดได้ผลผลิตเพิ่มขึ้น และเป็นที่มาสำคัญของความมั่งคั่งทางเศรษฐกิจ นวัตกรรมเป็นหัวข้อหลักในการศึกษาด้านเศรษฐศาสตร์ ธุรกิจ เทคโนโลยี สังคมศาสตร์ และวิศวกรรม และหากพูดกันแบบภาษาชาวบ้านแล้ว คำว่า “นวัตกรรม” มักจะหมายถึงผลลัพธ์ของกระบวนการ และในฐานะที่ นวัตกรรมมักจะได้รับการยกย่องว่าเป็นกลไกสำคัญในการผลักดันเศรษฐกิจ ปัจจัยที่นำไปสู่นวัตกรรม มักได้รับความสำคัญจากผู้ออกนโยบายว่าเป็นเรื่องวิกฤติ (วิกิพีเดีย, 2562)

อย่างไรก็ตาม นวัตกรรมถือเป็นสิ่งที่คิดค้นขึ้นใหม่จากแนวความคิดที่ก่อเกิดผลสู่การพัฒนาในเชิงบวก จึงถือเป็นแนวทางให้กับองค์กรต่าง ๆ ได้นำไปเป็นแบบแผนการปฏิบัติก่อเกิดผลเป็นรูปธรรม ทั้งนี้ การจะให้เกิดนวัตกรรมในรูปแบบใดนั้นจำเป็นต้องอาศัยบริบทความเป็นเป็นมาทางประวัติศาสตร์เพื่อประกอบการศึกษาเปรียบเทียบบอกให้เห็นทิศทางแนวโน้มที่จะสร้างนวัตกรรมใหม่ที่จะได้พัฒนาองค์กรรวมในแขนงวิชาที่เราทำการศึกษา

2.1.1 ความหมายของคำว่านวัตกรรม

นวัตกรรมเป็นคำที่ได้รับการนิยามในแวดวงของศาสตร์ด้านการพัฒนาในแขนงต่าง ๆ จึงได้มีนักวิชาการได้ให้ความหมายไว้หลากหลายอยู่พอสมควร จากการศึกษาแล้ว นวัตกรรม (Innovation) มีรากศัพท์มาจาก Innovare ในภาษาลาตินแปลว่า ทำสิ่งใหม่ขึ้นมา ตามความหมายของนวัตกรรมในเชิงเศรษฐศาสตร์คือ การนำแนวคิดใหม่หรือใช้ประโยชน์จากสิ่งที่มีอยู่แล้วมาใช้ในรูปแบบใหม่ เพื่อทำให้เกิดประโยชน์ทางเศรษฐกิจ หรือก็คือการทำในสิ่งที่แตกต่างจากคนอื่น ๆ โดยอาศัยการเปลี่ยนแปลงต่าง ๆ (Change) ที่เกิดขึ้นรอบตัวเราให้กลายมาเป็นโอกาส และถ่ายทอดไปสู่แนวคิดใหม่ที่ทำให้เกิดประโยชน์ต่อตนเองและสังคม แนวความคิดนี้ได้ถูกพัฒนาขึ้นมาในช่วงต้นศตวรรษที่ 20 โดยจะเห็นได้จากแนวคิดของนักเศรษฐศาสตร์ เช่น ผลงานของ Joseph Schumpeter ใน The Theory of economic Development (1934) โดยจะเน้นไปที่ การสร้างสรรค์ การวิจัยและพัฒนาทางวิทยาศาสตร์ และเทคโนโลยี อันจะนำไปสู่การได้มาซึ่ง นวัตกรรมทางเทคโนโลยี (Technological innovation) เพื่อประโยชน์ในเชิงพาณิชย์เป็นหลัก นวัตกรรมยังหมายถึงความสามารถในการเรียนรู้และนำไปปฏิบัติให้เกิดผลจริงได้อีกด้วย (พันธุอาจ ชัยรัตน์, 2547) ทั้งนี้ นวัตกรรม ถูกรับรู้ว่าเป็นสิ่งใหม่ ๆ ด้วยตัวบุคคลแต่ละคนหรือหน่วยอื่น ๆ ของการยอมรับในสังคม อาจหมายถึงสิ่งใหม่ ๆ เช่น สิ่งใหม่ที่ไม่เคยมีผู้ใดเคยทำมาก่อนเลย สิ่งใหม่ที่เคยทำมาแล้วในอดีตแต่ได้มีการรื้อฟื้นขึ้นมาใหม่ สิ่งใหม่ที่มีการพัฒนามาจากของเก่าที่มีอยู่เดิม เป็นต้น (Everette M. Rogers, 1983) อีกทั้ง Joseph Schumpeter (1934) ได้นำเสนอผลงานชื่อ “ทฤษฎีการพัฒนาเศรษฐกิจ (The Theory of Economic Development)” โดยเน้นที่การสร้างสรรค์ การวิจัยและพัฒนาทางวิทยาศาสตร์และเทคโนโลยี อันนำไปสู่การได้มาซึ่งนวัตกรรมทางเทคโนโลยี (Technological Innovation) เพื่อประโยชน์ในเชิงพาณิชย์เป็นหลัก และยังเขียนบทความเสนอ

แนวคิดที่ว่าผู้ประกอบการต่างก็หาทางใช้นวัตกรรมเทคโนโลยีในกระบวนการผลิตสินค้าบริการ หรือนวัตกรรมที่เป็นสินค้าใหม่ เพื่อสร้างประโยชน์เชิงธุรกิจให้กับองค์กรโดยเฉพาะอย่างยิ่ง หากนวัตกรรมนั้นสามารถทำให้องค์กรมีกำไรจากการเป็นผู้ผูกขาด (Monopoly profit) ได้เปรียบในการแข่งขัน จึงเกิดมีนักธุรกิจบางส่วนที่พยายามจะลอกเลียนแบบเทคโนโลยีของผู้อื่น หรือดัดแปลงพัฒนาต่อยอด ก็ทำให้เกิดนวัตกรรมใหม่ ๆ ตลอดเวลาเช่นกัน เกิดเป็นวงจรเช่นนี้เรื่อยไป จนกระทั่งถึงจุดที่ความสามารถในการผูกขาดหมดไป ณ จุดนี้สิ่งต่าง ๆ จะวนกลับมาเป็นวัฏจักร เพื่อหนีการลอกเลียนแบบผู้ประกอบการเดิมหรือคนที่มองหานวัตกรรมใหม่ ๆ จะทำให้เกิดรูปแบบการแข่งขันใหม่ ๆ ผ่านการคิดค้นสร้างนวัตกรรมขึ้นมา โดย Schumpeter เรียกวัฏจักรนี้ว่าเป็น การทำลายที่สร้างสรรค์ (Creative Destruction) เมื่อมีการคิดสิ่งใหม่ ๆ ทำลายสิ่งที่มีอยู่เดิม โดยทั้งหมดนี้มีเป้าหมายเพื่อสร้างกำไรเพิ่มขึ้นให้กับองค์กรหรือเพื่อทำให้ความเป็นอยู่ของมนุษย์ดีขึ้นกว่าเดิม

นอกจากนี้ กิดานันท์ มลิทอง (2540: 245) ได้กล่าวไว้ว่า นวัตกรรมเป็นแนวความคิด การปฏิบัติ หรือสิ่งประดิษฐ์ใหม่ ๆ ที่ยังไม่เคยมีใช้มาก่อนหรือเป็นการพัฒนาดัดแปลงจากของเดิมที่มีอยู่แล้วให้ทันสมัยและใช้ได้ผลดียิ่งขึ้น เมื่อนำนวัตกรรมมาใช้จะช่วยให้การทำงานนั้นได้ผลดีมีประสิทธิภาพและประสิทธิผลสูงกว่าเดิม ทั้งยังช่วยประหยัดเวลาและแรงงานได้ด้วย อีกทั้ง เป็นการนำวิธีการใหม่ ๆ ที่แปลกไปจากเดิมโดยอาจจะได้มาจากการคิดค้นพบวิธีการใหม่ ๆ ขึ้นมาหรือมีการปรับปรุงของเก่าให้เหมาะสมและสิ่งทั้งหลายเหล่านี้ได้รับการทดลอง พัฒนาจนเป็นที่เชื่อถือได้แล้วว่าได้ผลดีในทางปฏิบัติ ทำให้ระบบก้าวไปสู่จุดหมายปลายทางได้อย่างมีประสิทธิภาพขึ้น (ไชยยศ เรืองสุวรรณ, 2521 : 14) แม้ในภาษาอังกฤษเอง ความหมายก็ต่างกันเป็น 2 ระดับ โดยทั่วไป นวัตกรรม ยังหมายถึง ความพยายามใด ๆ จะเป็นผลสำเร็จหรือไม่ มากน้อยเพียงใดก็ตามที่เป็นไปเพื่อจะนำสิ่งใหม่ ๆ เข้ามาเปลี่ยนแปลงวิธีการที่ทำอยู่เดิมแล้วกับอีกระดับหนึ่งซึ่งวงการวิทยาศาสตร์ แห่งพฤติกรรม ได้พยายามศึกษาถึงที่มา ลักษณะ กรรมวิธี และผลกระทบที่มีอยู่ต่อกลุ่มคนที่เกี่ยวข้อง คำว่า “นวัตกรรม” มักจะหมายถึง สิ่งที่ได้นำความเปลี่ยนแปลงใหม่เข้ามาใช้ได้ผลสำเร็จและแผ่กว้างออกไป จนกลายเป็นการปฏิบัติอย่างธรรมดาสามัญ (จรรุณ วงศ์สายัณห์, 2520: 37) และเป็นความคิดสร้างสรรค์ที่มีประโยชน์ต่อเศรษฐกิจและสังคม

2.1.2 แนวคิด ทฤษฎีเกี่ยวกับนวัตกรรม

นวัตกรรม ตามนิยามโดยสำนักงานนวัตกรรมแห่งชาติ หมายถึง สิ่งใหม่ที่เกิดจากการใช้ความรู้และความคิดต่าง ๆ สร้างสรรค์สิ่งใหม่ขึ้นมา และสิ่งใหม่ที่เกิดขึ้นนั้นเป็นประโยชน์ต่อเศรษฐกิจและสังคม ซึ่งนวัตกรรมไม่ได้มีความหมายเฉพาะการนำเทคโนโลยีทันสมัยมาใช้โดยตรงเท่านั้น แต่ยังรวมไปถึงการปรับเปลี่ยนหรือเปลี่ยนแปลงวิธีคิดเพื่อหาข้อสรุปหรือแนวทางเชิงสร้างสรรค์ การเปลี่ยนแปลงด้านเทคโนโลยี สังคม เศรษฐกิจ ในลักษณะที่มีความสัมพันธ์กัน ซึ่งส่งผลไปสู่การพัฒนาเศรษฐกิจและสังคมของประเทศ (จรรุณ วงศ์ลิ้มปิยะรัตน์, 2558) เป็นความคิด การปฏิบัติ

หรือสิ่งประดิษฐ์ใหม่ ๆ ที่ยังไม่เคยมีใช้มาก่อน หรือเป็นการพัฒนาดัดแปลงมาจากของเดิมที่มีอยู่แล้ว ให้ทันสมัยและใช้ได้ผลดียิ่งขึ้น เมื่อนำนวัตกรรมมาใช้จะช่วยให้งานนั้นได้ผลดีมีประสิทธิภาพสูงกว่าเดิม ทั้งยังช่วยประหยัดเวลาและแรงงานได้ด้วย (อำนาจ เดชชัยศรี, 2544) ทั้งนี้ นวัตกรรม แบ่งออกเป็น 3 ระยะ (บุญเกื้อ ควรหาเวช, 2543) คือ

ระยะที่ 1 มีการประดิษฐ์คิดค้น (Innovation) หรือเป็นการปรับปรุงแต่งของเก่าให้เหมาะสมกับกาลสมัย

ระยะที่ 2 พัฒนาการ (Development) มีการทดลองในแหล่งทดลองจัดทำอยู่ในลักษณะของโครงการทดลองปฏิบัติก่อน (Pilot Project)

ระยะที่ 3 การนำเอาไปปฏิบัติในสถานการณ์ทั่วไป ซึ่งจัดว่าเป็นนวัตกรรมขั้นสมบูรณ์

อย่างไรก็ตาม ศุภชัย หล่อโลหะการ และปัทมาวดี พัวพรหมยอด (2558) ได้เสนอ แนวคิดทฤษฎีที่เกี่ยวข้องกับการพัฒนานวัตกรรม สามารถแบ่งได้เป็น 5 ทฤษฎีดังนี้

1. นวัตกรรมมีกำเนิดจากวิทยาศาสตร์ (technology push)
2. นวัตกรรมมีกำเนิดจากความต้องการของตลาด (market pull)
3. นวัตกรรมมีกำเนิดจากความเชื่อมโยงระหว่างผู้มีบทบาทสำคัญในตลาด
4. นวัตกรรมมีกำเนิดจากเครือข่ายทางเทคโนโลยี
5. นวัตกรรมมีกำเนิดจากเครือข่ายทางสังคม

ทั้งนี้แนวคิดทฤษฎีเกี่ยวกับนวัตกรรมและการจัดการนวัตกรรม ซึ่ง Everett Roger (1995) ได้กล่าวถึง ทฤษฎีการแพร่กระจายของนวัตกรรม โดยทฤษฎีนี้เน้นความเชื่อว่าการเปลี่ยนแปลงสังคมและวัฒนธรรมเกิดขึ้นจากการแพร่กระจายของสิ่งใหม่ ๆ จากสังคมหนึ่งไปยังอีกสังคมหนึ่งและสังคมนั้นรับเข้าไปใช้สิ่งใหม่ ๆ นี้ คือ นวัตกรรม ซึ่งเป็นทั้งความรู้ ความคิด เทคนิควิธีการ และเทคโนโลยีใหม่ ๆ โดยได้อธิบายทฤษฎีกระบวนการแพร่กระจายนวัตกรรมนี้ว่ามีตัวแปรหรือองค์ประกอบหลักที่สำคัญ 4 ประการ คือ

1. นวัตกรรม (Innovation) หรือสิ่งใหม่ที่จะแพร่กระจายไปสู่สังคม นวัตกรรมที่จะแพร่กระจายและเป็นที่ยอมรับของคนในสังคมนั้น โดยทั่วไปประกอบด้วยส่วนสำคัญ 2 ส่วน คือ ส่วนที่เป็นความคิดและส่วนที่เป็นวัตถุ

2. การสื่อสารโดยผ่านสื่อทางใดทางหนึ่ง (Types of Communication) เพื่อให้คนในสังคมมีการติดต่อระหว่างผู้ส่งข่าวสารกับผู้รับข่าวสาร โดยผ่านสื่อหรือตัวกลางใดตัวกลางหนึ่งที่นวัตกรรมนั้นแพร่กระจายจากแหล่งกำเนิดไปสู่ผู้ใช้หรือผู้รับนวัตกรรม อันเป็นกระบวนการกระทำระหว่างกันของมนุษย์

3. เกิดในช่วงเวลาหนึ่ง (Time or Rate of Adoption) เพื่อให้คนในสังคมได้รู้จักนวัตกรรม หรือมีการใช้ประโยชน์จากสิ่งที่มีอยู่แล้วมาใช้ในรูปแบบใหม่ เพื่อทำให้เกิดประโยชน์ นวัตกรรมต้องอาศัยระยะเวลาและมีลำดับขั้นตอนเพื่อให้บุคคลปรับตัวและยอมรับนวัตกรรมหรือแนวความคิดใหม่

4. ระบบสังคม (Social System) โดยการแพร่กระจายเข้าสู่สมาชิกของสังคม ระบบสังคมจะมีอิทธิพลต่อการแพร่กระจายและการรับนวัตกรรม กล่าวคือ สังคมสมัยใหม่ระบบของสังคมจะเอื้อต่อการรับนวัตกรรม ทั้งความรวดเร็วและปริมาณที่จะรับ ดังนั้น เมื่อมีการแพร่กระจายสิ่งใหม่เข้ามา สังคมก็จะยอมรับได้ง่าย

องค์ประกอบต่าง ๆ ของนวัตกรรมยังเชื่อมโยงไปถึงหลายศาสตร์ด้วยกัน ซึ่งประกอบไปด้วย

1. The engineering theory of innovation ทฤษฎีนวัตกรรมแนววิศวกรรม ก่อนปี ค.ศ. 1960 (the engineering theory of innovation) เป็นยุคแรกมีรากฐานมาจากแนวทางการแก้ปัญหาทางวิศวกรรม รวมไปถึงการปรับปรุงผลิตภัณฑ์ และขบวนการผลิต ทฤษฎีนวัตกรรมนี้หัวใจของการสร้างนวัตกรรม ขึ้นอยู่กับความสามารถในทางวิศวกรรมของนักวิจัย อาศัยความรู้ความสามารถทางด้านวิศวกรรมศาสตร์ ของนักวิจัย, วิศวกร, นักวิทยาศาสตร์ เป็นการสร้างสิ่งประดิษฐ์ใหม่ขึ้นมาแทนสิ่งเก่า ตัวแปรที่มีผลต่อการสร้างนวัตกรรมล้วนเป็นสิ่งที่จับต้องได้ ได้แก่ ทุนทางการเงิน (Financial capital) ทุนด้านทรัพยากรมนุษย์ (human capital) ทฤษฎีนี้เชื่อว่าคนที่มีการศึกษา และได้รับการฝึกอบรมจะช่วยเพิ่มขีดความสามารถในการสร้างสรรค์นวัตกรรม และทุนทางกายภาพ (physical capital) ได้แก่ อาคาร สถานที่ อุปกรณ์ เครื่องมือที่ใช้ในการวิจัยและพัฒนา นวัตกรรม มีส่วนสำคัญในการสร้างสรรค์นวัตกรรม

2. The market theory of innovation ทฤษฎีนวัตกรรมแนวการตลาด (the market theory of innovation) Schmookler (1966), Myers and Marquis (1969) แนวคิดของทฤษฎีนี้เชื่อว่า ความสำเร็จของการสร้างสรรค์นวัตกรรมเกิดจากข้อมูลการตลาดมากกว่าการออกแบบผลิตภัณฑ์ ทฤษฎีนี้เชื่อว่า นวัตกรรมจะดีอย่างไรก็ตามถ้าหากไม่มีกลยุทธิ์การตลาดนั้นก็ไม่สามารถประสบความสำเร็จได้

3. The chain link theories of innovation ทฤษฎีนวัตกรรมห่วงโซ่ความสัมพันธ์ (the chain link theories of innovation) (Mowery and Rosenberg, 1978) แนวคิดทฤษฎีนี้อธิบายความสัมพันธ์ระหว่างความต้องการของตลาดและความรู้ในการสร้างสรรค์นวัตกรรมไม่ได้มีลักษณะตรงไปตรงมา แต่มีกลไกซับซ้อนตั้งแต่การออกแบบทางวิศวกรรม การผลิต การพัฒนาเทคโนโลยี การจัดซื้อวัตถุดิบ การขาย ตลอดจนไปถึงการส่งมอบลูกค้า และการบริการส่งผ่านข้อมูลความต้องการของตลาดจากลูกค้าผ่านผู้ผลิตไปสู่ผู้ส่งมอบวัตถุดิบ ดังนั้นนวัตกรรมที่ประสบความสำเร็จต้องอาศัยข้อมูลนวัตกรรม ไม่ใช่ข้อมูลทางการตลาดเพียงอย่างเดียว

4. The technology network theory of innovation ทฤษฎีนวัตกรรมแนวเครือข่ายเทคโนโลยี (the technology network theory of innovation) (Lundvall 1988,1992,1995) ภายใต้ชื่อ “ระบบสังคม” ทฤษฎีนี้ อธิบายว่า องค์กร สถาบันมีบทบาทในการสร้างสรรค์นวัตกรรม จะมีการเชื่อมโยงและแลกเปลี่ยนเรียนรู้ซึ่งกันและกัน ความเข้มแข็งเกิดจากการเชื่อมโยงแลกเปลี่ยนเรียนรู้กับสถาบันภายนอก มีการถ่ายทอดข้อมูลทางนวัตกรรม มีการเชื่อมโยงทางเทคนิค เชื่อมโยงทางการตลาดและ เครือข่ายข้อมูลนวัตกรรม นวัตกรรมเกิดจากการผสมผสานระหว่างทุนที่จับต้องได้กับทุนที่จับต้องไม่ได้ ซึ่งช่วยให้องค์กรมีขีดความสามารถในการดูดซับข้อมูลทางนวัตกรรมเพิ่มสูงขึ้น

5. The social network theory of innovation ทฤษฎีนวัตกรรมแนวเครือข่ายทางสังคม (the social network theory of innovation) (Arundel et al, 1998; Cowan and Foray 1998) ทฤษฎีนี้เชื่อว่านวัตกรรมจะสร้างสรรค์ขึ้นได้ต้องอาศัยความรู้จากทั้งภายในและภายนอก การใช้เทคโนโลยีในการสื่อสารที่จะทำให้เกิดการแพร่กระจายนวัตกรรมไปอย่างรวดเร็วและเพิ่มขีดความสามารถในการแข่งขัน และแนวคิดนี้ทำให้องค์กรมีการปรับเปลี่ยนการทำงาน โดยวัดความสามารถขององค์กรจากปริมาณความหนาแน่นของความสัมพันธ์ ความร่วมมือของบุคลากรทั้งระบบ ผู้สนับสนุนเงินทุนสถาบันวิจัย สถาบันการศึกษา หน่วยงานพัฒนาในระดับภูมิภาค และอื่น ๆ ผ่านระบบเครือข่าย และหน่วยงานย่อย นวัตกรรมนี้จึงเป็นนวัตกรรมที่ผสมผสานของทุนที่จับต้องได้ และทุนที่จับต้องไม่ได้

ทั้งนี้ นวัตกรรมสามารถแบ่งประเภท ตามวัตถุประสงค์การนำไปใช้ โดยแบ่งออกเป็น 5 ประเภท (บุญสม ลีชยาภิตติกร, 2558: 9-10) คือ

1) นวัตกรรมผลิตภัณฑ์ (Product Innovation) หมายถึง นวัตกรรมในรูปแบบของสินค้าหรือผลิตภัณฑ์ใหม่ที่ไม่เคยมีในตลาดมาก่อน หรือเป็นสินค้าหรือผลิตภัณฑ์มีการพัฒนาเปลี่ยนแปลงให้ดีขึ้นกว่าเดิม ซึ่งพัฒนาเปลี่ยนแปลงขึ้นเพื่อให้มีคุณภาพสูงขึ้นหรือเพื่อให้มีจุดเด่นแตกต่างไปจากสิ่งที่มีอยู่ในตลาด

2) นวัตกรรมบริการ (Service Innovation) หมายถึง รูปแบบการนำเสนอบริการที่ให้แก่ลูกค้าหรือผู้บริโภคด้วยวิธีการใหม่ ๆ และวิธีการเพื่อเพิ่มประสิทธิภาพการดำเนินงานกิจกรรมต่าง ๆ ของธุรกิจ โดยส่วนใหญ่ นวัตกรรมบริการจะจับต้องไม่ได้ เช่น การที่ธนาคารมีการเปิดสาขาแบบ One Stop Service มาใช้ หรือ ธนาคารออนไลน์บนมือถือ (Mobile Banking) เป็นต้น

3) นวัตกรรมกระบวนการ (Process Innovation) หมายถึง นวัตกรรมในกระบวนการผลิต การค้นพบวิธีการผลิตใหม่ที่ทำให้มีประสิทธิภาพ ประสิทธิภาพมากขึ้น ทำให้ต้นทุนการผลิตลดลง หรือระยะเวลาการผลิตลดลง เช่น iPhone ย้ายฐานการผลิตไปที่จีน เป็นต้น

4) นวัตกรรมการตลาด (Marketing Innovation) หมายถึง รูปแบบการทำการตลาดแบบใหม่ เช่น การเข้าตลาดใหม่ การหาช่องทางใหม่ การเข้าถึงลูกค้า

5) นวัตกรรมการเรียนรู้ (Learning Innovation) หมายถึง การสร้างกับดักประสบการณ์ การสร้างมูลค่าเพิ่มประสบการณ์

กล่าวโดยสรุป นวัตกรรม เป็นการทำงานสิ่งต่าง ๆ ด้วยวิธีใหม่ ๆ และยังเป็น การเปลี่ยนแปลงทางความคิด การผลิต กระบวนการ หรือองค์กร ไม่ว่าจะการเปลี่ยนนั้นจะเกิดขึ้นจากการปฏิบัติ การเปลี่ยนอย่างถอนรากถอนโคน หรือการพัฒนาต่อยอด ทั้งนี้ มักมีการแยกแยะความแตกต่างอย่างชัดเจน ระหว่างการประดิษฐ์คิดค้น ความคิดริเริ่ม และนวัตกรรม อันหมายถึงความคิดริเริ่มที่นำมาประยุกต์ใช้อย่างสัมฤทธิ์ผล และในหลายสาขา เชื่อกันว่าการที่สิ่งใดสิ่งหนึ่งจะเป็นนวัตกรรมได้นั้น จะต้องมีความแปลกใหม่อย่างเห็นได้ชัด และไม่เป็นแค่เพียงการเปลี่ยนแปลงครั้งสำคัญ เป็นต้นว่า ในด้านศิลปะ เศรษฐศาสตร์ เศรษฐกิจ และนโยบายของรัฐ ในเชิงเศรษฐศาสตร์นั้น การเปลี่ยนแปลงนั้น จะต้องเพิ่มมูลค่า มูลค่าของลูกค้า หรือมูลค่าของผู้ผลิต เป้าหมายของนวัตกรรมคือการเปลี่ยนแปลงในเชิงบวก เพื่อให้สิ่งต่าง ๆ เกิดเปลี่ยนแปลงในทางที่ดีขึ้น นวัตกรรมก่อให้เกิดได้ผลิตผลเพิ่มขึ้น และเป็นที่มาสำคัญของความมั่งคั่งทางเศรษฐกิจ

2.1.3 สรุปผังมโนทัศน์เกี่ยวกับนวัตกรรม



ภาพที่ 2.1 สรุปผังมโนทัศน์เกี่ยวกับนวัตกรรม

2.2 แนวคิดเกี่ยวกับระบอบประชาธิปไตย

ประชาธิปไตย (Democracy) มีรากศัพท์มาจากภาษากรีก คือ Demokratia ซึ่งมาจากการรวมกันของคำว่า Demos ที่แปลว่า ประชาชน (People) และ คำว่า Kratia ที่มาจากคำกริยา Kratien หรือคานาม Kratos ซึ่งแปลว่า การปกครอง (To Rule) ดังนั้น คำว่า Demokratia จึงแปลว่า การปกครองโดยประชาชน (Government by the People) (Raymond, 1983 อ้างถึงใน จักร์ พันธ์ชูเพชร, 2555: 121)

2.2.1 หลักการของประชาธิปไตย

การปกครองในรูปแบบประชาธิปไตยนั้น มีหลักฐานแสดงให้เห็นเชื่อได้ว่าเคยมีเกิดขึ้นมาแล้วในสมัยกรีกโบราณ ซึ่งมีลักษณะเป็นนครรัฐที่มีอาณาเขตไม่กว้างขวางนัก สำหรับหลักการการปกครองระบอบประชาธิปไตยที่แท้จริงนั้น มีหลักการดังนี้ (จักษ์ พันธ์ชูเพชร, 2555: 114, 128-142)

1. อำนาจอธิปไตยเป็นของปวงชน (Popular Sovereignty)

การปกครองที่สามารถทำให้ทุกคนในสังคมสามารถแสดงออกถึงความต้องการของตนได้อีกทั้งต้องจัดการให้มีการปกครองเพื่อก่อให้เกิดประโยชน์แก่ทุกคนในสังคมด้วยเช่นกัน หรือกล่าวได้ว่าเป็นประชาธิปไตยทางตรง (Direct Democracy) อย่างไรก็ดี ด้วยข้อจำกัดหลายประการในสังคมปัจจุบัน เช่น จำนวนประชากรที่มีมากจนทำให้ไม่สามารถใช้รูปแบบการปกครองแบบประชาธิปไตยทางตรงได้ ปัจจุบันจึงใช้การปกครองระบอบประชาธิปไตยทางอ้อม (Indirect Democracy) ผ่านการเลือกตั้งตัวแทนเข้าไปทำหน้าที่ในการปกครองแทน เช่น การเลือกตั้ง และการมีส่วนร่วมทางการเมืองในรูปแบบอื่น ๆ

2. เสรีภาพ (Liberty)

ระบอบประชาธิปไตยได้กำหนดเสรีภาพขั้นพื้นฐานไว้โดยที่ไม่ก่อให้เกิดความเดือดร้อนเสียหายหรือละเมิดบุคคลอื่น ดังนี้

1) เสรีภาพในการคิดและการแสดงออก (Freedom of Thought and Expression) ทั้งนี้จะต้องควบคู่ไปกับการยอมรับฟังความคิดและการแสดงออกของบุคคลอื่น แม้ว่าความคิดและการแสดงออกนั้นจะแตกต่างไปจากสิ่งที่ตนเองยึดถือ

2) เสรีภาพในการเลือกตั้ง (Freedom of Voting) คือ การที่บุคคลสามารถไปใช้สิทธิในการลงคะแนนเสียงเลือกตั้งผู้แทนของตนได้อย่างเสรี โดยมีได้ถูกอำนาจอื่นบังคับ และบุคคลมีเสรีภาพที่จะลงสมัครรับเลือกตั้งโดยไม่ถูกอำนาจอื่นลิดรอนเช่นกัน

3) เสรีภาพจากการถูกรัฐหรือบุคคลอื่นกระทำต่อตนโดยปราศจากสิทธิอำนาจที่ถูกต้องตามกฎหมาย (Freedom from Arbitrary Treatment by the State or Other People) จะเป็นหลักประกันว่าประชาชนทุกคนจะได้รับการปฏิบัติต่อตนภายในขอบเขตอำนาจตามที่กฎหมายอนุญาตเท่านั้น

4) เสรีภาพในการนับถือศาสนา (Freedom of Religion) บุคคลมีเสรีภาพอย่างเต็มที่ในการนับถือศาสนา ตราบเท่าที่ไม่ก่อให้เกิดความเดือดร้อน เสียหาย หรือละเมิดสิทธิของผู้อื่น

5) เสรีภาพในการย้ายที่อยู่ (Freedom of Movement) โดยอยู่บนพื้นฐานของการไม่ก่อให้เกิดความเดือดร้อนเสียหายและละเมิดสิทธิของผู้อื่น

6) เสรีภาพในการชุมนุมอย่างสงบโดยปราศจากอาวุธและเสรีภาพในการรวมตัวกันเป็นสมาคม (Freedom of Assembly and Association) เพราะการชุมนุมหรือการรวมตัวกันเพื่อแสดงบทบาทอันเป็นจุดยืนของตนเองนั้นถือเป็นช่องทางหนึ่งของการมีส่วนร่วมทางการเมือง

7) เสรีภาพในเรื่องส่วนตัวอื่น ๆ (Personal Freedom) เป็นหลักประกันในการตัดสินใจของบุคคลในเรื่องส่วนตัวว่าจะสามารถกระทำได้อย่างเสรี

3. หลักความเสมอภาค (Equality)

1) ความเสมอภาคทางการเมือง (Political Equality) คือ ทุกคนมีสิทธิในทางการเมืองอย่างเท่าเทียมกัน ทั้งในส่วนของผู้ลงคะแนนเสียงและผู้สมัครรับเลือกตั้ง

2) ความเสมอภาคทางเศรษฐกิจ (Economic Equality) คือ การมีหลักประกันความมั่นคงทางเศรษฐกิจ ในระดับที่อย่างน้อยต้องสามารถดำเนินชีวิตอยู่ได้ในฐานะเป็นสมาชิกคนหนึ่งของสังคมและเปิดโอกาสให้กับบุคคลทุกคนที่มีความสามารถในการสร้างความมั่งคั่งให้กับตนเอง

3) ความเสมอภาคทางสังคม (Social Equality) คือ ทุกคนในสังคมที่ไม่ว่าจะมีฐานะทางสังคมเศรษฐกิจหรือวัฒนธรรมแตกต่างกันอย่างไรก็ตาม ก็สามารถใช้ชีวิตในสังคมได้โดยปราศจากการแบ่งชนชั้น วรรณะ การดูหมิ่นเหยียดหยาม และการอยู่ร่วมกันอย่างสันติบนพื้นฐานการให้ความเคารพซึ่งกันและกัน

4) ความเสมอภาคทางกฎหมาย (Equality of the Law) หมายถึง กฎหมายที่ตราออกมาจะต้องมีผลบังคับใช้กับประชาชนทุกคนอย่างเสมอภาคกัน ไม่มีข้อยกเว้นที่เอื้อประโยชน์ให้แก่บุคคลกลุ่มใดกลุ่มหนึ่ง หรือมีผลบังคับใช้กับบุคคลเฉพาะบางกลุ่มบางพวกในสังคม ดังนั้น การสร้างความเสมอภาคทางกฎหมายจึงเป็นการคุ้มครองบุคคลจากกฎหมายและกระบวนการยุติธรรม ทำให้บุคคลสามารถป้องกันสิทธิและผลประโยชน์อันชอบธรรมของตนได้อย่างเสมอภาค

5) ความเสมอภาคในโอกาส (Equality of Opportunity) คือ การให้โอกาสทุกคนในการใช้ความสามารถที่ตนมีอยู่ไปในทางที่สุจริตได้อย่างเท่าเทียมกัน เพื่อพัฒนาความสามารถของตนให้เกิดประโยชน์ต่อตนเองและสังคมได้อย่างเสมอภาค โดยไม่ก่อความเดือดร้อนและละเมิดสิทธิของผู้อื่น

4. หลักการปกครองโดยเสียงข้างมากที่เคารพเสียงข้างน้อย (The Majority Rule with Respect to Minority Rights)

ในกรณีที่ต้องมีการตัดสินใจเพื่อเลือกกระทำในสิ่งใดสิ่งหนึ่งบนสถานการณ์ที่มีความคิดเห็นที่แตกต่างหลากหลาย ทางออกที่ดีที่สุด คือ การเลือกปฏิบัติตามมติเอกฉันท์ (Unanimity) แต่หากไม่สามารถหาข้อสรุปที่เป็นเอกฉันท์ได้ ในระบอบประชาธิปไตยจะต้องยึดหลักการตัดสินใจความขัดแย้งด้วยวิธีการลงคะแนนเสียงและเลือกที่จะปฏิบัติตามมติของเสียงข้างมาก (Majority Decision-Making) โดยให้ความเคารพต่อสิทธิของเสียงข้างน้อย (Fundamental Rights of Minority) เพราะ

การยอมปฏิบัติตามมติเสียงข้างมากโดยละเลยสิทธิขั้นพื้นฐานของเสียงข้างน้อย จะทำให้การปกครองกลายเป็นเผด็จการของเสียงข้างมาก ซึ่งผิดไปจากหลักการของประชาธิปไตย

การปกครองโดยเสียงข้างมากที่เคารพเสียงข้างน้อย จึงมีลักษณะของการยอมปฏิบัติตามข้อสรุปที่เกิดจากเสียงข้างมาก แม้บุคคลนั้นจะไม่เห็นพ้องกับมติที่เกิดขึ้น ในขณะที่กลุ่มของเสียงข้างมากก็ต้องไม่กระทำการอันใดที่เป็นการลิดรอนหรือทำลายกลุ่มของผู้ที่มีแนวคิดแตกต่างไปจากตน

ทั้งนี้ มิได้หมายความว่า แนวทางตามมติของเสียงข้างมากจะต้องเป็นสิ่งที่ถูกต้อง หรือแนวทางตามที่เสียงข้างน้อยยึดถือจะเป็นสิ่งที่ไม่ถูกต้อง เพราะมติของคนในสังคมกับความถูกต้องของแนวทางเป็นสองสิ่งที่เป็นอิสระต่อกัน จนไม่สามารถเชื่อมโยงความสัมพันธ์ในเชิงเหตุผลระหว่างกันได้ แต่เพราะในสภาวะของความขัดแย้งที่เกิดขึ้นนั้น ไม่มีทางเลือกใดที่เหมาะสมที่สุดเท่ากับการเลือกที่จะดำเนินการไปตามมติของเสียงข้างมาก เพราะน่าเชื่อถือได้ว่า การตัดสินใจโดยหมู่มนำจะมีการใช้วิจรรณญาณที่รอบคอบมากกว่าการตัดสินใจจากคนส่วนน้อย และผลของการตัดสินใจจากคนหมู่มากก็น่าจะเป็นการตัดสินใจที่มีความผิดพลาดน้อยกว่าการตัดสินใจจากคนหมู่น้อย เนื่องจากได้ผ่านกระบวนการโต้เถียงและใช้เหตุผลจากคนจำนวนมาก

ดังนั้น การที่ระบอบประชาธิปไตยเลือกใช้หลักการปฏิบัติตามเสียงข้างมากจึงเป็นเพียงการปฏิบัติไปพลางก่อนจนกว่าจะมีทางเลือกอื่นที่ดีกว่า มากกว่าที่จะบอกว่าแนวทางที่ได้รับการยอมรับจากคนส่วนมากเป็นแนวทางที่ถูกต้อง

5. หลักนิติธรรม (Rule of Law)

การยึดถือกฎหมายเป็นเกณฑ์ในการดำเนินกิจกรรม ถือว่าเป็นนโยบายและความต้องการของประชาชน เพราะกฎหมายที่ใช้บังคับได้ถูกกำหนดขึ้นโดยผู้แทนของประชาชน จึงถือได้ว่ากฎหมายมาจากประชาชนนั่นเอง นอกจากนี้ ยังถือว่า กฎหมายเป็นหลักประกันที่สำคัญ เพราะกฎหมายมีการบัญญัติอย่างชัดแจ้งเปิดเผย และใช้กระบวนการพิสูจน์ที่มีเหตุผลที่สุดเท่าที่จะกระทำได้ จึงสามารถนำไปใช้เพื่อก่อให้เกิดความยุติธรรมและคุ้มครองเสรีภาพของบุคคล

กล่าวโดยสรุป หลักการของประชาธิปไตยทั้ง 5 ด้าน อันได้แก่ อำนาจอธิปไตยเป็นของปวงชน หลักเสรีภาพ หลักความเสมอภาค หลักการปกครองโดยเสียงข้างมากที่เคารพเสียงข้างน้อย และหลักนิติธรรม เป็นหลักการสำคัญที่พลเมืองควรยึดถือเพื่อให้เกิดประชาธิปไตยอย่างแท้จริงและจะช่วยป้องกันปัญหาความขัดแย้งต่าง ๆ ในสังคมได้ ซึ่งผู้วิจัยจะนำหลักการดังกล่าวมาประยุกต์ใช้ในการศึกษาความเป็นพลเมืองของนักศึกษาในงานวิจัยนี้

2.2.2 ประชาธิปไตยและการมีส่วนร่วมของประชาชน

การศึกษาประวัติศาสตร์ของประชาธิปไตยจากอดีตมาจนถึงปัจจุบันจะพบว่าพัฒนาการของประชาธิปไตยสามารถแบ่งออกเป็น 3 ยุคด้วยกัน (พัชรี สีโรรส, 2556: 13) กล่าวคือ

ยุคแรก เป็นสังคมที่เรียบง่าย และเป็นประชาธิปไตยตรง (Direct Democracy) ตัวอย่างนครที่มีประชาธิปไตยแบบนี้คือ นครเอเธนส์ ซึ่งเป็นนครรัฐที่มีประชากรประมาณ 250,000 คนแต่มี 40,000 คน เท่านั้นที่เป็นชายซึ่งมีคุณสมบัติเป็นพลเมือง (citizens) และมีสิทธิเลือกตั้ง ที่เหลือคือผู้หญิง เด็ก และทาส ซึ่งไม่ใช่พลเมือง พลเมืองทุกคนมีสิทธิเข้าร่วมประชุมสภาที่มีประมาณปีละ 40 ครั้ง สภากำหน้าที่ตัดสินใจเรื่องสำคัญ ๆ และพลเมืองทุกคนมีสิทธิแสดงความคิดเห็นและออกเสียง ฉะนั้นพลเมืองแต่ละคนสามารถเข้าไปมีส่วนร่วมโดยตรงในกระบวนการตัดสินใจ

ยุคที่สอง เป็นสังคมที่ซับซ้อนขึ้น สมัยก่อนยุคอุตสาหกรรมและเป็นประชาธิปไตยแบบมีตัวแทน (Representative Democracy) หลัง ค.ศ. 1700 เป็นยุคก่อนยุคอุตสาหกรรมที่สังคมมีความซับซ้อนและมีประชากรมากขึ้น ในระบบการเมืองแบบนี้จะมีรัฐสภาที่มีสมาชิกมาจากการเลือกตั้งโดยประชาชนผู้มีคุณสมบัติเป็นพลเมืองทั้งหลาย พลเมืองเหล่านี้สามารถติดต่อหรือพบกับสมาชิกสภาโดยตรง ทำให้เกิดลักษณะที่พลเมืองเข้าไปมีส่วนร่วมทางอ้อมโดยผ่านผู้แทนฝ่ายนิติบัญญัติที่มาจากการเลือกตั้ง ซึ่งก็ช่วยสร้างกลไกการตรวจสอบและรับผิดชอบต่อประชาชนได้ในระดับหนึ่ง เนื่องจากประชาชนสามารถไปใช้สิทธิเลือกตั้ง เป็นตัวตัดสินใจว่าพอใจหรือไม่พอใจนโยบายการตัดสินใจหรือผลการดำเนินงานของรัฐบาลในช่วงที่ผ่านมา

ยุคที่สาม ประชาธิปไตยแบบมีส่วนร่วม (Participatory Democracy) เริ่มจากปี 1900 เป็นต้นมาจนถึงปัจจุบัน เมื่อสังคมมีความซับซ้อนมากขึ้นและตัวแทนที่ได้รับเลือกตั้งมาไม่มีหน้าที่ในการตัดสินใจหลัก ๆ แล้ว เพราะงานเหล่านี้กลายเป็นหน้าที่ของระบบราชการและหน่วยงานฝ่ายบริหารต่าง ๆ ยุคปัจจุบัน จึงเป็นยุคที่การตัดสินใจสำคัญต่าง ๆ ในเบื้องต้นเกิดขึ้นภายนอกรัฐสภาและฝ่ายนิติบัญญัติ ข้าราชการจำนวนมากที่ทำงานอยู่ในหน่วยงานของรัฐกลับมีบทบาทการตัดสินใจสำคัญ ๆ และเอาผลการตัดสินใจนั้นไปดำเนินการ โดยการเห็นชอบของหน่วยงานซึ่งไม่ได้มาจากการเลือกตั้ง และข้าราชการเหล่านี้ก็ต้องรับผิดชอบต่อประชาชน ดังนั้นการไปออกเสียงเลือกตั้งเพื่อแสดงให้เห็นว่าเห็นด้วยกับนโยบายที่พรรคการเมืองชูเป็นประเด็นหาเสียงจึงเป็นเรื่องที่ฉาบฉวย ประชาชนผู้เลือกตั้งแทบไม่มีอิทธิพลต่อกระบวนการกำหนดนโยบาย กลไกระบบราชการที่มีอยู่ได้ส่งผลให้ช่องว่างระหว่างผู้ปกครองและผู้ใต้ปกครองห่างกันมากขึ้น ด้วยเหตุผลนี้การเปิดให้ประชาชนเข้ามามีส่วนร่วมในการตัดสินใจ จึงกลายเป็นกระแสนิยมทั่วโลก เพราะมีความเห็นร่วมกันว่าการเข้ามามีส่วนร่วมเท่านั้นที่จะทำให้ประชาชนมีอิทธิพลต่อผู้ตัดสินใจและผู้กำหนดนโยบาย ทั้งประเภทที่มาจากการเลือกตั้ง (นักการเมือง) และมาจากการแต่งตั้ง (ข้าราชการ) ได้ลักษณะดังกล่าว ประชาชนสามารถมีส่วนร่วมในขั้นตอนต่าง ๆ ของกระบวนการตัดสินใจรวมทั้งกระบวนการนโยบายที่อาจส่งผลกระทบต่อวิถีชีวิตของพวกเขา โดยประชาชนสามารถมีบทบาท เช่น แสดงความคิดเห็น ให้ข้อมูลหรือร่วมมือ ในการดำเนินนโยบาย โดยไม่จำกัดสิทธิการมีส่วนร่วมกลไกและเงื่อนไขทั้งทางกฎหมายและประเพณีที่

ภาครัฐต้องเปิดให้ประชาชนเข้ามามีบทบาทในการตัดสินใจและนโยบายที่ชอบธรรม และได้รับการสนับสนุนจากประชาชน

2.2.3 วัฒนธรรมการเมืองประชาธิปไตย

วัฒนธรรมการเมืองประชาธิปไตย หมายถึง แนวปฏิบัติที่เป็นแบบแผนเกี่ยวกับการปฏิบัติของพลเมืองในระบบประชาธิปไตย โดยอัลมอนต์ และเวอร์บา (Almond and Verba, 1965 อ้างถึงใน วิสุทธ์ โภธิแทน, 2551) กล่าวว่า เป็นวัฒนธรรมของพลเมืองที่ถือเป็นวัฒนธรรมการเมืองประชาธิปไตย มีลักษณะสำคัญ 5 ประการ ได้แก่ (1) มีเหตุผล (2) การมีส่วนร่วมในการทางการเมืองอย่างกระตือรือร้น (3) มีความรู้ในเรื่องการเมือง (4) มีความสำนึกในความสามารถทางการเมืองของตน และ (5) มีความรอบคอบในการตัดสินใจ

การสร้างวัฒนธรรมทางการเมืองประชาธิปไตย ฌานิทซ์ สันตะพันธ์ (2550) นำเสนอว่า มี 2 แนวทางคือ (1) การปรับปรุงเปลี่ยนแปลงหรือพัฒนาโครงสร้างทางการเมืองการปกครองให้เป็นประชาธิปไตย (2) การเสริมสร้างวัฒนธรรมทางการเมืองแบบประชาธิปไตย ด้วยการกล่อมเกลากองการเมือง (political socialization) ซึ่งเป็นวิธีเดียวกับการขัดเกลากองสังคม (socialization) ที่มีตัวแทนของสังคม ได้แก่ ครอบครัว กลุ่มเพื่อน สถานศึกษา ศาสนา ตลอดจน สื่อมวลชนทำหน้าที่ดังกล่าว ทำให้บุคคลได้ทราบถึงคุณธรรม คุณค่า อุดมคติที่สังคมยึดมั่น ได้เรียนรู้บรรทัดฐานและขนบธรรมเนียมประเพณี ตลอดจนยึดมั่นในหลักศีลธรรม และพร้อมจะใช้ชีวิตในแนวทางที่สังคมต้องการการกล่อมเกลากองการเมือง ตามความหมายของ Kenneth P.Langton (อ้างถึงใน ฌานิทซ์ สันตะพันธ์, 2550) หมายถึง กระบวนการที่บุคคลได้เรียนรู้แบบแผนพฤติกรรมและอุปนิสัยในทางที่เกี่ยวข้องกับการเมือง โดยผ่านสื่อกลางต่าง ๆ ของสังคม รวมถึงสิ่งแวดล้อมทั่ว ๆ ไป เช่น ครอบครัว กลุ่มเพื่อน โรงเรียน สมาคม ชมรม สื่อมวลชน เป็นต้น และการกล่อมเกลากองเมืองดำเนินการได้ 2 แนวทางหลัก คือ (1) การกล่อมเกลากองการเมืองโดยตรง ประกอบด้วย 4 รูปแบบ ได้แก่ (1.1) การเรียนแบบ (1.2) การเรียนรู้โดยการคาดการณ์ล่วงหน้า (1.3) การศึกษาทางการเมือง หมายถึง การวิธีการเรียนรู้การเมืองในสถาบันต่าง ๆ เช่น เรียนในหลักสูตรของโรงเรียนหน่วยงานของรัฐ พรรคการเมือง ซึ่งพื้นฐานทางวัฒนธรรมทางการเมืองที่ดีจะได้รับการจัดระบบการศึกษาที่ดี และ (1.4) ประสบการณ์ทางการเมืองโดยตรง และ (2) การกล่อมเกลากองการเมืองโดยอ้อม แบ่งออกได้ 3 รูปแบบ ได้แก่ (2.1) การถ่ายโอนความรู้และประสบการณ์ระหว่างบุคคล (2.2) การฝึกอบรม (2.3) ระบบความเชื่อของบุคคล

นอกจากนี้ เยาวภา ประคองสินธุ์ (2542) ได้กล่าวถึง โคลแมน (Coldman, 1968) ที่กล่าวว่า การกล่อมเกลากองการเมือง เป็นกระบวนการที่บุคคลได้มาซึ่ง เจตคติ และความรู้สึกต่อระบบการเมือง และต่อบทบาทของตนในระบบการเมือง ทั้งนี้ รวมถึงการมีความรู้ ความเข้าใจ (cognition)

ความรู้สึก (feeling) การมีความจงรักภักดีและความสำนึกผูกพันในฐานะเป็นพลเมือง (sense of civic obligation) และความรู้สึกในความสามารถทางการเมือง (sense of political competence)

1. วัฒนธรรมทางการเมืองที่เหมาะสมต่อการปกครองระบอบประชาธิปไตย คือวัฒนธรรมทางการเมืองแบบพลเมือง (Civic Culture)

เมื่อพูดถึงวัฒนธรรมทางการเมือง ควรเข้าใจในเบื้องต้นว่า “คน” และ “วัฒนธรรม” นั้น มีอาจแยกออกจากกันได้ วัฒนธรรมหล่อหลอมอุปนิสัย มารยาท ความคิด ค่านิยม บรรทัดฐานในการประพฤติปฏิบัติของคน คนก็มีบทบาทในการสร้างวัฒนธรรมดังกล่าว (วิชัย ตันศิริ, 2548 : 475) วัฒนธรรมทางการเมืองเป็นกรอบหรือแนวทางของพฤติกรรมทางการเมืองในสังคมที่ถือปฏิบัติสืบต่อจนฝังรากลึกในสังคมหรือเป็นกรอบของพฤติกรรมตามสภาพความเป็นจริง วัฒนธรรมทางการเมืองจึงเป็นเรื่องของพฤติกรรมร่วมทางการเมือง ซึ่งอาจจะถูก ดี หรือไม่ดีก็ได้ และมักเป็นเรื่องที่อยู่เหนืออำนาจทางกฎหมาย การใช้กฎหมายสร้างวัฒนธรรมทางการเมืองอย่างใดอย่างหนึ่งนั้นเป็นไปได้ยาก และในทางกลับกัน จะใช้อำนาจกฎหมายหยุดยั้งวัฒนธรรมทางการเมืองที่ไม่พึงปรารถนาก็มักไม่ประสบความสำเร็จเช่นกัน (เกษม ศิริสัมพันธ์, 2546: 24 อ้างถึงใน บวรศักดิ์ อุวรรณโณ และ ถวิลวดี บุรีกุล, 2548: 53)

วัฒนธรรมทางการเมืองนั้นมีหลายรูปแบบ หากแต่รูปแบบที่เหมาะสมหรือเอื้อต่อระบอบประชาธิปไตยมากที่สุดกลับไม่ใช่วัฒนธรรมทางการเมืองแบบมีส่วนร่วม (The participant political culture) บริสุทธิ์เพียงอย่างเดียว เพราะหากประชาชนทั่วทั้งประเทศพากันเรียกร้องทุกอย่าง ความสงบเรียบร้อยก็ไม้อาจเกิดขึ้นได้ เนื่องจากปัจเจกชนแต่ละคนย่อมมี “ความต้องการ” ในการเรียกร้องที่แตกต่างกันไป ดังนั้นจึงไม่มีทางเป็นไปได้เลยที่ทุกคนจะได้รับความพึงพอใจสูงสุดหรือได้รับการตอบสนองการเรียกร้องทุกอย่าง

ดังนั้น Gabriel Almond และ Sidney Verba จึงเสนอรูปแบบ (Model) วัฒนธรรมทางการเมืองแบบผสมซึ่งเอื้อต่อการสถาปนาระบอบเสรีประชาธิปไตย (Liberal Democracy) ที่มั่นคงในหนังสือ The Civic Culture: Political Attitudes and Democracy in Five Nations. รูปแบบที่ว่านี้ คือ “Civic Culture” ซึ่งเรียกว่า “วัฒนธรรมทางการเมืองแบบพลเมือง”

คำว่า “Civic” มาจากคำภาษาละตินว่า “civis” ซึ่งมีความหมายว่า เกี่ยวกับเมือง, พลเมือง หรือความเป็นพลเมือง ส่วนพลเมือง (Citizen) คือ สมาชิกของกลุ่มซึ่งอาศัยอยู่ภายใต้ระบบกฎหมายของรัฐบาล ซึ่งออกโดยประชาชนที่มีส่วนร่วมในการปกครอง (Mary Jane Turner and others, 1990 : 6) Model นี้เกิดขึ้นจากการวิจัยเชิงสำรวจ (Survey research) ของนักวิชาการทั้งสองท่านในประเทศซึ่งมีระบอบประชาธิปไตยในระดับต่าง ๆ อยู่แล้วในช่วงปี ค.ศ. 1959 – 1960 คือ สหรัฐอเมริกา สหราชอาณาจักรเยอรมันตะวันตก อิตาลีและเม็กซิโก และได้ข้อสรุปว่า ระบอบประชาธิปไตยที่มั่นคงหรือมีเสถียรภาพน่าจะเกิดขึ้นในสังคมที่มีวัฒนธรรมทางการเมืองแบบที่

นักวิชาการทั้งสองเรียกว่า “Civic Culture” ซึ่งเป็นการผสมผสานของ Model วัฒนธรรมทางการเมืองทั้งสามรูปแบบคือ วัฒนธรรมทางการเมืองแบบค้ำแคบ แบบไพร่ฟ้าและแบบมีส่วนร่วมเข้าด้วยกัน

วัฒนธรรมทางการเมืองแบบพลเมือง เป็นวัฒนธรรมทางการเมืองแบบผสม โดยมีวัฒนธรรมแบบมีส่วนร่วมเป็นหลัก และมีวัฒนธรรมแบบไพร่ฟ้ากับแบบค้ำแคบคานอยู่ แต่มีสัดส่วนน้อยกว่าแบบมีส่วนร่วม โดยวัฒนธรรมแบบมีส่วนร่วมโน้มนำให้ประชาชนแสดงออกซึ่งความมีสิทธิมีเสียงและเรียกร้องการแก้ปัญหาจากรัฐบาล ณ จุดนี้ จึงแสดงลักษณะที่ประชาชนเป็น “พลเมือง” ที่มีความกระตือรือร้นทางการเมืองแบบมีเหตุมีผล (Rationalist – activist) แต่ในขณะเดียวกัน วัฒนธรรมแบบไพร่ฟ้าก็โน้มนำให้ประชาชนสำนึกในความเป็น “ราษฎร” ภายใต้การปกครอง คือ ยอมรับอำนาจอันชอบธรรมของผู้ปกครองด้วย จึงไม่ตั้งต้นที่จะได้รับการแก้ปัญหาให้ตรงตามที่ตนต้องการทุกประการ ณ จุดนี้ ความสงบเรียบร้อยจึงไม่ถูกท้าทายจนเกิดความวุ่นวายทางการเมืองจากการเรียกร้องทางการเมืองต่าง ๆ นอกจากนี้ วัฒนธรรมแบบค้ำแคบหรือแบบท้องถิ่นก็ยังคงหลงเหลืออยู่ ทำให้พลเมืองไม่ถูกครอบงำโดยวัฒนธรรมแบบอื่น ๆ ของส่วนกลางเสียทั้งหมด โดยนัยนี้ วัฒนธรรมทางการเมืองแบบพลเมืองจึงน่าจะเอื้อต่อระบอบการปกครองแบบประชาธิปไตยที่มีเสถียรภาพ (Almond and Verba, 1965: 30 อ้างถึงใน พฤทธิสาน ชุมพล, 2546: 106 – 107)

ดังนั้นจะเห็นได้ว่า พลเมืองในประเทศที่มีวัฒนธรรมแบบ Civic Culture จะมีลักษณะร่วม 2 ประการ คือ ประการแรก มีความสามารถในการเป็นพลเมืองที่ดี คือ เข้าไปมีส่วนร่วมทางการเมืองอย่างมีเหตุมีผล (Citizen Competence) ประการที่สอง มีความสามารถในการเป็นราษฎรที่ดี (Subject Competence) คือ เป็นผู้อยู่ใต้การปกครองที่รู้จักการประนีประนอมและมีระเบียบวินัย ซึ่งก็สอดคล้องกับวิถีชีวิตแบบประชาธิปไตยตามที่ สุขุม นวลสกุล ได้อธิบายไว้ว่า การที่ประเทศใดหรือสังคมใดจะเป็นประชาธิปไตยได้นั้น ไม่ใช่เพียงแต่ว่ามีระบบการเมืองเป็นประชาธิปไตยเท่านั้น เป็นใช้ได้ ความจริงแล้วอุปนิสัยของคนในสังคมและวิถีดำเนินชีวิตประจำวันต้องมีลักษณะเป็นประชาธิปไตยด้วยจึงจะมีส่วนช่วยเหลือเลี้ยงระบอบประชาธิปไตยทางการเมืองให้เพบูลย์ถาวรต่อไปได้ ลักษณะของวิถีชีวิตแบบประชาธิปไตยนั้นอาจจำแนกเป็นข้อ ๆ ได้ (วิศิษฐ์ ทวีเศรษฐ และสุขุม นวลสกุล, 2543 : 20 – 22) ดังนี้

1. เคารพเหตุผลมากกว่าบุคคล คนในสังคมประชาธิปไตยจะต้องเป็นผู้ที่เคารพเหตุผลมากกว่าตัวบุคคล ไม่ศรัทธาบุคคลใดถึงขั้นบูชานิยบุคคล โดยไม่ว่าคนคนนั้นจะคิดอ่านหรือมีทรศนะอย่างไรเป็นเห็นดีเห็นงามว่าถูกต้องไปเสียทั้งหมด จะต้องยอมรับว่าคนทุกคนมีสติปัญญาและเหตุผลในวงจำกัด อาจมีทรศนะที่ถูกต้องในเรื่องหนึ่งและอาจไม่ถูกต้องในอีกเรื่องหนึ่งได้ จะต้องไม่เคร่งครัดเรื่องระบบอาวุโส (Seniority) มากนัก ผู้ที่อาวุโสจะต้องมีการรับฟังผู้ที่เยาว์กว่าบ้าง อย่าถือว่า “อาบน้ำร้อนมาก่อน” แล้วต้องถูกกว่าเสมอไป เพราะในบางครั้งความคิดที่ดีอาจเป็นของผู้อ่อน

อาวุโสกว่าก็ได้ประชาธิปไตยจะดำเนินไปด้วยดีก็ต่อเมื่อมีการรับฟังความคิดเห็นของทุกฝ่ายเพื่อค้นหาเหตุผลและความถูกต้องที่แท้จริงนั่นเอง เพราะเหตุผลเท่านั้นที่จะจรรโลงให้ประชาธิปไตยดำเนินไปได้ ประชาธิปไตยเชื่อว่ามนุษย์เป็นสัตว์ที่มีเหตุผล จะยอมปฏิบัติตามถ้าจำนนต่อเหตุผลของผู้ที่มีความคิดไม่เหมือนกัน

2. รู้จักการประนีประนอม (Compromise) ผู้ที่เลื่อมใสในประชาธิปไตยจะต้องรู้จักยอมรับความคิดเห็นของผู้อื่นไม่ตั้งต้นแต่ความคิดของตนเป็นสำคัญ มีช่องทางใดที่จะประสานความคิดของตนให้สอดคล้องหรืออะลุ่มอล่วยกับทรรศนะของคนอื่นได้ยอมทำเพื่อป้องกันความขัดแย้งกันอย่างรุนแรงไม่ยึดมั่นในความคิดของตนอย่างไม่ยอมผ่อนปรนแก้ไขและต้องใช้เหตุผลให้มากที่สุดในการตัดสินปัญหาต่าง ๆ การรู้จักประนีประนอม คือการยอมรับการแก้ไขปัญหาความขัดแย้งโดยสันติวิธี ผู้ที่มีจิตใจเป็นประชาธิปไตยต้องไม่นิยมการแก้ไขปัญหโดยวิธีรุนแรงเพราะ “ปรัชญาประชาธิปไตยโดยพื้นฐานไม่ปรารถนาให้มีการใช้กำลัง และการล้มล้างด้วยวิธีการรุนแรง เพราะถ้ามีการใช้กำลังและความรุนแรงแล้ว ก็แสดงให้เห็นว่ามนุษย์ไม่มีหรือไม่ใช่เหตุผล ซึ่งก็ขัดกับหลักความเชื่อขั้นมูลฐานของประชาธิปไตยที่ถือว่ามนุษย์มีเหตุผล” (จรรยา สุภาพ, 2519: 15 อ้างถึงใน วิศิษฐ์ ทวีเศรษฐ และสุขุม นวลสกุล, 2543: 21)

3. มีระเบียบวินัย สังคมประชาธิปไตยจะดำเนินไปได้ดีคนในสังคมจะต้องเป็นผู้ที่มีระเบียบวินัย “ปฏิบัติตามกฎหมายบ้านเมืองอย่างสม่ำเสมอ และช่วยทำให้กฎหมายของบ้านเมืองมีความศักดิ์สิทธิ์โดยไม่ยอมให้ผู้ใดเข้าละเมิดตามอำเภอใจ” ถ้ามีความรู้สึกว่าการกฎหมายที่ใช้อยู่ไม่เป็นธรรมก็ต้องหาทางเรียกร้องให้มีการแก้ไขกฎหมายนั้น มิใช่ฝ่าฝืนไม่ยอมรับ เพราะถ้าคนบางคนละเมิดกฎหมายได้ คนอื่นก็ยอมทำได้เช่นเดียวกัน สังคมก็จะอลเวงหากกฎหมายใดเป็นหลักไม่ได้ ประชาธิปไตยเป็นลัทธิที่บูชาสิทธิและเสรีภาพก็จริง แต่การอ้างสิทธิเสรีภาพนั้นต้องมีความระมัดระวังให้อยู่ภายใต้ขอบเขตของกฎหมาย การใช้สิทธิเสรีภาพเกินขอบเขตจนละเมิดหรือก้าวท้าวในสิทธิเสรีภาพของผู้อื่น หรือทำให้เกิดความสงบในสังคมย่อมเป็นสิ่งที่มีขอบและไม่ควรปฏิบัติอย่างยิ่ง เพราะสังคมที่ไม่มีการจำกัดในเรื่องสิทธิเสรีภาพเลยนั้นหาใช่สังคมประชาธิปไตยไม่ แต่เป็นสังคมอนาธิปไตย (Anarchy) เป็นสภาวะที่เปรียบเสมือนไม่มีรัฐบาล ไม่มีกฎหมาย ไร้ระเบียบวินัยทางสังคมโดยสิ้นเชิง ทุกคนสามารถทำอะไรได้ตามใจชอบ สังคมแทนที่จะสงบสุข กลับจะวุ่นวายเหมือนบ้านเมืองไม่มีชื่อไม่มีแป สังคมประชาธิปไตยจะดำเนินไปด้วยดี คนในสังคมจึงจำเป็นต้องมีระเบียบวินัย

4. มีความรับผิดชอบต่อส่วนรวม (Public spirit) ความรับผิดชอบต่อส่วนรวมจะเกิดขึ้นจากความรู้สึกของคนในสังคมว่า ตนเป็นเจ้าของประเทศและประเทศเป็นของคนทุกคน การประพฤติตนเป็นพลเมืองดี ได้แก่ การช่วยกันรักษาสมบัติของส่วนรวมหรือสมบัติของสาธารณะ ลักษณะเช่นนี้มักสืบเนื่องมาจากความสำนึกที่ว่าตนได้รับการศึกษา สามารถทำมาหาเลี้ยงชีพและดำรงชีวิตอยู่ได้

ก็เพราะสังคมอันเป็นส่วนรวมของคนทุกคน ดังนั้นจึงต้องมีหน้าที่ทำประโยชน์ให้เป็นการตอบแทน อย่างไรก็ตาม ในเรื่องวิถีชีวิตที่เป็นประชาธิปไตยนี้ ถ้าแยกแยะเป็นประเด็นปลีกย่อยก็สามารถหยิบยกได้อีกมาก เช่น ต้องเป็นคนหนักแน่นไม่หุบเบา มีทรศนะที่ดีต่อคนอื่น ยอมรับความคิดเห็นของผู้อื่น รู้แพ้ รู้ชนะ รู้ภัย เป็นต้น ลักษณะ 4 ประการข้างต้นเป็นเพียงลักษณะที่เห็นว่าสำคัญของการที่จะมีวิถีชีวิตสนับสนุนระบอบประชาธิปไตย

Almond และ Verba อธิบายต่อไปว่า ความโน้มเอียง (Orientations) แบบมีส่วนร่วมนั้น ผสมกับวัฒนธรรมแบบไพร่ฟ้าและแบบคับแคบหรือท้องถิ่น โดยไม่ได้เข้าแทนที่วัฒนธรรมทั้งสองประการหลังนั้น กล่าวคือ เมื่อบุคคลกลายมาเป็นผู้มีส่วนร่วมในกระบวนการทางการเมือง เขาไม่ละทิ้งความเป็นผู้อยู่ใต้การปกครองหรือเชิงการเป็นท้องถิ่น (Subject or Parochial Orientations) การที่วัฒนธรรมทั้งสองแบบหลัง ซึ่งมีความเป็นจารีตกว่ายังคงมีอยู่ แต่ได้ผสมผสาน (Fusion) กับวัฒนธรรมแบบมีส่วนร่วมยังผลให้เป็นวัฒนธรรมทางการเมืองที่ได้ดุล (พฤทธิสาน ชุมพล, 2546: 106 – 107) หรือกล่าวอย่างเป็นรูปธรรมขึ้นก็คือใน Civic Culture ประชาชนมีความกระตือรือร้นทางการเมืองพอที่จะแสดงออกซึ่งความต้องการของเขาต่อรัฐบาล แต่ก็ได้มุ่งประเด็นความต้องการเฉพาะใด ๆ ถึงขนาดที่จะไม่ยอมรับข้อตัดสินใจของชนชั้นนำกล่าวคือ เขาารู้สึกว่าเขาเองมีความสามารถที่จะมีอิทธิพลต่อรัฐบาล แต่บ่อยครั้งเลือกที่จะไม่ทำเช่นนั้น ดังนั้น รัฐบาลจึงไม่ถูกบีบคั้นมากเกินไปในการตัดสินใจ (พฤทธิสาน ชุมพล, 2546: 107) งานวิจัยของ Almond และ Verba นี้ นำไปสู่ข้อสรุปที่ว่า สหราชอาณาจักรมีวัฒนธรรมทางการเมืองใกล้เคียง Model Civic Culture มากที่สุด โดยมีสหรัฐอเมริกา รองลงมา และอธิบายว่าทั้งสองประเทศประชาชนมีความยอมรับนับถือหรือเคารพ (Respect) และความไว้วางใจ (Trust) ในรัฐบาลมาก และประชาชนส่วนมากก็สำนึกในภารกิจที่จะมีส่วนร่วมรวมทั้งเชื่อว่าการมีส่วนร่วมทำให้เขาสามารถมีอิทธิพลต่อรัฐบาลได้ด้วย แต่สองประเทศนี้ต่างกันตรงที่วัฒนธรรมแบบไพร่ฟ้าในสหราชอาณาจักรมีมากกว่าในสหรัฐอเมริกาซึ่งมีวัฒนธรรมแบบมีส่วนร่วมมากกว่า (พฤทธิสาน ชุมพล, 2546: 108)

กล่าวโดยสรุป การปกครองระบอบประชาธิปไตย คือการปกครองที่ดำเนินการโดยประชาชนเพื่อประโยชน์สุขของประชาชน โดยยึดหลักการสำคัญได้แก่อำนาจอธิปไตยเป็นของปวงชน การปกครองโดยเสียงข้างมากที่เคารพเสียงข้างน้อย คำนึงถึงสิทธิ เสรีภาพ ความเสมอภาคของบุคคลและมีภราดรภาพที่เกิดจากการเคารพและยอมรับเหตุผล ในการส่งเสริมให้ประชาชนของรัฐสามารถอยู่ร่วมกันได้อย่างสันติ ซึ่งการเรียนรู้การเมืองผ่านองค์กรต่าง ๆ ของสังคมที่เรียกว่า การกล่อมเกลากิจการการเมือง จะส่งผลให้ประชาชนได้มีบุคลิก เจตคติ และวิถีปฏิบัติทางการเมืองที่เหมาะสมตามบทบาทของตนเอง และตามแบบแผนของสังคมในฐานะพลเมืองของชุมชนและประเทศ

2.2.4 สรุปผังมโนทัศน์เกี่ยวกับระบอบประชาธิปไตย

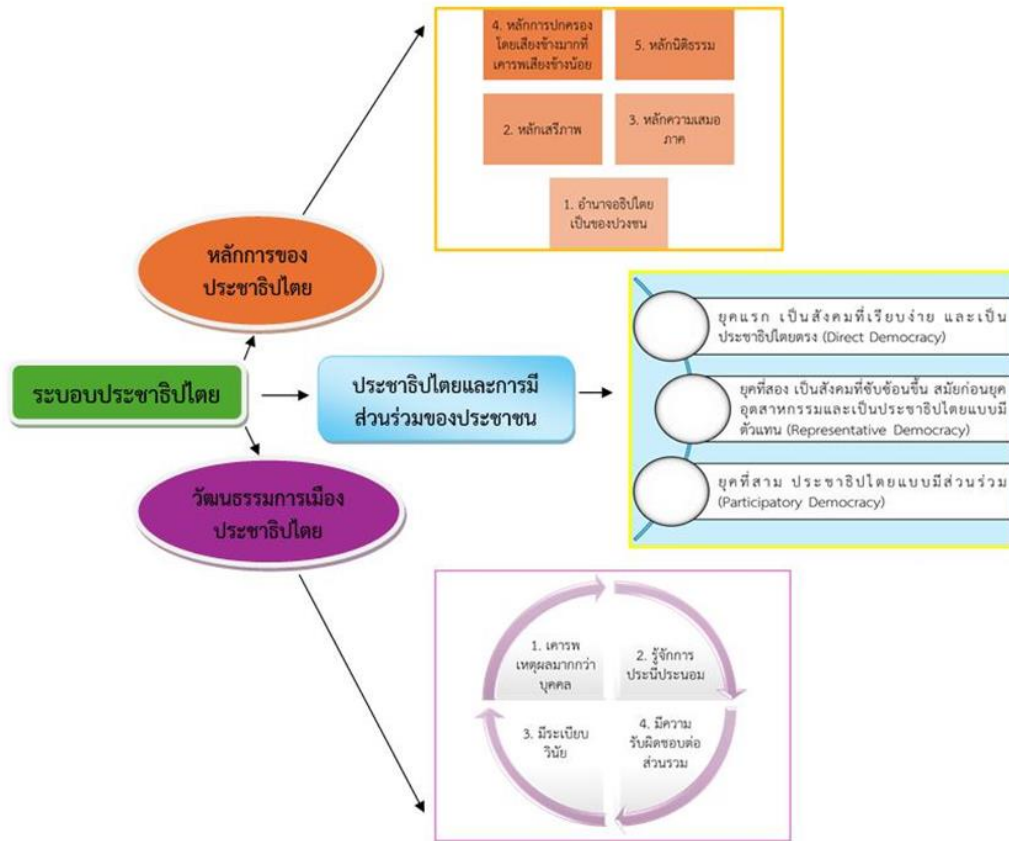

ภาพที่ 2.2 สรุปผังมโนทัศน์เกี่ยวกับระบอบประชาธิปไตย

2.3 แนวคิดเกี่ยวกับสังคมอุดมปัญญา

ศาสตราจารย์ ดร.เกรียงศักดิ์ เจริญวงศ์ศักดิ์ กูรูนักคิดระดับชาติ ได้ต่อยอดแนวคิดของ Alvin Toffler ผู้เขียนหนังสือ The Third Wave ไว้อย่างน่าสนใจ โดยแบ่งคลื่นต่าง ๆ ที่กระทบสังคมโลก ออกเป็น 5 ลูกดังนี้ คลื่นลูกที่ 1 คือ “สังคมเกษตรกรรม” ปัจจัยแห่งยุคนี้คือที่ดินผู้นำทางสังคมหรือผู้นำแห่งยุคคือผู้คุมอำนาจทหารเพื่อปกป้องปัจจัย และหาปัจจัยใหม่ให้สังคมของตน คลื่นลูกที่ 2 คือ “สังคมอุตสาหกรรม” ปัจจัยแห่งยุคคือทุน เครื่องมือแห่งยุค ได้แก่ เครื่องจักรหลังจากมีการคิดค้นสร้างเครื่องจักรไอน้ำลูกแรกก็เข้าสู่สังคมอุตสาหกรรม มีการสร้างถนนและสาธารณูปโภคต่าง ๆ การเดินทางไปมาหาสู่กันของคนมีมากขึ้น ภาษาท้องถิ่นเริ่มมีบทบาทน้อยลง ในขณะที่ผู้คนหันมาเรียนรู้ที่จะใช้ภาษาสากลเพื่อง่ายและมีประสิทธิภาพในการสื่อสารระหว่างกันมากขึ้น คลื่นลูกที่ 3 คือ “สังคมแห่งข้อมูล” ปัจจัยแห่งยุคคือข้อมูลเครื่องมือแห่งยุคคือไอทีสิ่งต่าง ๆ ในยุคนี้เปลี่ยนแปลงอย่างรวดเร็วผู้ที่เข้าถึงข้อมูลก่อนจะได้เปรียบในการแข่งขัน คลื่นลูกที่ 4 คือ “สังคมแห่งองค์ความรู้” ปัจจัยแห่งยุคคือความรู้เครื่องมือแห่งยุคคือศาสตร์แขนงต่าง ๆ เช่น nanotechnology และ

biotechnology เป็นต้นและคลื่นลูกที่ 5 คือ “สังคมแห่งปัญญา (Intelligence Society)” หรือที่ท่านอาจารย์เกรียงศักดิ์เรียกว่า “ปราชญ์ประชาคม” เป็นยุคของนักคิดการบูรณาการความรู้และใช้ปัญญาเพื่อการเปลี่ยนแปลงครั้งใหญ่ สังคมใดสามารถพาตนสู่การเป็นปรารถนา สังคมใดสำเร็จสังคมนั้นจะอยู่ต้นแถวของโลก การสร้างสังคมอุดมปัญญาให้เกิดขึ้นต้องเริ่มที่ “การพัฒนาคนในชาติ” เป็นลำดับแรก การพัฒนาคนมีความจำเป็นอย่างเร่งด่วนเพราะประเทศชาติจะสามารถอยู่รอด เติบโตและประสบความสำเร็จในโลกยุคใหม่ที่มีการเปลี่ยนแปลงอย่างรวดเร็วและมีการแข่งขันสูงได้นั้น “มนุษย์” หรือ “คน” ในประเทศจะต้องมี “ทุน” ที่เหมาะสม คำว่าทุนนั้นหมายถึง “ความรู้ทักษะความสามารถ ประสบการณ์และค่านิยมที่คนในองค์กรมีและนำมาใช้ในการทำงานให้บรรลุผล” ซึ่งเราเรียกสั้นๆ ว่า “ทุนมนุษย์ (Human Society)” คือทุนที่สำคัญในการสร้างและพัฒนา “ทรัพยากรมนุษย์” เป็นปัจจัยพื้นฐานที่มนุษย์ทุกคนจะต้องได้รับแต่จะได้รับอย่างมีคุณภาพมากเพียงใดนั้นก็ขึ้นอยู่กับพ่อแม่ ครอบครัวครูอาจารย์ และสถาบันการศึกษาที่มีบทบาทสำคัญที่จะหล่อหลอม ปลูกฝัง ทั้งความรู้ ความคิด และคุณธรรมเพื่อให้สามารถเป็นคนดีในสังคม

ดังนั้น ลักษณะสังคมที่พึงประสงค์จึงไม่สามารถปฏิเสธสังคมแห่งปัญญาหรือสังคมอุดมปัญญา (Intelligent Society) สังคมอุดมปัญญาเป็นสังคมที่ยึดหลักชีวิตคือการศึกษา การศึกษาคือชีวิต การศึกษาทำให้เกิดปัญญาซึ่งหมายถึงความรู้ที่สามารถเชื่อมโยงได้ทุกอย่าง (ประเวศ วะสี, 2557) อุดมปัญญา หมายถึง การแสวงหาความรู้ยิ่ง ๆ ขึ้นไป ปรับเปลี่ยนให้ทันการเปลี่ยนแปลงของโลกและสังคม บ่อยครั้งควรนำหน้าหรือขึ้นนำการเปลี่ยนแปลงด้วยซ้ำไป การแสวงหาความรู้ใหม่ ๆ ต้องส่งเสริมการคิดนอกกรอบ ทำลายความคิดที่มีอยู่เดิม (จงชัย วินิจจะกุล, 2566) มีความพยายามอธิบายหรือกล่าวถึงการอย่างกว้างขวางในวงการนักสังคมศาสตร์สมัยใหม่ (Wisdom) ตามพจนานุกรม หมายถึง ความรอบคอบ, ความรอบรู้, ฉลาด, ไตร่ตรอง, รู้, รู้จัก (โลก), สุขุม เป็นต้น โดยนัยยะของคำว่าสังคมแห่งปัญญา จะมุ่งเน้นไปที่สภาพของสังคมที่มีการพัฒนาไปสู่การเรียนรู้ด้วยปัญญาโดยเฉพาะอย่างยิ่งการใช้ปัญญาในการรู้จักตัวตนและสภาพความเป็นจริงตามหลักอริยสัจ 4 เพื่อจะนำปัญญาไปแก้ไขปัญหาท่างสังคมตามหลักพุทธศาสนา ทุกข์ (การมีอยู่ของทุกข์ หรือปัญหา) สมุทัย (เหตุแห่งทุกข์หรือปัญหา) นิโรธ (การดับทุกข์หรือปัญหา) และมรรค (หนทางการไปสู่การดับทุกข์หรือปัญหา) (ฤทธิ อินทรารูธ, 2557)

อย่างไรก็ตาม การกล่าวถึงสังคมที่พึงประสงค์จึงควรหรือต้องคำนึงถึง “โลกอุดมคติกับโลกแห่งความเป็นจริง” ไปพร้อมกัน ผู้เขียนเห็นว่าสภาวะสังคมที่พึงประสงค์ที่เราสามารถเข้าถึงได้ คือ “สังคมอุดมปัญญาประชาธิปไตย (demoxetic Intelligence Society)” ลักษณะการปกครองแบบประชาธิปไตยที่ยึดมั่นในหลักที่ว่า “อำนาจอธิปไตยเป็นของปวงชนหรืออำนาจสูงสุดในการปกครองประเทศเป็นของประชาชน ประชาชนเป็นผู้ใช้อำนาจอธิปไตยและการใช้อำนาจอธิปไตยนั้นเป็นไปเพื่อผลประโยชน์สุขของประชาชน” หลักประชาธิปไตยดังกล่าวสะท้อนออกมาในรูปแบบธรรมใน

มิติของปัจเจกบุคคลที่มีประเด็นพิจารณา 3 ประการได้แก่ (สัญญา เคนาภูมิ และ กชพร ประทุมวัน, 2558: 183-184)

1. อุดมการณ์ประชาธิปไตยซึ่งเป็นความเชื่อมั่นอย่างแรงกล้าในหลักการแห่งประชาธิปไตย โดยเฉพาะหลักการความเสมอภาคและเสรีภาพเป็นหลักการพื้นฐานที่สำคัญในการอยู่ร่วมกัน หลักการแห่งเสรีภาพ เช่น เสรีภาพในการพูด การพิมพ์ และการโฆษณา เสรีภาพในการนับถือศาสนา เสรีภาพในการสมาคมหรือรวมกลุ่ม สิทธิในทรัพย์สิน สิทธิที่จะได้รับการคุ้มครองตามกฎหมาย และ สิทธิส่วนบุคคล ส่วนหลักความเสมอภาค เช่น ในทางการเมือง การปฏิบัติตามกฎหมายในโอกาสทาง เศรษฐกิจและในทางสังคม

2. การปกครองแบบประชาธิปไตย หมายถึง วิธีการปกครองของรัฐหรือชุมชนเมืองที่มี ลักษณะ 3 ประการดังนี้ (ก) รัฐบาลของประชาชนกล่าวคือรัฐบาลจะต้องมาจากการเลือกตั้งของ ประชาชนและประชาชนสามารถเปลี่ยนแปลงผู้ปกครองได้ด้วยการไปลงคะแนนเสียงเลือกตั้ง นั่นคือ ประชาชนอยู่ในฐานะเป็นเจ้าของรัฐบาล ซึ่งบ่งชี้ถึงมิติของการปกครองในด้านความเป็นเจ้าของ อำนาจอธิปไตย (ข) รัฐบาลโดยประชาชน หมายถึง ประชาชนหรือพลเมืองทุกคนมีสิทธิที่จะเป็นผู้ปกครองได้ ถ้าหากได้รับเสียงสนับสนุนจากประชาชนส่วนใหญ่ของประเทศ (ค) รัฐบาลเพื่อ ประชาชน หมายถึง รัฐบาลจะต้องมีจุดประสงค์เพื่อความผาสุกของประชาชนและจะต้องมีการ กำหนดวาระในการดำรงตำแหน่ง เช่น ทุก 4 ปี ฯลฯ เพื่อจะได้เป็นหลักประกันว่าผู้ปกครองจะต้อง ปกครองเพื่อประชาชน หากผันแปรจากจุดหมายนี้ ประชาชนจะได้มีโอกาสเปลี่ยนผู้ปกครองผ่านการ เลือกตั้ง

3. วิถีชีวิตประชาธิปไตย ซึ่งเป็นพฤติกรรมของปัจเจกบุคคลหรือกลุ่มบุคคลที่สอดคล้องกับ หลักการของประชาธิปไตยมีประเด็นที่สอดคล้อง (ก) พฤติกรรมที่แสดงถึงความเคารพต่อตนเองและ ผู้อื่น เช่น ให้ความสำคัญและรู้บทบาทของตนเองในการดำเนินการเรียนรู้ มีความรับผิดชอบต่อบทบาทหน้าที่ที่ได้รับมอบหมายในการเรียนรู้ ให้เกียรติและรับฟังความคิดเห็นของเพื่อนในกลุ่ม มีความไว้วางใจเพื่อน ในกลุ่มขนาดปฏิบัติการกลุ่ม (ข) พฤติกรรมที่แสดงถึงความสามัคคีและเห็น แก่ประโยชน์ส่วนรวม เช่น ช่วยเหลือ และให้กำลังใจแก่เพื่อน ๆ ในการทำงานร่วมกัน มีความเสียสละ เวลาเพื่อการทำกิจกรรมการเรียนรู้ของกลุ่มอย่างเต็มที่ มีการแบ่งปันอุปกรณ์ แหล่งทรัพยากรการ เรียนรู้กับเพื่อนในกลุ่ม สามารถร่วมงานกับบุคคลอื่นได้ดีและร่วมทำกิจกรรมการเรียนรู้ตลอด ระยะเวลาการเรียนรู้ (ค) พฤติกรรมที่แสดงถึงความมีเหตุมีผลและดุลยพินิจในการแก้ไขปัญหา เช่น มีการศึกษาวิเคราะห์ข้อมูลอย่างรอบคอบก่อนวางแผนการเรียนรู้อย่างเป็นขั้นตอน มีเหตุผลในการที่ จะอภิปรายร่วมกับเพื่อนในกลุ่มอย่างสมเหตุสมผล มีวิธีดำเนินการเรียนรู้ โดยการใช้ทรัพยากรการ เรียนรู้ได้อย่างเหมาะสมมีการตัดสินใจแก้ปัญหาที่รอบคอบโดยอยู่บนพื้นฐานของการมีเหตุผล

กล่าวโดยสรุป สังคมอุดมปัญญาเป็นการปรับเปลี่ยนวิธีการแสวงหาความรู้ที่ให้รู้เท่า รู้ทัน บริบทสถานการณ์โลกที่เปลี่ยนแปลงไปโดยหยิบเอาประเด็นแนวคิด ทฤษฎีที่เป็นองค์ประกอบสำคัญ ในบริบทสังคมโลก ในมิติสังคมว่าสังคมที่อุดมด้วยปัญญาจะนำมาซึ่งการพัฒนาความเป็น ประชาธิปไตยจะต้องประกอบไปด้วยความหลากหลายขององค์ความรู้ต่าง ๆ ที่ให้ประชาชนหรือ พลเมือง มีแนวความคิดที่เข้าใจโลกของประชาธิปไตยมากยิ่งขึ้น

2.2.1 สรุปผังมโนทัศน์เกี่ยวกับสังคมอุดมปัญญา

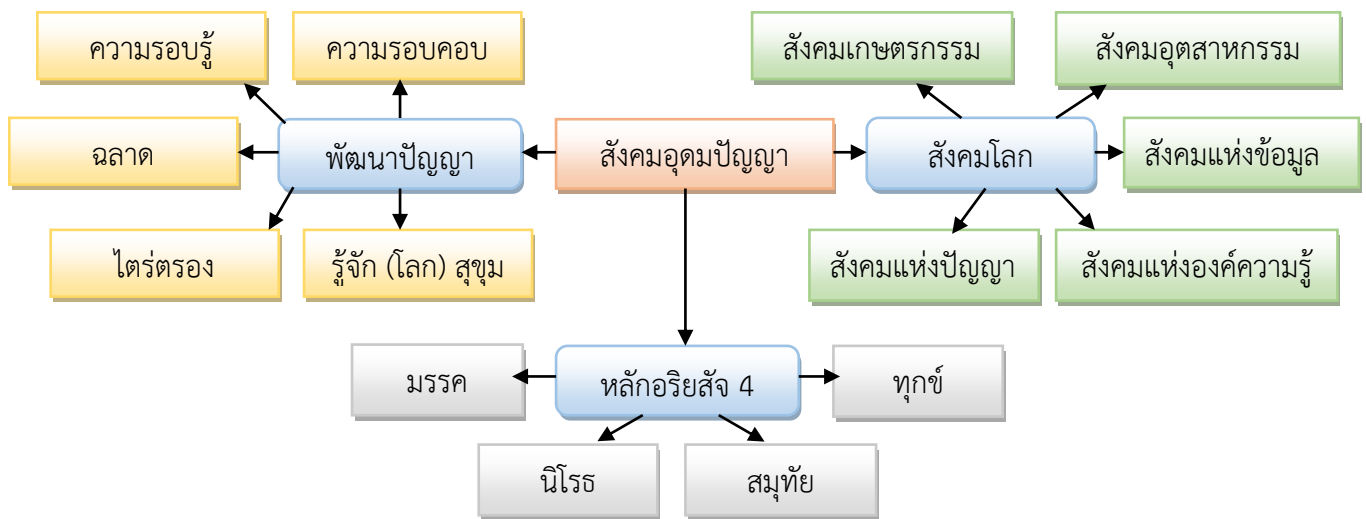

ภาพที่ 2.3 สรุปผังมโนทัศน์เกี่ยวกับสังคมอุดมปัญญา

2.4 แนวคิดเกี่ยวกับสังคมอุดมปัญญาประชาธิปไตย

สภาวะสังคมที่พึงประสงค์เป็นสิ่งที่มนุษย์ทุกเผ่าพันธุ์โหยหา มนุษย์จึงได้พยายามวาดฝัน สภาวะสังคมที่พึงประสงค์ไปต่าง ๆ นานา เช่น สังคมยูโทเปีย สังคมคอมมิวนิสต์ สังคมพระศรีอริยเมตไตรย อย่างไรก็ตามสังคมดังกล่าวมาข้างต้นอาจเป็นสังคมในอุดมคติที่ยากที่จะเข้าถึง เนื่องจากฐานคติของการคิดตั้งสมมติฐานว่าความรู้ความเข้าใจตลอดจนทัศนคติของพลเมือง เสมอเหมือนกัน หรือเรียกว่า “ศีลเสมอกัน” เป็นต้น ในโลกของความเป็นจริงมีความหลากหลาย ในเผ่าพันธุ์มนุษย์ด้วย ความรู้ ความเชื่อ ความเห็น ตลอดจนพฤติกรรมการแสดงออก ดังนั้น การสร้างสรรค์สังคมหรือการ ออกแบบสภาวะสังคมที่พึงประสงค์จึงควรตั้งอยู่บนพื้นฐานของความหลากหลาย แต่คนส่วนใหญ่เป็นตัวกำหนดและชี้นำสังคม การขับเคลื่อนการพัฒนา ได้เน้นไปที่คนทั้งหมดในสังคม แต่อาจหวังผลว่าแค่เกิดขึ้นกับคนส่วนใหญ่ในสังคมก็ถือว่าบรรลุ การพัฒนาในระดับหนึ่งแล้ว เนื่องจากในสังคม ประชาธิปไตยโอกาสที่คนส่วนใหญ่จะเป็นผู้กำหนด และชี้นำสังคมมีค่อนข้างสูง “สังคมอุดมปัญญา

ประชาธิปไตย” เป็นสภาวะสังคมที่เหมาะสมกับการเป็นเป้าหมายของการพัฒนาวิถีประชาธิปไตยของพลเมืองในระบอบประชาธิปไตย ซึ่งจะได้นำเสนอานิยามและองค์ประกอบที่สำคัญต่อไป

การทำความเข้าใจนิยามคำว่า สังคมอุดมปัญญาประชาธิปไตย เราจะพิจารณาองค์ประกอบเบื้องต้นของคำศัพท์ ได้แก่ คำว่า “สังคม” คำว่า “อุดมปัญญา” และ คำว่า “ประชาธิปไตย” ดังนั้นพิจารณาในสามคำหลัก ดังนี้

คำว่า “สังคม” สังคมอาจให้คำจำกัดความว่าในฐานะเป็นกลุ่มของประชาชนที่อาศัยอยู่รวมกันเป็นเวลานานพอที่มีการจัดระเบียบร่วมกันและเห็นว่าพวกเขาแตกต่างไปจากกลุ่มอื่น (Ralph Linton, 1964) สังคมเป็นกลุ่มของมนุษย์ที่ใช้ชีวิตร่วมกัน ช่วยเหลือกันเป็นเวลานานจนพวกเขาสามารถจัดองค์กรของพวกเขาและถือว่าพวกเขา คือสังคมหนึ่งที่มีกฎเกณฑ์ ระเบียบที่แน่นอน ” (John F. Cuber and William F. Kenkel, 195: 23-28) โดยกลุ่มคนนั้น ได้มีปฏิสัมพันธ์กันบนพื้นฐานของความใกล้ชิดทางสายเลือดที่กระทำต่อคนอื่นโดยเฉพาะระบบความสัมพันธ์ในครอบครัว แล้วนำไปสู่ความสัมพันธ์ทางสังคม (Hammudah Abdulati, 1975) ดังนั้นระบบสังคมจึงเน้นความสัมพันธ์ 2 ลักษณะ (Sidi Gazalba, 1977) คือ (1) ความสัมพันธ์ระหว่างมนุษย์กับมนุษย์ที่ใช้ชีวิตอย่างเป็นกลุ่มในสังคมที่มีระบบและระเบียบ และ (2) การรักษาระเบียบความสัมพันธ์ภายในกลุ่มอย่างเป็นระบบ อย่างไรก็ตามนักวิชาการไทยได้นิยามคำว่า “สังคม” หมายถึง กลุ่มคนมากกว่าสองคน ขึ้นไปมาอยู่รวมกันเป็นระยะเวลาในขอบเขต สมาชิกประกอบด้วยคนทุกเพศ ทุกวัย ซึ่งมีความสัมพันธ์ซึ่งกันและกัน โดยมีวัฒนธรรมหรือระเบียบแบบแผนในการดำเนินชีวิต เป็นของตนเอง และที่สำคัญที่สุด คือ สามารถเลี้ยงตัวเองได้ (สุตา ภิรมย์แก้ว, 2549: 67) สังคมคือกลุ่มคนตั้งแต่สองคนขึ้นไป อาศัยอยู่รวมกันเป็นระยะเวลายาวนานอย่างต่อเนื่อง ในบริเวณหรือพื้นที่แห่งใดแห่งหนึ่ง มีอาณาเขตที่ชัด ที่ชัดเจน และมีการปฏิสัมพันธ์ต่อกันอย่างมีระเบียบและแบบแผน ภายใต้วิถีชีวิตและ ขนบธรรมเนียมที่สอดคล้องกัน ตลอดจนสามารถเลี้ยงตนเองได้ตามสมควรแก่อัตภาพ (พรชัย ผกาทอง, 2547: 10)

ดังนั้น สังคม (Society) จึงหมายถึง กลุ่มของบุคคลที่มีวิถีการให้คุณค่าและการใช้ชีวิตที่เหมือนกันซึ่งองค์ประกอบของสังคมอย่างน้อยมี 2 ส่วน ได้แก่ วัฒนธรรม (Culture) หรือ ระบบจัดสรรหน้าที่ของสังคม และการเมือง (Politics) หรือระบบการจัดสรรอำนาจ อย่างไรก็ตาม ลักษณะทั่วไปของสังคม (General Characteristic of Society) มีลักษณะดังนี้ (อนันต์ โพธิกุล, 2542: 1-2)

1. สังคมเป็นนามธรรม (Abstractness of Society) สังคมได้ถึงความสัมพันธ์ของ คนในสังคม สังคมเป็นสิ่งไม่มีชีวิตแต่เป็นแนวทางปฏิบัติเสมือนสิ่งมีชีวิต กล่าวคือ วิธีการของ การคบหาสมาคมกันของผู้คนในสังคมซึ่งเป็นสภาพหรือความสัมพันธ์อันเหมาะสมอย่างลงตัวในตัวเอง ดังนั้นสังคมจึงเป็นเพียงนามธรรม (Robert M. MacIver, 1924)

2. การพึ่งพาอาศัยกันมีอยู่ในสังคม (Interdependence in Society) ในสังคมแต่ละ บุคคล ต้องพึ่งพาอาศัยกันในฐานะเป็นสมาชิกของสังคม Maclver, Robert M. กล่าวว่า “ประวัติศาสตร์มนุษยชาติในแง่หนึ่ง คือ ประวัติของความก้าวหน้าของการจัดระเบียบในการทำงานร่วมกันของแต่ละคนในสังคมเพื่อความสำเร็จตามจุดมุ่งหมายอันเดียวกัน” ดังนั้นเพื่อบรรลุเป้าหมายของชีวิตของผู้คนในสังคม แต่ปัจเจกบุคคลสมาชิกในสังคมไม่สามารถที่จะจัดกระทำ ความสำเร็จให้กับตนเองได้เพียงลำพัง ผู้คนในสังคมจึงต้องกระทำแบบพึ่งพาอาศัยซึ่งกันและกันนั่นเอง

3. สังคมเกี่ยวข้องกับความเหมือนและความแตกต่างกัน (Society Involves Likeness Difference) สมาชิกทั้งหมดในสังคมไม่เหมือนกันในท้องถิ่นต่าง ๆ พวกเขามีความแตกต่างกัน สังคมจึงเกี่ยวข้องกับความเหมือนกันและความแตกต่างกัน Maclver, Robert M. กล่าวว่า การแสดงออกที่เป็นนามธรรมของพวกแต่ละคนที่ปรากฏชัด คือ ความเหมือนกันและแตกต่างกันทางด้านสังคมวิทยา และจิตวิทยา กล่าวคือสังคมจะประกอบไปด้วยปัจเจกบุคคลที่มีลักษณะ ที่แตกต่างกันออกไปอย่างหลากหลาย

4. สังคมมีทั้งการร่วมกันและการขัดแย้งกัน (Society Involves Both Co-operation and Conflict) สังคมไม่ใช่จะมีแต่การร่วมมือกันหรือขัดแย้งกันโดยอย่างหนึ่ง สังคมมีทั้ง 2 อย่าง ทั้งการร่วมมือกันและการขัดแย้งกันซึ่งจะเห็นได้ชัด มองในฐานะเป็นพฤติกรรมของมนุษย์ ที่แสดงในการติดต่อกันและการปรับปรุงตัว Gisbert, P. (P. Gisbert, 1971) ให้ข้อสังเกตว่า “การร่วมมือกันเป็นวิธีการอันสำคัญของสังคมมนุษย์ หากปราศจากการร่วมมือกันแล้ว สังคมก็อยู่ไม่ได้ ในมุมกลับกัน มันก็มีการขัดแย้งเกิดขึ้นในสังคม เมื่อสิ่งที่คนสนใจร่วมกันถูกรบกวนอย่างไม่กลมกลืนกัน การขัดแย้งมีอยู่ในทุกสังคม เพราะทุกคนจะมีชีวิตอยู่ได้ก็ด้วยการต่อสู้เท่านั้น”

คำว่า “อุดมปัญญา” คำศัพท์นี้มีคำอยู่สองคำที่ผสมกัน คือ คำว่า “อุดม” แปลว่า สูงสุด เลิศมากมาย บริบูรณ์ ส่วนคำว่า “ปัญญา (Wisdom)” คือ ความรู้ ความเข้าใจ ที่สามารถประพฤติปฏิบัติได้และสามารถใช้ความรู้ ความเข้าใจ ในแขนงวิชาหรือศาสตร์ใดใดเพื่อการทำงาน หรือประกอบกิจกรรมใดก็ได้ได้อย่างมีประสิทธิภาพสูงโดยบุคคลได้บูรณาการการเรียนรู้ การสั่งสมประสบการณ์จนก่อให้เกิดความรู้ฝังลึกในบุคคลกลายเป็นบุคคลแห่งการเรียนรู้ เป็นปราชญ์แห่งชุมชน พุทธศาสนาแบ่งปัญญาออกเป็น 3 ระดับ ดังนี้

1. สุตมยปัญญา (ปัญญาจากการฟังหรือการอ่าน) หมายถึง ปัญญาความรู้ ความเข้าใจจากการอ่านจากผ่านสัญลักษณ์และการฟังจากสื่อต่าง ๆ ครั้งเดียวหรือซ้ำแล้วซ้ำอีก จนกระทั่งมีพื้นฐานความรู้ที่ถูกต้องและแม่นยำ ปัญญานี้มีลักษณะเป็นความจดจำเป็นส่วนใหญ่ (Memorize Skill)

2. จินตามยปัญญา (ปัญญาจากการคิดพิจารณา) หมายถึง ปัญญาที่เกิดหรือได้จาก การคิดใคร่ครวญ พินิจพิจารณาไตร่ตรองให้เกิดความเข้าใจ อย่างตกลึกตามขั้นตอนของเหตุผล และความสัมพันธ์ต่าง ๆ โดยมีใช้การจดจำเฉย ๆ แต่สามารถมองเห็นสภาวะของความจริงที่แท้จริง หรือ

เห็นความสัมพันธ์เชื่อมโยงกันอย่างเป็นเหตุเป็นผล ปัญญาเน้นไปในลักษณะทักษะการคิด (Thinking skill)

3. ภาวนามยปัญญา (ปัญญาเกิดจากลงมือปฏิบัติ) หมายถึง ปัญญาเกิดจาก การลงมือปฏิบัติ กล่าวคือภาวนาแปลว่าทำให้เจริญหรือการทำให้เกิดให้มีขึ้นซึ่งก็หมายถึง การลงมือปฏิบัตินั่นเอง (Practice skill) (สมเด็จพระพุทธโฆษาจารย์ (ป.อ.ปยุตโต, 2561) ปัญญาแบบนี้ถือว่าเป็นปัญญาจาก ประสบการณ์ การลงมือปฏิบัติจนเกิดทักษะหรือความชำนาญซึ่งหากเทียบเคียงกับทฤษฎีการจัดการ ความรู้ของ Nonaka and Takeuchi (I. Nonaka, and H. Takeuchi, 1995) เรียกว่าเป็นความรู้ เฉพาะตัวหรือความรู้ที่ฝังอยู่ในคน (Tacit Knowledge) เป็นปัญญาความรู้ที่มาจากการปฏิบัติจาก การใช้วิจารณ์ญาณ ปฏิภาณไหวพริบ เทคนิคเฉพาะตัว เช่นอาจเรียกว่า เคล็ดวิชาหรือภูมิปัญญา (Exclusive wisdom) ปฏิบัติ (Practice) ประสบการณ์ (Experience) วิจารณ์ญาณใช้ปฏิภาณ (Intelligence) เทคนิคเฉพาะตัว (Exclusive technique) เป็นต้น

ดังนั้น คำว่า “อุดมปัญญา” จึงหมายถึง ปัญญาความรู้ที่สมบูรณ์เพียบพร้อมในปัญญา ทั้ง สามารถเกี่ยวกับเรื่องใดเรื่องหนึ่งอย่างถ่องแท้ไม่ว่าเป็นการอ่าน การฟัง การคิดพิจารณาใคร่ครวญ ไตร่ตรองดีเยี่ยมและการลงมือปฏิบัติจนเกิดทักษะความชำนาญในเรื่องใดเรื่องนั้นเป็นอย่างดี

คำว่า “ประชาธิปไตย” ตรงกับคำในภาษาอังกฤษว่า Democracy ซึ่งมาจากศัพท์ ภาษากรีก ว่า Demos หมายถึงประชาชน กับ Kratien หมายถึง การปกครอง ดังนั้นประชาธิปไตย จึงเป็น ความปรารถนาของมนุษย์ที่จะยอมรับนับถือและรักษาไว้ซึ่งความสำคัญของตนเองรวมถึงความ เสมอภาคระหว่างบุคคลทั้งในทางเศรษฐกิจ สังคมการเมือง (Harold J. Laski, 1949) ประชาธิปไตย เป็นแนวความคิดและเป็นการปฏิบัติที่มุ่งไปสู่ความผาสุกร่วมกันของประชาชน โดยมีเจตนารมณ์ ร่วมกันของประชาชนนั่นเองเป็นเครื่องนำทาง (Charles E. Merriam, 1931) ประชาธิปไตยหมายถึง รูปการปกครองที่ยึดอำนาจอธิปไตยเป็นของปวงชนไม่ว่า จะเป็นระบอบประชาธิปไตยแบบ ประธานาธิบดี (Presidential Democracy) หรือแบบรัฐสภา (Parliamentary Democracy) ถ้าอำนาจสูงสุดในการกำหนด การปกครองอยู่ที่ประชาชนแล้วก็เป็นกรปกครองแบบประชาธิปไตย ทั้งสิ้น ประเทศที่เป็นประชาธิปไตยนั้นจำเป็นต้องมีรัฐธรรมนูญซึ่งอาจเป็นรัฐธรรมนูญแบบลายลักษณ์ อักษรหรือไม่ เป็นลายลักษณ์อักษรก็ได้ เพราะประชาธิปไตยถือการปกครองโดยกฎหมาย (Rule by law) อย่างไรก็ตาม รัฐธรรมนูญนั้นเป็นเพียงกติกาการปกครองไม่ใช่เครื่องหมายแสดงความเป็น ประชาธิปไตย เพราะฉะนั้นการที่ประเทศใดมีรัฐธรรมนูญจึงมิได้หมายความว่ารูปการปกครองของ ประเทศนั้นเป็นประชาธิปไตย (สุขุม นวลสกุล และวิศิษฐ์ ทวีเศรษฐ, 2524)

ดังนั้นจะเห็นได้ว่าคำอธิบายความหมายของคำว่า “ประชาธิปไตย” สามารถจำแนกออกได้ สามประการ ได้แก่ ในความหมายของหลักการพื้นฐาน ความหมายของรูปแบบการปกครอง และ ความหมายของวิธีการดำเนินชีวิต ดังนี้

1. ประชาธิปไตยในความหมายของหลักการพื้นฐาน (Basic principles) ประชาธิปไตยมีพื้นฐานอยู่บนความเชื่อในความสำคัญและศักดิ์ศรีของปัจเจกบุคคล ความเชื่อในความเสมอภาคของมนุษย์ และความเชื่อในความจำเป็นที่จะต้องมีความเป็นอิสระเสรีประชาธิปไตยจึงประกอบด้วยหลักการต่าง ๆ ดังต่อไปนี้ ๆ (บวรศักดิ์ อุวรรณโณ, 2551: 8)

1.1 เสรีภาพ (Liberty) คือ อิสรภาพของบุคคลที่จะกระทำการอย่างใดอย่างหนึ่ง ตามความประสงค์ของตนโดยไม่อยู่ภายใต้การกดขี่ของรัฐ เว้นแต่อยู่ภายใต้กรอบกติกาที่กฎหมายกำหนดไว้ ประชาธิปไตย เสรีภาพคือกุญแจสำคัญที่จะนำไปสู่ความก้าวหน้าของสังคมเพื่อป้องกันการล่งละเมิดสิทธิและเสรีภาพของบุคคลอื่น ในหลัก

1.2 ความเสมอภาค (Equality) คือ ความเท่าเทียมกันของคนในสังคม เป็นความเท่าเทียมกันในความเป็นมนุษย์ และเท่าเทียมกันในฐานะที่เป็นสมาชิกของสังคม เหมือนกัน มีศักดิ์ศรีเกียรติยศ และมีคุณค่าในความเป็นคนอย่างเดียวกัน ความเสมอภาค ประกอบไปด้วย (1) ความเสมอภาคในความเป็นมนุษย์ (2) ความเสมอภาคตามกฎหมาย (3) ความเสมอภาคในด้านโอกาส (4) ความเสมอภาคในทางการเมือง (5) ความเสมอภาคใน การใช้สิทธิเลือกตั้ง (6) ความเสมอภาคในการสมัครรับเลือกตั้ง และ (7) ความเสมอภาคในทาง เศรษฐกิจ

1.3 อำนาจอธิปไตยเป็นของปวงชน (Popular Sovereignty) คือ ปัจจัยที่เชื่อว่าสังคมก่อตั้งขึ้นโดยความยินยอมของประชาชนในการที่จะให้อำนาจอธิปไตยของสังคมส่วนรวม เข้ามาแทนที่เสรีภาพธรรมชาติ โดยทุกคนจะมีส่วนในอธิปไตยนั้น ๆ เท่าเทียมกัน ตามหลักการนี้ การปกครองในระบอบประชาธิปไตยจึงเป็นการปกครองที่ประชาชนเป็นทั้งผู้ปกครอง และผู้ถูกปกครอง ในระบอบประชาธิปไตย เนื่องจากผู้ปกครองมาจากการเลือกตั้งโดยยึดหลักการเสียงข้างมาก จึงมีสิทธิอำนาจอันชอบธรรมในการปกครองประเทศเพราะได้รับสิทธิจากผู้ถูกปกครอง โดยตรง

1.4 หลักการเสียงข้างมากที่คุ้มครองเสียงข้างน้อย (The Rule of Majority) เนื่องจากในระบอบประชาธิปไตย ประชาชนทุกคนมีสิทธิในการตัดสินใจปัญหาบ้านเมืองไม่ว่าจะโดยตรงหรือผ่านผู้แทนราษฎร ซึ่งในความเป็นจริงประชาชนทุกคนย่อมมีความคิดเห็นไม่ตรงกัน ดังนั้นเพื่อเป็นการตัดสินใจปัญหาจึงต้องยึดเสียงข้างมากที่มีต่อเรื่องนั้น ๆ เป็นเกณฑ์ในการ ตัดสิน ทั้งนี้เพื่อเป็นการคุ้มครองสิทธิเสรีภาพและความเสมอภาคของเสียงข้างน้อย หลักประชาธิปไตยจึงต้องประกอบด้วยหลักการคุ้มครองเสียงข้างน้อย (Minority right) ด้วย ทั้งนี้ การตัดสินใจโดยล่งละเมิดสิทธิพื้นฐานของเสียงข้างน้อยถือว่าการปกครองโดยระบอบ เผด็จการเสียงข้างมาก (Dictatorship of the Majority)

1.5 หลักการฉันทานุมัติ (Consent) คือ การได้รับความยินยอมพร้อมใจจาก ประชาชน ประชาชนมีสิทธิเสรีภาพในการเลือกตัวแทนในการเข้ามาทำงานการเมืองเพื่อตอบสนองความต้องการจำเป็นของประชาชนและสาธารณะประโยชน์ (Wuttichai Chaiyawut, 2015: 5-24) หลัก

ฉันทานุมัติเป็นหลักการพื้นฐานหนึ่งของแนวทางสันติวิธี (Peaceful way) ที่จำเป็นต้องใช้ควบคู่กับหลักการเสียงข้างมาก เป็นการตัดสินใจในการแก้ปัญหาหรือหาทางออกให้กับบ้านเมือง

2. ประชาธิปไตยในความหมายของรูปแบบการปกครอง (Form of government)

หมายถึง สิ่งที่เป็นรูปธรรมที่ใช้สำหรับการจัดระเบียบและโครงสร้างทางสังคมซึ่งตั้งอยู่บนหลัก การพื้นฐานแห่งประชาธิปไตย การปกครองโดยระบอบประชาธิปไตยสามารถแบ่งเป็น 2 รูปแบบ ดังนี้ (Inter-Parliamentary Union, 2014)

2.1 หลักประมุขของประเทศ (Head of State) จำแนกออกเป็นดังนี้

2.1.1 การปกครองระบอบกษัตริย์ภายใต้รัฐธรรมนูญ (Constitutional Monarchy)

พระมหากษัตริย์ในฐานะประมุขของประเทศ เป็นศูนย์รวมของอำนาจอธิปไตย ซึ่งเป็นของประชาชนทั้งหมด โดยจะใช้อำนาจอธิปไตยผ่านอำนาจสามฝ่าย คือ นิติบัญญัติผ่านทางรัฐสภา บริหารผ่านทางคณะรัฐมนตรี และตุลาการผ่านทางศาล ทั้งนี้ พระมหากษัตริย์จะเป็นกลาง และไม่ยุ่งเกี่ยวกับการบริหารราชการประเทศ ประเทศที่ปกครองโดยระบอบนี้ ได้แก่ สหราชอาณาจักร ประเทศไทย และประเทศญี่ปุ่น เป็นต้น

2.1.2 การปกครองโดยมีประธานาธิบดีเป็นประมุข (Presidency) ผู้ดำรงตำแหน่งประธานาธิบดีมาจากการเลือกตั้งของประชาชน ทำหน้าที่เป็นประมุขของรัฐ และในบาง ประเทศจะทำหน้าที่เป็นประมุขของฝ่ายบริหารด้วย เช่น สหรัฐอเมริกา อินโดนีเซีย เป็นต้น

2.2 หลักการรวมและแยกอำนาจ (Separation of Powers) จำแนกออกได้ดังนี้

2.2.1 การปกครองระบบรัฐสภา (Parliamentary System) ฝ่ายบริหาร และฝ่ายนิติบัญญัติจะทำหน้าที่ผ่านรัฐสภา ระบอบรัฐสภาสามารถแบ่งออกได้เป็นรูปแบบ สภาเดียว (Unicameral System) และรูปแบบสองสภา (Bicameral System) ในประเทศส่วนใหญ่ ที่ปกครองโดยระบอบประชาธิปไตย สมาชิกรัฐสภาจะมาจากการเลือกตั้งทั่วไป แต่ในขณะ เดียวกัน ประเทศที่ใช้รูปแบบสองสภา อาจมีสภาใดสภาหนึ่งที่มาจากการเลือกตั้ง ในขณะที่อีก สภามาจากการแต่งตั้งหรือสรรหา ทั้งนี้ ในระบอบรัฐสภา รัฐบาลจะถูกควบคุมและตรวจสอบ การบริหารราชการแผ่นดินโดยรัฐสภา ผ่านกระบวนการและอำนาจหน้าที่ที่บัญญัติไว้ในรัฐธรรมนูญ

2.2.3 การปกครองระบบประธานาธิบดี (Congressional System) มีลักษณะคล้ายคลึงกับระบบรัฐสภา แต่กระบวนการในการจัดตั้งรัฐบาลและแบ่งแยกอำนาจ จะแตกต่างกันในระบอบนี้ ประธานาธิบดีซึ่งเป็นประมุขของรัฐและฝ่ายบริหาร จะมาจากการเลือกตั้งทั่วไป เมื่อได้รับเลือกตั้งจะมีสิทธิและอำนาจในการแต่งตั้งคณะรัฐมนตรีเพื่อบริหาร ประเทศ โดยผ่านความเห็นชอบของวุฒิสภา ในขณะที่สมาชิกรัฐสภาทั้งสองสภาจะมาจากการเลือกตั้งทั่วไปที่ไม่เกี่ยวข้องกับการเลือกตั้งประธานาธิบดี ดังนั้น อำนาจนิติบัญญัติ อำนาจบริหาร และอำนาจตุลาการ จึงเป็นอิสระและแยกขาดจากกัน อย่างไรก็ตาม ในเรื่องของ การถ่วงดุลอำนาจ ในระบบประธานาธิบดีจะมีกลไกทาง

รัฐธรรมนูญที่ให้อำนาจในการถ่วงดุลฝ่ายบริหาร ผ่านการควบคุมและตรวจสอบการบริหารราชการแผ่นดิน และการลงมติเพื่อกล่าวโทษ (Impeachment) และปลดออกจากตำแหน่ง (Recall) ประธานาธิบดี ประเทศที่เป็นต้นแบบของการปกครองลักษณะนี้ คือ สหรัฐอเมริกา

2.2.4 การปกครองระบบผสม (Mixed System) ประธานาธิบดีเป็นประมุข และบริหารราชการแผ่นดินร่วมกับนายกรัฐมนตรีในด้านการบริหาร นายกรัฐมนตรีจะเป็นผู้ใช้ อำนาจบริหาร และรับผิดชอบต่อรัฐสภา ประธานาธิบดีจะเป็นผู้กำหนดนโยบายต่างประเทศและการเมืองทั่วไป ทั้งนี้ ประธานาธิบดีในระบบการปกครองแบบนี้ จะแตกต่างจากประธานาธิบดี ในระบบประธานาธิบดีตรงที่จะมีอำนาจอนุญาตตุลาการ ระหว่างรัฐสภากับคณะรัฐมนตรี และมีอำนาจในการประกาศยุบสภา ประเทศที่มีการปกครองลักษณะนี้ อาทิ ฝรั่งเศส เป็นต้น

3. ประชาธิปไตยในความหมายของวิถีการดำเนินชีวิต (Democratic Way of Life) หรือ เรียกว่า “วิถีประชาธิปไตย” หมายถึง การใช้ชีวิตหรือการดำรงชีวิตของพลเมืองทั้งการรับรู้ ทัศนคติ พฤติกรรมแสดงออก ตลอดจนอุปนิสัยที่ตั้งอยู่หลักการพื้นฐานประชาธิปไตย มีองค์ประกอบ 3 มิติ ได้แก่

3.1 ความเข้าใจในหลักแห่งประชาธิปไตย พลเมืองของรัฐประชาธิปไตยต้องเข้าใจในกฎกติกาของการอยู่ร่วมกันในสังคมอย่างสงบสุขโดยต้องเรียนรู้ถึงบทบาทหน้าที่ และเสรีภาพของตนเอง รวมถึงการเคารพในเสรีภาพของผู้อื่น โดยความเข้าใจในหลักการประชาธิปไตย ได้แก่ รับรู้และเข้าใจเกี่ยวกับปรัชญาของประชาธิปไตย หลักการสำคัญของประชาธิปไตย เหตุผลสำคัญของระบอบประชาธิปไตย และการพัฒนาการปกครองของระบบประชาธิปไตย โดยความเข้าใจนี้สะท้อนออกมาในลักษณะทฤษฎีการเรียนรู้ ดังนี้ (1) ความรู้ (Knowledge) (2) ความเข้าใจหรือความคิดรวบยอด (Comprehension) (3) การนำไปปรับใช้ (Application) (4) การวิเคราะห์ (Analysis) (5) การสังเคราะห์ (Synthesis) และ (6) การประเมินผล (Evaluation)

3.2 อุดมการณ์แบบประชาธิปไตย เป็นความเชื่ออย่างแรงกล้าในคุณค่าความเป็นมนุษย์ของคนทุกคนว่ามีศักยภาพที่จะเรียนรู้ มีอิสรภาพ มีความรักความเอื้ออาทรต่อกัน และร่วมมือกันพัฒนาสังคมจนเกิดประโยชน์ต่อทุกคนในสังคมอุดมการณ์แบบประชาธิปไตยอาจสะท้อนออกมาในลักษณะ ดังนี้ (B. S. Bloom, 1976) (1) เชื่อมั่นว่ามนุษย์เป็นผู้มีสติปัญญา รู้จักใช้เหตุผล รู้ดีชั่ว และสามารถปกครองตนเองได้ ประชาธิปไตยนั้นเป็นระบบที่สมาชิกจะต้องแสดงออกซึ่งเหตุผล เพื่อให้ได้มาซึ่งข้อสรุปที่เป็นที่ยอมรับกันเชื่อกันว่าถ้าการดำเนินการใด ๆ เป็นไปตามหลักการแห่งเหตุผลแล้ว ย่อมจะส่งผลให้เกิดการพัฒนาคุณภาพชีวิตของสังคมอย่างไม่มีขีดจำกัด (2) เชื่อมั่นในเรื่องสิทธิเสรีภาพ คำว่า เสรีภาพ หมายถึง ความมีเสรี และเสรี หมายถึง ทำได้โดยปลอดอุปสรรค ส่วนคำว่า สิทธิ หมายถึง อำนาจอันชอบธรรม แต่อย่างไรก็ตามเสรีภาพ ในระบอบประชาธิปไตยมิใช่ใช้โดยละเมิดสิทธิและเสรีภาพก่อให้เกิดความเดือดร้อนแก่ผู้อื่น กล่าวได้ว่าเสรีภาพประชาธิปไตยมีขอบเขต

จำกัดในระดับหนึ่ง สิ่งที่เป็นตัวจำกัด คือกฎหมาย ข้อบังคับ ขนบธรรมเนียม ประเพณี รวมทั้งวัฒนธรรมของสังคม และ (3) เชื้อมั่นใน ความเสมอภาคหรือเท่าเทียมกัน ระบอบประชาธิปไตยเชื่อว่ามนุษย์ทุกคนไม่ว่าจะอยู่ในชนชั้น ไต เพศใด มีฐานะทางเศรษฐกิจหรือฐานะทางสังคมอย่างไร ต่างเท่าเทียมกัน ความเท่าเทียมกัน ในที่นี้ไม่ใช่ความเท่าเทียมกันในสติปัญญา ความสามารถ หรือความสูง ความต่ำ

3.3 การดำเนินชีวิตแบบประชาธิปไตย เป็นการดำเนินชีวิตของพลเมืองในระบอบประชาธิปไตย โดยยึดหลักความเสมอภาค เสรีภาพ ภราดรภาพ และศักดิ์ศรี แห่งความเป็นมนุษย์ ลักษณะสำคัญของการดำเนินชีวิตแบบประชาธิปไตย อาจสะท้อนออกมา ดังนี้ เคารพเหตุผลมากกว่าบุคคล รู้จักการประนีประนอม มีระเบียบวินัย มีความรับผิดชอบต่อส่วนรวม สามัคคีและเห็นแก่ประโยชน์ส่วนรวม มีเหตุผลและดุลยพินิจในการแก้ไขปัญหา ให้ความนับถือซึ่งกันและกัน แบ่งปันหน้าที่และผลประโยชน์กัน ร่วมกันทำหน้าที่การประสานเชื่อมโยงต่องานในหน้าที่ เป็นต้น

อย่างไรก็ดี เมื่อพิจารณาด้วยค่า 3 ค่า ประกอบกันอาจสรุปได้ว่า “สังคมอุดมปัญญาประชาธิปไตย” หมายถึง กลุ่มคนซึ่งอาศัยอยู่รวมกันที่มีปฏิสัมพันธ์ซึ่งและกันท่ามกลางระบบ จัดสรรหน้าที่ของสังคมหรือวัฒนธรรม (Culture) และระบบการจัดสรรอำนาจหรือการเมือง (Politics) ที่ประกอบไปด้วยปัจเจกบุคคลที่ผู้มีปัญญาความรู้อย่างถ่องแท้ทั้งสุตมยปัญญา (ปัญญา จากการฟังหรือการอ่าน) จินตามยปัญญา (ปัญญาจากการคิดพิจารณา) และภาวนามยปัญญา (ปัญญาเกิดจากลงมือปฏิบัติ) ในเรื่องหรือเกี่ยวข้องกับความเป็นประชาธิปไตยครบถ้วนสมบูรณ์ ทั้งสามมิติของวิถีประชาธิปไตย ได้แก่ ความรู้ความเข้าใจในหลักการประชาธิปไตย อุดมการณ์ แบบประชาธิปไตย และการดำเนินชีวิตด้วยหลักการแบบประชาธิปไตย (สัญญา เคนาภูมิ, 2563: 36)

2.4.1 สรุปลักษณะสำคัญของสังคมอุดมปัญญาประชาธิปไตย



ภาพที่ 2.4 สรุปลักษณะสำคัญของสังคมอุดมปัญญาประชาธิปไตย

2.5 แนวคิดเกี่ยวกับทางเลือกสาธารณะ

แนวคิดทางเลือกสาธารณะ (Public Choice) เป็นแนวความคิดของรัฐประศาสนศาสตร์ยุคหลังพฤติกรรมศาสตร์อีกแนวหนึ่งที่จะหยิบยกมากล่าวในที่นี้ ก็คือ “การวิเคราะห์นโยบายสาธารณะ” (Policy Analysis) ความจริงนโยบายสาธารณะเป็นวิชาที่มีมาตั้งแต่เสรีจสันสงครามโลกครั้งที่ 2 ใหม่ ๆ อาจกล่าวได้ว่าข้อเขียนของนโยบายสาธารณะที่แพร่หลายส่วนใหญ่เป็นผลงานของนักรัฐศาสตร์ ซึ่งมุ่งถึงการวัดปัจจัยนำเข้า และการวิเคราะห์ผลทางการเมือง และสถาบันการเมืองที่มีต่อนโยบาย สาธารณะ นอกจากนี้ นักรัฐศาสตร์ยังสนใจกระบวนการของนโยบายสาธารณะ คือ ศึกษาตั้งแต่การก่อตัวของนโยบาย การกำหนดนโยบาย การนำเอานโยบายไปสู่การปฏิบัติ การประเมินผลนโยบาย และการวิเคราะห์ข้อมูลป้อนกลับ อย่างไรก็ตาม การวิเคราะห์นโยบายที่มีการศึกษาในรัฐประศาสนศาสตร์ อย่างแพร่หลาย ก็คือ การวิเคราะห์ถึงผลที่ได้รับ (Outcome) การนำนโยบายไปสู่การปฏิบัติการประเมินผลนโยบาย การใช้เชิงปริมาณสำหรับการวิเคราะห์นโยบายสาธารณะที่ดีกว่าและการศึกษาถึงรายละเอียดของแต่ละนโยบายสาธารณะ (Substantive Areas) เช่น นโยบายทางการศึกษา นโยบายสาธารณสุขนโยบายการเกษตร ฯลฯ กล่าวอีกนัยหนึ่ง ก็คือ การศึกษานโยบายสาธารณะในแนวของรัฐประศาสนศาสตร์ ก็เพื่อจะดึงลักษณะวิชาให้เข้าไปศึกษานโยบายสาธารณะเพื่อเสนอวิธีแก้ไข ซึ่งย่อมจะเป็นประโยชน์แก่การตัดสินใจของนักบริหาร จึงเป็นการนำรัฐประศาสน

ศาสตร์ ให้มาใกล้กับการปฏิบัติมากยิ่งขึ้น ซึ่งเป็นปรากฏการณ์ที่มีน้อยในยุคหลังสงครามโลกครั้งที่ 2 (อุทัย เลหาวิเชียร, 2543: 33 - 38)

เดนนิส ซี มูลเลอร์ (Dennis C. Muelle) เห็นว่า ทฤษฎีทางเลือกสาธารณะนี้ได้ถูกพัฒนาขึ้นมาเป็นสาขาหนึ่งตั้งแต่ปี ค.ศ.1948 เป็นต้นมา (Dennis C. Mueller Public Choice III, 2003 : 2) ซึ่งเป็นช่วงที่ให้ความสำคัญต่อการปล่อยให้กลไกของตลาดทำหน้าที่ให้ได้อย่างเต็มที่ที่อิทธิพลของทฤษฎี ทางเลือกสาธารณะที่มีต่อการศึกษานโยบายสาธารณะแล้วกล่าวได้ว่ามีมานับตั้งแต่ปี ค.ศ. 1963 เป็นต้นมา เมื่อมีนักวิชาการกลุ่มหนึ่งได้เข้ามาร่วมประชุมกันภายใต้หัวข้อ "การพัฒนาใน สาขานิรนามของรัฐประศาสนศาสตร์" (Development in the 'No - Name' Field of Public Administration) (Vincent Ostrom and Eleanor Ostrom, 1971: 203) โดยทางเลือกสาธารณะ ถูกนิยามว่า เป็นการใช้ความรู้ทางเศรษฐศาสตร์เพื่อนำมาใช้ในการตัดสินใจในส่วนที่มีใช้ตลาด หรือกล่าวอีกนัยหนึ่งเป็นใช้ความรู้ทางเศรษฐศาสตร์ เพื่อนำมาใช้ในการตัดสินใจในส่วนของการเมือง (Dennis C. Mueller, 2003: 1) ด้วยเหตุผลนี้จึงทำให้ขอบเขตเนื้อหาของทางเลือกสาธารณะ จึงเหมือนกับทางรัฐศาสตร์ ได้แก่ ทฤษฎีว่าด้วยรัฐ การลงคะแนนเสียง พฤติกรรมการลงคะแนนเสียง พรรคการเมือง ระบบราชการ แต่แตกต่างกับรัฐศาสตร์ คือ ใช้ระเบียบวิธีการศึกษาทางเศรษฐศาสตร์ (Dennis C. Mueller, 2003: 1) นอกจากนี้แล้วกล่าวได้ว่า แนวคิดของทางเลือกสาธารณะมีหลาย แนวทางในการศึกษา แต่แนวทางที่ทางรัฐประศาสนศาสตร์ให้ความสนใจมาก ได้แก่ การใช้ตัวแบบเชิงเหตุผล เพื่อเป็นเครื่องมือของการกำหนดนโยบาย โดยพิจารณาว่าทางเลือกสาธารณะเกี่ยวข้องกับสินค้าและบริการสาธารณะ

รัฐประศาสนศาสตร์ในความหมายใหม่ได้เรียกร้องให้มีการปรับปรุงเนื้อหา และสาระของวิชา รัฐประศาสนศาสตร์ขึ้นใหม่ทำให้นักวิชาการหลายท่านพยายามเสนอทฤษฎีใหม่ ๆ ข้อเสนอแนะประการหนึ่ง ได้แก่ ทฤษฎีทางเลือกสาธารณะ ซึ่งมีหลายแนวการศึกษา แต่แนวที่สำคัญในวิชารัฐประศาสนศาสตร์ ได้แก่ ทฤษฎีการบริหารแบบประชาธิปไตย (Democratic Administration) เสนอโดย Vincent Ostrom ซึ่งเป็นแนวความคิดที่ผูกโยงความรู้จากวิชาทางเลือกสาธารณะ ปรัชญาการเมืองของสหรัฐอเมริกา และรัฐประศาสนศาสตร์เข้าด้วยกัน ข้อเสนอแนะของ Ostrom เกี่ยวกับการบริหารแบบประชาธิปไตย หรือบางท่านเรียกว่า ทฤษฎีทางเลือกสาธารณะในวิชารัฐประศาสนศาสตร์ มีใจความสำคัญแยกพิจารณาได้ 5 เรื่อง คือ

1. ลักษณะและสาเหตุของวิกฤตการณ์ในวิชารัฐประศาสนศาสตร์ในความเห็นของ Ostrom วิชารัฐประศาสนศาสตร์กำลังเผชิญปัญหาวิกฤตการณ์ทางเอกลักษณ์ Ostrom เชื่อว่าวิกฤตการณ์ด้านเอกลักษณ์จะแก้ไขได้สำเร็จต่อเมื่อใช้แนวทางศึกษาใหม่ที่นำเอาแนวความคิดของพวกนักเศรษฐศาสตร์ การเมืองมาใช้ควบคู่ไปกับปรัชญาการบริหารแบบประชาธิปไตยของนักทฤษฎีการเมืองของสหรัฐอเมริกา

2. การนำเอาแนวความคิดจากเศรษฐศาสตร์การเมืองมาช่วยแก้ไขปัญหา Simon ได้เสนอความคิดเห็นคัดค้านทฤษฎีรัฐประศาสนศาสตร์ สมัยเดิมนั้นได้มีนักเศรษฐศาสตร์การเมืองจำนวนหนึ่งเสนอแนวทางการศึกษาแบบทางเลือกสาธารณะ (Public Choice) ซึ่งมีลักษณะสำคัญ ดังต่อไปนี้

2.1 หน่วยวิเคราะห์ที่ได้แก่ปัจเจกบุคคล (Methodological Individualism) ข้อสมมติฐานเกี่ยวกับพฤติกรรมของปัจเจกบุคคลมี 4 ประการ กล่าวคือ มนุษย์คำนึงถึงผลประโยชน์ส่วนตัวเป็นหลัก (Self - Interest) มนุษย์มีเหตุผล (Rational) ในการตัดสินใจแต่ละครั้ง ปัจเจกบุคคลมีความสามารถที่จะรู้ทางเลือกทุก ๆ ทางรวมทั้งสามารถรู้ใจตัวเองโดยเรียงลำดับความต้องการของตน เกี่ยวกับทางเลือกแต่ละทาง ว่าชอบทางใดมากกว่ากันอย่างไร ปัจเจกบุคคลต้องการเลือกทางที่ให้ประโยชน์แก่ตนมากที่สุด (Maximizing Strategies) การเลือกทางเลือกของปัจเจกบุคคลขึ้นอยู่กับว่ามีข้อมูลข่าวสารครบถ้วนแค่ไหน ในเรื่องนี้แยกได้เป็น 3 สถานการณ์คือ สถานการณ์แรกเป็นสภาวะของความแน่นอน Certainty) สถานการณ์ที่สอง เป็นสภาวะของการเสี่ยง (Risk) สถานการณ์ที่สามเป็นสภาวะของความไม่แน่นอน (Uncertainty)

2.2 โครงสร้างของเหตุการณ์ (Structure of Events) หรือลักษณะของสินค้าและบริการสาธารณะ ปัจเจกบุคคลที่เห็นแก่ประโยชน์ส่วนตนเป็นใหญ่มีเหตุผล และพยายามเลือกทางเลือกที่ให้ผลตอบแทนเป็นที่พอใจมากที่สุด

3. การจัดระบบการตัดสินใจ (Decision - Making Arrangements) เมื่อปัจเจกบุคคล ที่มีเหตุผล และคำนึงแต่ผลประโยชน์ส่วนตัวมารวมกันเข้า เพื่อจัดการสินค้าสาธารณะประเภทต่าง ๆ แล้วจำเป็นอย่างยิ่งที่ต้องมีการตกลงวางกฎเกณฑ์เกี่ยวกับการตัดสินใจในเรื่องสินค้าสาธารณะนั้น ๆ Ostrom ได้พิจารณาการจัดองค์การในส่วนที่เกี่ยวกับการตัดสินใจไว้ 4 รูปแบบ คือ

3.1 รูปแบบที่ยอมให้ปัจเจกบุคคลสามารถเลือกโดยอิสระได้ว่าตนจะลงทุนในการจัดหาสินค้าสาธารณะนั้นมากน้อยแค่ไหน อย่างไร (Individualistic Choice) วิธีการนี้ทำให้เกิดปัญหาเกี่ยวกับกรณีสินค้าสาธารณะที่มีจำนวนน้อย (Supply กว่าความต้องการ Demand) ของปัจเจกบุคคล

3.2 รูปแบบองค์การระบบราชการ (Bureaucratic Organization) องค์การระบบราชการ เป็นการจ้ดระบบการตัดสินใจแบบแบ่งปัจเจกบุคคลเป็นหัวหน้าและลูกน้องตามลำดับชั้นในองค์การ

3.3 รูปแบบประชาธิปไตยแบบร่วมใจกัน (The Constitution of Self - Governing Public Enterprises) รูปแบบนี้เป็นการหลีกเลี่ยงปัญหาที่ไม่มีใครอาสาลงมือทำงานเพื่อผลิตสินค้า (Collective Inaction or Tragedy of the Commons) ของรูปแบบแรก และเลี่ยงปัญหาอันเกิดจากองค์การแบบระบบราชการของรูปแบบที่สอง โดยใช้วิธีให้ปัจเจกบุคคลทั้งหลายในชุมชนตกลงกันจัดตั้งหน่วยงานทำหน้าที่เกี่ยวกับสินค้าและบริการนั้น ๆ พร้อมทั้งกำหนดหลักเกณฑ์การตัดสินใจและ

จัดหาคนที่ จะมารับผิดชอบจัดการสินค้าสาธารณะนั้น ๆ ภายในกรอบของกฎเกณฑ์ที่ทางชุมชนได้วางไว้ การตัดสินใจเลือกกฎเกณฑ์ ดังกล่าวเรียกว่า Constitutional Choice

3.4 การสร้างระบบที่ประกอบไปด้วยการจัดองค์กรหลาย ๆ แบบพร้อมกัน (Multi - Organizational Arrangements) ในสภาพความเป็นจริงแล้วปรากฏว่ามีหน่วยงานต่าง ๆ มากมายรับผิดชอบดำเนินการผลิตสินค้าและให้บริการสาธารณะต่าง ๆ เช่น น้ำประปา ไฟฟ้า โทรศัพท์ เป็นต้น

4. การนำเอาปรัชญาการบริหารแบบประชาธิปไตยมาใช้ในการจัดการบริหารแบบประชาธิปไตย มีรากฐานมาจากความคิดของนักปราชญ์ที่สำคัญ คือ Alexander Hamilton, James Madison และ Alex Tocqueville นักปราชญ์เหล่านี้เป็นผู้วางรากฐานการเมืองการปกครองของประเทศ สหรัฐอเมริกา โดยสรุปแล้ว Ostrom กล่าวว่า นักปราชญ์เหล่านี้เสนอทฤษฎี Positive Constitutional Law ซึ่งมีใจความสำคัญสรุปได้คือ รัฐธรรมนูญกำหนดขอบเขตและอำนาจการปกครองของผู้ปกครองประเทศ ผู้ปกครองประเทศมิได้อำนาจสูงสุดเหนือทุกสิ่งทุกอย่าง

5. ความสำเร็จของระบบการปกครองแบบรัฐธรรมนูญขึ้นอยู่กับปัจจัยหลายประการ คือ ประการแรก ผู้ปกครองต้องไม่มีสิทธิที่จะเปลี่ยนแปลงรัฐธรรมนูญได้ตามใจชอบ ประการที่สอง ผู้ปกครองมีขอบเขตอำนาจที่จำกัด เพราะมีการแบ่งแยกอำนาจระหว่างผู้ปกครองอย่างชัดเจน ประการที่สาม พลเมืองต้องมีสิทธิตามรัฐธรรมนูญบางประการที่ผู้ปกครองไม่สามารถจะแย่งเอาไปได้ ประการที่สี่ พลเมืองต้องพร้อมจะทำหายเนื้อหาของรัฐธรรมนูญส่วนใด และการกระทำของผู้ปกครองซึ่งกระทบกระเทือน ต่อสิทธิของตน ประการที่ห้า รัฐธรรมนูญต้องอาศัยการที่สังคมมีระบบการเมือง (Political Regimes) หลายแบบพร้อมกัน ระบบรัฐธรรมนูญของสหรัฐอเมริกาจะประสบความสำเร็จ ต่อเมื่อเรามีความเข้าใจ ในผลได้ผลเสียของตัวระบบ ดังนั้น ทางเลือกสาธารณะจึงเป็นวิชาที่มุ่งเอาความรู้เกี่ยวกับพฤติกรรมของตลาดมาอธิบายถึง พฤติกรรมการตัดสินใจที่เกิดขึ้น สามารถนำแนวคิดของทางเลือกสาธารณะไปใช้ในการจัดการภาครัฐได้ ดังนี้

1. ส่งเสริมพลังภายนอกให้เข้ามาถ่วงดุลกับหน่วยงานของรัฐให้มีความเข้มแข็งมากขึ้น ซึ่งพลังภายนอกอาจจะเป็นกลไกที่เป็นทางการ หรือกลไกที่ไม่เป็นทางการก็ได้ ตัวอย่างของกลไกที่เป็นทางการ เช่น รัฐสภา พรรคการเมือง องค์กรอิสระต่าง ๆ ที่ทำหน้าที่ตรวจสอบถ่วงดุล เป็นต้น

2. สนับสนุน และเพิ่มประสิทธิภาพการทำงานที่ของหน่วยงานที่ตรวจสอบการใช้อำนาจหน้าที่การปฏิบัติงานของหน่วยงานภาครัฐต่าง ๆ ให้มีความเข้มแข็งมากยิ่งขึ้น เช่น องค์กรอิสระต่าง ๆ ตามรัฐธรรมนูญ สำนักงานตรวจเงินแผ่นดิน ธนาการแห่งประเทศไทย เป็นต้น

3. ส่งเสริมให้กลุ่มหลากหลายในสังคมได้เข้ามามีส่วนร่วมในการกำหนดนโยบายการจัดสรรสินค้า และบริการสาธารณะตั้งแต่เริ่มต้น

4. ส่งเสริมให้ภาคเอกชน และภาคประชาชนได้เข้ามามีส่วนร่วมในการจัดหาสินค้า และบริการสาธารณะให้แก่ประชาชน มาตรการที่ภาครัฐสามารถนำมาใช้ได้ เช่น

4.1 หน่วยงานของรัฐถอนตัวจากการให้บริการบางอย่างในกรณีที่พบว่าเอกชน ทำได้มีประสิทธิภาพมากกว่า (ยกเว้นกรณีความมั่นคง และความปลอดภัยของประเทศ)

4.2 การส่งเสริมให้มีการดำเนินการอย่างเสรีในสินค้า และบริการสาธารณะให้มีประเภทที่เพิ่มขึ้นนอกเหนือจากที่มีอยู่เดิมแล้ว เช่น การเดินทางทางอากาศ การแข่งขันในธุรกิจโทรคมนาคม เป็นต้น

4.3 การส่งเสริมให้หน่วยงานภาครัฐแข่งขันกับการให้บริการของภาคเอกชน

5. ส่งเสริมให้ประชาชนมีทางเลือกที่มากขึ้นในการรับ หรือเข้าถึงสินค้าและบริการสาธารณะ กล่าวคือ ในสินค้าและบริการสาธารณะบางประเภทที่ไม่เกี่ยวกับกับความมั่นคงและความปลอดภัยของประเทศ ภาครัฐควรส่งเสริมให้ประชาชนมีทางเลือกในการรับสินค้าและบริการสาธารณะได้จากหลายหน่วยงาน เช่น การเข้ารับบริการด้านสาธารณสุข การเข้ารับบริการตรวจสภาพรถก่อนต่อทะเบียน เป็นต้น

6. ส่งเสริมการสร้างสิ่งจูงใจทางบวก เพื่อเพิ่มการมีส่วนร่วมในกิจกรรมสาธารณะของประชาชน ทั้งนี้รัฐต้องให้ข้อมูล (Information) และความสะดวก (Facilitation) แก่ประชาชนมีการเน้นย้ำให้เห็นประโยชน์ที่เกิดขึ้นอย่างมากจากการเข้าไปมีส่วนร่วมในกิจกรรมของรัฐ รวมถึงการโฆษณา ประชาสัมพันธ์เพื่อกระตุ้นจิตสำนึกให้ประชาชนเข้ามามีส่วนร่วม เช่น การโฆษณาประชาสัมพันธ์ เพื่อให้คนไทยช่วยกันสอดส่องดูแลมิให้เกิดการก่อการร้ายในกรณีที่ประเทศไทยได้เป็นเจ้าภาพในการจัดประชุมเอเปค

7. มุ่งไปสู่การให้ความสำคัญต่อการแปลงกิจกรรมภาครัฐให้เป็นเอกชน (Privatization) ให้มากขึ้น โดยถือว่าเป็นมาตรการหนึ่งที่ถูกนำมาใช้ในการลดบทบาทของภาครัฐ (State Disengagement) โดยคำว่า Privatize ถูกนำเสนอเป็นครั้งแรกใน Webster Dictionary ในปี ค.ศ. 1983 โดยถูกนิยามว่า "เป็นการทำให้เป็นเอกชนมากขึ้น โดยเน้นการเปลี่ยนแปลงจากการดำเนินงานแบบราชการมาเป็นการดำเนินงาน และการควบคุมในรูปแบบของเอกชน หรือการสร้างความรู้สึกในความเป็นเจ้าของให้เกิดขึ้น (Merriam, 1983: 936)

กล่าวโดยสรุป ทางเลือกสาธารณะเป็นสาขาวิชาใหม่ที่นักวิชาการในกลุ่มเศรษฐศาสตร์การเมืองได้นำมาใช้ในการปรับปรุงการบริหารงานภาครัฐภายใต้แนวคิดของการบริหารงานแบบประชาธิปไตยและกลไกตลาด โครงสร้างแห่งอำนาจในการตัดสินใจที่เหลื่อมล้ำกันของ ปัจเจกบุคคล กลุ่มหลากหลาย และองค์กรภาครัฐและเอกชน ได้ทำการสำรวจวรรณกรรมเกี่ยวกับความหมาย ของ ทฤษฎีทางเลือกสาธารณะ ซึ่งผู้เขียนได้ให้นิยามว่า ทฤษฎีทางเลือกสาธารณะเป็นสาขาวิชาที่นำเอา กลไกตลาด มาใช้ประกอบในการตัดสินใจ และพัฒนาการบริหารภาครัฐ โดยเฉพาะในส่วนที่เกี่ยวข้อง

ประชาชน โดยยึดเอา ปัจเจกบุคคลเป็นหน่วยในการวิเคราะห์พื้นฐานในการตัดสินใจ โดยอาศัยปัจจัยที่มีลักษณะเป็นสหวิทยาการ ที่ครอบคลุมทั้งเศรษฐศาสตร์ การบริหารธุรกิจ รัฐศาสตร์ นิติศาสตร์ จิตวิทยา และสังคมวิทยา

2.5.1 สรุปลักษณะโน้ตส์เกี่ยวกับทางเลือกสาธารณะ



ภาพที่ 2.5 สรุปลักษณะโน้ตส์เกี่ยวกับทางเลือกสาธารณะ

2.6 ข้อมูลพื้นที่วิจัย

“นครปฐม” เป็นอู่อารยธรรมสำคัญที่มีประวัติความเป็นมายาวนานในแผ่นดินสุวรรณภูมิ จากหลักฐานทางประวัติศาสตร์กล่าวว่า เมืองนครปฐมแต่เดิมนั้นตั้งอยู่ริมทะเล เป็นเมืองเก่าแก่ มีความเจริญรุ่งเรืองมาตั้งแต่สมัยสุวรรณภูมิ และเป็นราชธานีสำคัญในสมัยทวารวดี ในยุคนั้น นครปฐมเป็นแหล่งเผยแพร่อารยธรรมจากประเทศอินเดีย ซึ่งรวมทั้งพุทธศาสนา นครปฐมจึงเป็น ศูนย์กลางของความเจริญ มีชนชาติต่าง ๆ อพยพเข้ามาตั้งถิ่นฐานอยู่เป็นจำนวนมาก ต่อมาได้เกิดความแห้งแล้งขึ้นในเมืองนครปฐม เพราะกระแสน้ำที่ไหลผ่านตัวเมืองเปลี่ยนเส้นทาง ประชาชนจึงอพยพไปตั้งหลักแหล่งอยู่ริมน้ำ และสร้างเมืองใหม่ขึ้นชื่อ “เมืองนครไชยศรี” หรือ “ศรีวิชัย” นครปฐมจึงกลายเป็นเมืองร้างมาเป็นเวลาหลายร้อยปี จนกระทั่งพระบาทสมเด็จพระจอมเกล้าเจ้าอยู่หัว ขณะที่ยังผนวชได้ธุดงค์ไปพบพระปฐมเจดีย์ และทรงเห็นว่าเป็นเจดีย์องค์ใหญ่ไม่มีที่ใด

เทียบเท่า ครั้นเมื่อได้ครองราชย์ จึงโปรดฯ ให้ก่อสร้างแบบลังกาครอบองค์เดิมไว้ โดยให้ชื่อว่า “พระปฐมเจดีย์” ทรงปฏิสังขรณ์สิ่งต่าง ๆ ในบริเวณองค์พระปฐมเจดีย์ให้มีสภาพดี และโปรดฯ ให้ขุดคลองเจดีย์บูชาเพื่อให้การเสด็จมานมัสการสะดวกขึ้น

ต่อมาในสมัยพระบาทสมเด็จพระจุลจอมเกล้าเจ้าอยู่หัว ได้เริ่มก่อสร้างทางรถไฟสายใต้ผ่านเมืองนครปฐม ซึ่งขณะนั้นยังเป็นป่ารก พระองค์จึงโปรดฯ ให้ย้ายเมืองจากตำบลท่านา อำเภอนครชัยศรี มาตั้งที่บริเวณองค์พระปฐมเจดีย์เหมือนเช่นครั้งสมัยโบราณ

1) พื้นที่การวิจัย จังหวัดนครปฐม ประกอบด้วย 7 อำเภอ ได้แก่ อำเภอเมืองนครปฐม อำเภอบางเลน อำเภอพุทธมณฑล อำเภอกำแพงแสน อำเภอนครชัยศรี อำเภอดอนตูม และอำเภอสามปราน ดังมีรายละเอียด ดังนี้

ที่ตั้ง

จังหวัดนครปฐมเป็นจังหวัดหนึ่งในภาคกลางด้านตะวันตก ตั้งอยู่บริเวณลุ่มแม่น้ำท่าจีน ซึ่งเป็นพื้นที่บริเวณที่ราบลุ่มภาคกลาง โดยอยู่ระหว่างเส้นรุ้งที่ 13 องศา 45 ลิปดา 10 พิลิปดา เส้นแวงที่ 100 องศา 4 ลิปดา 28 พิลิปดา มีพื้นที่ 2,168.327 ตารางกิโลเมตร หรือ 1,355,204 ไร่ เท่ากับร้อยละ 0.42 ของประเทศ และมีพื้นที่เป็นอันดับที่ 62 ของประเทศ อยู่ห่างจากกรุงเทพมหานครไปตามเส้นทางถนนเพชรเกษม 56 กิโลเมตร หรือตามเส้นทางถนนบรมราชชนนี (ถนนปิ่นเกล้า – นครชัยศรี) 51 กิโลเมตร และตามเส้นทางรถไฟ 62 กิโลเมตร โดยมีอาณาเขตติดต่อดังนี้

อาณาเขต

ทิศเหนือ ติดต่อกับอำเภอสองพี่น้อง จังหวัดสุพรรณบุรี ทิศใต้ ติดต่อกับอำเภอกระทุ่มแบน อำเภอบ้านแพ้ว จังหวัดสมุทรสาคร และอำเภอบางแพะ จังหวัดราชบุรี ทิศตะวันออก ติดต่อกับอำเภอไทรน้อย อำเภอบางใหญ่ อำเภอบางกรวย จังหวัดนนทบุรี และเขตทวีวัฒนา เขตหนองแขม กรุงเทพมหานคร อำเภอบางไทร จังหวัดพระนครศรีอยุธยา ทิศตะวันตก ติดต่อกับอำเภอบ้านโป่ง อำเภอโพธาราม จังหวัดราชบุรี และอำเภอท่ามะกา อำเภอพนมทวน จังหวัดกาญจนบุรี

เขตการปกครอง

จังหวัดนครปฐมแบ่งเขตการปกครองออกเป็น 7 อำเภอ 106 ตำบล 904 หมู่บ้าน สำหรับการบริหารราชการส่วนท้องถิ่น ประกอบด้วย องค์การบริหารส่วนจังหวัด 1 แห่ง เทศบาลนคร 1 แห่ง เทศบาลเมือง 4 แห่ง เทศบาลตำบล 18 แห่ง และองค์การบริหารส่วนตำบล 93 แห่ง

ระยะทางจากอำเภอเมืองไปยังอำเภอใกล้เคียง

อำเภอนครชัยศรี 14 กิโลเมตร อำเภอพุทธมณฑล 20 กิโลเมตร อำเภอสามปราน 21 กิโลเมตร อำเภอกำแพงแสน 26 กิโลเมตร อำเภอดอนตูม 31 กิโลเมตร อำเภอบางเลน 46 กิโลเมตร

ระยะทางจากจังหวัดนครปฐมไปยังจังหวัดใกล้เคียง

จังหวัดนนทบุรี 65 กิโลเมตร จังหวัดสมุทรสาคร 48 กิโลเมตร จังหวัดราชบุรี 43 กิโลเมตร
 จังหวัดกาญจนบุรี 112 กิโลเมตร จังหวัดสุพรรณบุรี 160 กิโลเมตร

สภาพภูมิประเทศ

"สภาพภูมิประเทศของจังหวัดนครปฐมโดยทั่วไปมีลักษณะเป็นที่ราบถึงค่อนข้างราบเรียบ ไม่มีภูเขาและป่าไม้ ระดับความแตกต่างของความสูงของพื้นที่อยู่ระหว่าง 2-10 เมตร เนื้อระดับน้ำทะเลปานกลาง สภาพพื้นที่โดยทั่วไปลาดจากทิศเหนือสู่ทิศใต้ และตะวันตกสู่ตะวันออกมีแม่น้ำท่าจีนไหลผ่านจากทิศเหนือลงสู่ทิศใต้ พื้นที่ทางตอนเหนือและทางตะวันออกเฉียงเหนือส่วนใหญ่เป็นที่ดอน ส่วนพื้นที่ทางตอนกลางของจังหวัดเป็นที่ราบลุ่ม มีที่ดอนกระจายเป็นแห่งๆ และมีแหล่งน้ำกระจาย สำหรับพื้นที่ด้านตะวันออกและด้านใต้เป็นที่ราบลุ่มริมฝั่งแม่น้ำท่าจีน มีคลองธรรมชาติและคลองขอยที่ขุดขึ้นเพื่อการเกษตรและคมนาคมอยู่มาก พื้นที่สูงจากระดับน้ำทะเล 2-4 เมตร

รายละเอียด ดังแผนภาพต่อไปนี้



ภาพที่ 2.6 แผนที่จังหวัดนครปฐม

2) ผลการวิเคราะห์บริบทและศักยภาพของพื้นที่

จังหวัดนครปฐมได้นำผลการวิเคราะห์ข้อมูลตัวชี้วัดการพัฒนาจังหวัดมาประกอบการวิเคราะห์สภาวะแวดล้อมของจังหวัด โดยจังหวัดได้จำแนกผลการวิเคราะห์ปัจจัยภายในที่เป็นจุดแข็ง

และจุดอ่อน และปัจจัยภายนอกที่เป็นโอกาสและอุปสรรคของจังหวัดนครปฐม โดยสรุปเฉพาะประเด็นที่สำคัญ ได้ดังนี้

จุดแข็ง (Strengths)

1. เป็นจังหวัดปริมณฑล ส่งผลให้การคมนาคมและการขนส่งสะดวก เป็นประตูสู่ชายแดนภาคตะวันตกและภาคใต้ และเป็นพื้นที่เชื่อมโยงจากกรุงเทพมหานครถึงชายแดนประเทศเมียนมาร์ที่ใกล้ที่สุด

2. ทรัพยากรดินและน้ำอุดมสมบูรณ์เหมาะแก่การเกษตร โดยมีแม่น้ำต้นทูนสายหลักคือแม่น้ำท่าจีน มีระบบชลประทานครอบคลุมพื้นที่ทั้งจังหวัด

3. ฐานการผลิตสินค้าเกษตรและอุตสาหกรรม โดยมีโรงงานอุตสาหกรรมแปรรูปขนาดใหญ่รองรับวัตถุดิบในพื้นที่และเป็นสาขาที่ติด 3 ลำดับแรกที่มีมูลค่าสูงสุดและมีความสำคัญในการสร้างรายได้ให้จังหวัด

4. แหล่งเพาะปลูกข้าว พืชผักและผลไม้ประกอบด้วย มะพร้าว น้ำหอม ส้มโอ มะม่วง ฝรั่ง ชมพู่มะนาว กล้วยน้ำบัว กล้วยหอม ลำไย และกล้วยไม้ที่สำคัญ

5. เกษตรกรในจังหวัดเลี้ยงสัตว์เป็นอาชีพมากจังหวัดหนึ่งของภาคกลางตอนล่าง 1 โดยเฉพาะโคเนื้อ โคนม สุกรเป็ดไข่ และไก่ไข่ และมีโรงงานแปรรูปอาหารที่ทันสมัย รวมทั้งมีตลาดสุกรขนาดใหญ่ในการรองรับผลิตผล และเป็นแหล่งจำหน่ายเนื้อสุกรชำแหละที่ใหญ่ที่สุดในประเทศ

6. การทำประมงน้ำจืด ได้แก่ กุ้งก้ามกราม ปลาน้ำจืด และสัตว์น้ำสวยงามเป็นอันดับต้นของประเทศ

7. ฐานอุตสาหกรรมแปรรูปการเกษตร โดยมูลค่าอุตสาหกรรมของจังหวัดเป็นสัดส่วนร้อยละ 54.2 ของผลิตภัณฑ์มวลรวมกลุ่มจังหวัด และปัจจุบัน อุตสาหกรรมอาหารมีฐานการส่งออกร้อยละ 70 เป็นตลาดต่างประเทศ

8. ผลิตภาพแรงงานของจังหวัดอยู่ในเกณฑ์ค่อนข้างสูงกว่าค่าเฉลี่ยของประเทศ โดยมีผลิตภาพแรงงานเท่ากับ 304,000 บาท/คน เมื่อเทียบกับค่าเฉลี่ยผลิตภาพแรงงานของประเทศเท่ากับ 110,895 บาท/คน

9. แหล่งอารยธรรมสำคัญที่มีประวัติความเป็นมายาวนาน จึงมีความได้เปรียบด้านการท่องเที่ยวเชิงประวัติศาสตร์และเชิงวัฒนธรรม เนื่องจากมีทรัพยากรพื้นฐานด้านการท่องเที่ยวที่โดดเด่นระดับประเทศ

10. เมืองศูนย์กลางการศึกษาของภูมิภาค โดยมีสถาบันการศึกษาทุกระดับ มีมหาวิทยาลัยชั้นนำที่มีชื่อเสียงอยู่ในพื้นที่ โดยค่าดัชนีความก้าวหน้าของคน (HAI) ด้านการศึกษาเท่ากับ 0.6736 คิดเป็นอันดับที่ 7 ของประเทศและยังติดอันดับห้าจังหวัดที่มีความก้าวหน้าทางการศึกษามากที่สุดในภาคกลาง

จุดอ่อน (Weaknesses)

1. ภูมิประเทศเป็นที่ราบลุ่ม ทำให้เกิดปัญหาด้านการระบายน้ำ จึงประสบปัญหาน้ำท่วมขังในบางพื้นที่โดยเฉพาะอย่างยิ่งบริเวณริมแม่น้ำท่าจีน

2. ถนนสายหลักมีสภาพชำรุด ไม่ปลอดภัยในการคมนาคมขนส่ง ขาดระบบขนส่งมวลชนที่มีคุณภาพ และขาดการจัดการโลจิสติกส์อย่างมีประสิทธิภาพ

3. เกษตรกรใช้สารเคมีในการผลิตเป็นจำนวนมาก ส่งผลให้ต้นทุนการผลิตสูง สารเคมีตกค้างในดิน ดินเสื่อมสภาพ การผลิตพืชเกษตรส่วนใหญ่ยังไม่ได้มาตรฐาน GAP และยังมีขาดแหล่งจำหน่ายสินค้าเกษตรปลอดภัยโดยตรง

4. การขยายฟาร์มเลี้ยงสัตว์เป็นไปได้ยากเนื่องจากชุมชนเมืองขยายตัวมากและที่ดินมีราคาแพง รวมทั้งก่อให้เกิดมลภาวะทางกลิ่น และน้ำเสีย

5. มาตรฐานในการเพาะเลี้ยงสัตว์น้ำยังต่ำกว่าเกณฑ์ที่ประเทศนำเข้ากำหนด โดยเฉพาะอย่างยิ่ง คุณภาพสัตว์น้ำความปลอดภัยต่อผู้บริโภค การป้องกันการเกิดผลกระทบต่อสิ่งแวดล้อม รวมทั้งมีตลาดกลาง ซื้อ-ขาย สัตว์น้ำไม่เพียงพอ ไม่สามารถรองรับผลผลิตได้ทั้งปี

6. ผู้ประกอบการขาดแคลนแรงงานไทย ทำให้จำเป็นต้องจ้างแรงงานต่างด้าวเพื่อให้กิจการสามารถดำเนินการได้อย่างต่อเนื่อง

7. การประชาสัมพันธ์เพื่อสร้างการรับรู้แก่นักท่องเที่ยวขาดความต่อเนื่อง และขาดการเชื่อมโยงแหล่งท่องเที่ยวในแต่ละแห่ง รวมทั้งพัฒนาสินค้าและบริการใหม่เพื่อดึงดูดนักท่องเที่ยวกลุ่มใหม่

8. ขาดแคลนครูและบุคลากรทางการศึกษา ที่มีความชำนาญในการจัดการการเรียนรู้สาขาวิชาหลัก ได้แก่ ภาษาไทย สังคมศึกษา ภาษาอังกฤษ คณิตศาสตร์ วิทยาศาสตร์ ส่งผลให้การทดสอบระดับชาติขั้นพื้นฐาน (O-NET) ชั้น ม.3 ที่ถึงแม้ว่าอยู่ในเกณฑ์ที่สูงกว่าค่าเฉลี่ยของประเทศ แต่ยังคงต่ำกว่าเกณฑ์มาตรฐานที่กำหนดไว้ร้อยละ 50

9. สถานพยาบาลที่ได้รับการรับรองคุณภาพ HA มีปริมาณต่ำกว่าเกณฑ์ค่าเฉลี่ยในระดับประเทศ เนื่องจากประสบปัญหาความแออัดของผู้มารับบริการผนวกกับจำนวนบุคลากรและอุปกรณ์ทางการแพทย์ไม่เพียงพอ

10. จังหวัดมีเส้นทางรอยต่อกับกรุงเทพมหานครและจังหวัดปริมณฑล ซึ่งเป็นปัจจัยที่เอื้อต่อการลักลอบลำเลียงและการแพร่กระจายของยาเสพติด จากข้อมูลดัชนีความก้าวหน้าของคน (HAI) ผลการจับกุมคดียาเสพติดของจังหวัด เท่ากับ 995 รายต่อประชากรแสนคน สูงกว่าค่าเฉลี่ยของประเทศ ซึ่งมีค่าเท่ากับ 717.7 รายต่อประชากรแสนคน

11. ปริมาณขยะของจังหวัดมีแนวโน้มสูงขึ้นอย่างต่อเนื่อง และมีปริมาณสูงกว่าค่าเฉลี่ยของประเทศ โดยปัจจุบันจังหวัดมีปริมาณขยะ 394,200 ตัน/ปีแต่ค่าเฉลี่ยปริมาณขยะในระดับประเทศอยู่ที่ 247,105 ตัน

12. คุณภาพน้ำของแม่น้ำท่าจีนโดยรวมอยู่ในเกณฑ์เสื่อมโทรมถึงเสื่อมโทรมมากซึ่งวัดโดยเกณฑ์ดัชนีคุณภาพน้ำทั่วไป หรือ Water Quality Index (WQI) รวมทั้ง มีปริมาณน้ำเสียจากฟาร์มปศุสัตว์การเพาะเลี้ยงสัตว์น้ำการเกษตรกรรม โรงงานอุตสาหกรรม และน้ำเสียจากชุมชน

13. การประสบปัญหา น้ำทะเลหนุน ส่งผลกระทบให้น้ำกร่อย เค็ม และเกิดภาวะน้ำล้นตลิ่งในบริเวณพื้นที่ริมแม่น้ำท่าจีน

โอกาส (Opportunities)

1. นโยบายของรัฐให้ความสำคัญกับ Food Safety Zoning การบริหารจัดการพื้นที่เกษตรกรรม(Zoning) การเป็น Smart Farmer การบริหารจัดการน้ำ ซึ่งสร้างโอกาสให้จังหวัดสามารถบริหารจัดการพื้นที่เพื่อการเกษตรปลอดภัย

2. รัฐบาลให้ความสำคัญกับการพัฒนาเมืองอุตสาหกรรมเชิงนิเวศ เพื่อให้ภาคอุตสาหกรรม ลดผลกระทบต่อสิ่งแวดล้อม

3. นโยบายครัวไทยสู่ครัวโลก สนับสนุนให้ผู้ประกอบการจังหวัดสามารถผลิต แปรรูป สินค้าเกษตร และส่งออก

4. ภาครัฐมีนโยบายการเพิ่ม ศักยภาพการบริการเชิงรุกของโรงพยาบาลส่งเสริมสุขภาพตำบล (รพ.สต.) โดยทีมสหวิชาชีพออกให้บริการผู้ป่วยที่บ้านและชุมชน

5. นโยบายส่งเสริมการท่องเที่ยวของรัฐบาล สนับสนุนให้จังหวัดพัฒนาแหล่งท่องเที่ยวเชิงประวัติศาสตร์และวัฒนธรรมเพื่อดึงดูดนักท่องเที่ยวได้มากขึ้น

6. การก่อสร้างท่าเรือน้ำลึกทวายในประเทศเพื่อนบ้าน สร้างโอกาสให้จังหวัดสามารถพัฒนาเชื่อมโยงโครงข่ายขนส่งระดับภูมิภาค

7. การเข้าสู่ประชาคมอาเซียน ทำให้มีตลาดขนาดใหญ่สามารถรองรับผลผลิตที่หลากหลายและมีคุณภาพ แลเชื่อมโยงด้านการตลาดเพื่อเพิ่มช่องทางการจำหน่ายสินค้าเกษตรอาหาร และการท่องเที่ยว

8. กระแสความต้องการบริโภคสินค้าเกษตรปลอดภัยและเกษตรอินทรีย์ในระดับโลกเพิ่มสูงขึ้น ส่งผลให้จังหวัดสามารถผลิตสินค้าเกษตรปลอดภัยและเกษตรอินทรีย์เพื่อจำหน่ายทั้งในและต่างประเทศ

9. การพัฒนาเทคโนโลยีและนวัตกรรมสร้างโอกาสให้จังหวัดสามารถนำมาใช้พัฒนากระบวนการผลิต การตลาดการบริการ และสิ่งแวดล้อม ได้อย่างมีประสิทธิภาพมากขึ้น

10. ระบบเทคโนโลยีสารสนเทศและการสื่อสารที่ทันสมัยสร้างโอกาสให้จังหวัดสามารถประชาสัมพันธ์แหล่งท่องเที่ยว สินค้า และบริการผ่านระบบออนไลน์ทำให้ช่วยลดต้นทุนการตลาด และสามารถเผยแพร่ไปได้ทั้งในและต่างประเทศ

อุปสรรค (Threats)

1. ข้อจำกัดในการนำเข้าสินค้าของแต่ละประเทศมีมาตรฐานแตกต่างกัน และมีการใช้มาตรการที่ไม่ใช่ภาษี (Non-Tariff Barriers: NTB) เป็นเครื่องมือในการปกป้องการนำเข้าสินค้ามากขึ้น โดยเฉพาะมาตรการด้านสุขอนามัยและสุขอนามัยพืช (Sanitary and Phytosanitary Standard: SPS)

2. สินค้าของประเทศคู่แข่งที่มี ต้นทุนต่ำกว่าและคุณภาพดีกว่าเข้ามาแข่งขันในตลาดของไทยมากขึ้น ส่งผลให้มีการแย่งส่วนแบ่งในตลาดการส่งออกสินค้าเกษตรบางชนิด

3. มาตรฐานเกษตรอินทรีย์มีข้อกำหนดที่ส่งผลให้เกษตรกรปฏิบัติตามได้ยาก และเนื่องจากเกษตรกรขาดความรู้ขาดแรงจูงใจด้านตลาดและราคา

4. อุตสาหกรรมบางประเภทอาจได้รับผลกระทบจากการไหลป่าของแรงงานที่เข้ามาแข่งขัน รวมทั้งแรงงานฝีมือสามารถออกไปทำงานในประเทศคู่สัญญาทำให้เกิดปัญหาขาดแรงงานที่มีทักษะสูง

5. การเปลี่ยนแปลงภูมิอากาศของโลก ส่งผลกระทบด้านการเกษตร เช่น ผลผลิตน้อยลง ด้านสังคม เช่น โรคระบาด การเคลื่อนย้ายแรงงาน เกษตรกรยากจน และปัญหาภัยธรรมชาติ

จากการประชุมเชิงปฏิบัติการเพื่อร่วมกันวิเคราะห์สภาพแวดล้อมของจังหวัดนครปฐมได้นำประเด็นบริหารการเปลี่ยนแปลงด้านเศรษฐกิจ สังคม ทรัพยากรธรรมชาติและสิ่งแวดล้อมที่เชื่อมโยงกับแนวนโยบายพื้นฐานแห่งรัฐตามรัฐธรรมนูญ นโยบายรัฐบาลและแผนบริหารราชการแผ่นดิน ยุทธศาสตร์ชาติระยะ 20 ปี พ.ศ. 2560-2579 ทิศทางแผนพัฒนาเศรษฐกิจและสังคมแห่งชาติฉบับที่ 12 (พ.ศ.2560-2564) แผนยุทธศาสตร์รายสาขาเฉพาะด้าน ยุทธศาสตร์การพัฒนาภาคกลาง ยุทธศาสตร์การพัฒนากลุ่มจังหวัดภาคกลางตอนล่าง 1 แผนพัฒนาจังหวัดนครปฐมปีพ.ศ. 2557-2560 ข้อคิดเห็นในการประเมินแผนพัฒนาจังหวัดนโยบายของรัฐบาล แผนพัฒนาอำเภอ ปัญหาความต้องการของประชาชนในพื้นที่ และผลการวิเคราะห์ตัวชี้วัดการพัฒนาจังหวัดมาประกอบในการประชุมเชิงปฏิบัติการและวิเคราะห์สถานการณ์สภาพจังหวัด ทั้งนี้กระบวนการในการวิเคราะห์สภาพแวดล้อมจังหวัดด้วย SWOT Analysis ได้ดำเนินการอย่างครบถ้วนตามหลักการ โดยคำนึงถึงการมีส่วนร่วมจากทุกฝ่าย ทั้งหน่วยงานภาครัฐ ภาคเอกชน และภาคประชาชน ซึ่งผลการกำหนดตำแหน่งการพัฒนาของจังหวัดหรือ Positioning ของจังหวัด

2.7 งานวิจัยที่เกี่ยวข้อง

จากการทบทวนงานวิจัยที่เกี่ยวข้องกับเรื่อง “นวัตกรรมการขับเคลื่อนชุมชนสู่สังคมอุดมปัญญาประชาธิปไตยของประชาชนจังหวัดนครปฐม” มีผู้ทำการศึกษาวิจัยไว้ ดังต่อไปนี้

2.7.1 งานวิจัยในประเทศ

สำหรับงานวิจัยที่เกี่ยวข้องกับนวัตกรรมการขับเคลื่อนชุมชนสู่สังคมอุดมปัญญาประชาธิปไตยของประชาชนจังหวัดนครปฐม จากการศึกษาของ ปรัชญา ชูมนาสี (2559) พบว่า พบว่าแนวทางการสร้างและพัฒนาความเป็นพลเมืองภายใต้ระบอบประชาธิปไตยต้องมุ่งเน้นการสร้าง "คน" ให้เป็น “พลเมือง” เพราะ “คน” ที่มีคุณภาพย่อมนำไปสู่การพัฒนาประเทศอย่างยั่งยืน โดยให้ความสำคัญกับกระบวนการสร้างและพัฒนาคนในทุกระดับ โดยใช้ระบบการศึกษาเป็นเครื่องมือในการขับเคลื่อนให้เกิดการหล่อหลอมและตระหนักถึงคุณค่าของความเป็นพลเมือง ต้องเริ่มปลูกฝังตั้งแต่ระดับครอบครัว ชุมชน สังคม เพื่อให้เกิดการกระตุ้นในสำนึกของความเป็นพลเมือง เกิดเป็นวัฒนธรรมในการเป็นพลเมืองสู่ชุมชนและสังคมของพลเมือง ซึ่งรัฐเองก็ต้องมีส่วนร่วมในการเปิดพื้นที่ให้เกิดสังคมแห่งการเรียนรู้ พร้อมกำหนดแนวทาง นโยบาย ยุทธศาสตร์ที่เอื้อต่อความเป็นพลเมืองด้วย จึงจะทำให้เกิดความเป็นพลเมืองอย่างเข้มแข็งทั้งภายในและภายนอก ดังนั้นองค์ประกอบให้เกิดการเป็นพลเมืองในระบอบประชาธิปไตยนั้น ได้แก่ การที่ประชาชนมีความรู้ ความเข้าใจการปกครองในระบอบประชาธิปไตย การเคารพสิทธิเสรีภาพ กติกา และกฎหมายที่เป็นธรรม ความรับผิดชอบต่อตนเอง ผู้อื่น และสังคม การปลูกฝังค่านิยมและการมีส่วนร่วมแบบประชาธิปไตย และการยึดประโยชน์ส่วนรวมเป็นสำคัญ โดยมีสื่อ ซึ่งมาจากผู้ผลิตที่มีความเป็นพลเมืองได้ถ่ายทอดและเผยแพร่ กระตุ้นจิตใต้สำนึก จิตสำนึก และให้มีการแสดงออกด้วยพฤติกรรมที่

บ่งบอกถึงความเป็นพลเมืองด้วยสมรรถนะหลัก 3 ด้าน ได้แก่ 1) สมรรถนะหลักด้านคุณลักษณะ/บุคลิก/แรงจูงใจ ที่แสดงให้เห็นถึงความเป็นคนที่มีระเบียบวินัย เคารพสิทธิผู้อื่น เคารพศักดิ์ศรีความเป็นมนุษย์ เคารพกฎหมายและกติกากฎที่เป็นธรรม เคารพความแตกต่างระหว่างบุคคล รวมทั้งเป็นบุคคลที่รักความเป็นธรรมและความเสมอภาค มุ่งมั่น ปฏิบัติตนในฐานะพลเมือง มีส่วนร่วมทางการเมือง และสามารถแยกแยะข้อเท็จจริงกับความคิดเห็นออกจากกันได้ และมีความจงรักภักดีต่อชาติ ศาสนา และพระมหากษัตริย์ 2) สมรรถนะหลักด้านความรู้ความเข้าใจ และสมรรถนะหลักด้านทักษะ ต้องเป็นบุคคลที่มีความรู้ความเข้าใจในเอกลักษณ์ความเป็นไทย มีความรู้ความเข้าใจในอัตลักษณ์ความเป็นไทย มีความรู้ความเข้าใจในสิทธิขั้นพื้นฐาน มีความรู้ความเข้าใจเกี่ยวกับการเมือง การปกครอง มีความรู้ความเข้าใจในสิทธิ หน้าที่และเสรีภาพ มีความรู้ความเข้าใจในระบอบประชาธิปไตยและการมีส่วนร่วม รวมทั้งมีความรู้ความเข้าใจในระบบกฎหมายและเจตนารมณ์ของกฎหมาย ตลอดจนมีความรู้ความเข้าใจในบทบาทหน้าที่ของตนเองมีความรู้ความเข้าใจในสิทธิและความรับผิดชอบตามกฎหมาย มีความรู้ความเข้าใจในสิทธิและหน้าที่ของพลเมือง มีความรู้ความเข้าใจในระบอบประชาธิปไตยของพลเมือง 3) สมรรถนะหลักของพลเมืองในระบอบประชาธิปไตย โดยต้องเป็นบุคคลที่มีทักษะในการตั้งคำถามกับสถานการณ์ตามวิถีระบอบประชาธิปไตย มีทักษะในการเรียนรู้ทางสังคม มีทักษะในการสื่อสารอย่างมีวิจารณญาณ มีทักษะในการตัดสินใจ มีทักษะในการคิดวิเคราะห์และสังเคราะห์ มีทักษะการจัดการความเปลี่ยนแปลง รวมไปถึงมีทักษะในการแสดงจุดยืนของตนเอง มีทักษะในการแก้ปัญหาาร่วมกัน ตลอดจนมีทักษะในการแก้ไขความขัดแย้งและมีทักษะในการตีความ ซึ่งการดำเนินการให้เกิดสมรรถนะหลักของพลเมืองในระบอบประชาธิปไตยได้นั้น ต้องอาศัยความมุ่งมั่น และร่วมมือกันของ “คน” ในชาติในทุกช่วงวัย ทั้งในวัยเด็ก เยาวชน และวัยผู้ใหญ่ โดยผ่านการบูรณาการในการสร้างและพัฒนาาร่วมกันอย่างมีทิศทางเดียวกันนั้น เป็นหน้าที่ของคนทุกคน ซึ่งสามารถเห็นเป็นรูปธรรมได้โดยกำหนดออกมาเป็นนโยบาย แผนงาน กิจกรรม และหน้าที่ความรับผิดชอบของบุคคล ชุมชน และหน่วยงาน

จากงานวิจัยเรื่อง “การศึกษาคุณลักษณะความเป็นพลเมืองตามวิถีประชาธิปไตยของนักเรียนมัธยมศึกษา” (อัจฉรา อยุทศิริกุล, 2561) ซึ่งศึกษาคุณลักษณะความเป็นพลเมืองตามวิถีประชาธิปไตยของนักเรียนมัธยมศึกษาด้านพลเมืองที่มีความรับผิดชอบ ด้านพลเมืองที่มีส่วนร่วม และด้านพลเมืองที่มุ่งเน้นความเป็นธรรมกับนักเรียนชั้นมัธยมศึกษาปีที่ 1 ถึง 6 ของโรงเรียนในสังกัดสำนักงานเขตพื้นที่การศึกษามัธยมศึกษา เขต 1 และสำนักงานเขตพื้นที่การศึกษามัธยมศึกษาเขต 2 จำนวน 428 คน พบว่า นักเรียนมัศึกษามีคุณลักษณะความเป็นพลเมืองตามวิถีประชาธิปไตยภาพรวมอยู่ในระดับมาก โดยมีคุณลักษณะด้านพลเมืองที่มีความรับผิดชอบเป็นลำดับหนึ่ง ด้านพลเมืองที่มีส่วนร่วมเป็นลำดับสอง และด้านพลเมืองที่มุ่งเน้นความเป็นธรรมเป็นลำดับสาม สามารถแสดงรายละเอียดในแต่ละด้าน ดังนี้ 1. นักเรียนส่วนใหญ่มีคุณลักษณะความเป็นพลเมืองตามวิถี

ประชาธิปไตยด้านพลเมืองที่มีความรับผิดชอบในรายคุณลักษณะอยู่ในระดับมาก โดยพฤติกรรมที่มีค่าเฉลี่ยสูงสุด คือ ฉันทไมยุ่งเกี่ยวกับสิ่งเสพติดเพื่อรักษาชื่อเสียงของวงศ์ตระกูล 2. นักเรียนมีคุณลักษณะความเป็นพลเมืองตามวิถีประชาธิปไตยด้านพลเมืองที่มีส่วนร่วมในรายคุณลักษณะอยู่ในระดับมากทุกคุณลักษณะ โดยพฤติกรรมที่มีค่าเฉลี่ยสูงสุด คือ ฉันทใช้สิทธิลงคะแนนเสียงในกิจกรรมเลือกตั้งคณะกรรมการนักเรียนของโรงเรียน 3. นักเรียนส่วนใหญ่มีคุณลักษณะความเป็นพลเมืองตามวิถีประชาธิปไตยด้านพลเมืองที่มุ่งเน้นความเป็นธรรมอยู่ในระดับมาก โดยพฤติกรรมที่มีค่าเฉลี่ยสูงสุด คือ ฉันทจะปฏิบัติในสิ่งที่ถูกต้อง ถึงแม้บุคคลอื่นจะไม่เห็นด้วยก็ตามและนักเรียนมีคุณลักษณะอยู่ในระดับน้อย จำนวน 2 พฤติกรรม คือ ฉันทติดต่อกับเจ้าหน้าที่ของรัฐ ผู้นำชุมชน หรือผู้มีส่วนเกี่ยวข้อง เช่น กำนัน ผู้ใหญ่บ้าน ประธานชุมชน เพื่อสอบถามปัญหาความไม่เป็นธรรมทางสังคม และฉันทเสนอแนะแนวทางในการบริหารจัดการปัญหาความไม่เป็นธรรมทางสังคมในชุมชน

พงษ์สนธิ คุณนะลา (2563) ศึกษาเรื่องบทบาทพลเมืองภายใต้การปกครองระบอบประชาธิปไตยของนักเรียนชั้นมัธยมศึกษาตอนปลายในจังหวัดลำพูน พบว่า 1) ระดับการรับรู้บทบาทพลเมืองภายใต้การปกครองระบอบประชาธิปไตยของนักเรียนชั้นมัธยมศึกษาตอนปลายในจังหวัดลำพูน โดยภาพรวมมีค่าเฉลี่ยในระดับมาก 2) ปัจจัยที่ส่งผลต่อบทบาทพลเมืองภายใต้การปกครองระบอบประชาธิปไตยของนักเรียนชั้นมัธยมศึกษาตอนปลายในจังหวัดลำพูน พบว่าการเคารพหลักความเสมอภาคส่งผลต่อบทบาทพลเมืองภายใต้การปกครองระบอบประชาธิปไตยของนักเรียนชั้นมัธยมศึกษาตอนปลายสูงสุดที่ 3) แนวทางในการสร้างการรับรู้บทบาทพลเมืองภายใต้การปกครองระบอบประชาธิปไตยควรกำหนดให้โรงเรียนมุ่งเน้นการเรียนการสอนและจัดกิจกรรมการเรียนรู้เพื่อสร้างการรับรู้ในบทบาทดังกล่าวอย่างแท้จริง โดยเฉพาะในด้านความรับผิดชอบตนเองและพึ่งตนเองได้ที่ต้องเพิ่มความเข้มข้น โดยเปิดโอกาสให้สามารถแสดงบทบาททางความคิดทั้งในครอบครัว โรงเรียน ชุมชนและสถานที่ต่าง ๆ อย่างเป็นอิสระ

ลัดดาวรรณ สุขใหญ่ (2551) พบว่า ความเป็นพลเมืองตามระบอบประชาธิปไตยของประชาชนในจังหวัดเชียงใหม่ที่มีความแตกต่างกันไปตามที่อยู่อาศัย กล่าวคือ จากการเปรียบเทียบค่าเฉลี่ยระดับความเป็นพลเมืองตามระบอบประชาธิปไตยของประชาชนที่อาศัยอยู่ในเขตอำเภอเมืองและเขตอำเภอดอยสะเก็ด จังหวัดเชียงใหม่ ที่ระดับนัยสำคัญทางสถิติ .05 พบว่า ค่าเฉลี่ยระดับความเป็นพลเมืองของประชาชนที่อาศัยอยู่ในเขตอำเภอเมืองจังหวัดเชียงใหม่มากกว่าค่าเฉลี่ยของระดับความเป็นพลเมืองตามระบอบประชาธิปไตยของประชาชนที่อาศัยอยู่ในเขตอำเภอดอยสะเก็ด จังหวัดเชียงใหม่ อย่างมีนัยสำคัญทางสถิติ

พงษ์สนธิ คุณนะลา (2563) ศึกษาเรื่องบทบาทพลเมืองภายใต้การปกครองระบอบประชาธิปไตยของนักเรียนชั้นมัธยมศึกษาตอนปลายในจังหวัดลำพูน พบว่า 1) ระดับการรับรู้บทบาทพลเมืองภายใต้การปกครองระบอบประชาธิปไตยของนักเรียนชั้นมัธยมศึกษาตอนปลายในจังหวัด

ลำพูน โดยภาพรวมมีค่าเฉลี่ยในระดับมาก 2) ปัจจัยที่ส่งผลต่อบทบาทพลเมืองภายใต้การปกครองระบอบประชาธิปไตยของนักเรียนชั้นมัธยมศึกษาตอนปลายในจังหวัดลำพูน พบว่า การเคารพหลักความเสมอภาคส่งผลต่อบทบาทพลเมืองภายใต้การปกครองระบอบประชาธิปไตยของนักเรียนชั้นมัธยมศึกษาตอนปลายสูงที่สุด 3) แนวทางในการสร้างการรับรู้บทบาทพลเมืองภายใต้การปกครองระบอบประชาธิปไตยควรกำหนดให้โรงเรียนมุ่งเน้นการเรียนการสอนและจัดกิจกรรมการเรียนรู้เพื่อสร้างการรับรู้ในบทบาทดังกล่าวอย่างแท้จริง โดยเฉพาะในด้านความรับผิดชอบตนเองและพึ่งตนเองได้ที่ต้องเพิ่มความเข้มข้น โดยเปิดโอกาสให้สามารถแสดงบทบาททางความคิดทั้งในครอบครัว โรงเรียน ชุมชนและสถานที่ต่าง ๆ อย่างเป็นอิสระ

จากงานวิจัยเรื่อง กำเนิดและความอ่อนแอของเสรีประชาธิปไตย ของ สมเกียรติ วันทะนะ (2558) งานวิจัยนี้ตอบคำถามสำคัญสองประการคือ หนึ่งระบอบเสรีประชาธิปไตยมีกำเนิดมาจากบริบทแบบใด และสองทำไมความเชื่อมั่นต่อระบอบนี้ของประชาชนในประเทศชั้นนำประชาธิปไตยทั้งหลาย จึงน้อยลงอย่างรวดเร็วในสอง - สามทศวรรษที่ผ่านมา วิจัยที่ใช้การวิเคราะห์จากเอกสารเพื่อหาคำอธิบาย ที่แสดงความเป็นเหตุเป็นผลในแบบประวัติศาสตร์เปรียบเทียบ ผลการวิจัยพบว่า บริบท ที่เป็นบ่อเกิดให้แก่ระบอบเสรีประชาธิปไตย คือ ชาติที่พัฒนาขึ้นก่อนในยุโรปตะวันตกในศตวรรษที่ 19 และครึ่งแรกของศตวรรษที่ 20 หลังสงครามโลกครั้งที่สอง ชาติในยุโรปตะวันตกต้องทำสงครามเย็น (ค.ศ. 1950 - 1990) กับชาติในค่ายคอมมิวนิสต์ ทำให้แบบแผนของชาติเสรีนิยมเปลี่ยนแปลงเข้าสู่แบบแผนของชาติแบบสวัสดิการ ซึ่งมีผลให้เกิดรัฐบาลขนาดใหญ่ (Big Government) หลังสงครามเย็นยุติลงสภาพการแข่งขันกันอย่างรุนแรงระหว่างประเทศประเทศต่าง ๆ ภายใต้กระแส โลกาภิวัตน์ และการปฏิวัติทางการสื่อสารทำให้ทั้งชาติ และระบอบเสรีประชาธิปไตยแบบเดิม กลายเป็นสิ่งที่แข่งกระด้างเกินกว่าที่จะเข้ากับสภาพแวดล้อมแบบใหม่ได้ จึงเกิดสภาวะข้อยกแย้ง (Paradox) และความเคลื่อนไหวเพื่อหาทางเลือกแบบอื่น ๆ ในปัจจุบัน

ปภัสสร ไพบุลย์ฐิติพรชัย (2553) ศึกษาเรื่องความเป็นพลเมืองดีของนักเรียนโรงเรียนพณิชการแห่งหนึ่งในจังหวัดนนทบุรี พบว่า นักเรียนระดับชั้นปวช.ปีที่ 1-3 มีความเป็นพลเมืองดีในระดับสูง ปัจจัยส่วนบุคคลของนักเรียน อันได้แก่ เพศ สาขาที่ศึกษา และผลการเรียนที่แตกต่างกัน มีความเป็นพลเมืองดีที่แตกต่างกันอย่างมีนัยสำคัญทางสถิติที่ระดับ .05 นอกจากนี้ ปัจจัยสนับสนุนด้านความเชื่อมั่นในตนเองและการอบรมเลี้ยงดูแบบประชาธิปไตยมีความสัมพันธ์ทางบวกกับความเป็นพลเมืองดีของนักเรียน

พรอัมรินทร์ พรหมเกิด (2558) ศึกษาวิเคราะห์ เรื่อง ปฏิรูปการเมืองไทยด้วยการพัฒนาวัฒนธรรมทางการเมืองแบบประชาธิปไตย สู่เส้นทางใหม่ที่ดีกว่า โดยมีวัตถุประสงค์ที่จะชี้ให้เห็นว่าการพัฒนา ประชาธิปไตยของไทยล้มเหลวมาโดยตลอด เนื่องจากยังขาดองค์ประกอบสำคัญ ซึ่งเป็นรากฐานของประชาธิปไตย คือ การสร้างวัฒนธรรมทางการเมืองแบบประชาธิปไตยหรือวัฒนธรรม

แบบพลเมือง ผลสืบเนื่องของวัฒนธรรมทางการเมืองไทย ที่ไม่สอดคล้องกับแนวคิด ที่เป็นรากฐานของประชาธิปไตย ยังทำให้รากฐานของประชาธิปไตยไทยไม่แข็งแกร่งหนักแน่นพอ ขณะที่วัฒนธรรมทางการเมือง แบบประชาธิปไตย จะเป็นเครื่องค้ำจุนระบอบการปกครองแบบประชาธิปไตยให้มีความมั่นคง

สัญญา เคนาภูมิ (2560) ศึกษาอิทธิพลของอรรถประโยชน์ทางการเมืองที่ส่งผลต่อการตัดสินใจทางการเมืองแบบประชาธิปไตยของประชาชนในภาคตะวันออกเฉียงเหนือตอนกลาง ประเทศไทย อรรถประโยชน์ทางการเมืองเป็นสิ่งเร้าภายนอกที่ปัจเจกบุคคลให้คุณค่าอันเกิดจากกิจกรรมทางการเมืองซึ่งมีอิทธิพลต่อพฤติกรรมทางการเมือง อธิบายได้ด้วยฐานคติ 4 ทฤษฎี ดังนี้ (1) ทฤษฎีปัจจัยกำหนด ได้แก่ การจัดกลุ่มทางสังคม และกระแสนิยม (2) ทฤษฎีจิตวิทยา ได้แก่ ความผูกพัน และความศรัทธา (3) ทฤษฎีการแลกเปลี่ยน ได้แก่ ความจำเป็นพื้นฐาน ความปลอดภัยในชีวิต การยอมรับนับถือการได้รับการยกย่อง และ การทำตามใจตนเอง และ (4) ทฤษฎีความสำนึกเชิงเหตุผล ได้แก่ ความสามารถของนักรการเมือง แนวนโยบายของพรรคการเมือง ประสิทธิผลนโยบาย และ อุดมการณ์ทางการเมืองส่วนรูปแบบการตัดสินใจทางการเมืองแบบวิถีประชาธิปไตย หมายถึง การเข้าไปมีส่วนในการกระทำใด ๆ ในกิจกรรมทางการเมืองแบบประชาธิปไตย จำแนกเป็น 3 ลักษณะ ได้แก่ (1) บทบาทผู้สังเกตการณ์ (2) บทบาทผู้มีส่วนร่วม และ (3) บทบาทความเป็นหุ้นส่วน

ธนพันธ์ โล่ประกอบทรัพย์ (2564) ศึกษาเรื่อง การพัฒนากระบวนการและเครื่องมือการกำหนดนโยบายสาธารณะของพรรคการเมืองไทย พรรคการเมืองถือเป็นองค์กรที่มีบทบาทสำคัญในระบอบการเมืองแบบประชาธิปไตยในฐานะที่เป็นตัวแทนของประชาชนในการกำหนดนโยบายสาธารณะในการพัฒนาประเทศและสังคมและเปิดโอกาสให้ประชาชนได้มีส่วนร่วมในกระบวนการเมืองการปกครองและการบริหารกิจการสาธารณะ ดังนั้นกระบวนการกำหนดนโยบายสาธารณะของพรรคการเมืองจึงมีความสำคัญต่อกระบวนการพัฒนาประชาธิปไตยและการพัฒนาประเทศในฐานะที่เป็นสะพานเชื่อมความต้องการของประชาชนกับกระบวนการกำหนดนโยบายสาธารณะ มีวัตถุประสงค์ 1) เพื่อศึกษาพัฒนาการของการจัดทำและการนำเสนอของพรรคการเมืองไทยในการเลือกตั้งสมาชิกสภาผู้แทนราษฎร 2) เพื่อศึกษาและวิเคราะห์การจัดทำและนำเสนอของพรรคการเมืองไทยในการเลือกตั้งสมาชิกสภาผู้แทนราษฎร และ 3) เพื่อนำเสนอตัวแบบการพัฒนาเครื่องมือทางนโยบายของพรรคการเมืองไทยในการเลือกตั้งสมาชิกสภาผู้แทนราษฎร

ผลการวิเคราะห์ชี้ให้เห็นว่าพรรคการเมืองไทยมีความพยายามที่จะกำหนดนโยบายที่เป็นตัวแทนเชิงนโยบายกับฐานเสียงของพรรค อย่างไรก็ตาม หากเปรียบเทียบกับพรรคการเมืองในต่างประเทศระดับความเป็นตัวแทนเชิงนโยบายของพรรคการเมืองไทยยังอยู่ในระดับที่ต่ำมาก ทั้งนี้ จากการวิเคราะห์ พบว่าลักษณะการกำหนดนโยบายสาธารณะของพรรคการเมืองมีลักษณะบนลงล่าง ล้อไปกับแนวนโยบายพื้นฐานของรัฐ แผนพัฒนาเศรษฐกิจและสังคมแห่งชาติ แผนยุทธศาสตร์

ชาติ 20 ปี และโครงการของหน่วยงานภาครัฐ ซึ่งสอดคล้องกับตัวแบบ CESE ดังนั้นข้อเสนอแนะของ มีทั้งการปรับปรุงและพัฒนาเชิงโครงสร้างและกระบวนการในระดับมหภาค ตั้งแต่ การแก้ไข รัฐธรรมนูญและระบบการเลือกตั้ง การเลือกตั้งขั้นต้นและการเลือกตั้งกลางเทอม การกระจายอำนาจ การบริหารราชการแผ่นดิน เพื่อเปิดโอกาสพรรคการเมืองได้เริ่มกระบวนการกำหนดนโยบายในระดับ พื้นที่ได้มากขึ้นการจัดสรรงบประมาณจากกองทุนเพื่อการพัฒนาพรรคการเมืองในแง่มุมมองของการ พัฒนาการกระบวนการกำหนดนโยบายของพรรคการเมือง ถึงระดับองค์กรพรรคการเมือง ได้แก่ การ จัดตั้งสถาบันวิเคราะห์และศึกษาเชิงนโยบายของพรรคการเมืองเพื่อเปิดโอกาสให้พรรคการเมืองมี องค์กรในการกำหนดนโยบายด้วยการศึกษาวิจัยและเปิดโอกาสให้สถาบันศึกษาของพรรคการเมืองมี โอกาสร่วมมือกับสถาบันการศึกษาและสามารถขอทุนทำศึกษาเชิงนโยบายจากหน่วยงานภาครัฐที่ทำ หน้าที่จัดสรรทุน

กิตติยา ระวะนาวิก (2565) ศึกษาเรื่อง นวัตกรรมการบริหารจัดการเพื่อการมีส่วนร่วมของ ชุมชนในการพัฒนาท้องถิ่น มีวัตถุประสงค์ 1) เพื่อศึกษาศึกษาระบบการ องค์กรประกอบและปัญหา อุปสรรคที่เกิดขึ้นของนวัตกรรมการบริหารจัดการเพื่อการมีส่วนร่วมของชุมชนในการพัฒนาท้องถิ่น 2) เพื่อศึกษานวัตกรรมการบริหารจัดการเพื่อการมีส่วนร่วมของชุมชนในการพัฒนาท้องถิ่น โดยการ วิจัยครั้งนี้เป็นการวิจัยเชิงคุณภาพ ซึ่งมีวิธีการศึกษาวิจัยประกอบด้วย 1) การศึกษาจากข้อมูลเอกสาร 2) การสัมภาษณ์แบบเจาะลึก 3) สันทนากลุ่มย่อยกับกลุ่มผู้ปฏิบัติและประชาชนในพื้นที่ และใช้ วิธีการสังเกตแบบมีส่วนร่วม จากผู้ให้ข้อมูลจำนวนทั้งสิ้น 45 คน ผลจากการศึกษา พบว่า นวัตกรรม การบริหารจัดการเพื่อการมีส่วนร่วมของชุมชนในการพัฒนาท้องถิ่นมีต้นทุนทางสังคมสำคัญเป็นสิ่งที่ ผลักดันให้เกิดการมีส่วนร่วมในชุมชนเป็นการร่วมกลุ่ม การสร้างเครือข่าย การประสานงานทั้งภายใน และภายนอกชุมชนสร้างเสริมพลังในชุมชน เกิดเศรษฐกิจและสังคมดีขึ้น นวัตกรรมการบริหารจัดการ เพื่อการมีส่วนร่วมของชุมชน ผู้นำที่เป็นทางการและผู้นำที่ไม่เป็นทางการมีวิสัยทัศน์การแก้ไขปัญหา ในทุกมิติ บุคลากรในการบริหารงาน เกิดจากความไว้วางใจกันและกัน โดยเน้นการใช้ทรัพยากร ภายในชุมชนสร้างสรรค์นวัตกรรมใหม่ ๆ เกิดการร่วมคิด ร่วมทำ ร่วมวางแผนเกิดขึ้นในชุมชน และ การบริหารราชการแบบมีส่วนร่วมและไม่มีส่วนร่วม อบท. ในแต่ละพื้นที่เปิดโอกาสให้ประชาชนเข้ามามี ส่วนร่วมในการพัฒนาชุมชนทั้งทางตรงและทางอ้อม โปร่งใสตรวจสอบได้จนประสบความสำเร็จพร้อม เป็นแบบอย่างที่ดีอย่างยั่งยืน

ฉัตรวิรัช องค์กรง (2563) ศึกษาเรื่อง นวัตกรรมสังคม : การเปลี่ยนเชิงระบบของ วิสาหกิจชุมชนศูนย์ข้าวชุมชนบ้านอุ่มแสง อ.ราชสีห์ จ.ศรีสะเกษ มีวัตถุประสงค์คือเพื่อศึกษา 1) ขั้นตอนของการก่อรูปในการรวมกลุ่มวิสาหกิจชุมชนศูนย์ข้าวบ้านอุ่มแสง จ.ศรีสะเกษ 2) กระบวนการและองค์ประกอบของวิสาหกิจชุมชนศูนย์ข้าวบ้านอุ่มแสง จ.ศรีสะเกษ 3) ผลสำเร็จใน การเปลี่ยนเชิงระบบของวิสาหกิจชุมชนอุ่มแสงในการปรับเปลี่ยนวิถีการผลิตเป็นแบบอินทรีย์และ

เชื่อมโยงในระดับตลาดโลก โดยใช้การสังเกตการณ์และแบบสัมภาษณ์เชิงลึก โดยเก็บข้อมูลจากผู้ให้ข้อมูลหลัก 30 คน ในภาคสนามซึ่งได้แก่ชุมชนชาวนาบ้านอุ่มแสง อ.ราชสีห์ จ.ศรีสะเกษ และหน่วยงานภาครัฐ ภาคเอกชนที่เกี่ยวข้อง พบว่า นวัตกรรมเกิดขึ้นท่ามกลางเกลียวแห่งนวัตกรรม 7 ขั้นตอนได้แก่ 1 Opportunities and Challenges, 2. Generating Idea, 3. Developing and Testing, 4. Making the case, 5. Delivering & Implementing, 6. Growing & Scaling และ 7. Changing System ซึ่งการเปลี่ยนนี้ขึ้นอยู่กับ 2 หลักการสำคัญ 2 ประการคือ ปรัชญาของเศรษฐกิจพอเพียงนับเป็นแนวทางปฏิบัติเพื่อให้ชีวิตดำเนินไปในทางสายกลางที่เหมาะสมสอดคล้องกับวิถีความเป็นอยู่อันเรียบง่าย และการพึ่งตนเองใน 3 ด้านได้แก่ ทางเศรษฐกิจ, ทางทรัพยากรธรรมชาติ, ทางจิตใจและทางสังคมการเปลี่ยนวิถีคิดส่งผลต่อการเปลี่ยนวิถีการผลิตและวิถีการตลาดจนเกิดเป็นระบบ

ศยามล เจริญรัตน์ และคณะ (2562) ศึกษาเรื่อง การพัฒนานวัตกรรมประชาธิปไตยร่วมสมัยเพื่อประโยชน์สูงสุดของประชาชน ปัจจุบันผู้คนทั่วโลกมีส่วนร่วมกับการบวนการประชาธิปไตยแบบเป็นทางการหรือประชาธิปไตยแบบตัวแทนน้อยลง แต่งานศึกษานวัตกรรมประชาธิปไตยในต่างประเทศพบว่าผู้คนจำนวนมากมีส่วนร่วมกับการบวนการประชาธิปไตยแบบไม่เป็นทางการมากขึ้น สะท้อนให้เห็นว่าความเชื่อมั่นศรัทธาในระบอบประชาธิปไตยในฐานะระบอบการปกครองที่นำประโยชน์สูงสุดให้กับประชาชนยังคงดำรงอยู่ งานศึกษาการพัฒนานวัตกรรมประชาธิปไตยร่วมสมัยเพื่อประโยชน์สูงสุดของประชาชนนี้มีเป้าประสงค์ในการศึกษารวบรวมกลไกและกระบวนการภายในประเทศไทยที่ยกระดับการมีส่วนร่วมของประชาชนอย่างมีความหมายลึกซึ้งขึ้นเพื่อขยายพื้นที่จินตนาการการทำงานของพรรคการเมือง ภาคประชาสังคม และหน่วยงานรัฐ ในการนวัตกรรมการประชาธิปไตยดังกล่าวไปประยุกต์ใช้ในการทำงานเพื่อยกระดับการมีส่วนร่วมของประชาชน ระเบียบวิธีวิจัยประกอบด้วยวิธีการทบทวนวรรณกรรม การสัมภาษณ์ และการสนทนากลุ่ม เพื่อรวบรวมข้อมูลความรู้ด้านนวัตกรรมประชาธิปไตย และวิเคราะห์บนพื้นฐานของการวิจัยเชิงคุณภาพ ผลการศึกษาได้มีการรวบรวมความรู้นวัตกรรมประชาธิปไตยในประเทศไทย 4 เรื่อง ประกอบไปด้วย ประชาธิปไตยเชิงลึก ดัชชีชีวิตความเป็นประชาธิปไตยทางสิ่งแวดล้อมเพื่อการพัฒนาที่ยั่งยืน ประชาธิปไตยดิจิทัล และกระบวนการเรียนรู้ประชาธิปไตยแบบปรึกษาหารือ ซึ่งช่วยพัฒนาการมีส่วนร่วมของพลเมืองในระดับที่แตกต่างกัน และตอบสนองความต้องการมีส่วนร่วมของกลุ่มพลเมืองในบริบทที่แตกต่างกัน ส่วนการประยุกต์ใช้นวัตกรรมประชาธิปไตยทั้ง 4 รูปแบบในประเทศไทยให้มีความยั่งยืนนั้นมีข้อเสนอแนะให้องค์กรหลักที่ทำหน้าที่พัฒนาการมีส่วนร่วมของประชาชนเป็นกลไกเชิงสถาบันในการเผยแพร่องค์ความรู้ดังกล่าวและสนับสนุนปฏิบัติการนวัตกรรมประชาธิปไตยดังกล่าวอย่างต่อเนื่อง

จรุงพัฒน์ ไจวงศ์ผาบ (2560) ศึกษาเรื่อง สภาองค์กรชุมชนกับการขับเคลื่อนประชาธิปไตย มีวัตถุประสงค์ 3 ประการ คือ 1) เพื่อศึกษาการดำเนินงานของสภาองค์กรชุมชนในการส่งเสริมความเข้มแข็งให้ชุมชน 2) เพื่อศึกษาผลของชุมชนเข้มแข็งต่อการเสริมสร้างระบอบประชาธิปไตยในสังคมไทย และ 3) เพื่อศึกษาปัจจัยที่ส่งผลต่อการดำเนินงานของสภาองค์กรชุมชนทั้งกรณีที่มีความเข้มแข็งและไม่มีความเข้มแข็ง การศึกษาพบว่า 1) การดำเนินงานของสภาองค์กรชุมชนด้วยกระบวนการต่าง ๆ เป็นการส่งเสริมการมีส่วนร่วมของประชาชนในชุมชนและมีผลให้ชุมชนเกิดความเข้มแข็งได้ 2) กระบวนการต่าง ๆ ที่ส่งเสริมให้ชุมชนเข้มแข็งส่งผลต่อการเสริมสร้างระบอบประชาธิปไตย 3) ปัจจัยที่ส่งผลต่อประสิทธิภาพในการดำเนินงานของสภาองค์กรชุมชน ได้แก่ แกนนำและสมาชิกสภาองค์กรชุมชน, ผู้บริหารและสมาชิกสภาท้องถิ่น, กำนัน ผู้ใหญ่บ้าน, การมีกิจกรรมที่ดำเนินการอย่างต่อเนื่องและเป็นรูปธรรม, งบประมาณ และแกนนำสภาองค์กรชุมชน ระดับจังหวัด

นิยม เวชกามา (2561) ศึกษาเรื่อง รูปแบบการมีส่วนร่วมทางการเมืองในระบอบประชาธิปไตยของประชาชนชาวสกลนครตามแนวพุทธจิตวิทยา มีวัตถุประสงค์ 1) เพื่อวิเคราะห์หลักพุทธธรรมและหลักจิตวิทยาเกี่ยวกับการมีส่วนร่วมทางการเมืองในระบอบประชาธิปไตยของประชาชนชาวสกลนคร 2) เพื่อสังเคราะห์หลักพุทธธรรมและหลักจิตวิทยาเกี่ยวกับแนวทางการสร้างรูปแบบการมีส่วนร่วมทางการเมืองในระบอบประชาธิปไตยของประชาชนชาวสกลนคร 3) เพื่อนำเสนอรูปแบบการมีส่วนร่วมทางการเมืองในระบอบประชาธิปไตยของประชาชนชาวสกลนครตามหลักพุทธจิตวิทยา จากการวิเคราะห์หลักพุทธธรรมและจิตวิทยาเกี่ยวกับการมีส่วนร่วมทางการเมืองในระบอบประชาธิปไตยของประชาชนชาวสกลนคร พบว่า 1) ด้านการมีส่วนร่วมทางการเมืองในระบอบประชาธิปไตยโดยตรง ประชาชนทำหน้าที่เป็นสภาใช้อำนาจนิติบัญญัติ บริหาร และตุลาการด้วยตนเอง โดยมีความคิด พุด และทำด้วยเมตตาต่อกัน กระจายผลประโยชน์ ปฏิบัติตามระเบียบวินัยและกฎหมาย รับฟังความคิดเห็นของผู้อื่นและเคารพความคิดที่แตกต่าง 2) ด้านการมีส่วนร่วมทางการเมืองในระบอบประชาธิปไตยโดยอ้อม ประชาชนเลือกผู้แทนไปใช้อำนาจนิติบัญญัติ และบริหารแทนตนผ่านการเลือกตั้งด้วยความรู้รักสามัคคี ปราศจากอคติและหวังประโยชน์สุขร่วมกัน 3) ด้านการมีส่วนร่วมทางการเมืองของประชาชนในระบอบประชาธิปไตยแบบมีส่วนร่วม ประชาชนมีอำนาจตัดสินใจทางการเมืองและการบริหารในเรื่องสำคัญที่มีผลกระทบต่อดำเนินชีวิตและวิถีชีวิตของตนในรูปของภาคพลเมืองหรือผ่านตัวแทนตามหลักสาราณียธรรม และ 4) ด้านการมีส่วนร่วมทางการเมืองของประชาชนในระบอบประชาธิปไตยแบบถกแถลง เป็นกระบวนการสำคัญของประชาธิปไตยภาคพลเมืองในรูปของประชาธิปไตยชุมชน เป็นความพยายามที่จะแก้ไขปัญหาที่เกิดจากข้อบกพร่องของประชาธิปไตยแบบตัวแทนที่เป็นรูปแบบสถาบันที่ตายตัว ไม่สามารถตอบสนองความต้องการของประชาชนที่มีความซับซ้อน และมีความแตกต่างหลากหลายให้มีความสามัคคีร่วมมือร่วมใจกันด้วยไมตรีจิต

2.7.2 งานวิจัยต่างประเทศ

สำหรับงานวิจัยในต่างประเทศ พบว่า จากการสำรวจข้อมูลเยาวชนที่มีอายุระหว่าง 15-25 ปี ที่มีส่วนร่วมในกิจกรรมของพลเมืองในประเทศสหรัฐอเมริกา (Center for Information and Research on Civic Learning and Engagement, 2008) พบว่า เพศ เป็นปัจจัยสำคัญที่ส่งผลต่อความแตกต่างในการเข้าร่วมกิจกรรมของพลเมือง สรุปได้ดังนี้ 1) กิจกรรมความเป็นพลเมืองที่เยาวชนหญิงมีส่วนร่วมมากกว่าชาย คือ การหาเงินบริจาคเพื่อการกุศล การเป็นอาสาสมัครให้แก่กลุ่มที่ไม่ใช่การเมือง การเป็นสมาชิกในกลุ่มทางการเมือง และการมีส่วนร่วมในการเดินหรือวิ่งเพื่อการกุศล 2) กิจกรรมความเป็นพลเมืองที่เยาวชนหญิงมีส่วนร่วมต่ำกว่าชาย คือ การออกเสียงเลือกตั้ง การชักชวนให้ผู้อื่นไปเลือกตั้ง การบริจาคเงินเพื่อการรณรงค์หาเสียงทางการเมือง และการเป็นอาสาสมัครให้แก่กลุ่มทางการเมือง นอกจากนี้ จากการศึกษาของ Portney, K. E., et al. (2009) พบว่า เยาวชนที่อยู่ในครอบครัวที่บิดามารดามีการศึกษาดีและสนใจการเมือง จะส่งผลต่อการมีส่วนร่วมทางพลเมืองของเยาวชนหญิงมากกว่าชาย นอกจากนี้ การพูดคุยกับบิดามารดาเกี่ยวกับการเมือง จะส่งผลต่อการเพิ่มขึ้นของการเลือกตั้งในเยาวชนหญิงมากกว่าชาย แต่จะเพิ่มการมีส่วนร่วมในกิจกรรมของชุมชนและกิจกรรมที่ไม่หวังกำไรในเยาวชนชายมากกว่าหญิง

จากการศึกษาข้อมูลเยาวชนในประเทศแคนาดาของ Rothwell, N. & Turcotte, M. (2006) พบว่า

1) เยาวชนในระดับมัธยมศึกษาตอนปลายขึ้นไปในพื้นที่ชนบทมีแนวโน้มที่จะเป็นอาสาสมัครมากกว่าเยาวชนในเมือง

2) 4 ใน 5 ของเยาวชนที่สำเร็จการศึกษาระดับปริญญาตรีซึ่งอาศัยอยู่ในชนบทที่ใกล้กับเมือง เป็นสมาชิกในองค์กร เช่น พรรคการเมือง กลุ่มวัฒนธรรม และองค์กรทางกีฬา อย่างต่ำคนละ 1 องค์กร

3) เยาวชนในชนบทที่จบการศึกษาระดับปริญญาตรี มีแนวโน้มที่จะมีส่วนร่วมทางการเมืองและการประชุมสาธารณะมากกว่าเยาวชนในเมือง

จากการสำรวจข้อมูลเยาวชนในระดับชาติ “The National Assessment of Educational Progress” เมื่อปี ค.ศ.1997 และ 2007 นักวิจัยหลายท่านได้นำข้อมูลดังกล่าวมาศึกษาและพบว่าโดยรวมแล้ว นักเรียนมีความรู้เรื่องการเมืองภาคพลเมืองในระดับทั่วไป ส่วนนักเรียนที่มีความรู้ทางการเมืองและพลเมืองน้อย คือ กลุ่มนักเรียนที่มาจากครอบครัวที่มีรายได้น้อย ผู้ปกครองมีการศึกษาน้อย (Hahn, C. L., 2010)

จากการศึกษางานวิจัยเกี่ยวกับการพัฒนาความเป็นพลเมืองของนักเรียนในต่างประเทศของ McLellan, J. A. & Youniss, J. (2003) และ Bekkers, R. (2008) (อ้างถึงใน Hua, C. W. & Wan, K. E., 2011) พบว่า ผู้ปกครองเป็นปัจจัยที่มีอิทธิพลต่อความเป็นพลเมือง โดยเฉพาะปัจจัยด้านระดับ

การศึกษา และการมีส่วนร่วมในกิจกรรมอาสาสมัคร กล่าวคือ ผู้ปกครองที่มีการศึกษาสูง จะมีความรู้ทางการเมืองและพลเมืองสูง และผู้ปกครองจะส่งผ่านความรู้ดังกล่าวมายังบุตรได้ นอกจากนี้ ผู้ปกครองที่มีส่วนร่วมในกิจกรรมอาสาสมัครของชุมชน จะมีส่วนผลักดันให้บุตรเข้ามามีส่วนร่วมในกิจกรรมดังกล่าวได้ และมีส่วนในการปลูกฝังความรู้สึกความเป็นพลเมืองให้แก่บุตรตั้งแต่วัยเป็นเด็กได้อีกทางหนึ่งด้วย

Milbrath (1977) ได้ทำการศึกษารูปแบบการมีส่วนร่วมทางการเมือง โดยจำแนกออกเป็น 6 รูปแบบ ได้แก่ 1) การเลือกตั้ง (Voting) 2) การเป็นเจ้าหน้าที่พรรคการเมือง และเจ้าหน้าที่รณรงค์หาเสียง (Party and Campaign Workers) 3) การเป็นผู้มีบทบาทในชุมชน (Community Activists) 4) การติดต่อกับทางราชการ (Contracting Officials) 5) การเป็นผู้ประท้วง (Protestors) และ 6) การเป็นผู้สื่อข่าว (Communicators) จากนั้นได้ทำการศึกษาเรื่อง การมีส่วนร่วมทางการเมือง พบว่า ประชาชนมีส่วนร่วมทางการเมืองในระดับสูงขึ้นตามอายุที่เพิ่มขึ้น โดยเฉพาะในช่วงอายุระหว่าง 40 - 50 ปี แต่มีส่วนร่วมทางการเมืองที่ลดลงเมื่ออายุเกือบ 60 ปี อนึ่งในช่วงคนหนุ่มสาวที่ยังโสด มักจะปลีกตัวออกจากการเป็นส่วนหนึ่งกับชุมชนของตน และไม่ค่อยเข้ามามีส่วนร่วมทางการเมืองอย่างเป็นทางการ แต่จะมีส่วนร่วมทางการเมืองนอกระบบ เช่น การเดินขบวนประท้วง และก่อการจลาจล นอกจากนี้บุคคลที่มีการศึกษาสูงมีแนวโน้มที่จะเข้ามามีส่วนร่วมทางการเมืองสูงขึ้นด้วย ซึ่งการศึกษามีอิทธิพลอย่างมากต่อพฤติกรรมการมีส่วนร่วมทางการเมืองในรูปแบบกิจกรรมรณรงค์หาเสียงการสื่อสารกับชุมชนส่วนรายได้นั้น หากบุคคลมีรายได้สูงขึ้นเพียงใด ยังมีแนวโน้มที่จะให้ความสนใจ และเข้ามามีส่วนร่วมการเมืองมากขึ้นเท่านั้น

Huntington and Nelson (1982) ได้ศึกษาวิเคราะห์รูปแบบของการมีส่วนร่วมทางการเมือง โดยการจำแนกออกเป็นรูปแบบในลักษณะที่คล้ายคลึงกันแต่ได้เพิ่มกิจกรรมทางการเมืองบางรูปแบบ เพื่อให้สมบูรณ์และครอบคลุมเนื้อหามากยิ่งขึ้น โดยจัดแบ่งออกเป็น 5 รูปแบบ ดังนี้ 1. กิจกรรมการเลือกตั้ง (Electoral Activity) หมายถึง การลงคะแนนออกเสียง เลือกตั้ง และเข้าร่วมรณรงค์ในการเลือกตั้ง เป็นต้น 2. การลอบบี้ (Lobby) หมายถึง การติดต่อเจ้าหน้าที่หรือผู้นำทางการเมือง เพื่อหาทางเข้าไปมีอิทธิพลต่อการตัดสินใจ และการกำหนดนโยบายของรัฐโดยให้ข้อมูลต่างๆ เพื่อผลประโยชน์ของกลุ่มเป็นเกณฑ์ 3. กิจกรรมองค์กร (Organizational Activity) หมายถึง เป็นกิจกรรมของกลุ่ม องค์กรใดองค์กรหนึ่ง โดยมีเป้าหมายเข้าไปมีอิทธิพลต่อประเด็นที่เกี่ยวกับผลประโยชน์เฉพาะอย่าง หรืออาจจะเป็นผลประโยชน์ต่อส่วนรวมก็ได้ 4. การติดต่อเฉพาะเรื่อง (Contacting) หมายถึง การติดต่อเจ้าหน้าที่ของรัฐ หรือเจ้าหน้าที่เป็นการส่วนตัว โดยมุ่งหวังประโยชน์ส่วนตัว และครอบครัวตลอดจนหมู่คณะของตน 5. การใช้ความรุนแรง (Violence) เป็นกิจกรรมที่พยายามสร้างผลกระทบต่อ การตัดสินใจการกำหนดนโยบายของรัฐบาล โดยการทำร้ายร่างกาย ทำลายทรัพย์สิน กิจกรรมนี้อาจดำเนินไปโดยมีจุดมุ่งหมายที่จะเปลี่ยนแปลงทางการเมือง

เช่น การก่อรัฐประหาร การลอบสังหารผู้นำทางการเมือง หรืออาจมุ่งเปลี่ยนแปลงทางการเมือง เช่น การปฏิวัติ เป็นต้น กรอบการวิเคราะห์

2.8 กรอบแนวคิดการวิจัย

การศึกษาวิจัยเรื่อง “นวัตกรรมการขับเคลื่อนชุมชนสู่สังคมอุดมปัญญาประชาธิปไตยของประชาชนจังหวัดนครปฐม” จากการทบทวนเอกสารและงานวิจัยที่เกี่ยวข้องทั้งหมด ซึ่งสอดคล้องกับหัวข้อและวัตถุประสงค์ของการวิจัย เพราะฉะนั้น ผู้วิจัยได้กำหนดฐานคติในการพิจารณาทางด้านองค์ประกอบประชาธิปไตยในบริบทสังคมไทย อย่างไรก็ตามเนื่องจากแนวคิดเกี่ยวกับความเป็นสังคมอุดมปัญญา มีความเป็นนามธรรมสูง โดยมีลักษณะเป็นทฤษฎีมหภาคหรือ Grand Theory ดังนั้นในการทำความเข้าใจแนวคิดที่มีความเป็นนามธรรมสูง ผู้ศึกษาเลือกใช้วิธีการศึกษาผ่านปรากฏการณ์หรือกรณีศึกษาที่มีความเป็นรูปธรรม โดยนำหลักการศึกษจากทฤษฎีฐานราก หรือ Grounded Theory มาประยุกต์ใช้ การศึกษาชุมชนสู่สังคมอุดมปัญญาประชาธิปไตยของประชาชนในครั้งนี้จึงเป็นการศึกษาผ่านปรากฏการณ์ทางการเมืองในระบอบประชาธิปไตยของชุมชน ซึ่งการศึกษาดังกล่าวจะช่วยให้ผู้ศึกษามีความเข้าใจสังคมอุดมปัญญาประชาธิปไตยของประชาชนในลักษณะที่มีความเป็นรูปธรรมมาก

จากการศึกษาเอกสารและงานวิจัยที่เกี่ยวข้องข้างต้นที่ทำให้เห็นภาพรวมของการขับเคลื่อนชุมชนสู่สังคมอุดมปัญญาประชาธิปไตยของประชาชนจังหวัดนครปฐม ทั้งแนวคิดสังคมอุดมปัญญาประชาธิปไตย ระดับการเข้าถึงสังคมอุดมปัญญาประชาธิปไตย ตลอดจนทั้งแนวทางการประยุกต์ใช้นวัตกรรมการขับเคลื่อนชุมชนสู่สังคมอุดมปัญญาประชาธิปไตยและการสร้างนวัตกรรม การขับเคลื่อนชุมชนสู่สังคมอุดมปัญญาประชาธิปไตยของประชาชน ที่นักวิจัยหลายท่านได้เสนอแนะไว้ข้างต้น ผู้วิจัยจึงได้ทำการสังเคราะห์ข้อมูลเพื่อกำหนดตัวแปรที่ใช้ในการวิจัยครั้งนี้ ได้ตัวแปรซึ่งเป็นปัจจัยที่มีอิทธิพลต่อความเป็นประชาธิปไตยของประชาชนจังหวัดนครปฐม

ตัวแปรอิสระ ซึ่งเป็นปัจจัยเชิงสาเหตุที่มีอิทธิพลต่อความเป็นประชาธิปไตยของประชาชน คือ 1) ปัจจัยด้านความเข้าใจต่อแนวคิดสังคมอุดมปัญญาประชาธิปไตย ประกอบด้วย 5 ตัวแปร ได้แก่ 1.1) วิถีแห่งประชาธิปไตย 1.2) ความเข้าใจสังคมอุดมปัญญา 1.3) การเป็นผู้สังเกตการณ์ทางการเมือง 1.4) การมีส่วนร่วมทางการเมือง และ 1.5) ความเป็นหุ้นส่วนทางการเมือง

ตัวแปรคั่นกลาง ซึ่งเป็นปัจจัยเชิงเหตุและผลจำนวน 2 ตัวแปร คือ 1) ปัจจัยด้านพฤติกรรมทางการเมืองตามระบอบประชาธิปไตย ประกอบด้วย 4 ตัวแปร ได้แก่ 1.1) การเป็นสมาชิกองค์กร 1.2) การประชาสัมพันธ์การเลือกตั้ง และ 1.3) การช่วยโฆษณาหาเสียง 1.4) การพูดคุยเรื่องการเมือง 2) ปัจจัยด้านภาวะผู้นำทางการเมือง ประกอบด้วย 4 ตัวแปร ได้แก่ 2.1) ความศรัทธาในตัวนักการเมือง 2.2) ความเลื่อมใสในพรรคการเมือง และ 2.3) ความเชื่อในประสิทธิภาพทางการเมือง 2.4) บทบาทของผู้นำชุมชน

ตัวแปรตาม ซึ่งเป็นปัจจัยผลลัพธ์ คือ การพัฒนาสังคมอุดมปัญญาประชาธิปไตย
ของประชาชน ประกอบด้วย 4 ตัวแปร ได้แก่ 1.1) สังคมยูโทเปีย 1.2) สังคมพระศรีอริยเมตไตรย
1.3) สังคมอุดมปัญญา 1.4) โยนิโสมนสิการประชาธิปไตย 1.5) นาถกรณธรรมประชาธิปไตย
รายละเอียดแสดงในกรอบแนวคิดการวิจัย (Conceptual Framework) ดังปรากฏในแผนภาพ
ต่อไปนี้

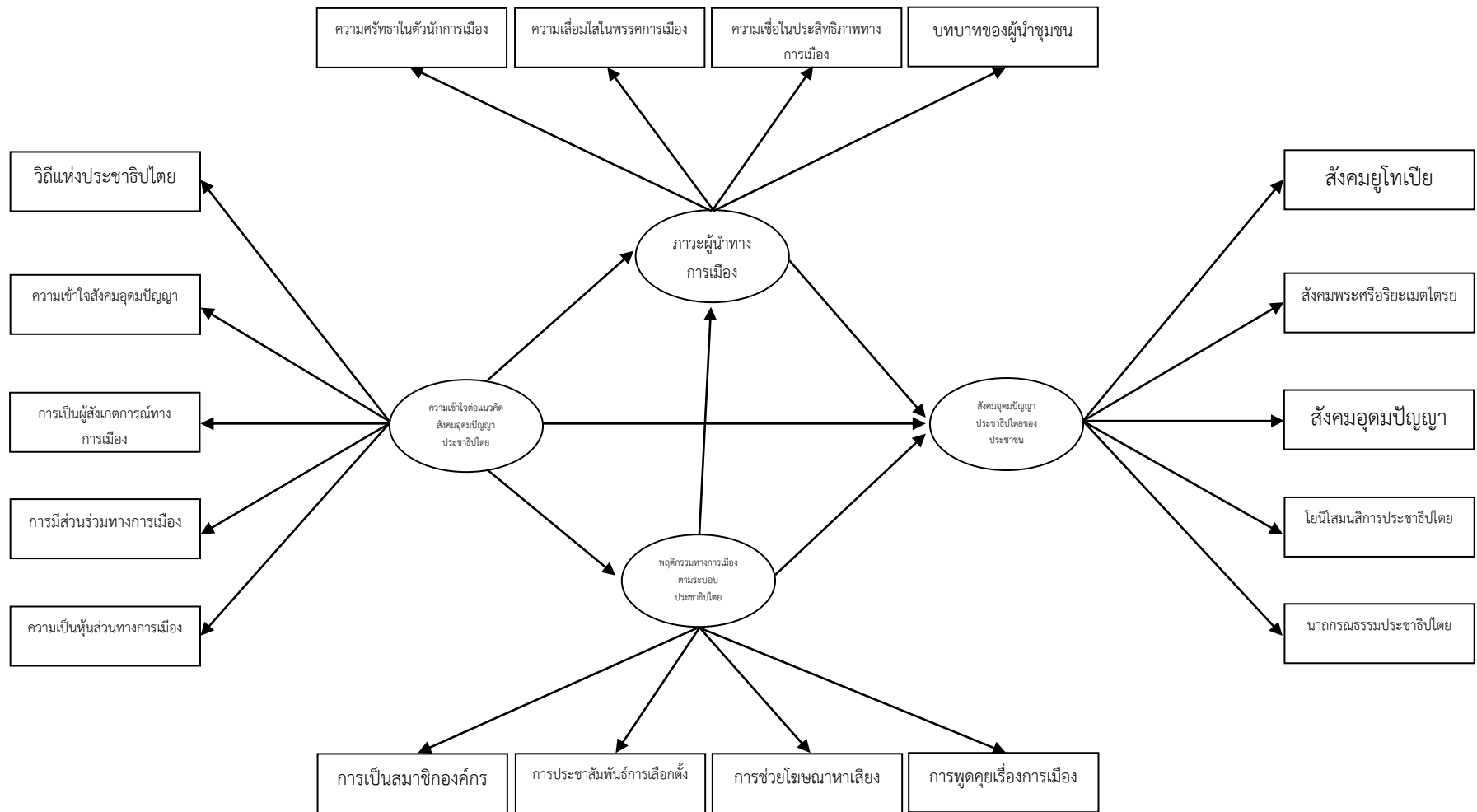

ภาพที่ 2.7 แสดงกรอบแนวความคิดการวิจัย

บทที่ 3

วิธีดำเนินการวิจัย

การวิจัยเรื่อง “นวัตกรรมการขับเคลื่อนชุมชนสู่สังคมอุดมปัญญาประชาธิปไตยของประชาชนจังหวัดนครปฐม” เป็นการวิจัยแบบผสม (Mixed Method) ในรูปแบบการวิจัย R&D (Research and Development) โดยใช้การสังเคราะห์เอกสาร การสัมภาษณ์เชิงลึก (In-Depth Interview) กับผู้ให้ข้อมูลสำคัญ (Key Informants) การวิจัยเชิงปริมาณ (Quantitative Research) โดยการวิจัยเชิงสำรวจ (Survey Research) การสนทนากลุ่มเฉพาะ (Focus Group Discussion) และการวิพากษ์และการยืนยัน เพื่อหาแนวทางการประยุกต์ใช้นวัตกรรมการขับเคลื่อนชุมชนสู่สังคมอุดมปัญญาประชาธิปไตยและการสร้างนวัตกรรมการขับเคลื่อนชุมชนสู่สังคมอุดมปัญญาประชาธิปไตยของประชาชนจังหวัดนครปฐม รวมถึงการนำเสนอและเสริมสร้างชุมชนสู่สังคมอุดมปัญญาประชาธิปไตยของประชาชนจังหวัดนครปฐม ที่เหมาะสม ได้แก่

3.1 การวิจัยระยะที่ 1 ศึกษาและสังเคราะห์แนวคิดสังคมอุดมปัญญาประชาธิปไตย

1. แหล่งข้อมูล
2. กลุ่มผู้ให้ข้อมูลสำคัญ
3. เครื่องมือที่ใช้ในการเก็บรวบรวมข้อมูล
4. การเก็บรวบรวมข้อมูล
5. การวิเคราะห์ข้อมูล

3.2 การวิจัยระยะที่ 2 ศึกษาระดับการเข้าถึงสังคมอุดมปัญญาประชาธิปไตยของประชาชนจังหวัดนครปฐม

1. ประชากรกลุ่มตัวอย่าง
2. เครื่องมือที่ใช้ในการเก็บรวบรวมข้อมูล
3. การสร้างเครื่องมือและตรวจสอบคุณภาพของเครื่องมือ
4. การเก็บรวบรวมข้อมูล
5. การวิเคราะห์ข้อมูล

3.3 การวิจัยระยะที่ 3 ศึกษาแนวทางการประยุกต์ใช้นวัตกรรมการขับเคลื่อนชุมชนสู่สังคมอุดมปัญญาประชาธิปไตยและการสร้างนวัตกรรมการขับเคลื่อนชุมชนสู่สังคมอุดมปัญญาประชาธิปไตยของประชาชนจังหวัดนครปฐม

1. แหล่งข้อมูล
2. กลุ่มเป้าหมาย
3. เครื่องมือที่ใช้ในการเก็บรวบรวมข้อมูล

4. การสร้างเครื่องมือและตรวจสอบคุณภาพของเครื่องมือ
5. การเก็บรวบรวมข้อมูล
6. การวิเคราะห์ข้อมูล

3.4 การพิทักษ์สิทธิของกลุ่มผู้ให้ข้อมูลเพื่อการวิจัย

กระบวนการวิจัย เรื่อง “นวัตกรรมการขับเคลื่อนชุมชนสู่สังคมอุดมปัญญาประชาธิปไตยของประชาชนจังหวัดนครปฐม” แสดงไว้ดังแผนภาพดังนี้

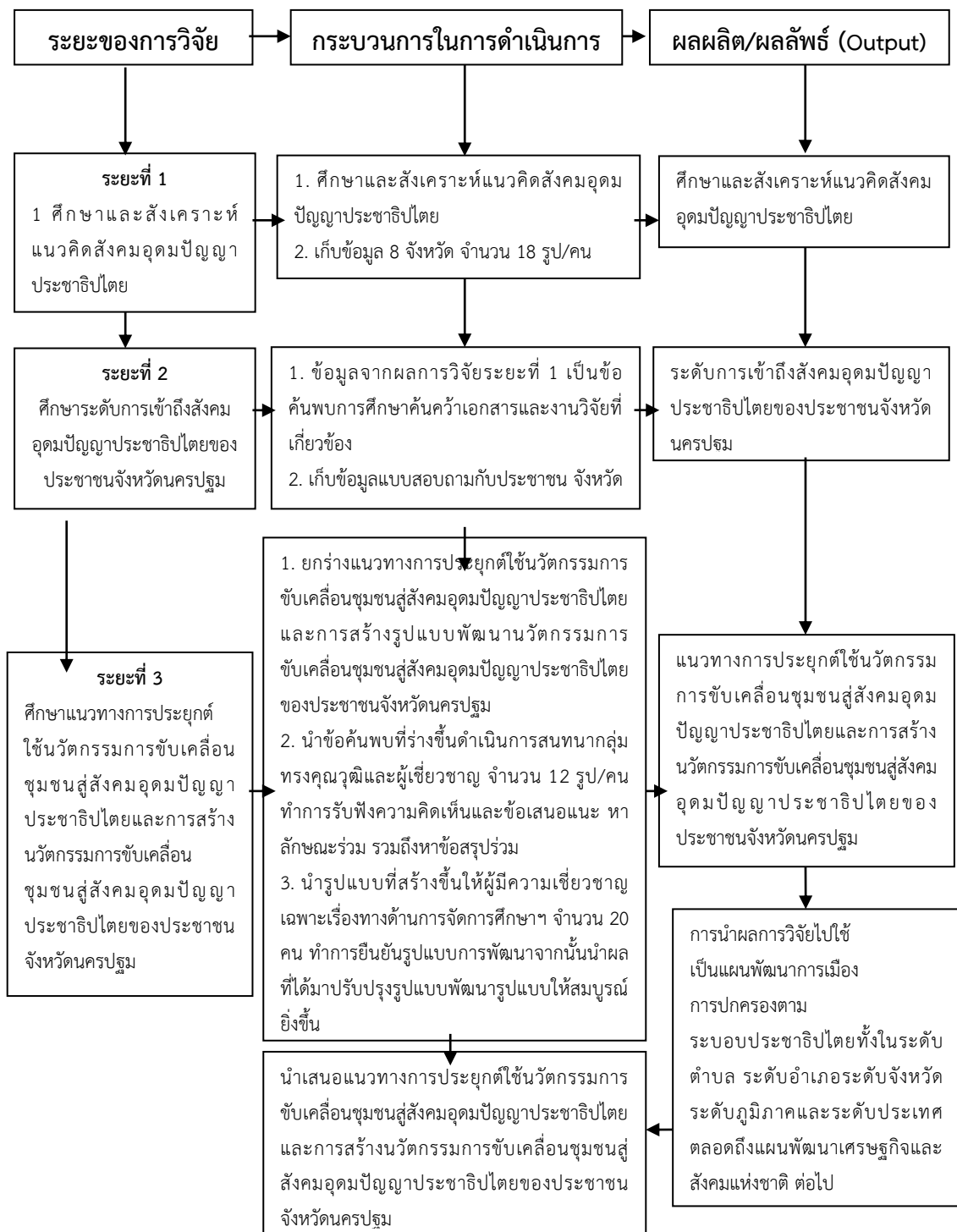

3.1 การวิจัยระยะที่ 1 ศึกษาและสังเคราะห์แนวคิดสังคมอุดมปัญญาประชาธิปไตย

1. แหล่งข้อมูล

การวิจัยระยะนี้ใช้แหล่งข้อมูล ดังนี้

1.1 แหล่งข้อมูลที่เป็นเอกสาร ได้แก่ แนวคิด ทฤษฎีที่เกี่ยวกับสังคมยูโทเปีย แนวคิดสังคมพระศรีอริยเมตไตรย แนวคิดประชาธิปไตย แนวคิดสังคมคอมมิวนิสต์ แนวคิดสังคมอุดมปัญญา

1.2 แหล่งข้อมูลที่เป็นคน ได้แก่ การสัมภาษณ์เชิงลึก (In-depth Interview) จากผู้ให้ข้อมูลสำคัญ (Key Informants) ผู้วิจัยได้กำหนดจากบุคคลทุกภาคส่วน ผู้มีส่วนได้ส่วนเสีย (Stakeholders) ทั้ง นักวิชาการพระพุทธศาสนา ภาครัฐ นักเคลื่อนไหวทางการเมือง นักการเมือง แนวร่วมทางการเมือง นักวิชาการ ประชาชน โดยใช้วิธีการเลือกกลุ่มตัวอย่างแบบเจาะจง (Purposive Random Sampling) จากผู้ให้ข้อมูลสำคัญ (Key Informants) โดยพิจารณาเลือกผู้ให้ข้อมูลสำคัญหรือผู้ทรงคุณวุฒิตามคุณสมบัติ ได้จำนวน 18 รูป/คน ซึ่งต้องมีคุณสมบัติตามที่ผู้วิจัยระบุไว้ สามารถแบ่งออกได้เป็น 4 กลุ่ม จำนวน 18 รูป/คน ประกอบด้วย

- 1) กลุ่มผู้ให้ข้อมูลสำคัญที่เป็นนักวิชาการด้านพระพุทธศาสนา จำนวน 3 รูป/คน
- 2) กลุ่มผู้ให้ข้อมูลสำคัญที่เป็นหน่วยงานภาครัฐ จำนวน 3 คน
- 3) กลุ่มผู้ให้ข้อมูลสำคัญที่เป็นนักวิชาการ จำนวน 4 รูป/คน
- 4) กลุ่มผู้ให้ข้อมูลสำคัญที่เป็นนักการเมือง จำนวน 3 รูป/คน
- 5) กลุ่มผู้ให้ข้อมูลสำคัญที่เป็นสื่อมวลชน จำนวน 1 คน
- 6) กลุ่มผู้ให้ข้อมูลสำคัญที่เป็นนักเคลื่อนไหวทางการเมือง จำนวน 2 คน
- 7) กลุ่มผู้ให้ข้อมูลสำคัญที่เป็นประชาชน จำนวน 2 คน

องค์ประกอบด้านเนื้อหา ประกอบไปด้วย ความรู้ (Knowledge) ทักษะ (Skill) คุณลักษณะที่สังคมต้องการ (Attributes) บุคลิกของบุคคล (Traits) และแรงจูงใจ / เจตคติ (Motives / Attitude)

2. เครื่องมือที่ใช้ในการเก็บรวบรวมข้อมูล

เครื่องมือที่ใช้ในการวิจัยระยะที่ 1 มีดังนี้

ในการดำเนินการวิจัยครั้งนี้ ผู้วิจัยได้ใช้วิธีการวิจัยเชิงคุณภาพ (Qualitative Research) เพื่อให้ได้ข้อมูลที่สมบูรณ์ตามวัตถุประสงค์ ซึ่งมีการสร้างเครื่องมือที่ใช้ในการเก็บรวบรวมข้อมูล โดยกำหนดประเภทเครื่องมือการวิจัย และขั้นตอนการสร้างเครื่องมือ ดังนี้

2.1 การศึกษาวิเคราะห์ข้อมูลเอกสาร (Documentary Sources) เพื่อเก็บรวบรวมข้อมูลประเภทเอกสารและงานวิจัยที่เกี่ยวข้องกับนวัตกรรมการขับเคลื่อนชุมชนสู่สังคมอุดมปัญญาประชาธิปไตยของประชาชนจังหวัดนครปฐม

2.2 กำหนดกรอบแนวคิด ในการสร้างเครื่องมือการวิจัย

2.3 แบบสัมภาษณ์เชิงลึก (In-depth Interview) ผู้วิจัยได้สร้างแบบสัมภาษณ์เป็นแบบกึ่งโครงสร้าง (Semi-Structured Interview) ซึ่งเป็นเครื่องมือในการเก็บรวบรวมข้อมูลปฐมภูมิ (Primary Data) เพื่อให้ได้ข้อมูลเชิงคุณภาพ (Qualitative Data) ด้วยวิธีการจัดเตรียมร่างโครงสร้างคำสัมภาษณ์ และกำหนดวัตถุประสงค์ในการสร้างเครื่องมือการวิจัย โดยการปรึกษาอาจารย์ที่ปรึกษา งานวิจัย และหรือให้ผู้ทรงคุณวุฒิได้แสดงความคิดเห็นและตรวจสอบ หลังจากนั้น นำไปปรับปรุงแก้ไขตามคำแนะนำให้เหมาะสม เพื่อใช้เป็นเครื่องมือในการสัมภาษณ์เชิงลึกกับผู้ให้ข้อมูลสำคัญ (Key Informants)

2.4 แบบสังเกตแบบไม่มีส่วนร่วม (Non-Participant Observation) ผู้วิจัยได้สร้างแบบสังเกตแบบไม่มีส่วนร่วม เพื่อใช้เป็นเครื่องมือช่วยในการเก็บข้อมูลเพิ่มเติมนอกจากการสัมภาษณ์เชิงลึก โดยมุ่งเน้นเก็บข้อมูลเนื้อหาสาระของแนวคิดสังคมอุดมปัญญาประชาธิปไตย ซึ่งผู้สังเกตจะอยู่ภายนอกวงผู้ถูกสังเกต และทำตนเป็นบุคคลภายนอก ไม่ได้เข้าร่วมกิจกรรมต่าง ๆ กับผู้ถูกสังเกต ภายในพื้นที่นั้นโดยตรง

2.5 รวบรวมข้อมูลทั้งหมด นำมาวิเคราะห์ สังเคราะห์ และบูรณาการด้วยแนวคิดทฤษฎีที่เกี่ยวข้อง

2.6 ร่างผลการวิจัยพร้อมรูปแบบงานวิจัยที่ค้นพบ

2.7 สรุปผลการวิจัย

3. การเก็บรวบรวมข้อมูล

ผู้วิจัยจึงดำเนินการออกแบบวิธีการรวบรวมข้อมูลที่มีความหลากหลาย เพื่อให้ได้ผลการวิจัยที่สมบูรณ์ และมีความน่าเชื่อถือในระดับสูง มีวิธีการและขั้นตอนในการเก็บรวบรวมข้อมูลตามลำดับ ดังนี้

3.1 การรวบรวมข้อมูลจากการวิจัยเชิงเอกสาร (Documentary research) ผู้วิจัยได้ศึกษารวบรวมข้อมูลเอกสารทางวิชาการและงานวิจัยที่เกี่ยวข้อง โดยอ่านเนื้อหาของเอกสารอย่างละเอียด เพื่อรวบรวมข้อมูลเบื้องต้นก่อนลงพื้นที่วิจัย ซึ่งข้อมูลที่สำคัญในขั้นนี้

โดยการวิจัยเชิงเอกสารในขั้นตอนนี้ ผู้วิจัยจะบันทึกข้อความที่ปรากฏนัยสำคัญที่เกี่ยวข้องกับแนวคิดสังคมอุดมปัญญาประชาธิปไตย ดังกล่าวตามกรอบการวิจัย จากนั้นอ่านสอบทานนัยสำคัญของเนื้อหา นั้น ๆ อีกครั้งหนึ่ง และสอบทานจากเนื้อหาของเอกสารที่มีเนื้อหาของรายละเอียดใกล้เคียงกัน เพื่อสอบทานนัยสำคัญที่ปรากฏในเอกสารเหล่านั้น แล้วนำนัยสำคัญในข้อความเหล่านั้นไปวิเคราะห์ สังเคราะห์ และบูรณาการ เพื่อใช้ในการกำหนดกรอบในการทำการวิจัยในขั้นตอนต่อไป

3.2 การเก็บรวบรวมข้อมูลจากการสัมภาษณ์เชิงลึก (In-depth Interview) มีขั้นตอน ประกอบด้วย

1) ผู้วิจัยจะทำหนังสือขอความอนุเคราะห์ในการเก็บรวบรวมข้อมูลจากโครงการการวิจัย เพื่อขออนุญาตเข้าทำการเก็บรวบรวมข้อมูลกับผู้ให้ข้อมูลสำคัญ (Key Informants) ทั้ง 18 รูป/คน ตามที่กำหนดไว้ในทำการวิจัย

2) การเก็บข้อมูลกับผู้ให้ข้อมูลสำคัญ (Key Informants) จำนวน 18 รูป/คน นั้น โดยใช้วิธีสัมภาษณ์เชิงลึกเป็นรายบุคคล ใช้เวลาในการสัมภาษณ์รูป/คนละประมาณ 60 นาที

3) ทำการนัดวัน เวลา และสถานที่กับผู้ให้ข้อมูลสำคัญ (Key Informants) เพื่อสัมภาษณ์ตามที่กำหนดไว้

4) ดำเนินการสัมภาษณ์ตามวัน เวลา และสถานที่ที่กำหนดนัดไว้จนครบทุกประเด็น โดยขณะที่สัมภาษณ์เชิงลึกนั้น ผู้วิจัยจะขออนุญาตใช้วิธีการจดบันทึกและการบันทึกเสียงประกอบการสัมภาษณ์

5) นำข้อมูลที่ได้จากการสัมภาษณ์เชิงลึกมาวิเคราะห์ โดยใช้เทคนิคการวิเคราะห์เนื้อหาประกอบบริบท (Content Analysis Techniques)

อย่างไรก็ตาม การเก็บรวบรวมข้อมูลจากการสัมภาษณ์เชิงลึก (In-depth Interview) ในครั้งนี้ ผู้วิจัยจะให้ความสำคัญโดยขออนุญาตในการจดบันทึก บันทึกเสียงและบันทึกภาพนิ่งในภาคสนามวิจัย คือ ตั้งแต่ก่อนเข้าภาคสนาม ระหว่าง และหลังออกจากภาคสนาม แล้วทำการจัดแฟ้มข้อมูลเพื่อให้พร้อมในการที่จะวิเคราะห์ข้อมูลต่อไป

3.3 การวิเคราะห์ข้อมูล

ในการวิจัยครั้งนี้ ผู้วิจัยใช้วิธีการวิเคราะห์ข้อมูล และนำเสนอข้อมูลในการศึกษา ดังนี้ ผู้วิจัยดำเนินการวิเคราะห์ข้อมูลที่ได้จากการศึกษาค้นคว้าจากเอกสาร และงานวิจัยที่เกี่ยวข้อง (Documentary Research) และจากการสัมภาษณ์เชิงลึก (In-depth Interview: IDI) กับผู้ให้ข้อมูลสำคัญเป็นรายบุคคล (Key Informants) และการสังเกตแบบไม่มีส่วนร่วม (Non-Participant Observation) รวมทั้งกรณีศึกษาเฉพาะในพื้นที่วิจัย (Case study)

ทั้งนี้ ผู้วิจัยได้ดำเนินการวิเคราะห์ข้อมูลโดยใช้เทคนิคการวิเคราะห์เนื้อหาประกอบบริบท (Content Analysis Techniques) ตามขั้นตอนการวิเคราะห์ข้อมูลเชิงคุณภาพของไมล์ และฮูเบอร์แมน (M.B. Miles, & A.M. Huberman, 1994: 10-11) ที่ได้เสนอแนะถึงขั้นตอนการจัดการกับข้อมูลเชิงคุณภาพจากการวิจัย ในรายละเอียดว่าประกอบด้วย 3 ขั้นตอน คือ การลดข้อมูล (Data Reduction) การจัดรูปข้อมูล (Data Display) และการร่างข้อสรุป และการยืนยัน (Conclusion Drawing and Verification) โดยมีรายละเอียดของการดำเนินการตามขั้นตอนต่าง ๆ ดังต่อไปนี้

1) **การลดข้อมูล** หมายถึง กระบวนการคัดเลือก การเน้น การทำให้อยู่ในรูปที่เข้าใจง่าย การย่อความ และการแปลงข้อมูลที่อยู่ในรูปแบบของข้อมูลดิบให้พร้อมสำหรับการนำไปใช้ในขั้นต่อไป การจัดกระทำกับข้อมูลด้วยการลดข้อมูลนี้ เป็นกระบวนการที่เกิดขึ้นตลอดการทำวิจัย รวมถึงก่อนที่จะเริ่มทำการวิจัยก็ต้องมีการวางแผนเกี่ยวกับแนวการลดข้อมูล นับตั้งแต่การระบุกรอบแนวคิด การวิจัย กรณีศึกษาที่ต้องการทำวิจัย ปัญหาการวิจัย และวิธีการเก็บรวบรวมข้อมูลที่เหมาะสม สิ่งที่ผู้วิจัยกระทำในการลดข้อมูล คือ การเขียนสรุป การให้รหัส การร่างหัวข้อย่อที่เกี่ยวข้อง การจัดกลุ่ม การสร้างหลักในการจำแนกกลุ่มของข้อมูล และการเขียนบันทึกเพื่อเตือนความจำหรือความคิดที่ร่างไว้

2) **การจัดรูปข้อมูล** หมายถึง การสร้างรูปแบบข้อมูลที่สามารถสื่อสารกับผู้อ่านให้เข้าใจได้โดยง่าย เช่น การแสดงข้อมูลด้วยตาราง แผนภาพ เป็นต้น

3) **การร่างข้อสรุปและการยืนยัน** หมายถึง การตีความ การทำความเข้าใจถึงรูปแบบความสัมพันธ์ที่เชื่อมโยงกันของข้อมูลที่ได้เก็บรวบรวมมา เพื่อนำไปสู่ข้อสรุปที่ผู้วิจัยจะได้นำเสนอเป็นรูปเล่มในรายงานการวิจัย โดยเป็นข้อสรุปที่ได้รับการตรวจสอบยืนยันถึงความเที่ยงตรงแล้วด้วยวิธีการต่าง ๆ

3.2 การวิจัยระยะที่ 2 ศึกษาระดับการเข้าถึงสังคมอุดมปัญญาประชาธิปไตยของประชาชนจังหวัดนครปฐม

1. แหล่งข้อมูล

1.1 ประชากร คือ ประชาชนในพื้นที่จังหวัดนครปฐม จำนวน 905,264 คน จากทั้งหมด 7 อำเภอ (สำนักงานคณะกรรมการการเลือกตั้งประจำจังหวัดนครปฐม, 2564)

1.2 กลุ่มตัวอย่าง คือ ประชาชน จำนวน 7 อำเภอ 106 ตำบล ในจังหวัดนครปฐม ได้แก่ อำเภอเมืองนครปฐม อำเภอบางเลน อำเภอพุทธมณฑล อำเภอกำแพงแสน อำเภอนครชัยศรี อำเภอดอนตูม และอำเภอสสามพราน อำเภอละ 5 คน รวมจำนวน 530 คน ได้มาโดยการใช้การสุ่มอย่างมีระบบ (Systematic Random Sampling) โดยการเลือกแบบกำหนดโควตา (Quota Sampling) โดยกำหนดตามอัตราจำนวนประชากร เป็นการเลือกกลุ่มตัวอย่างโดยผู้วิจัยกำหนดได้ล่วงหน้า

การคำนวณหาขนาดกลุ่มตัวอย่างที่เหมาะสมจากจำนวนประชากร ที่กำหนดขนาดตัวอย่างจากการใช้เกณฑ์จำนวนตัวอย่างที่นำมาศึกษาในลักษณะการวิเคราะห์สมการโครงสร้างความสัมพันธ์เชิงเส้นตรงนั้นไม่ควรน้อยกว่า 20 ต่อหน่วยต่อ 1 ตัวแปร (Jackson, D.L., 2003: 128-141; Kline R.B., 2011: 12; นงลักษณ์ วิรัชชัย, 2542: 54 และ สุภมาส อังศุโชติ และคณะ, 2554: 25-26) ซึ่งการวิจัยครั้งนี้มีตัวแปรที่ใช้ในการศึกษาทั้งหมด 29 ตัวแปร ดังนั้นขนาดกลุ่มตัวอย่างต้องมีไม่น้อยกว่า 400 คนซึ่งเป็นเกณฑ์ขั้นต่ำ

ดังนั้น กลุ่มตัวอย่างที่ใช้ในการวิจัยครั้งนี้ คือ ประชาชน จำนวน 7 อำเภอ 106 ตำบล ในจังหวัดนครปฐม และเพื่อให้กลุ่มตัวอย่างการวิจัยครอบคลุมทุกพื้นที่ ผู้วิจัยจึงได้กระจายกลุ่ม

ตัวอย่างโดยใช้การเลือกกลุ่มตัวอย่างแบบโควตา (Quota sampling) ให้ครอบคลุมพื้นที่การวิจัยและให้ครบตามจำนวนกลุ่มตัวอย่าง และหาจำนวนหน่วยตัวอย่างของแต่ละอำเภอโดยใช้สูตร (เสาวลักษณ์ โกศลกิตติอัมพร, 2552 : 71)

$$\text{ใช้สูตร} = \frac{\text{จำนวนตำบลที่ใช้ในการศึกษา (106) \times 530}{106}$$

1.3 วิธีการสุ่มตัวอย่าง ในการวิจัยมีขั้นตอนดังนี้

ขั้นที่ 1 ผู้วิจัยใช้การเลือกกลุ่มตัวอย่างแบบโควตา (Quota sampling) โดยการแยกจำนวนกลุ่มตัวอย่างออกเป็นรายอำเภอและตำบล เพื่อให้ได้ประชากรครอบคลุมทุกพื้นที่ในการวิจัย จากนั้นใช้วิธีการสุ่มอย่างง่าย (Simple random sampling) โดยกำหนดเอาหน่วยตัวอย่างตามจำนวนสัดส่วนที่กำหนดตามตัวอย่างในแต่ละอำเภอตามจำนวนตำบล รายละเอียดดังแสดงในตารางที่ 3.1

ตารางที่ 3.1 จำนวนกลุ่มตัวอย่างในจังหวัดนครปฐม จำแนกตามอำเภอแยกเป็นตำบล

อำเภอ	ตำบล	ประชาชน
1. อำเภอเมืองนครปฐม	1. พระปฐมเจดีย์	5
	2. บางแพ	5
	3. พระประโทน	5
	4. ธรรมศาลา	5
	5. ตาก้อง	5
	6. มาบแค	5
	7. สนามจันทร์	5
	8. ดอนยายหอม	5
	9. ถนนขาด	5
	10. บ่อพลับ	5
	11. นครปฐม	5
	12. วังตะกู	5
	13. หนองปากโลง	5
	14. สามควายเผือก	5
	15. ทุ่งน้อย	5
	16. หนองดินแดง	5
	17. วังเย็น	5

อำเภอ	ตำบล	ประชาชน
	18. โพนระฆะเตี๋ย	5
	19. ลำพญา	5
	20. สระกะเทียม	5
	21. สวนป่า	5
	22. ห้วยจรเข้ม	5
	23. ทัพหลวง	5
	24. หนองงูเหลือม	5
	25. บ้านยาง	5
	รวม	125
2. อำเภอสามพราน	1. ท่าข้าม	5
	2. ทรงคนอง	5
	3. หอมเกร็ด	5
	4. บางกระทีก	5
	5. บางเตย	5
	6. สามพราน	5
	7. บางช้าง	5
	8. ไร่จิ้ง	5
	9. ท่าตลาด	5
	10. กระทุ่มล้ม	5
	11. คลองใหม่	5
	12. ตลาดจินดา	5
	13. คลองจินดา	5
	14. ยายชา	5
	15. บ้านใหม่	5
	16. อ้อมใหญ่	5
	รวม	80
3. อำเภอบางเลน	1. บางเลน	5
	2. บางปลา	5
	3. บางหลวง	5

อำเภอ	ตำบล	ประชาชน
	4. บางภาษี	5
	5. บางระกำ	5
	6. บางไทรป่า	5
	7. หินมูล	5
	8. ไทรงาม	5
	9. ดอนตูม	5
	10. นิลเพชร	5
	11. บัวปากท่า	5
	12. คลองนกกระทุง	5
	13. นราภิรมย์	5
	14. ลำพญา	5
	15. ไม้หูช้าง	5
		รวม
อำเภอดอนตูม	1. สามง่าม	5
	2. ห้วยพระ	5
	3. ลำเหย	5
	4. ดอนพุทรา	5
	5. บ้านหลวง	5
	6. ดอนรวก	5
	7. ห้วยด้วน	5
	8. ลำลูกบัว	5
		รวม
อำเภอนครชัยศรี	1. นครชัยศรี	5
	2. บางกระเบา	5
	3. วัดแค	5
	4. ท่าตำหนัก	5
	5. บางแก้ว	5
	6. ท่ากระชับ	5
	7. ชุนแก้ว	5

อำเภอ	ตำบล	ประชาชน	
	8. ท่าพระยา	5	
	9. พะเนียด	5	
	10. บางระกำ	5	
	11. โคกพระเจดีย์	5	
	12. ศีระทอง	5	
	13. แหลมบัว	5	
	14. ศรีมหาโพธิ์	5	
	15. สัมปทวน	5	
	16. วัดสำโรง	5	
	17. ดอนแฝก	5	
	18. ห้วยพลู	5	
	19. วัดละมุด	5	
	20. บางพระ	5	
	21. บางแก้วฟ้า	5	
	22. ลานตากฟ้า	5	
	23. จิวราย	5	
	24. ไทยवास	5	
	รวม	120	
	อำเภอพุทธมณฑล	1. ศาลายา	5
		2. คลองโยง	5
		3. มหาสวัสดิ์	5
		รวม	15
	อำเภอกำแพงแสน	1. ทุ่งกระพังโหม	5
		2. กระต๊อบ	5
3. ทุ่งลูกนก		5	
4. ห้วยขวาง		5	
5. ทุ่งขวาง		5	
6. สระสี่มุม		5	
7. ทุ่งบัว		5	

อำเภอ	ตำบล	ประชาชน
	8. ดอนข่อย	5
	9. สระพัฒนา	5
	10. ห้วยหมอนทอง	5
	11. ห้วยม่วง	5
	12. กำแพงแสน	5
	13. รามพิบูล	5
	14. หนองกระทุ่ม	5
	15. วังน้ำเขียว	5
	รวม	75
รวมทั้งสิ้น		530

2. ตัวแปรที่ใช้ในการศึกษา

ในการวิจัยครั้งนี้ผู้วิจัยได้กำหนดตัวแปรที่ใช้ในการศึกษาวิจัย ดังนี้

ตัวแปรอิสระ ซึ่งเป็นปัจจัยเชิงสาเหตุที่อิทธิพลต่อความเป็นประชาธิปไตยของประชาชน คือ 1) ปัจจัยด้านความเข้าใจต่อแนวคิดสังคมอุดมปัญญาประชาธิปไตย ประกอบด้วย 5 ตัวแปร ได้แก่ 1.1) วิธีแห่งประชาธิปไตย 1.2) ความเข้าใจสังคมอุดมปัญญา 1.3) การเป็นผู้สังเกตการณ์ทางการเมือง 1.4) การมีส่วนร่วมทางการเมือง และ 1.5) ความเป็นหุ้นส่วนทางการเมือง

ตัวแปรคั่นกลาง ซึ่งเป็นปัจจัยเชิงเหตุและผลจำนวน 2 ตัวแปร คือ 1) ปัจจัยด้านพฤติกรรมทางการเมืองตามระบอบประชาธิปไตย ประกอบด้วย 4 ตัวแปร ได้แก่ 1.1) การเป็นสมาชิกองค์กร 1.2) การประชาสัมพันธ์การเลือกตั้ง และ 1.3) การช่วยโฆษณาหาเสียง 1.4) การพูดคุยเรื่องการเมือง 2) ปัจจัยด้านภาวะผู้นำทางการเมือง ประกอบด้วย 4 ตัวแปร ได้แก่ 2.1) ความศรัทธาในตัวนักการเมือง 2.2) ความเชื่อมโยงในพรรคการเมือง และ 2.3) ความเชื่อในประสิทธิภาพทางการเมือง 2.4) บทบาทของผู้นำชุมชน

ตัวแปรตาม ซึ่งเป็นปัจจัยผลลัพธ์ คือ การพัฒนาสังคมอุดมปัญญาประชาธิปไตยของประชาชน ประกอบด้วย 4 ตัวแปร ได้แก่ 1.1) สังคมยูโทเปีย 1.2) สังคมพระศรีอริยเมตไตรย 1.3) สังคมอุดมปัญญา 1.4) โยนิโสมนสิการประชาธิปไตย 1.5) นาถกรณธรรมประชาธิปไตย

2. เครื่องมือที่ใช้ในการเก็บรวบรวมข้อมูล

เครื่องมือที่ใช้ในการเก็บรวบรวมข้อมูลในการวิจัยระยะที่ 2 เป็นแบบสอบถาม ซึ่งผู้วิจัยได้ปรับและพัฒนาเครื่องมือมาจากการวิจัยระยะที่ 1 รวมถึงข้อมูลที่มีนักวิชาการได้ทำไว้แล้ว และนำ

เครื่องมือวัดเหล่านั้นมาปรับข้อความบางส่วนเพื่อให้สอดคล้องกับบริบทที่ศึกษาในครั้งนี้ ภายใต้การควบคุมดูแลและให้คำแนะนำจากที่ปรึกษาโครงการวิจัย ลักษณะของเครื่องมือที่ใช้ในการเก็บรวบรวมข้อมูลวิจัยในระยะนี้ คือ

ในการดำเนินการวิจัยครั้งนี้ ผู้วิจัยได้ใช้แบบสอบถาม (Questionnaire) เป็นเครื่องมือในการวิจัยโดยดำเนินการวิจัย สำหรับการเก็บรวบรวมข้อมูลที่เป็นข้อเท็จจริงเท่านั้น เพื่อให้ได้ข้อมูลที่สมบูรณ์ตามวัตถุประสงค์ ซึ่งมีการสร้างเครื่องมือที่ใช้ในการเก็บรวบรวมข้อมูล โดยกำหนดประเภทเครื่องมือการวิจัย และขั้นตอนการสร้างเครื่องมือ ดังนี้

1. ลักษณะของแบบสอบถาม (Questionnaire)

แบบสอบถามมีลักษณะปลายปิดและปลายเปิด โดยแบ่งออกเป็น 5 ตอนดังนี้

ตอนที่ 1 เป็นแบบสอบถามเกี่ยวกับข้อมูลทั่วไปของผู้ตอบแบบสอบถาม ได้แก่ เพศ อายุ ศาสนา ระดับการศึกษา สถานภาพสมรส อาชีพ รายได้ที่ได้รับต่อเดือน มีลักษณะเป็นคำถามแบบปลายปิดให้เลือกตอบแบบตรวจสอบรายการ (Check list)

ตอนที่ 2 แบบสอบถามเกี่ยวกับความเข้าใจต่อแนวคิดสังคมอุดมปัญญาประชาธิปไตย มีลักษณะเป็นแบบมาตราส่วนประมาณค่า (Rating scale) มี 5 ระดับ ตามหลักการของลิเคิร์ต (Likert, 1932: 164; อ้างถึงใน บุญชม ศรีสะอาด, 2553: 52)

โดยแบ่งคำถามตามสภาพความเป็นจริง จำนวน 30 ข้อ และมีเกณฑ์การให้คะแนนคือ

ตอบ	เข้าใจมากที่สุด	มีค่าคะแนนเท่ากับ	5
ตอบ	เข้าใจมาก	มีค่าคะแนนเท่ากับ	4
ตอบ	เข้าใจปานกลาง	มีค่าคะแนนเท่ากับ	3
ตอบ	เข้าใจน้อย	มีค่าคะแนนเท่ากับ	2
ตอบ	เข้าใจน้อยที่สุด	มีค่าคะแนนเท่ากับ	1

โดยเกณฑ์การแปลผลค่าเฉลี่ย โดยกำหนดเกณฑ์ในการวิเคราะห์ ตามแนวคิดของเบสท์ (Best) (ประกอบ กรรณสูตร, 2542: 108)

ค่าเฉลี่ย	4.51 – 5.00	แปลว่า	มากที่สุด
ค่าเฉลี่ย	3.51 – 4.50	แปลว่า	มาก
ค่าเฉลี่ย	2.51 – 3.50	แปลว่า	ปานกลาง
ค่าเฉลี่ย	1.51 – 2.50	แปลว่า	น้อย
ค่าเฉลี่ย	1.00 – 1.50	แปลว่า	น้อยที่สุด

ตอนที่ 3 แบบสอบถามเกี่ยวกับปัจจัยมีอิทธิพลต่อความเป็นประชาธิปไตยของประชาชนจังหวัดนครปฐม มีลักษณะเป็นแบบมาตราส่วนประมาณค่า (Rating scale) มี 5 ระดับ ตามหลักการ

ของลิเคิร์ต (Likert, 1932: 164; อ้างถึงใน บุญชม ศรีสะอาด, 2553: 52) จำนวน 35 ข้อ และมีเกณฑ์การให้คะแนนคือ

ตอบ	เป็นจริงมากที่สุด	มีค่าคะแนนเท่ากับ	5
ตอบ	เป็นจริงมาก	มีค่าคะแนนเท่ากับ	4
ตอบ	เป็นจริงปานกลาง	มีค่าคะแนนเท่ากับ	3
ตอบ	เป็นจริงน้อย	มีค่าคะแนนเท่ากับ	2
ตอบ	เป็นจริงน้อยที่สุด	มีค่าคะแนนเท่ากับ	1

โดยเกณฑ์การแปลผลค่าเฉลี่ย โดยกำหนดเกณฑ์ในการวิเคราะห์ ตามแนวคิดของเบสท์ (Best) (ประกอบ กรรณสูตร, 2542: 108)

ค่าเฉลี่ย	4.51 – 5.00	แปลว่า	มากที่สุด
ค่าเฉลี่ย	3.51 – 4.50	แปลว่า	มาก
ค่าเฉลี่ย	2.51 – 3.50	แปลว่า	ปานกลาง
ค่าเฉลี่ย	1.51 – 2.50	แปลว่า	น้อย
ค่าเฉลี่ย	1.00 – 1.50	แปลว่า	น้อยที่สุด

ตอนที่ 4 แบบสอบถามเกี่ยวกับการพัฒนาสังคมอุดมปัญญาประชาธิปไตยของประชาชน จังหวัดนครปฐม มีลักษณะเป็นแบบมาตราส่วนประมาณค่า (Rating scale) มี 5 ระดับ ตามหลักการของลิเคิร์ต (Likert, 1932: 164; อ้างถึงใน บุญชม ศรีสะอาด, 2553: 52) จำนวน 30 ข้อ และมีเกณฑ์การให้คะแนน คือ

ตอบ	เป็นจริงมากที่สุด	มีค่าคะแนนเท่ากับ	5
ตอบ	เป็นจริงมาก	มีค่าคะแนนเท่ากับ	4
ตอบ	เป็นจริงปานกลาง	มีค่าคะแนนเท่ากับ	3
ตอบ	เป็นจริงน้อย	มีค่าคะแนนเท่ากับ	2
ตอบ	เป็นจริงน้อยที่สุด	มีค่าคะแนนเท่ากับ	1

โดยเกณฑ์การแปลผลค่าเฉลี่ย โดยกำหนดเกณฑ์ในการวิเคราะห์ ตามแนวคิดของเบสท์ (Best) (ประกอบ กรรณสูตร, 2542: 108)

ค่าเฉลี่ย	4.51 – 5.00	แปลว่า	มากที่สุด
ค่าเฉลี่ย	3.51 – 4.50	แปลว่า	มาก
ค่าเฉลี่ย	2.51 – 3.50	แปลว่า	ปานกลาง
ค่าเฉลี่ย	1.51 – 2.50	แปลว่า	น้อย
ค่าเฉลี่ย	1.00 – 1.50	แปลว่า	น้อยที่สุด

ตอนที่ 5 คำถามปลายเปิดเกี่ยวกับข้อเสนอเกี่ยวกับการขับเคลื่อนชุมชนสู่สังคมอุดมปัญญาประชาธิปไตยของประชาชนจังหวัดนครปฐม ซึ่งมีลักษณะเป็นคำถามปลายเปิด (Open ended Questionnaire) ให้ตอบโดยเสรี

3. การสร้างเครื่องมือและตรวจสอบคุณภาพของเครื่องมือ

3.1 ศึกษาแนวคิด ทฤษฎีและงานวิจัยที่เกี่ยวข้องกับ การเข้าถึงสังคมอุดมปัญญาประชาธิปไตยของประชาชน และปัจจัยมีอิทธิพลต่อความเป็นประชาธิปไตยของประชาชน เพื่อให้ได้กรอบแนวคิดที่ครอบคลุมกับปัญหาการวิจัย

3.2 ศึกษาแนวคิดเกี่ยวกับการสร้างแบบสอบถาม โดยเฉพาะประเภทแบบตรวจสอบรายการ (Check list) ประเภทเลือกตอบ (Selection type) มาตรฐานประเมินค่า (Rating scale) และปลายเปิด (Opened End)

3.3 ร่างแบบสอบถามให้ครอบคลุมกับคำถามการวิจัย วัตถุประสงค์การวิจัย และกรอบแนวคิดการวิจัย

3.4 นำร่างแบบสอบถามเสนออาจารย์ที่ปรึกษาโครงการวิจัยเพื่อพิจารณาความถูกต้องและความครอบคลุมของเนื้อหา และให้ข้อเสนอแนะเพื่อการปรับปรุงแก้ไขตรวจสอบความตรงของเนื้อหา อีกทั้งให้คำแนะนำในการปรับปรุงข้อความและความถูกต้องสมบูรณ์ของแบบสอบถาม

3.5 นำแบบสอบถามที่ผ่านการตรวจสอบจากอาจารย์ที่ปรึกษาโครงการวิจัยเรียบร้อยแล้วให้ผู้เชี่ยวชาญ จำนวน 5 ท่าน โดยพิจารณาความถูกต้องด้านการใช้ภาษา ความเหมาะสมเพื่อเป็นการทดสอบความตรงเชิงเนื้อหา (Content Validity) ให้เครื่องมือวัดหรือแบบสอบถามมีเนื้อหาที่เป็นตัวแทนของเนื้อหาสาระของสิ่งที่ต้องการวัดอย่างเพียงพอ เป็นความตรงที่เครื่องมือมีสาระครอบคลุมเนื้อหาและวัตถุประสงค์ของการวิจัยที่กำหนดไว้ โดยพิจารณาความสอดคล้องระหว่างข้อความกับวัตถุประสงค์ โดยหาค่าดัชนีความสอดคล้อง (Item Objective Congruence : IOC) ซึ่งสูตรของ IOC มีดังนี้ (พวงรัตน์ ทวีรัตน์, 2543: 117)

$$IOC = \sum R/N$$

เมื่อ IOC แทน ค่าดัชนีความสอดคล้องกับวัตถุประสงค์

(Index of Item Objective Congruence)

\sum แทน ผลรวมของคะแนนความคิดเห็นของผู้เชี่ยวชาญ

R แทน คะแนนความคิดเห็นของผู้เชี่ยวชาญต่อคำถามแต่ละข้อ

N แทน จำนวนผู้เชี่ยวชาญ

ซึ่งให้ระดับความคิดเห็นในแบบสอบถามแต่ละข้อ ดังนี้

ให้คะแนน +1 เมื่อผู้เชี่ยวชาญพิจารณาแล้วเห็นว่าข้อความนั้นมีความสอดคล้องกับวัตถุประสงค์การวิจัย

ให้คะแนน 0 เมื่อผู้เชี่ยวชาญพิจารณาแล้วไม่แน่ใจว่าข้อคำถามนั้นมีความสอดคล้องกับวัตถุประสงค์การวิจัยหรือไม่

ให้คะแนน -1 เมื่อผู้เชี่ยวชาญพิจารณาแล้วเห็นว่าข้อคำถามนั้นไม่มีความสอดคล้องกับวัตถุประสงค์การวิจัย

ผู้เชี่ยวชาญ 5 ท่านได้แก่

1. รองศาสตราจารย์ ดร.สุกิจ ชัยมุสิก ประธานหลักสูตรรัฐศาสตรดุษฎีบัณฑิต มหาวิทยาลัยมหามกุฏราชวิทยาลัย เป็นผู้เชี่ยวชาญด้านภาษาและรัฐศาสตร์เชิงพุทธ
2. รองศาสตราจารย์ ดร.ธโรธร ตูทองคำ อาจารย์ประจำสาขารัฐศาสตร มหาวิทยาลัยสุโขทัยธรรมาธิราช เป็นผู้เชี่ยวชาญด้านการเมืองการปกครอง
3. ผู้ช่วยศาสตราจารย์ ดร.ยุทธนา ประณีต อาจารย์ประจำหลักสูตรรัฐศาสตร มหบัณฑิต มหาวิทยาลัยมหาจุฬาลงกรณราชวิทยาลัย เป็นผู้เชี่ยวชาญด้านความถูกต้องของเนื้อหา
4. พระมหาอรุณ ปญญารุโณ, ผศ.ดร. อาจารย์ประจำคณะสังคมศาสตร์ มหาวิทยาลัยมหาจุฬาลงกรณราชวิทยาลัย เป็นผู้เชี่ยวชาญด้านสังคมศาสตร์
5. ดร.สมพงษ์ พิพัฒน์เอกสกุล อาจารย์ประจำคณะศิลปะศาสตร์ มหาวิทยาลัยเทคโนโลยีราชมงคลสุวรรณภูมิ เป็นผู้เชี่ยวชาญด้านการวัดและประเมินผล

โดยผลการพิจารณาจากผู้เชี่ยวชาญจะยอมรับเฉพาะข้อที่มีค่าตั้งแต่ .08 ขึ้นไป หากแบบสอบถามข้อใดได้ค่าไม่ถึง .08 จะนำมาปรับปรุงแล้วนำเสนออาจารย์ที่ปรึกษาโครงการวิจัยและผู้เชี่ยวชาญตรวจสอบเพิ่มเติมจนกว่าจะสมบูรณ์ และรายงานให้ปรึกษาทราบเพื่อวิเคราะห์หาความเชื่อมั่นต่อไป

3.6 นำแบบสอบถามที่ผ่านการตรวจสอบของผู้เชี่ยวชาญ โดยนำข้อที่มีค่าเฉลี่ย IOC ตั้งแต่ .80 ไปทดลองใช้ (Try Out) กับตัวแทนบุคลากรและนักศึกษา ซึ่งไม่ใช่กลุ่มตัวอย่าง ในการวิจัยครั้งนี้ จำนวน 30 คน

3.7 จากนั้นนำข้อมูลมาวิเคราะห์อำนาจจำแนกรายข้อโดยใช้เทคนิค (Item Total Correlation) แล้วคัดเลือกข้อคำถามที่มีค่าอำนาจจำแนก (r) ระหว่าง .20 ถึง 1 แล้วนำไปหาค่าสัมประสิทธิ์สหสัมพันธ์อย่างง่ายของเพียร์สันระหว่างคะแนนรายข้อ กับคะแนนรวมของแบบสอบถาม ทั้งฉบับ เลือกข้อที่มีค่าตั้งแต่ 0.30 ขึ้นไป (ธานินทร์ ศิลป์จารุ, 2557: 419)

3.8 นำข้อคำถามที่ได้ตามเกณฑ์มาวิเคราะห์หาค่าความเชื่อมั่นของแบบสอบถาม (Reliability) ทั้งฉบับ โดยใช้การวิเคราะห์ค่าสัมประสิทธิ์แอลฟาตามวิธีการของครอนบาค (Cronbach' alpha Coefficient) (Cronbach and Josphen, 1970: 161; อ่างถึงโน รังสรรค์ สิงห์เลิศ, 2558: 142) ซึ่งค่าความเชื่อมั่นของแบบสอบถามแต่ละชุดทั้งฉบับควรมีค่าความเชื่อมั่น ตั้งแต่ 0.80 ขึ้นไป

3.9 คณะผู้วิจัยนำแบบสอบถามที่ปรับปรุงแก้ไขแล้ว ไปพบที่ปรึกษาโครงการวิจัยและผู้เชี่ยวชาญเดิม เพื่อรับฟังความคิดเห็นและข้อเสนอแนะจนได้รับความเห็นชอบ จึงนำไปจัดพิมพ์แบบสอบถามฉบับสมบูรณ์แล้วจึงนำแบบสอบถามไปเก็บรวบรวมข้อมูลกับกลุ่มตัวอย่างต่อไป

4. การเก็บรวบรวมข้อมูล

การเก็บรวบรวมข้อมูลผู้วิจัยได้ดำเนินการดังนี้

1. ทำหนังสือขอความอนุเคราะห์ในการเก็บรวบรวมข้อมูลจากคณะสังคมศาสตร์ มหาวิทยาลัยมหามกุฏราชวิทยาลัย เพื่อขออนุญาตเก็บข้อมูลจากนายอำเภอทั้ง 7 อำเภอ จังหวัดนครปฐม
2. ดำเนินการเก็บรวบรวมข้อมูล โดยแจกแบบสอบถามให้กับกลุ่มตัวอย่าง จำนวน 530 ชุด
3. นำข้อมูลที่ไปวิเคราะห์และประมวลผลโดยใช้โปรแกรมสำเร็จรูปเพื่อการวิจัยทางสังคมศาสตร์ต่อไป

5. การวิเคราะห์ข้อมูล

การวิเคราะห์ข้อมูล ผู้วิจัยได้ใช้สถิติเชิงพรรณนา (Descriptive Statistics Analysis) และสถิติเชิงอนุมาน (Inferential Statistics Analysis) และวิเคราะห์เส้นทางอิทธิพล (path Analysis : PA) ด้วยโปรแกรมสำเร็จรูปเพื่อทดสอบสมมติฐานที่กำหนดไว้โดยวิเคราะห์ข้อมูล ดังนี้

5.1 การวิเคราะห์ข้อมูลทั่วไปของผู้ตอบแบบสอบถาม โดยใช้สถิติเชิงพรรณนา (Descriptive Method) ประกอบด้วยการแจกแจงความถี่ (Frequency) และค่าเฉลี่ยร้อยละ (Percentage)

5.2 การวิเคราะห์ความเข้าใจต่อแนวคิดสังคมอุดมปัญญาประชาธิปไตย โดยใช้สถิติเชิงพรรณนา (Descriptive Method) ประกอบด้วยการแจกแจงความถี่ (Frequency) และค่าเฉลี่ยร้อยละ (Percentage)

5.3 การวิเคราะห์ปัจจัยที่มีอิทธิพลต่อความเป็นประชาธิปไตยของประชาชนจังหวัดนครปฐม โดยใช้สถิติเชิงพรรณนา (Descriptive Method) ประกอบด้วยการแจกแจงความถี่ (Frequency) และค่าเฉลี่ยร้อยละ (Percentage)

5.4 การวิเคราะห์การพัฒนาสังคมอุดมปัญญาประชาธิปไตยของประชาชนจังหวัดนครปฐม โดยใช้สถิติเชิงพรรณนา (Descriptive Method) ประกอบด้วยการแจกแจงความถี่ (Frequency) และค่าเฉลี่ยร้อยละ (Percentage)

ผู้วิจัยได้กำหนดช่วงคะแนน และแปลความหมายของความเข้าใจต่อแนวคิดสังคมอุดมปัญญาประชาธิปไตย โดยผู้วิจัยได้กำหนดช่วงคะแนน และความหมายไว้ 5 ช่วง โดยใช้สูตรคำนวณ ดังนี้ (รังสรรค์ สิงห์เลิศ, 2551: 231)

$$\begin{aligned}
 & \frac{\text{คะแนนสูงสุด} - \text{คะแนนต่ำที่สุด}}{\text{จำนวนระดับชั้น}} \\
 = & \frac{5-1}{5} \\
 = & 0.8
 \end{aligned}$$

ฉะนั้น ในแต่ละช่วงคะแนนของแต่ละชั้น จะเท่ากับ 0.8 คิดเป็นเกณฑ์การแบ่งช่วงคะแนนในแต่ละระดับชั้น จากเกณฑ์ดังกล่าวได้นำมาสู่การแปลความหมายค่าเฉลี่ยเปรียบเทียบกับเกณฑ์ที่ตั้งไว้ดังนี้

ช่วงคะแนน	การแปลความหมาย
4.21 – 5.00	อยู่ในระดับมากที่สุด
3.41 – 4.20	อยู่ในระดับมาก
2.61 – 3.40	อยู่ในระดับปานกลาง
1.81 – 2.60	อยู่ในระดับน้อย
1.00 – 1.80	อยู่ในระดับน้อยที่สุด

5.5 การวิเคราะห์การวิเคราะห์ปัจจัยที่มีอิทธิพลต่อการพัฒนาสังคมอุดมปัญญา ประชาธิปไตยของประชาชนจังหวัดนครปฐม ด้วยการวิเคราะห์ค่าสัมประสิทธิ์สหสัมพันธ์เพียร์สัน (Pearson Correlation) เพื่ออธิบายความสัมพันธ์ระหว่างปัจจัยต่าง ๆ ที่มีอิทธิพลต่อความเป็นประชาธิปไตยของประชาชน ด้วยการวิเคราะห์ค่าเฉลี่ย (Mean) ค่าส่วนเบี่ยงเบนมาตรฐาน (Standard deviation) ค่าความเบ้ (Skewness) ค่าความโด่ง (Kurtosis) ค่าสัมประสิทธิ์สหสัมพันธ์เพียร์สัน (Pearson Correlation) การวิเคราะห์องค์ประกอบเชิงยืนยัน (Confirmatory Factor Analysis) และการวิเคราะห์การสร้างโมเดลสมการเชิงโครงสร้าง (Structural Equation Modeling : SEM) โดยใช้โปรแกรมสำเร็จรูป (กริช แรงสูงเนิน, 2554: 65-79; สุนทรพจน์ ดำรงพานิช, 2555: 21-210)

5.6 การวิเคราะห์ข้อเสนอเกี่ยวกับการขับเคลื่อนชุมชนสู่สังคมอุดมปัญญาประชาธิปไตยของประชาชนจังหวัดนครปฐม เป็นแบบสอบถามปลายเปิด (Opened End) เป็นข้อความที่ผู้ตอบแบบสอบถามได้แสดงความคิดเห็นโดยการเขียนเป็นข้อความมา ข้อมูลนี้ถือว่าเป็นข้อมูลเชิงคุณภาพ ผู้วิจัยได้นำไปวิเคราะห์ด้วยวิธีการวิเคราะห์เนื้อหา (Content Analysis) ซึ่งเป็นวิธีการวิเคราะห์

ข้อมูลเชิงคุณภาพ โดยการจัดกลุ่มประเด็นสำคัญ แล้ว Coding ถ้อยคำสำคัญ จากนั้นสรุปเรียบเรียง ถ้อยคำใหม่ โดยการอธิบายขยายความเพื่อให้เกิดความชัดเจน รายละเอียดได้เรียงลำดับจาก ความสำคัญมากไปหาน้อย

3.3 การวิจัยระยะที่ 3 ศึกษาแนวทางการประยุกต์ใช้นวัตกรรมการขับเคลื่อนชุมชนสู่สังคมอุดมปัญญาประชาธิปไตยและการสร้างนวัตกรรมการขับเคลื่อนชุมชนสู่สังคม อุดมปัญญาประชาธิปไตยของประชาชนจังหวัดนครปฐม

เพื่อศึกษาแนวทางการประยุกต์ใช้นวัตกรรมการขับเคลื่อนชุมชนสู่สังคมอุดมปัญญา ประชาธิปไตยและการสร้างรูปแบบพัฒนานวัตกรรมการขับเคลื่อนชุมชนสู่สังคมอุดมปัญญา ประชาธิปไตยของประชาชนจังหวัดนครปฐม ข้อค้นพบจากการวิจัยระยะที่ 1 และ ระยะที่ 2 การสนทนากลุ่มเฉพาะ (Focus Group Discussion) ระดมสมอง (Brain Storming) โดยต้องการรับ ฟังความคิดเห็นและข้อเสนอแนะ หาลักษณะร่วม (Common Character) รวมถึงหาข้อสรุปร่วม (Common Conclusion) เพื่อศึกษาแนวทางการประยุกต์ใช้นวัตกรรมการขับเคลื่อนชุมชนสู่สังคม อุดมปัญญาประชาธิปไตยและการสร้างรูปแบบพัฒนานวัตกรรมการขับเคลื่อนชุมชนสู่สังคม อุดมปัญญาประชาธิปไตยของประชาชนจังหวัดนครปฐม ในหลากหลายมิติ โดยมีวิธีการศึกษาดังนี้

1. แหล่งข้อมูล

การวิจัยระยะนี้ใช้แหล่งข้อมูล ดังนี้

แหล่งข้อมูลที่จะใช้ในการศึกษาแนวทางการประยุกต์ใช้นวัตกรรมการขับเคลื่อนชุมชนสู่ สังคมอุดมปัญญาประชาธิปไตยและการสร้างรูปแบบพัฒนานวัตกรรมการขับเคลื่อนชุมชนสู่สังคม อุดมปัญญาประชาธิปไตยของประชาชนจังหวัดนครปฐม ผู้วิจัยกำหนดไว้จาก 2 แหล่ง ดังนี้

1.1 แหล่งข้อมูลที่เป็นเอกสาร ได้แก่ ข้อค้นพบจากการวิจัยระยะที่ 1 และ ระยะที่ 2 นำมาวิเคราะห์สังเคราะห์ให้เห็นแนวทางและมากำหนดศึกษาแนวทางการประยุกต์ใช้นวัตกรรม การขับเคลื่อนชุมชนสู่สังคมอุดมปัญญาประชาธิปไตยและการสร้างรูปแบบพัฒนานวัตกรรม การขับเคลื่อนชุมชนสู่สังคมอุดมปัญญาประชาธิปไตยของประชาชนจังหวัดนครปฐม

1.2 แหล่งข้อมูลที่เป็นคน ได้แก่

1) การสนทนากลุ่มเฉพาะ (Focus Group Discussion) ระดมสมอง (Brain Storming) โดยต้องการรับฟังความคิดเห็นและข้อเสนอแนะ หาลักษณะร่วม (Common Character) รวมถึงหาข้อสรุปร่วม (Common Conclusion) เพื่อศึกษาแนวทางการประยุกต์ใช้นวัตกรรม การขับเคลื่อนชุมชนสู่สังคมอุดมปัญญาประชาธิปไตยและการสร้างรูปแบบพัฒนานวัตกรรม การขับเคลื่อนชุมชนสู่สังคมอุดมปัญญาประชาธิปไตยของประชาชนจังหวัดนครปฐม ในหลากหลาย มิติ โดยคณะผู้วิจัยเปิดโอกาสให้ผู้แทนของนักวิชาการด้านศาสนา นักวิชาการ นักการเมือง หน่วยงาน

ภาครัฐ และประชาชน เข้ามามีส่วนร่วมในการแสดงความคิดเห็นในประเด็นของรูปแบบ วิธีการ แนวทางปฏิบัติ

2) การวิพากษ์และยืนยันแนวทางการประยุกต์ใช้นวัตกรรมการขับเคลื่อนชุมชนสู่สังคมอุดมปัญญาประชาธิปไตยและการสร้างนวัตกรรมการขับเคลื่อนชุมชนสู่สังคมอุดมปัญญาประชาธิปไตยของประชาชนจังหวัดนครปฐม

2. กลุ่มเป้าหมาย

กลุ่มเป้าหมายที่ใช้ในการวิจัยระยะนี้ ได้แก่

1) จัดการสนทนากลุ่มเฉพาะ (Focus Group Discussion) เป็นการระดมสมอง (Brain Storming) โดยต้องการรับฟังความคิดเห็นและข้อเสนอแนะหลักขงร่วม (Common Character) รวมถึงหาข้อสรุปร่วม (Common Conclusion) ผู้วิจัยได้พิจารณากำหนดเลือกบุคคลที่เป็นผู้มีส่วนเกี่ยวข้อง ที่มีความเชี่ยวชาญด้านศึกษาแนวทางการประยุกต์ใช้นวัตกรรมการขับเคลื่อนชุมชนสู่สังคมอุดมปัญญาประชาธิปไตยและการสร้างรูปแบบพัฒนานวัตกรรมการขับเคลื่อนชุมชนสู่สังคมอุดมปัญญาประชาธิปไตยของประชาชนจังหวัดนครปฐม ซึ่งผู้วิจัยได้พิจารณาเลือกแบบเจาะจง (Purposive Selection) จำนวน 12 รูป/คน โดยแบ่งเป็น 3 กลุ่ม คือ (1) ผู้ทรงคุณวุฒิด้านศาสนา จำนวน 4 รูป (2) ผู้ทรงคุณวุฒิด้านการเมือง จำนวน 2 คน (3) ผู้ทรงคุณวุฒิด้านการนำนโยบายไปปฏิบัติหรือภาครัฐ จำนวน 4 คน (4) ผู้ทรงคุณวุฒิด้านแกนนำทางการเมืองภาคประชาชน จำนวน 2 คน

2) การวิพากษ์และยืนยันแนวทางการประยุกต์ใช้นวัตกรรมการขับเคลื่อนชุมชนสู่สังคมอุดมปัญญาประชาธิปไตยและการสร้างนวัตกรรมการขับเคลื่อนชุมชนสู่สังคมอุดมปัญญาประชาธิปไตยของประชาชนจังหวัดนครปฐม ซึ่งผู้วิจัยได้พิจารณาเลือกแบบเจาะจง (Purposive Selection) จำนวน 20 รูป/คน โดยแบ่งเป็น 4 กลุ่ม คือ (1) ผู้เชี่ยวชาญด้านศาสนา จำนวน 4 รูป (2) ผู้เชี่ยวชาญด้านการเมือง จำนวน 4 คน (3) ผู้เชี่ยวชาญด้านรัฐศาสตร์ จำนวน 4 คน (3) ผู้เชี่ยวชาญด้านการนำนโยบายไปปฏิบัติหรือภาครัฐ จำนวน 4 คน (4) ผู้ทรงคุณวุฒิด้านแกนนำทางการเมืองภาคประชาชน จำนวน 4 คน

3. เครื่องมือที่ใช้ในการเก็บรวบรวมข้อมูล

เครื่องมือที่ใช้ในการวิจัยระยะที่ 3 มีดังนี้

3.1 ร่างข้อค้นพบจากการวิจัยระยะที่ 1 และ ระยะที่ 2 นำมาวิเคราะห์สังเคราะห์ให้เห็นแนวทางและมากำหนดแนวทางการประยุกต์ใช้นวัตกรรมการขับเคลื่อนชุมชนสู่สังคมอุดมปัญญาประชาธิปไตยและการสร้างรูปแบบพัฒนานวัตกรรมการขับเคลื่อนชุมชนสู่สังคมอุดมปัญญาประชาธิปไตยของประชาชนจังหวัดนครปฐม

3.2 ประเด็นการสนทนากลุ่ม (Focus Group Discussion) โดยมีประเด็นจากร่างแนวทางการประยุกต์ใช้นวัตกรรมการขับเคลื่อนชุมชนสู่สังคมอุดมปัญญาประชาธิปไตยและการสร้าง

นวัตกรรมการขับเคลื่อนชุมชนสู่สังคมอุดมปัญญาประชาธิปไตยของประชาชนจังหวัดนครปฐม จากข้อค้นพบจากการวิจัยระยะที่ 1 และ ระยะที่ 2 และกำหนดประเด็นแนวทางเพิ่มเติม ที่ผู้วิจัยสร้างขึ้น เพื่อใช้สนทนากลุ่มกับผู้ร่วมสนทนากลุ่มการสนทนากลุ่มเฉพาะ (Focus Group Discussion) ระดมสมอง (Brain Storming) โดยต้องการรับฟังความคิดเห็นและข้อเสนอแนะหาลักษณะร่วม (Common Character) รวมถึงหาข้อสรุปร่วม (Common Conclusion) นำมาสู่แนวทางการประยุกต์ใช้นวัตกรรมการขับเคลื่อนชุมชนสู่สังคมอุดมปัญญาประชาธิปไตยและการสร้างรูปแบบพัฒนานวัตกรรมการขับเคลื่อนชุมชนสู่สังคมอุดมปัญญาประชาธิปไตยของประชาชนจังหวัดนครปฐม โดยมีผู้ทรงคุณวุฒิที่เป็นผู้เชี่ยวชาญที่รับผิดชอบดูแล ที่ได้รับการคัดเลือก มีลักษณะการระดมสมอง การสนทนาแลกเปลี่ยนความคิดเห็นซึ่งกันและกัน นำไปสู่การหาข้อสรุปร่วมกันในนำมาสู่แนวทางการประยุกต์ใช้นวัตกรรมการขับเคลื่อนชุมชนสู่สังคมอุดมปัญญาประชาธิปไตยและการสร้างรูปแบบพัฒนานวัตกรรมการขับเคลื่อนชุมชนสู่สังคมอุดมปัญญาประชาธิปไตยของประชาชนจังหวัดนครปฐม อย่างเป็นรูปธรรม

3.3 แบบสอบถามการวิพากษ์และยืนยันแนวทางการประยุกต์ใช้นวัตกรรมการขับเคลื่อนชุมชนสู่สังคมอุดมปัญญาประชาธิปไตยและการสร้างนวัตกรรมการขับเคลื่อนชุมชนสู่สังคมอุดมปัญญาประชาธิปไตยของประชาชนจังหวัดนครปฐม ที่ผู้วิจัยได้พัฒนาแบบสอบถามขึ้นตามเทคนิค CIT (Critical Incident Technique) ซึ่งเป็นเทคนิคการวิจัยที่นิยมใช้กันอย่างแพร่หลาย เพื่อมุ่งสอบถามความคิดเห็นของผู้มีความเชี่ยวชาญเฉพาะเรื่องในด้านทางการประยุกต์ใช้นวัตกรรมการขับเคลื่อนชุมชนสู่สังคมอุดมปัญญาประชาธิปไตยและการสร้างนวัตกรรมการขับเคลื่อนชุมชนสู่สังคมอุดมปัญญาประชาธิปไตย โดยผู้วิจัยไม่มีการเผชิญหน้าโดยตรงกับกลุ่มผู้เชี่ยวชาญ เช่นเดียวกับกับการระดมสมอง (Brain Storming) ผู้เชี่ยวชาญจึงมีอิสระอย่างเต็มที่ในการแสดงความคิดเห็นและอธิบายในทุกประเด็นที่ต้องการ โดยไม่ต้องคำนึงถึงความคิดเห็นของผู้อื่น นอกจากนี้ผู้เชี่ยวชาญยังมีโอกาสถกแถลงความคิดเห็นของตนอย่างรอบคอบทำให้ข้อมูลที่ได้เป็นจริงและน่าเชื่อถือ ผู้เชี่ยวชาญจะแสดงความคิดเห็นจนกว่าข้อมูลทั้งหมดที่ได้จะไม่มีการเปลี่ยนแปลงอีก ซึ่งส่วนใหญ่จะดำเนินการเพียง 2-3 รอบเท่านั้น

4. การสร้างเครื่องมือและตรวจสอบคุณภาพของเครื่องมือ

การสร้างเครื่องมือจากข้อค้นพบจากการวิจัยระยะที่ 1 และ ระยะที่ 2 และกำหนดประเด็นแนวทางเพิ่มเติม ที่ผู้วิจัยสร้างขึ้น นำมาวิเคราะห์สังเคราะห์ให้เห็นแนวทางและมากำหนดนำมาสู่แนวทางการประยุกต์ใช้นวัตกรรมการขับเคลื่อนชุมชนสู่สังคมอุดมปัญญาประชาธิปไตยและการสร้างนวัตกรรมการขับเคลื่อนชุมชนสู่สังคมอุดมปัญญาประชาธิปไตยของประชาชนจังหวัดนครปฐมที่เหมาะสม ครอบคลุมลักษณะของพื้นที่ ผู้วิจัยกำหนดขั้นตอนดังนี้

4.1 การสนทนากลุ่มเฉพาะ มีวิธีการดังต่อไปนี้

1) ยกร่างแนวทางการประยุกต์ใช้นวัตกรรมการขับเคลื่อนชุมชนสู่สังคมอุดมปัญญา ประชาธิปไตยและการสร้างนวัตกรรมการขับเคลื่อนชุมชนสู่สังคมอุดมปัญญาประชาธิปไตยของประชาชนจังหวัดนครปฐม ที่ครอบคลุมลักษณะของพื้นที่

2) นำร่างกำหนดประเด็นคำถามประเด็นหลักสำหรับการสนทนากลุ่ม (Focus Group Discussion)

3) การสร้างเครื่องมือที่เป็นข้อความประเด็นหลักสำหรับการสนทนากลุ่ม (Focus Group Discussion) ซึ่งผู้วิจัยได้ศึกษาแนวคิด ทฤษฎี และร่นำมาสู่แนวทางการประยุกต์ใช้นวัตกรรมการขับเคลื่อนชุมชนสู่สังคมอุดมปัญญาประชาธิปไตยและการสร้างนวัตกรรมการขับเคลื่อนชุมชนสู่สังคมอุดมปัญญาประชาธิปไตยของประชาชนจังหวัดนครปฐม ที่เหมาะสม เพื่อใช้เป็นประเด็นหลักในการสนทนากลุ่ม จากนั้นร่างข้อความที่จะใช้ในการสนทนากลุ่มเสนออาจารย์ที่ปรึกษาโครงการวิจัย เพื่อพิจารณาชี้แนะปรับปรุงหรือแก้ไข หลังจากนั้นนำไปเป็นแนวทางในการเก็บข้อมูลวิจัยต่อไป

4.2 การวิพากษ์และการยืนยัน มีวิธีการดังต่อไปนี้

1) ประมวลจากเอกสารงานวิจัยที่เกี่ยวข้องกับการประเมินความเหมาะสมของแนวทางพัฒนา

2) กำหนดกรอบแนวคิดและนิยามเชิงปฏิบัติการ

3) เขียนข้อความตามนิยามเชิงปฏิบัติการตามกรอบแนวคิด ได้แบบสอบถามเพื่อประเมินตามความเหมาะสมของแนวทางการประยุกต์ใช้นวัตกรรมการขับเคลื่อนชุมชนสู่สังคมอุดมปัญญาประชาธิปไตยและการสร้างนวัตกรรมการขับเคลื่อนชุมชนสู่สังคมอุดมปัญญาประชาธิปไตยของประชาชนจังหวัดนครปฐม เป็นแบบสอบถามแบบมาตราส่วนประมาณค่า 5 ระดับ ได้แก่ ระดับความเหมาะสมมากที่สุด มาก ปานกลาง น้อย และน้อยที่สุด แล้วเสนอผู้เชี่ยวชาญพิจารณาตรวจสอบประเด็นต่าง ๆ ตลอดจนความถูกต้องด้านภาษาและนำมาปรับปรุงตามข้อเสนอแนะ

5. การเก็บรวบรวมข้อมูล

5.1 นำผลการวิจัยจากระยะที่ 1-2 มาสกัดให้เห็นหมวดหมู่ใหม่ให้เป็นปัจจัยเหตุ ปัจจัยผลตามลำดับของการเกิด (Birth order) การพัฒนานวัตกรรมการขับเคลื่อนชุมชนสู่สังคมอุดมปัญญาประชาธิปไตย

5.2 การสนทนากลุ่ม (Focus Group Discussion) เพื่อค้นหาแนวทางการประยุกต์ใช้นวัตกรรมการขับเคลื่อนชุมชนสู่สังคมอุดมปัญญาประชาธิปไตย โดยนำเสนอปัจจัยเหตุปัจจัยผลตามลำดับของการเกิด (Birth order) ให้กับผู้เข้าร่วมสนทนากลุ่มเฉพาะเป็นข้อมูลพื้นฐานในการแสดงความคิดเห็น

5.3 นำข้อมูลที่ได้จากการสนทนากลุ่มเฉพาะจากข้อที่ 2 และ ผลการวิจัยจากระยะที่ 3 เป็นฐานกำหนดแนวทางการขับเคลื่อนชุมชนสู่สังคมอุดมปัญญาประชาธิปไตย

5.4 นำเสนอแนวทางการพัฒนานวัตกรรมการขับเคลื่อนชุมชนสู่สังคมอุดมปัญญาประชาธิปไตย

5.5 นำนวัตกรรมการขับเคลื่อนชุมชนสู่สังคมอุดมปัญญาประชาธิปไตยมาสร้างแบบสอบถาม

5.6 ผู้วิจัยทำการเก็บรวบรวมข้อมูลด้วยตนเองและเก็บทางไปรษณีย์ โดยใช้แบบสอบถามทั้ง 3 รอบ เมื่อรวบรวมข้อมูลเสร็จแล้ว จากนั้นจึงตรวจสอบความสมบูรณ์ แล้วนำไปประมวลผลด้วยเครื่องคอมพิวเตอร์

6. การวิเคราะห์ข้อมูล

6.1 การวิเคราะห์ข้อมูลเชิงคุณภาพ

ข้อมูลเชิงคุณภาพซึ่งเป็นแนวทางการประยุกต์ใช้นวัตกรรมการขับเคลื่อนชุมชนสู่สังคมอุดมปัญญาประชาธิปไตยและการสร้างนวัตกรรมการขับเคลื่อนชุมชนสู่สังคมอุดมปัญญาประชาธิปไตยของประชาชนจังหวัดนครปฐม ทำการวิเคราะห์ด้วยวิธีการวิเคราะห์เนื้อหา (Content Analysis) จากแบบบันทึกการสนทนากลุ่ม (Focus Group Discussion) และถอดเทปจากการสนทนากลุ่มเฉพาะ แล้วนำเสนอเชิงพรรณนาความ

6.2 การวิเคราะห์ข้อมูลเชิงปริมาณ

การวิเคราะห์ข้อมูลการวิจัย ดำเนินการตามขั้นตอน ดังนี้

1) นำร่างรูปแบบที่สร้างขึ้นมาให้ผู้มีความเชี่ยวชาญเฉพาะเรื่อง จำนวน 20 คน ทำการยืนยันแนวทางการประยุกต์ใช้นวัตกรรมการขับเคลื่อนชุมชนสู่สังคมอุดมปัญญาประชาธิปไตย และการสร้างนวัตกรรมการขับเคลื่อนชุมชนสู่สังคมอุดมปัญญาประชาธิปไตยของประชาชนจังหวัดนครปฐม จากนั้นนำผลที่ได้มาปรับปรุงแนวทางพัฒนาให้สมบูรณ์ยิ่งขึ้น

2) การวิเคราะห์ข้อมูล แบ่งออกเป็น 3 รอบ โดยการวิเคราะห์ข้อมูลทั้ง 3 รอบ มีรายละเอียด ดังนี้

รอบที่ 1 เพื่อให้ผู้มีความเชี่ยวชาญเฉพาะเรื่องแต่ละคนพิจารณาแนวทางการแต่ละด้านว่าควรมีกิจกรรมการพัฒนาอะไรบ้าง โดยให้ผู้เชี่ยวชาญแสดงความคิดเห็นว่าเห็นด้วยหรือไม่เห็นด้วยกับคุณลักษณะแต่ละข้อ พร้อมทั้งให้เหตุผล แบบสอบถามที่ใช้ในรอบที่ 1 เป็นคำถามแบบเลือกตอบว่าเห็นด้วยหรือไม่เห็นด้วย ในแต่ละระดับคะแนนมีความหมาย ดังนี้

0 หมายถึง ไม่เห็นด้วยที่จะมีกิจกรรมการพัฒนาข้อนี้

1 หมายถึง เห็นด้วยว่าควรมีกิจกรรมการพัฒนาข้อนี้

สถิติที่ใช้ ได้แก่ จำนวนและค่าร้อยละ หลังจากนั้นผู้วิจัยได้ปรับปรุงรูปแบบตามผลการประเมินที่ผู้เชี่ยวชาญได้เสนอไว้เพื่อนำมาเป็นเครื่องมือใช้ในรอบที่ 2

รอบที่ 2 เป็นการหาความสอดคล้องของกิจกรรม ตามแบบสอบถามของคำตอบที่ผู้มีความเชี่ยวชาญเฉพาะเรื่องแต่ละคนตอบมาในรอบที่ 1 ว่าผู้เชี่ยวชาญยังคงยืนยันคำตอบของตนเองที่ได้มาจากรอบที่ 1 อยู่หรือไม่ แบบสอบถามในรอบที่ 2 นี้ เป็นคำถามแบบมาตราส่วนประมาณค่า (Likert Scale) 5 ระดับ ได้แก่ มากที่สุด มาก ปานกลาง น้อย น้อยที่สุด แต่ละระดับกำหนดเกณฑ์การให้คะแนนและการแปลผลเป็น ดังนี้

คะแนน	การแปลผล
5 คะแนน	ระดับความสอดคล้องมากที่สุด
4 คะแนน	ระดับความสอดคล้องมาก
3 คะแนน	ระดับความสอดคล้องปานกลาง
2 คะแนน	ระดับความสอดคล้องน้อย
1 คะแนน	ระดับความสอดคล้องน้อยที่สุด

สถิติที่ใช้ ได้แก่ ค่ามัธยฐาน (Median : Med.) และค่าพิสัยระหว่างควอไทล์ (Interquartile Range : I.R.) วิเคราะห์ด้วยโปรแกรมสำเร็จรูป และกำหนดเกณฑ์การแปลผล ดังนี้

1. ค่ามัธยฐาน (Median) กำหนดเกณฑ์การแปลผลเป็นดังนี้

คะแนน	การแปลผล
5 คะแนน	ระดับความสอดคล้องมากที่สุด
4 คะแนน	ระดับความสอดคล้องมาก
3 คะแนน	ระดับความสอดคล้องปานกลาง
2 คะแนน	ระดับความสอดคล้องน้อย
1 คะแนน	ระดับความสอดคล้องน้อยที่สุด

2. ค่ามัธยฐานที่คำนวณได้แปลความหมายตามเกณฑ์ ดังนี้ (รังสรรค์ สิงห์เลิศ, 2553 : 231)

ค่ามัธยฐานเฉลี่ยการแปลผล	
4.21 – 5.00	กลุ่มผู้เชี่ยวชาญมีความเห็นสอดคล้องกันมากที่สุด
3.41 – 4.20	กลุ่มผู้เชี่ยวชาญมีความเห็นสอดคล้องกันมาก
2.61 – 3.40	กลุ่มผู้เชี่ยวชาญมีความเห็นสอดคล้องกันปานกลาง
1.81 – 2.60	กลุ่มผู้เชี่ยวชาญมีความเห็นสอดคล้องกันน้อย
1.00 – 1.80	กลุ่มผู้เชี่ยวชาญมีความเห็นสอดคล้องกันน้อยที่สุด

3. ค่าพิสัยระหว่างควอไทล์ ผู้วิจัยคำนวณหาค่าความแตกต่างระหว่างควอไทล์ ที่ 1 กับควอไทล์ที่ 3 หากพบว่า ค่าพิสัยระหว่างควอไทล์ที่คำนวณได้มีค่าน้อยกว่าหรือเท่ากับ 1.50 ถือเป็นเกณฑ์

ที่ยอมรับได้ว่าผู้เชี่ยวชาญมีความคิดเห็นสอดคล้องกัน (Consensus) ค่าพิสัยระหว่าง คอวไควล์ที่มีค่ามากกว่า 1.50 แสดงว่า ความคิดเห็นของกลุ่มผู้เชี่ยวชาญนั้น ไม่สอดคล้องกันหรือ ความคิดเห็นของผู้เชี่ยวชาญทั้งกลุ่มมีความแตกต่างกัน (จุมพล พูลภัทรชีวิน, 2548: 24)

รอบที่ 3 เป็นการยืนยันความคิดเห็นของผู้เชี่ยวชาญเฉพาะเรื่องแต่ละคน เมื่อนำมาเปรียบเทียบกับความคิดเห็นของกลุ่มผู้เชี่ยวชาญทั้ง 20 คน ว่าตนเองมีความคิดเห็นสอดคล้องกับความคิดเห็นของกลุ่มหรือไม่ เพื่อนำรูปแบบพัฒนา แต่ละโครงการ กิจกรรม มาปรับปรุงแนวทางการประยุกต์ใช้นวัตกรรมการขับเคลื่อนชุมชนสู่สังคมอุดมปัญญาประชาธิปไตยและการสร้างนวัตกรรม การขับเคลื่อนชุมชนสู่สังคมอุดมปัญญาประชาธิปไตยของประชาชนจังหวัดนครปฐม สถิติที่ใช้ในการวิเคราะห์ข้อมูล ได้แก่ ค่ามัธยฐาน (Median : Med) และค่าพิสัยระหว่างคอวไควล์ (Interquartile Range : I.R.) เหมือนกับสถิติในรอบที่ 2 ส่วนค่า ฐานนิยม (Mode : Mo) คือ ค่าของคะแนนที่ซ้ำกันมากที่สุด หรือค่าคะแนนที่มีความถี่สูงสุดในข้อมูลชุดนั้น ๆ (กัลยา วานิชย์บัญชา, 2551: 134)

6.3 การสร้างแนวทางการประยุกต์ใช้นวัตกรรมการขับเคลื่อนชุมชนสู่สังคมอุดมปัญญาประชาธิปไตยและการสร้างนวัตกรรมการขับเคลื่อนชุมชนสู่สังคมอุดมปัญญาประชาธิปไตยของประชาชนจังหวัดนครปฐม

ผู้วิจัยนำผลการยืนยันแนวทางการประยุกต์ใช้นวัตกรรมการขับเคลื่อนชุมชนสู่สังคมอุดมปัญญาประชาธิปไตยและการสร้างนวัตกรรมการขับเคลื่อนชุมชนสู่สังคมอุดมปัญญาประชาธิปไตยของประชาชนจังหวัดนครปฐม ซึ่งได้จากการยืนยันของผู้มีความเชี่ยวชาญ เฉพาะเรื่อง (Critical Incident Technique) มาแก้ไขปรับปรุง และสรุปเพื่อสร้างเป็นแนวทางการประยุกต์ใช้นวัตกรรม การขับเคลื่อนชุมชนสู่สังคมอุดมปัญญาประชาธิปไตยและการสร้างนวัตกรรมการขับเคลื่อนชุมชนสู่สังคมอุดมปัญญาประชาธิปไตยของประชาชนจังหวัดนครปฐม ที่สมบูรณ์พร้อมทั้งเขียนรายงานและเผยแพร่ต่อไป

3.4 การพิทักษ์สิทธิของกลุ่มผู้ให้ข้อมูลเพื่อการวิจัย

ในการศึกษาครั้งนี้ ผู้วิจัยได้ดำเนินการโดยคำนึงถึงการพิทักษ์สิทธิของกลุ่มผู้ให้ข้อมูลเพื่อการวิจัย

1. ผู้วิจัยเสนอโครงการวิจัยเพื่อพิจารณาจริยธรรมในมนุษย์ โดยคณะกรรมการจริยธรรมสถาบันวิจัยญาณสังวร มหาวิทยาลัยมหามกุฏราชวิทยาลัย
2. คณะผู้วิจัยเสนอโครงการวิจัยเพื่อขอพิจารณาจริยธรรมวิจัยในมนุษย์ โดยให้คณะกรรมการพิจารณาและให้ครอบคลุมพื้นที่ศึกษาในจังหวัดนครปฐม ทั้ง 7 อำเภอ
3. คณะผู้วิจัยชี้แจงทำความเข้าใจกับผู้มีส่วนเกี่ยวข้องกับการวิจัย รวมถึงผู้มีส่วนเกี่ยวข้องในการเก็บรวบรวมข้อมูล
4. ผู้วิจัยชี้แจงรายละเอียดของการพิทักษ์สิทธิของกลุ่มผู้ให้ข้อมูลเพื่อการวิจัยไว้เป็นลายลักษณ์อักษรในหนังสือแนะนำ โดยบอกวัตถุประสงค์ของการวิจัย ประโยชน์ของการเข้าร่วมการวิจัย

การรักษาความลับ และการนำเสนอผลการศึกษาในภาพรวมที่ไม่สามารถเชื่อมโยงถึงบุคคลได้ พร้อมทั้ง
แนบใบยินยอมการเข้าร่วมการวิจัยไปกับเครื่องมือเก็บข้อมูลการวิจัย ผู้ให้ข้อมูลเพื่อการวิจัยสามารถ
หยุดหรือปฏิเสธการเข้าร่วมการวิจัยได้ตลอดเวลา ซึ่งการปฏิเสธครั้งนี้จะไม่มีผลกระทบใด ๆ ต่อผู้ให้
ข้อมูลการวิจัย

บทที่ 4

ผลการวิเคราะห์ข้อมูล

“มนุษย์เป็นสัตว์สังคม โดยสภาพธรรมชาติ
จะต้องมีชีวิตอยู่ร่วมกันกับบุคคลอื่น ๆ ติดต่อกันสัมพันธ์ซึ่งกันและกัน
พึ่งพาอาศัยกัน ไม่สามารถดำรงชีวิตอยู่อย่างอิสระตามลำพังแต่ผู้เดียวได้”

Aristotle

การวิจัยเรื่อง “นวัตกรรมการขับเคลื่อนชุมชนสู่สังคมอุดมปัญญาประชาธิปไตยของประชาชนจังหวัดนครปฐม” มีวัตถุประสงค์ 5 ข้อ ได้แก่ (1) เพื่อศึกษาและสังเคราะห์แนวคิดสังคมอุดมปัญญาประชาธิปไตย (2) เพื่อศึกษาระดับการเข้าถึงสังคมอุดมปัญญาประชาธิปไตยของประชาชนจังหวัดนครปฐม (3) เพื่อค้นหาแนวทางการประยุกต์ใช้นวัตกรรมการขับเคลื่อนชุมชนสู่สังคมอุดมปัญญาประชาธิปไตยของประชาชนจังหวัดนครปฐม (4) เพื่อสร้างนวัตกรรมการขับเคลื่อนชุมชนสู่สังคมอุดมปัญญาประชาธิปไตยของประชาชนจังหวัดนครปฐม (5) เพื่อนำเสนอและเสริมสร้างชุมชนสู่สังคมอุดมปัญญาประชาธิปไตยของประชาชนจังหวัดนครปฐม

การวิจัยนี้เป็นการวิจัยแบบผสม (Mixed Method Research) ในรูปแบบการวิจัย R&D (Research and Development) โดยใช้การสังเคราะห์เอกสาร การสัมภาษณ์เชิงลึก (In-Depth Interview) กับผู้ให้ข้อมูลสำคัญ (Key Informants) การวิจัยเชิงปริมาณ (Quantitative Research) โดยการวิจัยเชิงสำรวจ (Survey Research) และการสนทนากลุ่มเฉพาะ (Focus Group Discussion) โดยการระดมสมอง (Brainstorming) จากหลายกลุ่มทางสังคม เพื่อค้นหาแนวทางการประยุกต์ใช้นวัตกรรมการขับเคลื่อนชุมชนสู่สังคมอุดมปัญญาประชาธิปไตยและการสร้างนวัตกรรมการขับเคลื่อนชุมชนสู่สังคมอุดมปัญญาประชาธิปไตยของประชาชนจังหวัดนครปฐม รวมถึงการนำเสนอและเสริมสร้างชุมชนสู่สังคมอุดมปัญญาประชาธิปไตยของประชาชนจังหวัดนครปฐม ที่เหมาะสมและหลากหลายมิติ เพื่อลดแนวโน้มความลำเอียง (Bias) ของข้อมูล สร้างความมั่นใจในการใช้ได้ของผลที่ได้จากการศึกษาเชิงคุณภาพ เพื่อยืนยันองค์ประกอบสมรรถนะที่ศึกษาได้ และสามารถที่จะสนับสนุนให้ข้อมูลเชิงคุณภาพมีความถูกต้องน่าเชื่อถือมากยิ่งขึ้น เพื่อให้ได้ข้อมูลพื้นฐานที่จำเป็นสำหรับการหาลักษณะร่วม (Common Character) และข้อสรุปร่วม (Common Conclusion) ความเป็นไปได้ของงานวิจัย

เนื่องด้วยจังหวัดนครปฐม เป็นเมืองเก่าแก่ที่สุดแห่งหนึ่งของไทย มีความเจริญมากในสมัยทวารวดี เพราะเป็นเมืองราชธานีที่สำคัญในสมัยนั้น เป็นแหล่งรับอารยธรรมที่เผยแพร่มาจากประเทศอินเดีย ผ่านเข้ามาที่นครปฐมเป็นแหล่งแรก รวมทั้งพุทธศาสนา นครปฐมจึงเป็นศูนย์กลางของความ

เจริญมีชนชาติต่าง ๆ อพยพเข้ามาตั้งถิ่นฐานอยู่เป็นจำนวนมาก ความหลากหลายด้านเชื้อชาติและความคิดเห็นที่แตกต่างในทางการเมืองทั้งคนรุ่นเก่าและคนรุ่นใหม่ นำมาสู่การแบ่งแยก แบ่งพรรคแบ่งฝ่ายตามความคิดเห็นที่หลากหลาย ตั้งแต่ระดับชุมชน สังคม ประเทศชาติ การสร้างแนวทางอุดมปัญญาและแนวคิดที่ถูกต้องในการเข้าใจความเป็นประชาธิปไตย จึงมีความจำเป็นอย่างยิ่ง โดยการศึกษาศึกษาและสังเคราะห์แนวคิดสังคมอุดมปัญญาประชาธิปไตย ระดับการเข้าถึงสังคมอุดมปัญญาประชาธิปไตย แนวทางการประยุกต์ใช้นวัตกรรม การขับเคลื่อนชุมชนสู่สังคมอุดมปัญญาประชาธิปไตย สร้างนวัตกรรม การขับเคลื่อนชุมชนสู่สังคมอุดมปัญญาประชาธิปไตยของประชาชน ที่จะนำไปสู่การเสริมสร้างชุมชนสู่สังคมอุดมปัญญาประชาธิปไตยของประชาชนให้มีความสอดคล้องและเหมาะสมภายใต้บริบทของความเชื่อ วัฒนธรรมประเพณีนำไปสู่การป้องกันและแก้ไขปัญหาความขัดแย้งทางการเมืองของกลุ่มคนในทางสังคม

เพื่อให้ได้ “คำตอบ” ต่อคำถามการวิจัยในระยะที่ 1 ถึง ระยะที่ 4 โครงการนี้ ได้เลือกใช้ “วิธีวิทยาการวิจัย” คือ (1) การค้นหาตอบของการวิจัยของระยะที่ 1 ใช้รูปแบบวิจัยเชิงปฏิบัติการ (Action Research) (2) การค้นหาตอบของการวิจัยของระยะที่ 2 ผู้วิจัยใช้รูปแบบการวิจัยเชิงพรรณนา (Descriptive Research) (3) การค้นหาตอบของการวิจัยของระยะที่ 3 ใช้รูปแบบวิจัยเชิงปฏิบัติการ (Action Research) (4) การค้นหาตอบของการวิจัยของระยะที่ 4 ใช้รูปแบบวิจัยเชิงปฏิบัติการ (Action Research) สำหรับรายละเอียดของวิธีวิทยาการวิจัย จะนำเสนอเป็นระยะของการวิจัยเพื่อให้เกิดความเข้าใจที่ชัดเจน โดยผู้วิจัยกำหนดขอบเขตในการศึกษาออกเป็น 4 ระยะของการวิจัย ได้แก่ การวิจัยระยะที่ 1 ศึกษาและสังเคราะห์แนวคิดสังคมอุดมปัญญาประชาธิปไตย โดยการสัมภาษณ์เชิงลึกกับกลุ่มผู้ให้ข้อมูลสำคัญ แบ่งออกเป็น 7 กลุ่ม ได้แก่ 1) กลุ่มผู้ให้ข้อมูลสำคัญที่เป็นนักวิชาการด้านพระพุทธศาสนา จำนวน 3 รูป/คน 2) กลุ่มผู้ให้ข้อมูลสำคัญที่เป็นหน่วยงานภาครัฐ จำนวน 3 คน 3) กลุ่มผู้ให้ข้อมูลสำคัญที่เป็นนักวิชาการ จำนวน 4 รูป/คน 4) กลุ่มผู้ให้ข้อมูลสำคัญที่เป็นนักการเมือง จำนวน 3 รูป/คน 5) กลุ่มผู้ให้ข้อมูลสำคัญที่เป็นสื่อมวลชน จำนวน 1 คน 6) กลุ่มผู้ให้ข้อมูลสำคัญที่เป็นนักเคลื่อนไหวทางการเมือง จำนวน 2 คน 7) กลุ่มผู้ให้ข้อมูลสำคัญที่เป็นประชาชน จำนวน 2 คนรูป/คน การวิจัยระยะที่ 2 ศึกษาระดับการเข้าถึงสังคมอุดมปัญญาประชาธิปไตยของประชาชนจังหวัดนครปฐม ดำเนินการเก็บรวบรวมข้อมูลโดยทำการแจกแบบสอบถามให้กับประชาชน จำนวน 7 อำเภอ 106 ตำบล ในจังหวัดนครปฐม ได้แก่ อำเภอเมืองนครปฐม อำเภอบางเลน อำเภอพุทธมณฑล อำเภอกำแพงแสน อำเภอนครชัยศรี อำเภอดอนตูม และอำเภอสามปราชญ์ อำเภอละ 5 คน รวมจำนวน 530 คน ได้มาโดยการสุ่มอย่างมีระบบ (Systematic Random Sampling) โดยการเลือกแบบกำหนดโควตา (Quota Sampling) โดยกำหนดตามอัตราจำนวนประชากร เป็นการเลือกกลุ่มตัวอย่างโดยผู้วิจัยกำหนดได้ล่วงหน้า การวิจัยระยะที่ 3 ศึกษาแนวทางการประยุกต์ใช้นวัตกรรม การขับเคลื่อนชุมชนสู่สังคมอุดมปัญญา

ประชาธิปไตยและการสร้างรูปแบบการพัฒนานวัตกรรมการขับเคลื่อนชุมชนสู่สังคมอุดมปัญญา ประชาธิปไตยของประชาชนจังหวัดนครปฐม ดำเนินการเก็บรวบรวมข้อมูลโดย การสนทนากลุ่ม เฉพาะกลุ่มใหญ่ ระดมสมองจากผู้ทรงคุณวุฒิและผู้เชี่ยวชาญ จำนวน 12 รูป/คน และการวิพากษ์และ ยืนยันแนวทางการประยุกต์ใช้นวัตกรรมการขับเคลื่อนชุมชนสู่สังคมอุดมปัญญาประชาธิปไตยและการ สร้างนวัตกรรมการขับเคลื่อนชุมชนสู่สังคมอุดมปัญญาประชาธิปไตยของประชาชนจังหวัด นครปฐม ซึ่งผู้วิจัยได้พิจารณาเลือกแบบเจาะจง (Purposive Selection) จำนวน 20 รูป/คน โดยมี วัตถุประสงค์ของการสนทนากลุ่ม 2 ประการ คือ 1) เพื่อให้ผู้ทรงคุณวุฒิได้ร่วมกันวิเคราะห์ พิจารณา หาแนวทางการประยุกต์ใช้นวัตกรรมการขับเคลื่อนชุมชนสู่สังคมอุดมปัญญาประชาธิปไตยและพัฒนา นวัตกรรมการขับเคลื่อนชุมชนสู่สังคมอุดมปัญญาประชาธิปไตยของประชาชนจังหวัดนครปฐม 2) นำ ผลการสนทนากลุ่มและผลการวิพากษ์ยืนยันไปแก้ไขปรับปรุงวิจัยเรื่อง “นวัตกรรมการขับเคลื่อน ชุมชนสู่สังคมอุดมปัญญาประชาธิปไตยของประชาชนจังหวัดนครปฐม”

นอกจากนี้ ผู้วิจัยได้ดำเนินการโดยคำนึงถึงการพิทักษ์สิทธิของกลุ่มผู้ให้ข้อมูลเพื่อการวิจัย ผู้วิจัยเสนอโครงการวิจัยเพื่อพิจารณาจริยธรรมในมนุษย์ โดยคณะกรรมการจริยธรรมสถาบันวิจัย ญาณสังวร มหาวิทยาลัยมหาจุฬาราชวิทยาลัย เพื่อพิจารณารับรองจริยธรรมวิจัยในมนุษย์ก่อนลง พื้นที่เก็บข้อมูลเพื่อทำการศึกษาวิจัย

จากที่มาของการวิจัยข้างต้น ผู้วิจัยจึงได้เก็บข้อมูลมาทำการวิเคราะห์และประมวลผลจาก การศึกษาค้นคว้าจากเอกสาร งานวิจัยที่เกี่ยวข้อง การสัมภาษณ์เชิงลึก การเก็บข้อมูลแบบสอบถาม และการสนทนากลุ่ม การสังเกตแบบไม่มีส่วนร่วม การนำเสนอรวมทั้งกรณีศึกษาเฉพาะในพื้นที่วิจัย (Case study) ทั้งนี้ ผู้วิจัยได้ดำเนินการวิเคราะห์ข้อมูล และนำเสนอและเสริมสร้างชุมชนสู่สังคมอุดม ปัญญาประชาธิปไตยของประชาชนจังหวัดนครปฐม

ผลการวิเคราะห์ข้อมูลตามระยะของการวิจัย ดังนี้

- 4.1 ผลการวิจัยระยะที่ 1 ศึกษาและสังเคราะห์แนวคิดสังคมอุดมปัญญาประชาธิปไตย
- 4.2 ผลการวิจัยระยะที่ 2 ศึกษาระดับการเข้าถึงสังคมอุดมปัญญาประชาธิปไตยของ ประชาชนจังหวัดนครปฐม
- 4.3 ผลการวิจัยระยะที่ 3 ศึกษาแนวทางการประยุกต์ใช้นวัตกรรมการขับเคลื่อนชุมชนสู่ สังคมอุดมปัญญาประชาธิปไตยและการสร้างนวัตกรรมการขับเคลื่อนชุมชนสู่สังคมอุดมปัญญา ประชาธิปไตยของประชาชนจังหวัดนครปฐม

รายละเอียดดังจะได้นำเสนอต่อไปนี้

4.1 ผลการวิจัยระยะที่ 1 ศึกษาและสังเคราะห์แนวคิดสังคมอุดมปัญญาประชาธิปไตย

ในส่วนของการวิจัยระยะที่ 1 เป็นการมุ่งศึกษาและสังเคราะห์แนวคิดสังคมอุดมปัญญาประชาธิปไตย ซึ่งเป็นส่วนการศึกษาในวัตถุประสงค์ข้อ 1 โดยอาศัยข้อมูลการพัฒนาการมีส่วนร่วมทางการเมือง การส่งเสริมความสนใจทางการเมือง การเสริมสร้างครอบครัวประชาธิปไตย การส่งเสริมความศรัทธาในระบอบประชาธิปไตย การขับเคลื่อนชุมชนสู่สังคมอุดมปัญญาประชาธิปไตย แนวคิดสังคมอุดมปัญญาประชาธิปไตย ที่สามารถนำมาพัฒนาความเป็นประชาธิปไตยที่พึงปรารถนาในสังคมวิถีใหม่ และนำสู่การประยุกต์ใช้นวัตกรรม การขับเคลื่อนชุมชนสู่สังคมอุดมปัญญาประชาธิปไตยและการสร้างรูปแบบการพัฒนานวัตกรรม การขับเคลื่อนชุมชนสู่สังคมอุดมปัญญาประชาธิปไตยของประชาชนจังหวัดนครปฐมดังกล่าวไปใช้เป็นหลักสูตรการอบรมเชิงปฏิบัติการ ซึ่งแต่ละด้านมีประเด็นที่น่าสนใจ และนำเสนอผลการวิเคราะห์ข้อมูล ดังนี้

- 4.1.1 ผลการวิเคราะห์การพัฒนาการมีส่วนร่วมทางการเมือง
- 4.1.2 ผลการวิเคราะห์การส่งเสริมความสนใจทางการเมือง
- 4.1.3 ผลการวิเคราะห์การเสริมสร้างครอบครัวประชาธิปไตย
- 4.1.4 ผลการวิเคราะห์การส่งเสริมความศรัทธาในระบอบประชาธิปไตย
- 4.1.5 ผลการวิเคราะห์การขับเคลื่อนชุมชนสู่สังคมอุดมปัญญาประชาธิปไตย
- 4.1.6 ผลการวิเคราะห์แนวคิดสังคมอุดมปัญญาประชาธิปไตย
- 4.1.7 ผลการวิเคราะห์ข้อเสนอแนะเกี่ยวกับแนวคิดสังคมอุดมปัญญาประชาธิปไตย

ก่อนเข้าสู่เนื้อหาการวิเคราะห์ผู้วิจัยจะได้นำเสนอประเด็นที่เกี่ยวข้องอันเป็นวิวัฒนาการของสังคมมนุษย์ที่จะนำมาสู่ความเป็นประชาธิปไตย โดยเฉพาะในส่วนของประเทศไทยที่ได้นำระบอบการปกครองแบบประชาธิปไตยมาใช้ในการเมืองการปกครอง ถือได้ว่าเป็นระบอบการปกครองที่เป็นสังคมวิถีใหม่ของกลุ่มในทางสังคม ต้องมีการปรับตัว เรียนรู้และทำความเข้าใจ เพื่อสร้างสังคมให้มีความเป็นอยู่อย่างเท่าเทียม และยุติธรรมให้เกิดขึ้นในทางสังคม

ในสังคมบุพกาลสังคมมนุษย์ประกอบด้วยกลุ่มบุคคลต่าง ๆ ที่มีความเชื่อ ความคิด อุดมคติ ทัศนคติ และวัฒนธรรมที่แตกต่างกัน การที่มนุษย์มารวมกัน อยู่ภายในอาณาเขตเดียวกัน จึงทำให้มีความจำเป็นที่จะต้องหาการปกครองที่เหมาะสมมาใช้ในสังคมเพื่อให้สังคมนั้น ๆ ให้ดำเนินไปได้ด้วยดี คือ มีความสงบเรียบร้อย มีความยุติธรรม มีความสามัคคี ปฏิบัติตนเป็นพลเมืองที่ดีของสังคม หากสังคมที่มีความแตกต่างกันอย่างหลากหลายไม่มีการนำการปกครองที่เหมาะสมมาใช้แล้ว ก็อาจทำให้สังคมนั้นประสบกับความสับสนยุ่งเหยิง เกิดความแตกแยก แย่งชิงผลประโยชน์ตามมาอย่างไม่มีที่สิ้นสุด ดังที่ปรากฏในสังคมต่าง ๆ การปกครองที่เหมาะสมจึงเป็นที่ต้องการของทุก ๆ

สังคมในปัจจุบัน เพราะถือว่าเป็นปัจจัยสำคัญที่จะทำให้ได้มาซึ่งการมีเสถียรภาพทางสังคม และการนำสังคมไปสู่ความเจริญก้าวหน้า ความผาสุก การบริหารและการปกครองของสังคมในอดีต มีความสัมพันธ์กับศาสนาอย่างใกล้ชิด มีการพึ่งพิงอาศัยซึ่งกันและกัน ศาสนาจึงเป็นที่มาของอุดมการณ์ และรูปแบบเดียวกัน เป็นเครื่องมือที่สำคัญในการธำรงรักษาความชอบธรรมของการปกครองและการยอมรับของ ประชาชนที่มีต่อผู้ปกครอง (พระอุดมปัญญาภรณ์, 2565 : 223)

พฤติกรรมทางการเมืองได้รับอิทธิพลจากปัจจัยทั้งส่วนบุคคลและองค์กร (Boru & Islamoglu, 2007) ปัจจัยทางสังคมและการเมือง เช่น สภาพแวดล้อมทางสังคมและการเมือง เป็นสื่อกลางในความสัมพันธ์ระหว่างปัจจัยด้านพฤติกรรมและประสิทธิภาพการลงทุน (Abdullah & Karmaker, 2022 : 22) ในอุตสาหกรรมกีฬา การรับรู้เกี่ยวกับการเมืองในองค์กรทำ หน้าที่เป็นตัวกลางระหว่างปัจจัยระหว่างองค์กรและพฤติกรรมทางการเมือง (Mokhtari, et al, 2018 : 95-104) นักบวชในโบสถ์เพรสไบทีเรียนและโบสถ์เอพิสโกปัลมีแนวโน้มน้อยที่จะมีพฤติกรรมทาง การเมืองเมื่อมีแรงจูงใจทางการเงินเข้ามาเกี่ยวข้อง (Calfano, 2010 : 649-668) ความแตกต่างทางเพศในพฤติกรรมทางการเมืองมีอยู่ โดยผู้หญิงมีแนวโน้มที่จะสนับสนุนพรรคฝ่ายซ้ายมากกว่าผู้ชายใน หลายประเทศ (Kittilson, 2016) นอกจากนั้นปัจจัยอรรถประโยชน์ทางการเมืองก็มีอิทธิพลต่อ พฤติกรรมทางการเมือง (Kenaphoom, S. 2017: 17-38)

กระบวนการเกิดวัฒนธรรมทางการเมือง กระบวนการเกิดวัฒนธรรมทางการเมืองเป็น อย่างเดียวกับกระบวนการเกิดวัฒนธรรมทางสังคม โดยมีกระบวนการ ดังนี้ (พรอัมรินทร์ พรหมเกิด, 2557: 63-96)

1) กระบวนการปลูกฝังอบรมกล่อมเกลารวมทางการเมือง (Political Socialization Process) บุคคลในสังคมจะผ่านกระบวนการปลูกฝังอบรมหล่อหลอมกล่อมเกลารวมทางการเมืองมาแต่แรกเกิดโดย เริ่มต้นตั้งแต่ครอบครัวโรงเรียน ชุมชน ที่ทำงาน และจากสิ่งแวดล้อมโดยรวม โดยกระบวนการจะเกิดทั้งทางตรงและทางอ้อม

2) ความรู้ทางการเมือง (Political Knowledge) จากกระบวนการปลูกฝังอบรมหล่อ หลอมกล่อมเกลารวมทางการเมืองทั้งทางตรงและทางอ้อมจะทำให้บุคคลเกิดความรู้ทางการเมือง จากความรู้ทางกว้าง จนถึงความรู้ทางลึก ความรู้เกี่ยวกับอุดมการณ์ของระบอบการเมืองต่าง ๆ

3) ความเชื่อและทัศนคติทางการเมือง (Political Beliefs, Values, Attitudes) เมื่อมี ความรู้เกี่ยวกับการเมืองไม่ว่าจะโดยทางตรงหรือทางอ้อมหรือเป็นความรู้แค่ผิวเผินหรือ แบบลึกซึ้ง กระบวนการรับรู้ (Perception Process) ของแต่ละคนจะทำหน้าที่กลั่นกรองเห็นว่า สิ่งใดไม่ดีจะเกิด การปฏิเสธ

4) พฤติกรรมทางการเมือง (Political Behaviors) เมื่อบุคคลมีความเชื่อค่านิยม และ ทัศนคติทางการเมืองอย่างไรก็ส่งผลให้บุคคลมีพฤติกรรมทางการเมืองอย่างนั้น เช่น บุคคลจะเห็น

ความเสมอภาคและความยุติธรรมของสังคม เมื่อมีการเลือกตั้งก็จะไปใช้สิทธิเลือกตั้งอย่างเสมอ มีการแสดงความคิดเห็น วิจารณ์อย่างมีเหตุผล เกิดจากความเชื่อ ค่านิยม ทศนคติทางการเมืองของแต่ละบุคคล

5) วัฒนธรรมทางการเมือง (Political Culture) เมื่อบุคคลมีพฤติกรรมทางการเมืองจนกลายเป็นแบบแผน (Pattern) กลายเป็นเอกลักษณ์ บุคคลที่ไปใช้สิทธิเลือกตั้งสม่ำเสมอแสดงความคิดเห็นอย่างตรงไปตรงมา และบุคคลเคารพในสิทธิเสรีภาพของผู้อื่น พฤติกรรมทางการเมืองที่เป็นแบบแผนจะกลายเป็นวัฒนธรรมทางการเมืองของกลุ่มบุคคล การเข้ามีส่วนร่วมและการสร้างวัฒนธรรมทางการเมืองที่ชัดเจน (อภิญา มุกดาธนพงศ์, สันฐาน ชยนนท์ และ วิจิตรา ศรีสอน, 2564: 923-939)

คำว่า “ประชาธิปไตย” มาจากคำว่า “ประชา + อธิปไตย” ตรงกับคำภาษาอังกฤษว่า “Democracy” ซึ่งมาจากภาษากรีก Demokratia ที่มาจากคำว่า Demos (ประชาชน) และ Cratos (การปกครอง) (อมร รักษาสัตย์, 2543: 13) ประชาธิปไตย หมายถึง การปกครองโดยหมู่ชนหรือประชาชน ประชาธิปไตยอาจแยกออกเป็น 2 คำ คือ “ประชา” หมายถึง “ประชาชน” อำนาจอธิปไตย หมายถึง “อำนาจสูงสุดของแผ่นดิน” เมื่อรวมกันจึงหมายถึง “การปกครองที่อำนาจสูงสุดเป็นของประชาชนหรือมาจากประชาชน” ประชาธิปไตยมีทั้งความหมายอย่างแคบ และอย่างกว้างอย่างแคบ หมายถึง “ประชาชนมีอำนาจปกครองตนเอง” อย่างกว้าง หมายถึง “วิถีชีวิตอีกแบบหนึ่งซึ่งมีแบบแผนแห่งพฤติกรรมในทางการเมือง เศรษฐกิจ สังคม และวัฒนธรรม” (จรรยา สุภาพ, 2522: 52 - 53) ประชาธิปไตยเป็นความศรัทธาในความสามารถของมนุษย์มีศรัทธาในสติปัญญาในการทำงานร่วมกันของมนุษย์ศรัทธาบนความมีเหตุผลของมนุษย์มีความเชื่อในสิทธิเสรีภาพ มีความเท่าเทียมกันตามกฎหมาย (ชัยอนันต์ สมุทรวณิช, 2532: 54 - 62) ดังนั้น คำว่าประชาธิปไตยจึงเป็นกรอบความคิดใน 3 สถานะ กล่าวคือ 1) ใช้ในฐานะที่เป็นปรัชญา ทฤษฎีหรืออุดมการณ์ทางการเมืองโดยมุ่งไปที่เรื่องของความนึกคิด อันเป็นมโนกรรม (ผลของความคิด) ของผู้บริหารประเทศและประชาชนทั้งหลาย 2) ใช้ในฐานะที่เป็นรูปแบบทางการปกครอง คือ พิจารณาในเชิงโครงสร้างหน้าที่ของรัฐบาล คณะรัฐมนตรี และ 3) ใช้ในฐานะที่เป็นวิถีชีวิต ได้แก่ การยอมรับเสียงข้างมาก, การมีจิตใจกว้าง, การมีขันติธรรม, การไม่ใช้ความรุนแรงในการแก้ไขปัญหาและการมีความเอาใจใส่ในกิจการงานของบ้านเมือง (จิโรโชค (บรรพต) วีระสัย, 2540: 2555) จะเห็นได้ว่า รูปแบบการปกครองที่ยึดอำนาจอธิปไตยของปวงชน ไม่ว่าจะ เป็นระบอบประชาธิปไตยแบบประธานาธิบดี (Presidential Democracy) หรือรูปแบบรัฐสภา (Parliamentary Democracy) ถ้าอำนาจสูงสุดในการกำหนดการปกครองอยู่ที่ประชาชนแล้ว ก็เป็นการปกครองแบบประชาธิปไตยทั้งสิ้น (สุขุม นวลสกุล และ วิศิษฐ์ ทวีเศรษฐ, 2539: 18) นอกจากนั้น

จากกระแสการเปลี่ยนแปลงของหลายประเทศในโลกได้เคลื่อนตัวเข้าสู่ประชาธิปไตย (Democracy) จนทำให้ประเทศไทยก้าวเข้าสู่การเปลี่ยนแปลงการปกครองจากระบอบสมบูรณาญาสิทธิราชประเทศไทยได้มีการเปลี่ยนแปลงการปกครองจากระบอบสมบูรณาญาสิทธิราชย์มาเป็นระบอบประชาธิปไตย เมื่อวันที่ 24 มิถุนายน พ.ศ. 2475 ระบอบประชาธิปไตยเป็นระบบการปกครองที่ประชาชนเป็นใหญ่ โดยรูปการปกครองที่ยึดถืออำนาจอธิปไตยเป็นของปวงชน (วิชย ต้นศิริ, 2548: 89) ลักษณะสำคัญของการปกครองแบบประชาธิปไตยสามารถพิจารณาได้จาก รัฐบาล การเลือกตั้งและการปกครองโดยเสียงข้างมากประเทศที่เป็นประชาธิปไตยนั้นจำเป็นต้องมีรัฐธรรมนูญ เพราะรัฐธรรมนูญเป็นกฎหมายหลักหรือเป็นกติกาที่กำหนดแนวทางสำหรับการที่รัฐจะใช้อำนาจปกครองประชาชน และมีหลักการจัดระเบียบการปกครองแต่รัฐธรรมนูญก็ไม่ใช้เครื่องหมายแสดงความเป็นประชาธิปไตย เพราะประเทศที่ปกครองด้วยระบอบเผด็จการก็มีรัฐธรรมนูญเช่นเดียวกันการที่จะพิจารณาว่าประเทศใดเป็นประชาธิปไตยหรือไม่ จึงต้องดูว่ารัฐธรรมนูญของประเทศนั้นได้ให้กระบวนการประชาสังคมซึ่งประชาชนเป็นเจ้าของอำนาจอธิปไตยหรือไม่ โดยพิจารณาจากกระบวนการดังต่อไปนี้

1. รัฐบาลในระบอบประชาธิปไตยลักษณะของรัฐบาลที่เป็นประชาธิปไตย อับราฮัมลินคอล์น (Abraham Lincoln) อดีตประธานาธิบดีสหรัฐอเมริกา (ค.ศ. 1909-1865) ได้ให้คำนิยามประชาธิปไตยในการกล่าวสุนทรพจน์ ณ เมืองเกตต์สเบิร์กหรือ “เกตต์สปูระ” ในมลรัฐเพนซิลวาเนีย ในวันที่ 19 พฤศจิกายน ค.ศ.1863 ว่า คือ “รัฐบาลของประชาชน โดยประชาชน และเพื่อประชาชน” (Copeland, L. & Lamm, L., 1985: 315) การที่รัฐบาลใดจะได้รับการยอมรับว่าเป็นประชาธิปไตยจะต้องมีลักษณะครบทั้ง 3 ประการ กล่าวคือ 1) รัฐบาลของประชาชน หมายถึง รัฐบาลจะต้องมาจากการเลือกตั้งของประชาชน 2) รัฐบาลโดยประชาชนหมายถึง ประชาชนหรือพลเมืองทุกคนมีสิทธิที่จะเป็นผู้ปกครองได้ ถ้าหากได้รับเสียงสนับสนุนจากประชาชนส่วนใหญ่ของประเทศ และ 3) รัฐบาลเพื่อประชาชน หมายถึง รัฐบาลจะต้องมีจุดประสงค์เพื่อความผาสุกของประชาชน และจะต้องมีการกำหนดวาระในการดำรงตำแหน่ง เช่น ทุก 4 ปี ฯลฯ เพื่อจะได้เป็นหลักประกันว่าผู้ปกครองจะต้องปกครองเพื่อประชาชน

2. การเลือกตั้ง ซึ่ง ธานินทร์ กรัยวิเชียร (2020: 56) อดีตนายกรัฐมนตรีของไทยได้กล่าวว่า การเลือกตั้ง หมายถึง การที่ประชาชนได้เลือกบุคคลหนึ่งจากบุคคลหลายๆ บุคคลหรือจากบัญชีรายชื่อหนึ่งหรือหลายบัญชี เพื่อให้เข้าไปมีส่วนมีเสียงในคณะบริหารราชการแผ่นดิน ในทำนองเดียวกับ วิสุทธิ์ โพิธแทน (2524: 63) ที่ได้ให้ความหมายการเลือกตั้งไว้ว่าการเลือกตั้ง หมายถึง การที่บุคคลได้เลือกบุคคลหนึ่งหรือบุคคลจำนวนหนึ่งจากหลายๆ คน หรือจากบัญชีรายชื่อผู้สมัครรับเลือกตั้งบัญชีหนึ่ง หรือบัญชีจำนวนหนึ่งจากบัญชีรายชื่อหลาย ๆ บัญชี เพื่อให้ไปกระทำการอันหนึ่ง

อันใดแทนตน ความหมายเช่นนี้เห็นได้ว่าได้จำแนกประเภทของการเลือกตั้งและแฝงปรัชญาแนวคิด การเลือกตั้งไว้ในตัว

3. การปกครองโดยเสียงข้างมาก ซึ่ง เดโซ สวานานนท์ (2537: 157-159) ได้กล่าวถึงการ ปกครองโดยเสียงข้างมาก ในพจนานุกรมศัพท์การเมืองว่า เป็นคะแนนเสียงที่สมาชิกใช้ลงมติ ที่มีมาก เกินกว่ากึ่งหนึ่งของจำนวนสมาชิกทั้งหมดต่อมา คณิน บุญสุวรรณ (2548: 992-994) ได้กล่าวถึงการ ปกครองโดยเสียงข้างมากกว่า ในการประชุมสภาผู้แทนราษฎร การประชุมวุฒิสภา และการประชุม คณะกรรมการ รวมทั้งเสียงข้างมากในการออกเสียงประชามติของประชาชน โดยเสียงข้างมากใน สภาผู้แทนราษฎรมีความชอบธรรมตามรัฐธรรมนูญที่จะจัดตั้งรัฐบาลเพื่อบริหารราชการแผ่นดินให้ เป็นไปตามที่ได้หาเสียงไว้กับประชาชนและตามที่รัฐธรรมนูญบัญญัติไว้ และในส่วนของ การตรา กฎหมายก็ต้องอาศัยเสียงข้างมากในสภาผู้แทนราษฎรเช่นเดียวกัน เพราะการลงมติรับหลักการร่าง พระราชบัญญัติทุกครั้งจะใช้เสียงข้างมากเป็นเกณฑ์

4. หลักการวิถีชีวิตประชาธิปไตย ลักษณะสำคัญของวิถีชีวิตแบบประชาธิปไตย อาจจำแนกได้ดังนี้ (दनัย ไชโยธธา, 2548: 120)

4.1 เคารพเหตุผลมากกว่าบุคคล โดยไม่ศรัทธาบุคคลใดถึงขั้นบูชาบุคคล (แต่ก็ต้อง ักตัญญูต่อญาติ ผู้ใหญ่และผู้มีพระคุณ) จะต้องไม่เคร่งครัดเรื่องระบบอาวุโส (แต่ก็ต้องให้ความเคารพผู้ อาวุโส) ประชาธิปไตยจะ ดำเนินไปได้ด้วยดีก็ต่อเมื่อมีการรับฟังความคิดเห็นของทุกฝ่าย

4.2 รู้จักการประนีประนอม คือ ยอมรับการแก้ไขปัญหาความขัดแย้งด้วยสันติวิธี ไม่นิยมความรุนแรง ต้องรู้จักยอมรับความคิดเห็นของผู้อื่น ไม่ยึดมั่นหรือตั้งต้นแต่ความคิดเห็นของ ตนเองโดยไม่ยอมผ่อนปรนแก้ไข และต้องยอมเปลี่ยนแปลงแก้ไขความคิดเห็นของตนเองเมื่อผู้อื่นมี ความคิดเห็นที่ดีกว่า

4.3 มีระเบียบวินัย คือ ต้องปฏิบัติตามกฎหมายของบ้านเมืองอย่างสม่ำเสมอ และช่วย ทำให้กฎหมาย ของบ้านเมืองมีความศักดิ์สิทธิ์โดยไม่ยอมให้ผู้ใดมาละเมิดตามอำเภอใจ แต่ถ้ามี ความรู้สึกว่าการกฎหมายที่ใช้อยู่ไม่เป็นธรรม ก็ต้องหาทางเรียกร้องให้มีการแก้ไขกฎหมายนั้นมิใช่ฝ่าฝืน หรือไม่ยอมรับ

4.4. มีความรับผิดชอบต่อส่วนรวม ซึ่งเกิดขึ้นจากความรู้สึกของคนในสังคมว่า ตนเป็นเจ้าของประเทศ และประเทศเป็นของคนทุกคน โดยสำนึกว่าการที่ตนได้รับการศึกษาสามารถ ทำมาหาเลี้ยงชีพและดำรงชีวิตอยู่ได้ก็เพราะสังคมอันเป็นส่วนรวมของทุกคน ดังนั้นจึงต้องมีหน้าที่ทำ ประโยชน์ให้เป็นการตอบแทน

นอกจากนี้ สัจญา เคนาภูมิ (2558: 195-196) ยังได้กล่าวถึงวิถีประชาธิปไตยว่ามี ประเด็นที่สอดคล้องกับหลักการ 3 ประการ ได้แก่

1. ประชาธิปไตยที่แสดงถึงความเคารพต่อตนเองและผู้อื่น เช่น ให้ความสำคัญและรู้บทบาทของตนเองใน การดำเนินการเรียนรู้ มีความรับผิดชอบต่อบทบาทหน้าที่ที่ได้รับมอบหมายในการเรียนรู้ ให้เกียรติและรับฟังความคิดเห็นของเพื่อนในกลุ่ม มีความไว้วางใจเพื่อน ในกลุ่มขณะปฏิบัติกิจกรรมกลุ่ม

2. ประชาธิปไตยที่แสดงถึงความสามัคคีและเห็นแก่ประโยชน์ส่วนรวม เช่น ช่วยเหลือสนับสนุน และให้กำลังใจแก่เพื่อน ๆ ในการทำงานร่วมกัน มีความเสียสละเวลาเพื่อการทำกิจกรรมการเรียนรู้ของกลุ่มอย่างเต็มที่ มีการแบ่งปันอุปกรณ์ แหล่งทรัพยากรการเรียนรู้กับเพื่อนในกลุ่ม สามารถร่วมงานกับบุคคลอื่นได้ดีและร่วมทำกิจกรรมการเรียนรู้ตลอดระยะเวลาการเรียนรู้

3. ประชาธิปไตยที่แสดงถึงความมีเหตุผลและดุลยพินิจในการแก้ไขปัญหา เช่น มีการศึกษาวิเคราะห์ ข้อมูลอย่างรอบคอบก่อนวางแผนการเรียนรู้อย่างเป็นขั้นตอน มีเหตุผลในการที่จะอภิปรายร่วมกับเพื่อนในกลุ่มอย่างสมเหตุสมผล มีวิธีดำเนินการเรียนรู้โดยการใช้แหล่งทรัพยากรการเรียนรู้ได้อย่างเหมาะสม มีการตัดสินใจ แก้ปัญหาที่รอบคอบโดยอยู่บนพื้นฐานของความมีเหตุผล

ประเทศไทยก้าวเข้าสู่การเปลี่ยนแปลงการปกครองจากระบอบจากรบอบสมบูรณาญาสิทธิราชมาเป็นระบอบประชาธิปไตย โดยการนำของคณะราษฎรในวันที่ 24 มิถุนายน พ.ศ.2475 สืบเนื่องจากแนวความคิดที่จะมีการปกครองตามระบอบประชาธิปไตยสละมาตั้งแต่รัชสมัยพระบาทสมเด็จพระจุลจอมเกล้าเจ้าอยู่หัวจากการที่ไม่พึงพอใจสภาพบ้านเมืองไทยเมื่อเปรียบเทียบกับความเจริญของประเทศที่มีการปกครองด้วยระบอบประชาธิปไตยเป็นสาเหตุหนึ่งและสภาพการณ์การเมืองการปกครองรวมทั้งปัญหาเศรษฐกิจในรัชสมัยพระบาทสมเด็จพระปกเกล้าเจ้าอยู่หัวเป็นอีกสาเหตุหนึ่งที่คณะราษฎรนำไปอ้างเพื่อจะยึดอำนาจการปกครองจากระบอบสมบูรณาญาสิทธิราชย์มาเป็นให้ราษฎรได้มีส่วนร่วมในการปกครองตามระบบประชาธิปไตย ระบอบประชาธิปไตยและกระบวนการประชาธิปไตยที่ประชาชนมีส่วนร่วมในการพัฒนาประเทศเป็นกลไกสำคัญที่จะทำให้การพัฒนาเศรษฐกิจและสังคมเป็นไปตามความต้องการของประชาชนอย่างแท้จริง

ประเทศไทยภายหลังการเปลี่ยนแปลงการปกครอง ได้จัดให้มีการเลือกตั้งสมาชิกสภาผู้แทนราษฎรในระดับชาติ และการเลือกตั้งในระดับท้องถิ่นตามลำดับ ทั้งนี้ เพื่อให้สอดคล้องกับการปกครองในระบอบประชาธิปไตย รวมทั้งเปิดโอกาสให้ประชาชนเข้ามาเรียนรู้และมีส่วนร่วมทางการเมือง ซึ่งเป็นการพัฒนาทางการเมืองอีกทางหนึ่งด้วย ซึ่งการเลือกตั้งในประเทศไทยมีสองระดับ คือ การเลือกตั้งระดับชาติ เช่น การเลือกตั้งสมาชิกสภาผู้แทนราษฎร การเลือกตั้งสมาชิกวุฒิสภา ในส่วนของการเลือกตั้งในระดับท้องถิ่น ได้แก่ การเลือกตั้งสมาชิกองค์การบริหารส่วนจังหวัด (อบจ.) การเลือกตั้งสมาชิกสภาเทศบาล การเลือกตั้งผู้ว่าราชการกรุงเทพมหานคร การเลือกตั้งสภาเมืองพัทยา และการเลือกตั้งสมาชิกองค์การบริหารส่วนตำบล (อบต.) ทั้งนี้ยังรวมไปถึงการเลือกตั้งกำนันและผู้ใหญ่บ้าน การเลือกตั้งในระดับท้องถิ่นนั้นเป็นการ เลือกตั้งในระดับพื้นฐาน โดยมีหลักการ

คือเปิดโอกาสให้ประชาชนมีความรู้ความเข้าใจในการปกครองตนเอง (Self Government) ตามระบอบการปกครองประชาธิปไตย และเป็นกิจกรรมที่สร้างเสริมการเลือกตั้งในระดับชาติได้เป็นอย่างดี (สากล พรหมสกลิต, 2560 : 5) อีกทั้งยังเปิดโอกาสทางการศึกษา ที่เป็นรากฐานสำคัญในการพัฒนาคุณภาพมนุษย์ โดยเฉพาะอย่างยิ่งในสภาวะการณ์ปัจจุบันที่มีการแข่งขันสูง การเปลี่ยนแปลงอย่างรวดเร็วของระบบข้อมูลข่าวสารวิทยาศาสตร์และเทคโนโลยีได้ก่อให้เกิดการเปลี่ยนแปลงในสังคมไทยอย่างมากมาย ซึ่งในภาวะเช่นนี้ บุคคลจำเป็นต้องพัฒนาตนเองเพื่อที่สามารถ ดำรงชีวิตอยู่ได้อย่างมีความสุข พื้นฐานการพัฒนาเพื่อนำไปสู่การปรับตัวต่อการเปลี่ยนแปลงในสังคมยุคใหม่ คือ การพัฒนาคน โดยเฉพาะอย่างยิ่งคนที่จะเป็นอนาคตของชาติ ในศตวรรษที่ 21 จัดเป็นยุคแห่งการเรียนรู้ ยุคแห่งข้อมูลข่าวสาร และยุคแห่งการให้ความสำคัญต่อการพัฒนาทรัพยากรมนุษย์ (Human Resource) ในการบริหารจัดการทุกระดับ ในขณะที่สังคมทั่วโลกต้องเผชิญกับปัญหาอันเป็นผลจากการพัฒนายุคใหม่ ประเทศชาติและองค์กรต่าง ๆ จำเป็นจะต้องสรรหาบุคลากรซึ่งเป็นผู้ปฏิบัติการที่มีอัจฉริยภาพ เพื่อช่วยเพิ่มพลังในการพัฒนาไปสู่ความเป็นเลิศอย่างแท้จริง (อาภาศรี ปุยพันธ์ และ ธียุทธธรรม-กมลลา สุขพานิช ชันทปราบ, 2554 : 90)

ปัจจุบันสังคมไทยกำลังประสบกับปัญหาเศรษฐกิจ และปัญหาสังคมหลายประการ เช่น ปัญหาความยากจน ยาเสพติด ทุจริตคอร์รัปชั่น อาชญากรรม ครอบครัแตกแยกความเป็ยงเบนทาง ค่านิยมและวัฒนธรรม ปัญหาสิ่งแวดล้อม ฯลฯ และปัญหาสำคัญที่กำลังประสบอยู่ในปัจจุบันคือ ปัญหาความแตกแยกของคนในสังคม เนื่องจากมีความคิดเห็นที่แตกต่างกันในทางการเมือง ส่งผลให้ขาดความสงบสุขในบ้านเมืองรวมทั้งเป็นจุดอ่อนสำคัญอย่างหนึ่งของการพัฒนาประเทศ ทำให้สังคมต้องการประชาชนที่เป็นพลเมืองดีตามวิถีประชาธิปไตย เพื่อเป็นต้นทุนที่ดีทางมนุษย์ ซึ่งจะนำสู่การพัฒนาประเทศได้อย่างมีประสิทธิภาพและการอยู่ร่วมกันอย่างสงบสุขในสังคมการเป็นพลเมืองดีจะนำมาซึ่งความรับผิดชอบและหน้าที่ที่สำคัญที่ต้องปฏิบัติ เพราะความเป็น “พลเมือง” นับเป็นรากฐานที่สำคัญของประชาธิปไตย ถ้าประชาชนในสังคมใดมีความเป็นพลเมือง สังคมนั้นก็จะเป็ยงสังคมพลเมือง (civil society) กล่าวคือ เป็นสังคมที่พลเมืองเอาใจใส่ต่อความเป็นไป และมีส่วนร่วมในการแก้ปัญหาของชุมชน สังคม ตลอดจนปัญหาในระดับประเทศและเมื่อเกิดสังคมพลเมืองแล้ว สังคมจะมีความเข้มแข็งในการถ่วงดุลอำนาจทั้งด้านการเมืองและเศรษฐกิจ การปกครองในระดับท้องถิ่น และระดับชุมชนก็จะมี ความเข้มแข็งตามไปด้วย ซึ่งผลดีที่เกิดขึ้นจากการปฏิบัติตนเป็นพลเมืองดีตามวิถีประชาธิปไตยสามารถสรุปได้ ดังนี้ 1) ทำให้เกิดความเป็นระเบียบเรียบร้อยของสังคม 2) ทำให้เกิดความสามัคคีในหมู่คณะ 3) ก่อให้เกิดความเอื้อเฟื้อเผื่อแผ่ในสังคม 4) ก่อให้เกิดความเป็นธรรมในสังคมและ 5) ทำให้สังคมและประเทศชาติพัฒนาไปได้อย่างมั่นคง โดยโรงเรียนรัฐบาล (public school) นับเป็นส่วนสำคัญที่ช่วยให้การปกครองระบอบประชาธิปไตยดำรงไว้ได้ (สุทธญาณ โอบอ้อม และคณะ, 2563 : 67)

ดังนั้น การศึกษาและสังเคราะห์แนวคิดสังคมอุดมปัญญาประชาธิปไตย มาประยุกต์ใช้ในการขับเคลื่อนชุมชนสู่สังคมอุดมปัญญาประชาธิปไตยของประชาชนจังหวัดนครปฐม โดยอาศัยหลักพุทธธรรมและหลักคิดจากหลากหลายความเชื่อ ความคิด ความเห็น เป็น กระบวนการ และบูรณาการเพื่อการจัดการชุมชนสู่สังคมอุดมปัญญาประชาธิปไตย ให้ชุมชนนั้นมีความรู้ความเข้าใจในหลักประชาธิปไตย หลักการอยู่ร่วมกัน เคารพต่อสิทธิของผู้อื่น ความเป็นอยู่ที่ดี สามารถพึ่งตัวเองได้ หลักกิจกรรมที่มีมิติของการขับเคลื่อนชุมชนสู่สังคมอุดมปัญญาประชาธิปไตย เช่น 1. อริยสัจ 4 หลักในการพัฒนาชุมชนบนวิถีแห่งความเป็นจริง 2. ทิฏฐธัมมิกัตถประโยชน์ หลักในการพัฒนาชุมชนเพื่อประโยชน์ในการดำเนินชีวิต 3. ศีล 5 หลักในการพัฒนาชุมชนบนพื้นฐานความถูกต้อง 4. สัพพายะ หลักในการพัฒนาชุมชนบนพื้นฐานความสบายใจ 5. สังคหัตถุ 4 หลักในการพัฒนาชุมชนบนพื้นฐานความความสามัคคีปรองมตรของสมาชิกในชุมชน (พระบุญช่วย วิฑิตจิตโต (ยังสามารถ) และ พระครูวินัยธรบุญศรี ญาณวฑฺฒโน, 2565: 119) จะเป็นแนวทางในการพัฒนาจิตใจมนุษย์ในการอยู่ร่วมกันในสังคม เพื่อยกระดับคุณภาพจิตใจ วิถีชีวิต ความเป็นอยู่ สร้างคุณค่าทางสังคมและสร้างภูมิคุ้มกันให้กับสถาบันครอบครัว ชุมชน สังคม และประเทศชาติให้เกิดความเข้มแข็ง เกิดค่านิยมที่ดีงามในการดำเนินชีวิตอย่างรู้รักสามัคคีภายใต้ระบอบการปกครองประชาธิปไตยอันมีพระมหากษัตริย์ทรงเป็นประมุข

ประการดังกล่าวเป็นข้อเสนอเบื้องต้น ส่วนผลการศึกษาวิจัยจะได้นำเสนอสาระสำคัญดังต่อไปนี้

4.1.1 ผลการวิเคราะห์การพัฒนาการมีส่วนร่วมทางการเมือง

จากการวิเคราะห์การให้สัมภาษณ์ของผู้ให้ข้อมูลสำคัญเกี่ยวกับการพัฒนาการมีส่วนร่วมทางการเมือง ซึ่งประกอบไปด้วย 6 ประเด็นหลัก คือ 1) การปฏิรูปการจัดการศึกษาทุกระดับเพื่อนำไปสู่ความครอบคลุมการเรียนรู้ที่กว้างขวาง 2) การรณรงค์เสริมสร้างความตระหนัก หรือทัศนคติที่ดีต่อประชาธิปไตย 3) การสร้างวัฒนธรรมแบบมีส่วนร่วมให้กับประชาชน 4) การส่งเสริมและสนับสนุนจัดกิจกรรมทางการเมืองขององค์กรภาคประชาสังคม 5) การสร้างและขยายช่องทางแสดงความคิดเห็นทางการเมืองให้ประชาชน 6) ข้อเสนอแนะเกี่ยวกับการพัฒนาการมีส่วนร่วมทางการเมือง ดังจะนำเสนอเนื้อหาสาระดังต่อไปนี้

1) การปฏิรูปการจัดการศึกษาทุกระดับเพื่อนำไปสู่ความครอบคลุมการเรียนรู้ที่กว้างขวาง

การปฏิรูปการจัดการศึกษาเพื่อให้เกิดความครอบคลุมและการเรียนรู้ที่กว้างขวางนั้นเป็นเป้าหมายที่สำคัญและท้าทายมาก เพราะการศึกษาที่ดีควรจะเข้าถึงและตอบสนองความต้องการของผู้เรียนทุกคนอย่างทั่วถึง แนวทางที่อาจช่วยในการปฏิรูปการศึกษาให้มีความครอบคลุมมากขึ้น ประกอบด้วย (ผู้ให้สัมภาษณ์คนที่ 12, สัมภาษณ์, 18 มิถุนายน 2567)

1. การปรับปรุงหลักสูตรให้ตอบสนองต่อความต้องการและความสนใจของผู้เรียน โดยรวมทั้งทักษะทางด้านเทคโนโลยี ทักษะชีวิต และทักษะที่เกี่ยวข้องกับอาชีพเข้ามาในหลักสูตร ควรมีความหลากหลายและยืดหยุ่น

2. การจัดการเรียนการสอนควรมุ่งเน้นที่ผู้เรียนเป็นศูนย์กลาง และให้ความสำคัญกับการเรียนรู้ที่เป็นรายบุคคลและเป็นกลุ่มเล็ก โดยใช้วิธีการสอนที่หลากหลายและเหมาะสมกับความต้องการและลักษณะของผู้เรียน

3. การสนับสนุนจากรัฐบาลและนโยบายเพื่อพัฒนาและดำเนินนโยบายที่สนับสนุน การศึกษาอย่างต่อเนื่อง เช่น การจัดสรรงบประมาณที่เพียงพอสำหรับการศึกษา การพัฒนาครูและบุคลากรทางการศึกษา และการจัดทำโครงการพิเศษเพื่อสนับสนุนกลุ่มผู้เรียนที่ต้องการความช่วยเหลือเป็นพิเศษ

4. การใช้เทคโนโลยีเพื่อการเรียนรู้โดยใช้เทคโนโลยีสมัยใหม่ เช่น การเรียนออนไลน์ การใช้สื่อการเรียนการสอนดิจิทัล และเครื่องมือการเรียนรู้ออนไลน์ สามารถช่วยให้การศึกษาเข้าถึงผู้เรียนได้มากขึ้นและเป็นการเปิดโอกาสให้ผู้เรียนเรียนรู้ได้ตามความสะดวก

5. การเข้าถึงการศึกษาสำหรับทุกกลุ่ม ให้การศึกษาเข้าถึงกลุ่มที่มีความต้องการพิเศษ เช่น ผู้เรียนที่มีความพิการ ผู้เรียนจากพื้นที่ห่างไกล และผู้เรียนที่มีฐานะทางเศรษฐกิจไม่ดี โดยการ จัดหาทรัพยากร การให้การสนับสนุนพิเศษ และการสร้างสิ่งแวดล้อมที่เอื้อต่อการเรียนรู้

6. การพัฒนาและฝึกอบรมครูเพื่อพัฒนาความสามารถของครูให้สามารถจัดการเรียนการสอนได้อย่างมีประสิทธิภาพ มีความเข้าใจในความหลากหลายของผู้เรียน และมีทักษะในการใช้เทคโนโลยีใหม่ ๆ เพื่อการสอน

7. การสร้างความร่วมมือกับชุมชนและภาคเอกชน การทำงานร่วมกับชุมชน ภาคธุรกิจ และองค์กรไม่แสวงหาผลกำไรเพื่อสนับสนุนการศึกษา เช่น การจัดกิจกรรมพิเศษ การให้ทุนการศึกษา และการสร้างโอกาสในการฝึกงานและการเรียนรู้ภาคปฏิบัติ

การปฏิรูปการศึกษาเป็นกระบวนการที่ต้องอาศัยความร่วมมือจากหลายภาคส่วนและการ ดำเนินงานอย่างต่อเนื่องเพื่อให้เกิดผลลัพธ์ที่ยั่งยืนและมีประสิทธิภาพ

จากข้อเสนอดังกล่าวจะเห็นได้ว่า บทบาทของการศึกษาจะช่วยในการเสริมสร้าง ประชาธิปไตย ซึ่งสามารถนำไปประยุกต์ใช้ในการวางแผนและดำเนินการจัดการศึกษาในสังคม ประชาธิปไตยได้ ดังที่ Gutmann (1999) ได้กล่าวว่า การส่งเสริมความรู้ทางการเมืองและพลเมือง สามารถเห็นได้จากแนวทางการศึกษาในประเทศที่มีระบอบประชาธิปไตยที่แข็งแกร่ง เช่น สหรัฐอเมริกา ที่มีการสอนวิชารัฐศาสตร์และพลเมืองศึกษาตั้งแต่ระดับประถมศึกษา อีกทั้ง Dewey (1916) กล่าวว่า การปลูกฝังค่านิยมประชาธิปไตยเป็นแนวทางที่ John Dewey นักปรัชญาการศึกษา ชาวอเมริกันได้เสนอไว้ โดยเขาเน้นย้ำว่าการศึกษาเป็นเครื่องมือสำคัญในการเสริมสร้างประชาธิปไตย

ทั้งนี้ องค์กรประกอบสำคัญการปฏิรูปการจัดการศึกษาทุกระดับเพื่อนำไปสู่ความครอบคลุม การเรียนรู้ที่กว้างขวาง ผู้ให้สัมภาษณ์คนที่ 13 (ผู้ให้สัมภาษณ์คนที่ 13, สัมภาษณ์, 18 พฤษภาคม 2567) ได้ให้แนวทางไว้ว่า การจัดการศึกษาเพื่อนำไปสู่การพัฒนาประชาธิปไตยเป็นการส่งเสริมให้ ประชาชนมีความรู้ความเข้าใจในหลักการและกระบวนการประชาธิปไตย รวมทั้งส่งเสริมค่านิยมและ พฤติกรรมที่สนับสนุนการมีส่วนร่วมในกระบวนการประชาธิปไตย การศึกษาที่มีเป้าหมายเพื่อพัฒนา ประชาธิปไตยจะนำประเทศไปสู่การพัฒนาที่เท่าทันต่อโลกของความเปลี่ยนแปลง ควรดำเนินการดังนี้

1. การส่งเสริมความรู้ทางการเมืองที่ถูกต้องให้กับพลเมือง

การศึกษาในระบบประชาธิปไตยควรครอบคลุมถึงเนื้อหาที่เกี่ยวกับสิทธิและหน้าที่ของ พลเมือง กระบวนการเลือกตั้ง การทำงานของรัฐบาล และกฎหมายรัฐธรรมนูญ การเรียนรู้เหล่านี้ช่วยให้ ประชาชนเข้าใจบทบาทของตนในสังคมและสามารถมีส่วนร่วมในกระบวนการประชาธิปไตยได้ อย่างมีประสิทธิภาพ

2. การปลูกฝังค่านิยมประชาธิปไตย

การศึกษาควรเน้นการปลูกฝังค่านิยมประชาธิปไตย เช่น ความเท่าเทียม ความยุติธรรม การเคารพในสิทธิของผู้อื่น และการเปิดกว้างทางความคิดเห็น การสอนค่านิยมเหล่านี้สามารถทำผ่าน กิจกรรมที่ส่งเสริมการคิดอย่างมีวิจารณญาณและการอภิปรายในชั้นเรียน

3. การสร้างทักษะในการมีส่วนร่วม

การศึกษาควรสร้างทักษะที่จำเป็นสำหรับการมีส่วนร่วมในกระบวนการประชาธิปไตย เช่น ทักษะการคิดวิเคราะห์ การเจรจาต่อรอง การทำงานร่วมกับผู้อื่น และการแก้ปัญหาความขัดแย้ง การส่งเสริมให้ผู้เรียนมีส่วนร่วมในกิจกรรมที่เกี่ยวกับประชาธิปไตย เช่น การจัดประชุม การเลือกตั้ง ประธานนักเรียนในโรงเรียน หรือการมีส่วนร่วมในโครงการเพื่อสังคม ช่วยเสริมสร้างทักษะเหล่านี้

4. การสร้างสิ่งแวดล้อมที่สนับสนุนประชาธิปไตยในโรงเรียน

โรงเรียนควรเป็นตัวอย่างของการปฏิบัติประชาธิปไตย ด้วยการส่งเสริมให้ผู้เรียนและครูมี ส่วนร่วมในการตัดสินใจ การจัดสรรงบประมาณในโรงเรียนอย่างโปร่งใส และการจัดตั้งกลไกที่รับฟัง ความคิดเห็นและข้อเสนอแนะจากทุกฝ่าย

ทั้งนี้ การปฏิรูปการจัดการศึกษาเพื่อการพัฒนาสติและปัญญาสู่อุดมปัญญาประชาธิปไตย ส่วนสำคัญคือ การปฏิรูปการจัดการศึกษาโดยการเรียนรู้หลักพระพุทธศาสนาจะเสริมสร้างศักยภาพ ในการส่งเสริมประชาธิปไตยได้ในหลายด้าน เนื่องจากหลักการสำคัญของพระพุทธศาสนาหลายข้อ สามารถเข้ากับหลักการของประชาธิปไตยหลายประการได้ดี เช่น

1. การส่งเสริมความเสมอภาคและความเป็นธรรม พระพุทธศาสนาสอนเรื่องความเสมอ ภาคของมนุษย์ โดยไม่แบ่งแยกเชื้อชาติ วรรณะ หรือเพศ ทุกคนมีศักดิ์ศรีและความสำคัญเท่ากัน เช่นเดียวกับหลักประชาธิปไตยที่เน้นความเท่าเทียมกันของประชาชนในสังคม การเรียนรู้หลักศาสนา

นี้สามารถช่วยให้ประชาชนเข้าใจและยอมรับหลักความเสมอภาคในสังคม ซึ่งเป็นรากฐานสำคัญของประชาธิปไตย

2. การส่งเสริมการตัดสินใจอย่างมีเหตุผล พระพุทธศาสนาสอนให้ใช้ปัญญาและการคิดอย่างมีวิจารณ์ญาณในการตัดสินใจ พระพุทธเจ้าทรงเน้นให้คนไม่เชื่อฟังเพียงเพราะการสั่งสอน แต่ควรพิจารณาด้วยตนเองว่าถูกต้องและเหมาะสมหรือไม่ หลักการนี้สอดคล้องกับหลักประชาธิปไตยที่ส่งเสริมการคิดวิเคราะห์และการมีส่วนร่วมในการตัดสินใจ

3. การส่งเสริมการเคารพสิทธิและความเห็นของผู้อื่น หลักพระพุทธศาสนาสอนให้เคารพในสิทธิและความเห็นของผู้อื่น ผ่านการปฏิบัติในทศศีลและการไม่ทำร้ายผู้อื่น (อหิงสา) สิ่งเหล่านี้เป็นพื้นฐานที่สำคัญในการสร้างสังคมประชาธิปไตยที่ทุกคนมีสิทธิแสดงความเห็นและได้รับการเคารพในความแตกต่าง

4. การส่งเสริมการมีส่วนร่วมในสังคม พระพุทธศาสนาสอนให้ทุกคนมีส่วนร่วมในการทำ ความดีและบำเพ็ญประโยชน์เพื่อสังคม เช่น การทำงานและการช่วยเหลือผู้อื่น การมีส่วนร่วมเหล่านี้ สอดคล้องกับหลักประชาธิปไตยที่สนับสนุนให้ประชาชนมีส่วนร่วมในกิจกรรมสาธารณะและการพัฒนาสังคม

5. การสนับสนุนความอดทนและความเมตตา พระพุทธศาสนาเน้นการพัฒนาคุณธรรมทางจิตใจ เช่น ความเมตตา ความกรุณา และความอดทน ซึ่งเป็นคุณสมบัติสำคัญที่ช่วยลดความขัดแย้งและเสริมสร้างความสามัคคีในสังคมประชาธิปไตย

การเรียนรู้และปฏิบัติตามหลักพระพุทธศาสนาสามารถช่วยส่งเสริมประชาธิปไตยได้โดยการสร้างสังคมที่มีความเท่าเทียม มีเหตุผล มีความเคารพในสิทธิของผู้อื่น มีการมีส่วนร่วมอย่างสร้างสรรค์ และมีความเมตตาต่อกัน คุณค่าที่พระพุทธศาสนาสอนสามารถเสริมสร้างและสนับสนุนให้เกิดการดำเนินชีวิตตามหลักประชาธิปไตยได้อย่างยั่งยืน (ผู้ให้สัมภาษณ์คนที่ 2, สัมภาษณ์, 17 มิถุนายน 2567)

กล่าวโดยสรุป การปฏิรูปการจัดการศึกษาเพื่อให้เกิดความครอบคลุมและการเรียนรู้ที่กว้างขวางควรประกอบด้วยหลายองค์ประกอบหลัก ซึ่งรวมถึงการปรับปรุงหลักสูตรให้มีความหลากหลายและยืดหยุ่น การส่งเสริมการเรียนรู้ที่เน้นผู้เรียนเป็นศูนย์กลาง การสนับสนุนจากนโยบายรัฐบาล การใช้เทคโนโลยีเพื่อการเรียนรู้ การเข้าถึงการศึกษาสำหรับทุกกลุ่ม การพัฒนาและฝึกอบรมครู และการสร้างความร่วมมือกับชุมชนและภาคเอกชน

นอกจากนี้ การนำหลักพระพุทธศาสนาไปใช้ในการพัฒนาการศึกษา สามารถช่วยส่งเสริมความเสมอภาค การตัดสินใจอย่างมีเหตุผล การเคารพสิทธิและความเห็นของผู้อื่น การมีส่วนร่วมในสังคม และการส่งเสริมคุณธรรม เช่น ความเมตตาและความอดทน ซึ่งเป็นพื้นฐานสำคัญในการสร้างสังคมที่ยึดมั่นในหลักการประชาธิปไตย

ด้วยการผสมผสานหลักการของพระพุทธศาสนาเข้ากับการปฏิรูปการศึกษา จะสามารถสร้างสังคมที่มีความรับผิดชอบต่อกันและกัน มีความยุติธรรม และมีความสุข รอบคอบในการตัดสินใจ ซึ่งทั้งหมดนี้เป็นรากฐานที่จำเป็นสำหรับการพัฒนาประชาธิปไตยที่แข็งแกร่งและยั่งยืน

2) การรณรงค์เสริมสร้างความตระหนักหรือทัศนคติที่ดีต่อประชาธิปไตย

การรณรงค์เสริมสร้างความตระหนักในระบอบประชาธิปไตยเป็นกระบวนการที่สำคัญในการสร้างสังคมที่มีพลเมืองที่มีความรู้ ความเข้าใจ และมีส่วนร่วมในการดำเนินการทางการเมืองอย่างมีประสิทธิภาพ (ผู้ให้สัมภาษณ์คนที่ 10, สัมภาษณ์, 15 กรกฎาคม 2567) การรณรงค์เพื่อเสริมสร้างความตระหนักและทัศนคติที่ดีต่อประชาธิปไตยเป็นสิ่งสำคัญในการสร้างสังคมที่เข้มแข็งและมีความยั่งยืน ผู้ให้สัมภาษณ์คนที่ 5 (ผู้ให้สัมภาษณ์คนที่ 5, สัมภาษณ์, 18 พฤษภาคม 2567) กล่าวว่า การรณรงค์เสริมสร้างความตระหนักและทัศนคติที่ดีต่อประชาธิปไตยจำเป็นต้องอาศัยการผสมผสานระหว่างการศึกษา การสื่อสาร การสร้างแรงบันดาลใจ และการส่งเสริมการมีส่วนร่วมทางการเมืองทั้งในระดับบุคคล ชุมชน และสังคมโดยรวม การดำเนินการในลักษณะนี้จะช่วยสร้างสังคมที่ประชาชนมีความรู้ ความเข้าใจ และความรับผิดชอบต่อการปกครองในระบอบประชาธิปไตยอย่างยั่งยืน โดยอธิบายเพิ่มเติมว่า

1. การศึกษาและการสื่อสารสาธารณะโดยจัดการอบรมและสัมมนา การจัดกิจกรรมการอบรม การสัมมนา หรือเวิร์กช็อปที่เน้นเรื่องประชาธิปไตย สิทธิและหน้าที่ของพลเมือง การเลือกตั้ง และการมีส่วนร่วมทางการเมือง เพื่อเสริมสร้างความรู้และความเข้าใจที่ถูกต้อง รวมถึงการใช้สื่อสังคมออนไลน์ ใช้แพลตฟอร์มโซเชียลมีเดียในการเผยแพร่ข้อมูลเกี่ยวกับประชาธิปไตย เช่น วิดีโอ อินโฟกราฟิก บทความ หรือการสัมภาษณ์ผู้เชี่ยวชาญ เพื่อเข้าถึงผู้คนในวงกว้าง โดยเฉพาะกลุ่มเยาวชน

2. การสร้างแรงบันดาลใจผ่านการเล่าเรื่อง แบ่งปันเรื่องราวของบุคคลต้นแบบประชาธิปไตย เผยแพร่เรื่องราวของบุคคลที่มีบทบาทสำคัญในการส่งเสริมประชาธิปไตย เช่น นักเคลื่อนไหวทางการเมือง นักสิทธิมนุษยชน หรือผู้นำชุมชน เพื่อสร้างแรงบันดาลใจให้ผู้อื่นเห็นความสำคัญของการมีส่วนร่วมทางการเมือง โดยการจัดกิจกรรมที่เล่าเรื่องผ่านสื่ออาจจะใช้ภาพยนตร์ละคร หรือสารคดีที่สอดแทรกเรื่องราวเกี่ยวกับประชาธิปไตยและความสำคัญของการมีส่วนร่วมในสังคม เพื่อสร้างความเข้าใจและทัศนคติที่ดีต่อประชาธิปไตย

3. ส่งเสริมการมีส่วนร่วมทางการเมือง จัดเวทีประชาพิจารณ์ จัดเวทีสาธารณะให้ประชาชนได้แลกเปลี่ยนความคิดเห็นและอภิปรายเรื่องต่าง ๆ ที่เกี่ยวข้องกับนโยบายสาธารณะและการบริหารประเทศ เพื่อสร้างความรู้สึกรักเป็นเจ้าของและมีส่วนร่วมในกระบวนการประชาธิปไตย สร้างเครือข่ายพลเมือง ส่งเสริมการรวมกลุ่มของประชาชนที่สนใจในเรื่องประชาธิปไตยและสิทธิมนุษยชน เพื่อร่วมกันทำกิจกรรมสาธารณะและส่งเสริมในประเด็นที่มีความสำคัญต่อสังคม

4. การศึกษาในโรงเรียนและสถาบันการศึกษา โดยบูรณาการประชาธิปไตยในหลักสูตร ส่งเสริมให้มีการบรรจุเนื้อหาเกี่ยวกับประชาธิปไตย สิทธิและหน้าที่ของพลเมือง และการมีส่วนร่วมทางการเมืองในหลักสูตรการศึกษา ตลอดถึงการสนับสนุนกิจกรรมเสริมหลักสูตร จัดกิจกรรมต่าง ๆ ในโรงเรียน เช่น การเลือกตั้งสถานักเรียน การจัดอภิปราย หรือการจำลองการทำงานของรัฐสภา เพื่อให้นักเรียนได้เรียนรู้และฝึกฝนการมีส่วนร่วมในกระบวนการประชาธิปไตย

5. การส่งเสริมค่านิยมประชาธิปไตยในชุมชน จัดกิจกรรมสร้างสรรค์ในชุมชน การจัดกิจกรรมในชุมชน เช่น การประชุมชุมชน การจัดกิจกรรมสาธารณะ หรือการสร้างพื้นที่แลกเปลี่ยนความคิดเห็นอย่างเปิดเผยและโปร่งใส เพื่อส่งเสริมค่านิยมของประชาธิปไตยในระดับท้องถิ่น อีกทั้งให้การให้ความรู้ผ่านสื่อท้องถิ่น ใช้สื่อท้องถิ่น เช่น วิทยุ หนังสือพิมพ์ท้องถิ่น หรือช่องทางอื่น ๆ เพื่อให้ความรู้และส่งเสริมการมีส่วนร่วมในกระบวนการประชาธิปไตย

ทั้งนี้ การเรียนรู้ที่จะมองตัวเองอย่างวิพากษ์วิจารณ์ประชาธิปไตยแท้จริงมากน้อยเพียงใด มีจุดแข็ง จุดอ่อนอย่างไร การอ่านหนังสือที่ก้าวหน้า การคุยกับคนที่ก้าวหน้า เพื่อที่จะได้เปลี่ยนแปลงทัศนคติ ค่านิยม พฤติกรรมของเราที่ยังอาจไม่เป็นประชาธิปไตยและรักความเป็นธรรมอย่างเต็มที่ให้ก้าวหน้ายิ่งขึ้นถึงจะสามารถเข้าไปมีบทบาทในการที่จะช่วยให้การศึกษาเปลี่ยนแปลงทัศนคติ ค่านิยม พฤติกรรมของคนเราอย่างได้ผล (วิทยากร เชียงกูล, 2551) รวมถึงการประชาสัมพันธ์ให้ประชาชนเข้าถึงการเมืองการปกครองระบอบประชาธิปไตยเป็นสิ่งสำคัญในการเสริมสร้างความรู้ ความเข้าใจ และการมีส่วนร่วมของประชาชนในกระบวนการทางการเมือง เช่น **1. การใช้สื่อสาธารณะและสื่อดิจิทัล สื่อสังคมออนไลน์** สร้างแคมเปญบนแพลตฟอร์มโซเชียลมีเดีย เช่น Facebook, Twitter, Instagram และ YouTube เพื่อให้ข้อมูลเกี่ยวกับกระบวนการประชาธิปไตย สิทธิและหน้าที่ของพลเมือง และวิธีการเข้าร่วมในกระบวนการทางการเมือง แคมเปญสามารถรวมถึงวิดีโอสั้นๆ อินโฟกราฟิก และโพสต์ที่มีเนื้อหาที่น่าสนใจรายการวิทยุและโทรทัศน์ ผลิตรายการที่เน้นการอธิบายหลักการของประชาธิปไตย กระบวนการเลือกตั้ง และการทำงานของรัฐบาล โดยใช้ภาษาที่เข้าใจง่าย และเข้าถึงกลุ่มประชาชนที่หลากหลาย **2. การให้ความรู้ผ่านกิจกรรมชุมชน การจัดประชุมและสัมมนาชุมชน** จัดกิจกรรมประชุมชุมชน สัมมนา หรือเวิร์กช็อปในท้องถิ่น เพื่อให้ความรู้เรื่องการเมืองและประชาธิปไตย นอกจากนี้ยังสามารถจัดเวทีประชาพิจารณ์เพื่อให้ประชาชนได้แสดงความคิดเห็น และเรียนรู้เกี่ยวกับการทำงานของรัฐบาล การตั้งค่ายเยาวชนจิตอาสาทำความความดีเพื่อแผ่นดิน จัดค่ายหรือกิจกรรมพิเศษสำหรับเยาวชนเพื่อส่งเสริมความเข้าใจในประชาธิปไตยและการมีส่วนร่วมทางการเมือง ผ่านกิจกรรมที่สร้างสรรค์และสนุกสนาน เช่น การจำลองการเลือกตั้ง หรือการอภิปรายในประเด็นสาธารณะ **3. การให้ข้อมูลผ่านสื่อสิ่งพิมพ์และแผ่นพับ** การแจกจ่ายแผ่นพับและโบรชัวร์ สร้างสื่อสิ่งพิมพ์ที่ให้ข้อมูลสั้นๆ และเข้าใจง่ายเกี่ยวกับหลักการของประชาธิปไตย กระบวนการเลือกตั้ง และวิธีการมีส่วนร่วมในสังคม แจกจ่ายในที่สาธารณะ เช่น ศูนย์ราชการ โรงเรียน และ

ห้องสมุด การตีพิมพ์บทความและคอลัมน์ในหนังสือพิมพ์ท้องถิ่น เผยแพร่บทความหรือคอลัมน์ที่ให้ความรู้และข้อมูลเกี่ยวกับประชาธิปไตยในหนังสือพิมพ์ท้องถิ่น เพื่อเข้าถึงประชาชนในพื้นที่ต่าง ๆ 4. การส่งเสริมผ่านเครือข่ายพลเมืองและองค์กรไม่แสวงหาผลกำไร การร่วมมือกับองค์กรภาคประชาชน ทำงานร่วมกับองค์กรภาคประชาชนและองค์กรไม่แสวงหาผลกำไรที่มีบทบาทในการส่งเสริมประชาธิปไตย เพื่อขยายขอบเขตการเข้าถึงและสร้างความรู้ความเข้าใจในชุมชนต่าง ๆ การสร้างเครือข่ายพลเมือง ส่งเสริมให้มีการรวมกลุ่มของพลเมืองที่สนใจในเรื่องประชาธิปไตย เพื่อสร้างเครือข่ายในการแบ่งปันข้อมูลและกระตุ้นการมีส่วนร่วมในกระบวนการทางการเมือง 5. การใช้เทคโนโลยีในการเข้าถึงข้อมูล การพัฒนาเว็บไซต์หรือแอปพลิเคชัน สร้างเว็บไซต์หรือแอปพลิเคชันที่ให้ข้อมูลเกี่ยวกับประชาธิปไตย การเลือกตั้ง และการทำงานของรัฐบาล เพื่อให้ประชาชนสามารถเข้าถึงข้อมูลได้สะดวก รวดเร็ว และทันสมัย การใช้ SMS และข้อความเสียง สำหรับกลุ่มประชากรที่เข้าถึงอินเทอร์เน็ตได้ยาก การใช้ SMS หรือข้อความเสียงที่ให้ข้อมูลสั้น ๆ และเน้นย้ำถึงความสำคัญของการมีส่วนร่วมในกระบวนการทางการเมือง 6. การรณรงค์ผ่านกิจกรรมทางวัฒนธรรม การใช้ศิลปะและวัฒนธรรม จัดนิทรรศการศิลปะ การแสดงละคร หรือคอนเสิร์ตที่สอดแทรกเนื้อหาเกี่ยวกับประชาธิปไตยและสิทธิมนุษยชน เพื่อให้ข้อมูลผ่านสื่อที่สร้างสรรค์และเข้าถึงได้ง่าย การจัดกิจกรรมสาธารณะในท้องถิ่น จัดกิจกรรมในตลาดนัด งานวัด หรือสถานที่สาธารณะอื่น ๆ ที่มีคนเข้าร่วมเยอะ เพื่อประชาสัมพันธ์และให้ความรู้ในรูปแบบที่สนุกสนานและน่าสนใจ (ผู้ให้สัมภาษณ์คนที่ 14, สัมภาษณ์, 18 พฤษภาคม 2567)

อีกทั้ง การสร้างทัศนคติที่ดีต่อประชาธิปไตยเป็นกระบวนการที่ต้องใช้เวลาและความพยายามในการส่งเสริมค่านิยมและความเข้าใจในหลักการประชาธิปไตย (ผู้ให้สัมภาษณ์คนที่ 18, สัมภาษณ์, 15 พฤษภาคม 2567) โดยเฉพาะการให้ความรู้และการศึกษาที่บูรณาการประชาธิปไตยในหลักสูตรการศึกษาเพิ่มเติมเนื้อหาที่เกี่ยวกับประชาธิปไตย สิทธิมนุษยชน และหน้าที่พลเมืองในหลักสูตรการศึกษา ตั้งแต่ระดับประถมไปจนถึงมหาวิทยาลัย เพื่อให้เยาวชนมีความเข้าใจและเห็นความสำคัญของประชาธิปไตยตั้งแต่เริ่มต้น และการจัดกิจกรรมการเรียนรู้ที่เน้นประชาธิปไตย ส่งเสริมการจัดกิจกรรมที่ให้ผู้เรียนได้ฝึกฝนการมีส่วนร่วมในกระบวนการประชาธิปไตย เช่น การจำลองการเลือกตั้ง การอภิปรายในชั้นเรียน และการทำงานเป็นกลุ่มในการแก้ปัญหาสาธารณะ (ผู้ให้สัมภาษณ์คนที่ 13, สัมภาษณ์, 18 พฤษภาคม 2567)

นอกจากนี้ยังต้องสร้าง ครูประชาธิปไตยจัดการฝึกอบรมครูเพื่อให้สามารถสอนเนื้อหาเกี่ยวกับประชาธิปไตยได้อย่างมีประสิทธิภาพและน่าสนใจ โดยใช้เครื่องมือการสอน จัดหาเครื่องมือและสื่อการสอนที่ช่วยให้การเรียนรู้เรื่องประชาธิปไตยเป็นไปอย่างมีประสิทธิภาพ (ผู้ให้สัมภาษณ์คนที่ 17, สัมภาษณ์, 12 พฤษภาคม 2567)

กล่าวโดยสรุป การรณรงค์เสริมสร้างความตระหนักในระบอบประชาธิปไตยต้องอาศัย การผสมผสานระหว่างการใช้สื่อสาธารณะและดิจิทัล การจัดกิจกรรมชุมชน การให้ความรู้ในระบบ การศึกษา การสร้างแรงบันดาลใจ การใช้เทคโนโลยี การร่วมมือกับองค์กรต่าง ๆ และการวัดผลการรณรงค์อย่างต่อเนื่อง ด้วยการดำเนินการในลักษณะนี้ จะช่วยสร้างสังคมที่มีความเข้าใจและทัศนคติที่ดีต่อประชาธิปไตย ส่งเสริมการมีส่วนร่วมทางการเมือง และสร้างความยั่งยืนในระบอบประชาธิปไตย

3) การสร้างวัฒนธรรมแบบมีส่วนร่วมให้กับประชาชน

วัฒนธรรมทางการเมือง (Political Culture) เป็นเรื่องของความสัมพันธ์ระหว่างสมาชิกของสังคมการเมืองกับสังคมการเมืองในเชิงจิตวิทยา โดยวัฒนธรรมทางการเมืองใดที่สังคมการเมืองต้องการก็มีกฎปลูกฝังให้เป็นความคิด, อุดมการณ์, ความเชื่อ ฯลฯ ของสมาชิกในสังคมการเมืองนั้น ๆ ดังนั้นวัฒนธรรมทางการเมืองจึงเป็นความคิด, อุดมการณ์, ความเชื่อ ฯลฯ ที่ขึ้นตรงกับกระบวนการสร้างความคิด, อุดมการณ์, ความเชื่อ ฯลฯ จากสถาบันในทางการเมืองต่าง ๆ ที่แปรผันต่างกันไปตามแต่ละสังคมการเมือง (Andrew Heywood, 1997 : 202) วัฒนธรรมทางการเมืองเป็นมโนทัศน์ที่สำคัญในสาขาวิชาการพัฒนาการเมือง ซึ่งเป็นสาขาวิชาในทางรัฐศาสตร์

การสร้างวัฒนธรรมการเคารพและการยอมรับความหลากหลาย การส่งเสริมความอดทน และการยอมรับความเห็นต่าง สร้างวัฒนธรรมที่ส่งเสริมการเคารพความเห็นต่างและความหลากหลายทางความคิด ผ่านการสนับสนุนให้มีการอภิปรายอย่างสร้างสรรค์และการแลกเปลี่ยนความคิดเห็นในสังคม (ผู้ให้สัมภาษณ์คนที่ 15, สัมภาษณ์, 19 พฤษภาคม 2567) รวมถึงการส่งเสริมการมีส่วนร่วมในประเด็นสาธารณะ ส่งเสริมให้ประชาชนมีส่วนร่วมในการแก้ไขปัญหาสาธารณะและการพัฒนาสังคม ด้วยการจัดกิจกรรมที่เปิดโอกาสให้ทุกคนมีส่วนร่วมในการตัดสินใจ เช่น การจัดเวทีประชาพิจารณ์ หรือการสร้างกลไกในการรับฟังเสียงของประชาชน (ผู้ให้สัมภาษณ์คนที่ 11, สัมภาษณ์, 18 พฤษภาคม 2567) ฐานคติของบุคคลมีความแตกต่างกัน ฉะนั้นบทบาทหน้าที่ของแต่ละบุคคลก็แตกต่างกันตามไปด้วย ทั้งนี้ประเภทของบทบาทอาจพิจารณาได้ 2 ประเภท คือ 1) พิจารณาในด้านโครงสร้างทางสังคม บทบาท หมายถึง ตำแหน่งทางสังคมที่มีชื่อเรียกต่าง ๆ ซึ่งแสดงลักษณะโดยคุณสมบัติและกิจกรรมของบุคคลที่ครองตำแหน่งนั้น 2) พิจารณาในด้านการกระทำต่อกันหรือปฏิสัมพันธ์ทางสังคม บทบาทจึงหมายถึงผลสืบเนื่องที่มีแบบแผนของการกระทำเกิดการเรียนรู้ของบุคคลที่อยู่ในสถานภาพการปฏิสัมพันธ์นั้น (ซูดา จิตพิทักษ์, 2528 : 61) ถึงกระนั้นก็ตาม สงวนศรีวิรัชชัย (2527 : 23-24) กล่าวถึงประเภทของบทบาทว่ามีอยู่ 5 ประเภท คือ 1) บทบาทตามที่กำหนด หมายถึง บทบาทที่สังคม กลุ่ม หรือองค์การกำหนดไว้ว่าเป็นรูปแบบของพฤติกรรมประจำตำแหน่งต่าง ๆ ที่มีอยู่ในสังคม กลุ่ม หรือองค์การนั้น ๆ 2) บทบาทที่ผู้อื่นคาดหวัง หมายถึง บทบาทหรือรูปแบบของพฤติกรรมที่ผู้เกี่ยวข้องคาดหวังว่าผู้อยู่ในตำแหน่งจะถือปฏิบัติ 3) บทบาทตามความคิดของผู้อยู่ในตำแหน่ง หมายถึง รูปแบบของพฤติกรรมที่บุคคล ผู้อยู่ในตำแหน่งคิดและเชื่อว่าเป็น

บทบาทของตำแหน่งที่ตนดำรงอยู่ 4) บทบาทที่ปฏิบัติจริง หมายถึง พฤติกรรมที่ผู้อยู่ในตำแหน่งได้ปฏิบัติหรือแสดงออกมาให้เห็น ซึ่งมักจะเป็นพฤติกรรมที่สอดคล้องกับบทบาทตามความคิดของผู้อยู่ในตำแหน่ง 5) บทบาทที่ผู้อื่นรับรู้ หมายถึง รูปแบบพฤติกรรมที่ผู้อื่นได้รับทราบเกี่ยวกับการปฏิบัติบทบาทของผู้อยู่ในตำแหน่ง ซึ่งมักจะมีการเลือกรับรู้และรับรู้ที่ผิดไปจากความเป็นจริงได้

การจัดสรรองค์ “ไปเลือกตั้ง” เพื่อกระตุ้นให้ประชาชนไปใช้สิทธิเลือกตั้ง โดยการให้ความรู้เกี่ยวกับความสำคัญของการเลือกตั้ง วิธีการเลือกตั้ง และการทำให้ผู้คนรู้สึกว่าการเลือกตั้งของพวกเขาสำคัญ และสามารถสร้างการเปลี่ยนแปลงได้ (ผู้ให้สัมภาษณ์คนที่ 17, สัมภาษณ์, 12 พฤษภาคม 2567)

การสร้างวัฒนธรรมแบบมีส่วนร่วมให้กับประชาชนเป็นกระบวนการที่เน้นให้ทุกคนในชุมชนหรือสังคมมีส่วนร่วมในการสร้าง ส่งเสริม และรักษาวัฒนธรรมที่สอดคล้องกับความต้องการและความสนใจของกลุ่มคนต่าง ๆ ในสังคม ทั้งนี้การจะสร้างวัฒนธรรมแบบมีส่วนร่วมให้กับประชาชนจะต้องดำเนินการดำเนินการ ดังต่อไปนี้ (ผู้ให้สัมภาษณ์คนที่ 7, สัมภาษณ์, 19 เมษายน 2567) 1. การรับฟังความคิดเห็น ข้อเสนอแนะ และความต้องการของประชาชนจากทุกกลุ่มในสังคมเป็นสิ่งสำคัญ เพื่อให้เข้าใจถึงความต้องการที่แท้จริง และเพื่อลดความเหลื่อมล้ำในสังคม การฟังเสียงของทุกฝ่ายจะทำให้การสร้างวัฒนธรรมเป็นไปอย่างครอบคลุมและยั่งยืน 2. ประชาชนควรมีส่วนร่วมในทุกขั้นตอนของกระบวนการ ตั้งแต่การออกแบบ การดำเนินการ จนถึงการประเมินผล วัฒนธรรมจะเกิดขึ้นจากการมีส่วนร่วมที่แท้จริงของผู้คน ทั้งนี้อาจผ่านการประชุมชุมชน กิจกรรมต่าง ๆ 3. การสร้างวัฒนธรรมแบบมีส่วนร่วมจำเป็นต้องให้ความรู้และการศึกษาเกี่ยวกับความสำคัญของวัฒนธรรม รวมถึงวิธีการที่ประชาชนสามารถเข้ามามีส่วนร่วมในกระบวนการนี้ ความรู้เหล่านี้จะช่วยให้ประชาชนรู้สึกมีความมั่นใจในการมีส่วนร่วมและมีความเข้าใจในบทบาทของตน 4. การสร้างวัฒนธรรมที่ดีควรเปิดโอกาสให้ประชาชนทุกกลุ่มสามารถเข้าถึงและมีส่วนร่วมได้ โดยไม่ว่าจะเป็นเรื่องของอายุ เพศ ชาติพันธุ์ ศาสนา หรือสถานะทางเศรษฐกิจ การสร้างโอกาสที่เท่าเทียมจะช่วยลดความเหลื่อมล้ำและส่งเสริมความเป็นหนึ่งเดียวในสังคม 5. กระบวนการสร้างวัฒนธรรมแบบมีส่วนร่วมควรถูกประเมินและปรับปรุงอย่างต่อเนื่อง เพื่อให้ตอบสนองต่อความต้องการและความเปลี่ยนแปลงในสังคม การรับฟังความคิดเห็นจากประชาชนหลังจากการดำเนินกิจกรรมและการปรับปรุงตามข้อเสนอแนะนั้นจะช่วยให้อวัฒนธรรมที่สร้างขึ้นมีความยั่งยืนและเหมาะสมกับประชาชนมากขึ้น

การสร้างวัฒนธรรมแบบมีส่วนร่วมเป็นกระบวนการที่ต้องใช้เวลาและความพยายามในการสร้างความเข้าใจและความร่วมมือจากทุกฝ่าย แต่ผลลัพธ์ที่ได้จะเป็นวัฒนธรรมที่มั่นคง ยั่งยืน และสามารถตอบสนองต่อความต้องการของประชาชนได้อย่างแท้จริง

ทั้งนี้ จากเนื้อหาสำคัญการสร้างวัฒนธรรมแบบมีส่วนร่วมให้กับประชาชน ในส่วนนี้มุ่งหวังเพื่อสร้างความเข้าใจให้แก่พลเมืองว่าพวกเขาสามารถมีส่วนร่วมทางการเมืองได้ในรูปแบบใดระดับใด และผ่านช่องทางใดได้บ้าง แน่ใจว่านับตั้งแต่รัฐธรรมนูญแห่งราชอาณาจักรไทย พ.ศ. 2540

จะระบุให้ประชาชนผู้มีสิทธิเลือกตั้งสามารถมีส่วนร่วมทางการเมืองได้หลายประการนอกเหนือจากการเลือกตั้ง อย่างไรก็ตาม ย่อมเป็นการดีกว่าที่หากผู้มีสิทธิเลือกตั้ง เลือกที่จะใช้สิทธิในการเลือกตั้งพิจารณาเลือกผู้แทนที่ความรู้ความสามารถคุณธรรมจริยธรรมตั้งแต่แรก เพื่อสนับสนุนให้การเมืองมีคุณภาพตั้งแต่ต้นทางได้มีผู้แทนความรู้ความสามารถมีคุณธรรมจริยธรรมเข้าไปในระบบการเมืองตั้งแต่ต้น เพื่อลดภาระในการติดตามตรวจสอบ การฟ้องร้องการไม่ปฏิบัติหน้าที่ หรือในการปฏิบัติหน้าที่ที่ผิดพลาดของผู้แทน ซึ่งแน่นอนว่าตามกฎหมายได้เปิดช่องให้ผู้มีสิทธิเลือกตั้งสามารถติดตามตรวจสอบมอบข้อเสนอแนะตลอดจนถอดถอนผู้ดำรงตำแหน่งทางการเมืองได้ แต่ในทางปฏิบัติก็มีต้นทุนที่ต้อง จ่ายไม่น้อยไม่ว่าจะเป็นเรื่องของเวลาค่าใช้จ่ายแรงกายและแรงใจ ส่งผลให้ส่วนมากเรามักเห็นว่าบทบาท การติดตามตรวจสอบมักเกิดขึ้นในสภาผู้แทนราษฎรและรัฐสภาเสียมากกว่า มีเพียงส่วนน้อยเท่านั้นที่จะเห็นการเคลื่อนไหวของภาคประชาชนเพื่อเรียกร้องให้มีการตรวจสอบหรือถอดถอนผู้แทนในสภา (จารุวรรณ แก้วมะโน, 2566: 12)

การสร้างวัฒนธรรมทางการเมืองสมัยใหม่ต้องอาศัยการส่งเสริมการมีส่วนร่วมของประชาชน การสร้างโปร่งใสในการทำงานของรัฐบาล และการปลูกฝังค่านิยมประชาธิปไตย โดยมีแนวทาง คือ (ผู้ให้สัมภาษณ์คนที่ 10, สัมภาษณ์, 15 กรกฎาคม 2567) 1) ส่งเสริมการมีส่วนร่วมของประชาชน ประชาชนควรได้รับโอกาสในการแสดงความคิดเห็นและมีส่วนร่วมในการตัดสินใจทางการเมือง ผ่านการเลือกตั้งที่เสรี การสนับสนุนองค์กรภาคประชาสังคม และการใช้เทคโนโลยีเพื่อเปิดโอกาสให้คนทุกกลุ่มสามารถเข้าถึงข้อมูลและมีส่วนร่วม 2) สร้างความโปร่งใสและความรับผิดชอบ รัฐบาลและหน่วยงานต่าง ๆ ควรทำงานอย่างโปร่งใสและเปิดเผยข้อมูลต่อสาธารณะ เพื่อสร้างความเชื่อมั่นให้กับประชาชน รวมถึงต้องรับผิดชอบต่อการกระทำของตนโดยมีการตรวจสอบจากสื่อและองค์กรอิสระ 3) ปลูกฝังค่านิยมประชาธิปไตย การศึกษาและการสื่อสารที่เน้นการปลูกฝังค่านิยมประชาธิปไตย เช่น ความเท่าเทียม เสรีภาพ และการเคารพสิทธิของผู้อื่น เป็นสิ่งสำคัญที่จะช่วยให้ประชาชนเข้าใจและสนับสนุนระบบการเมืองที่เป็นธรรมและยั่งยืน

การทำตามขั้นตอนเหล่านี้จะช่วยให้อวัฒนธรรมทางการเมืองสมัยใหม่เกิดขึ้นและเข้มแข็งขึ้นในสังคม

กล่าวโดยสรุป การสร้างวัฒนธรรมแบบมีส่วนร่วมให้กับประชาชนคือการเน้นให้ทุกคนในสังคมมีส่วนร่วมในการกำหนด ทำนุบำรุง และพัฒนาวัฒนธรรมที่สอดคล้องกับความต้องการและความสนใจของคนในชุมชน โดยเริ่มจากการฟังเสียงของทุกฝ่าย ส่งเสริมการมีส่วนร่วมในกระบวนการต่าง ๆ ให้ความรู้และการศึกษาเกี่ยวกับความสำคัญของวัฒนธรรม รวมถึงการสร้างโอกาสที่เท่าเทียมสำหรับทุกคนในการเข้ามามีส่วนร่วม กระบวนการนี้ต้องได้รับการประเมินและปรับปรุงอย่างต่อเนื่อง เพื่อให้วัฒนธรรมที่เกิดขึ้นมีความยั่งยืนและสอดคล้องกับสังคมในระยะยาว

4) การส่งเสริมและสนับสนุนจัดกิจกรรมทางการเมืองขององค์กรภาคประชาสังคม

การส่งเสริมและสนับสนุนการจัดกิจกรรมทางการเมืองเป็นกระบวนการที่สำคัญในการสร้างวัฒนธรรมประชาธิปไตยและการมีส่วนร่วมของประชาชนในกระบวนการทางการเมือง เช่น การส่งเสริมให้ประชาชนสามารถแสดงความคิดเห็นอย่างเสรีและปลอดภัย เป็นการเปิดโอกาสให้เกิดการแลกเปลี่ยนความคิดเห็นและการถกเถียงในประเด็นต่าง ๆ ซึ่งจะช่วยพัฒนาความเข้าใจและการมีส่วนร่วมทางการเมือง (ผู้ให้สัมภาษณ์คนที่ 11, สัมภาษณ์, 18 พฤษภาคม 2567) การสนับสนุนการจัดกิจกรรมของภาคประชาสังคมโดยรัฐบาลและหน่วยงานที่เกี่ยวข้องควรสนับสนุนการจัดกิจกรรมทางการเมืองที่ดำเนินการโดยภาคประชาสังคม เช่น การประชุมสัมมนา การอภิปราย การจัดตั้งกลุ่มผู้สนับสนุน หรือกิจกรรมเชิงสร้างสรรค์ที่ส่งเสริมการตระหนักรู้และความเข้าใจในประเด็นทางการเมือง (ผู้ให้สัมภาษณ์คนที่ 12, สัมภาษณ์, 18 มิถุนายน 2567) การให้การศึกษาและความรู้ทางการเมือง โดยการสนับสนุนการจัดอบรมหรือการศึกษาเกี่ยวกับระบบการเมือง สิทธิและหน้าที่ของพลเมือง รวมถึงการทำความเข้าใจในกระบวนการตัดสินใจทางการเมือง จะช่วยให้ประชาชนมีความรู้และมีความมั่นใจในการมีส่วนร่วมทางการเมือง (ผู้ให้สัมภาษณ์คนที่ 4, สัมภาษณ์, 18 พฤษภาคม 2567) การใช้สื่อสังคมออนไลน์และเทคโนโลยีในการสื่อสารสามารถช่วยให้กิจกรรมทางการเมืองเข้าถึงประชาชนได้มากขึ้น รวมถึงการจัดกิจกรรมทางการเมืองในรูปแบบดิจิทัลที่ช่วยให้ผู้คนสามารถมีส่วนร่วมได้อย่างสะดวกและรวดเร็ว (ผู้ให้สัมภาษณ์คนที่ 6, สัมภาษณ์, 19 พฤษภาคม 2567) การสนับสนุนให้มีการเลือกตั้งที่เสรีและเป็นธรรมผ่านการจัดกิจกรรมที่ส่งเสริมการมีส่วนร่วมในการเลือกตั้ง เช่น การรณรงค์ให้ประชาชนออกไปใช้สิทธิเลือกตั้ง การให้ข้อมูลที่ถูกต้องเกี่ยวกับผู้สมัครและนโยบาย รวมถึงการสร้างความเข้าใจในกระบวนการเลือกตั้ง เป็นสิ่งสำคัญที่จะช่วยให้การเลือกตั้งเกิดขึ้นอย่างโปร่งใสและยุติธรรม (ผู้ให้สัมภาษณ์คนที่ 9, สัมภาษณ์, 20 กรกฎาคม 2567) การส่งเสริมและสนับสนุนการจัดกิจกรรมทางการเมืองจึงเป็นการสร้างพื้นที่และโอกาสให้ประชาชนได้มีส่วนร่วมในการสร้างอนาคตของประเทศ โดยใช้ความรู้และสิทธิที่ตนมีในการร่วมตัดสินใจและกำหนดทิศทางของสังคม (ผู้ให้สัมภาษณ์คนที่ 13, สัมภาษณ์, 18 พฤษภาคม 2567)

การจัดกิจกรรมชุมชน เช่น การประชุมหมู่บ้าน การตั้งเวทีประชาพิจารณ์ หรือการจัดเวิร์กช็อปที่เกี่ยวกับประเด็นการเมืองระดับท้องถิ่น เพื่อเปิดโอกาสให้ประชาชนมีส่วนร่วมในการแสดงความคิดเห็นและการตัดสินใจ (ผู้ให้สัมภาษณ์คนที่ 4, สัมภาษณ์, 18 พฤษภาคม 2567) การสร้างเครือข่ายผู้นำชุมชน ส่งเสริมให้ผู้นำชุมชนมีบทบาทในการเผยแพร่ข้อมูลและรณรงค์ให้ความรู้เกี่ยวกับประชาธิปไตย ผู้นำที่มีอิทธิพลสามารถสร้างแรงบันดาลใจและกระตุ้นการมีส่วนร่วมของคนในชุมชนได้ (ผู้ให้สัมภาษณ์คนที่ 11, สัมภาษณ์, 18 พฤษภาคม 2567)

ทั้งนี้ กรณีศึกษาจาก ประจักษ์ ก้องกีรติ (2554) ได้รวบรวมความรุนแรงอันสืบเนื่องมาจากการเลือกตั้งทั้งที่เกิดขึ้นก่อนที่จะมีการเลือกตั้งระหว่างหาเสียงเลือกตั้งและเมื่อการ

เลือกตั้งสิ้นสุดลงในการเลือกตั้งทั่วไปปี 2554 ระหว่างวันที่ 10 พฤษภาคม ถึงวันที่ 3 กรกฎาคม 2554 มีความรุนแรงที่ปรากฏเป็นข่าวจำนวนทั้งสิ้น 56 กรณี โดยมีผู้ที่ได้รับบาดเจ็บ 16 กรณี มีผู้เสียชีวิตอันสืบเนื่องจากความรุนแรงในห้วงของการเลือกตั้ง 13 กรณี ส่วนใหญ่ เป็นไปในลักษณะของการข่มขู่สังหารหวัคະແນນในหลายพื้นที่ (ไทยรัฐออนไลน์, 2554; คมชัดลึก, 2554) ซึ่งเป็นความรุนแรงรูปแบบเดิมที่เคยเกิดขึ้นกับการเลือกตั้งทั่วไปของไทยที่เกิดขึ้นก่อนหน้านี้ ความน่าสนใจคือความรุนแรงเกิดขึ้นมาโดยตลอดนับตั้งแต่ปี 2520 เป็นต้นมาที่เริ่มมีข่าวการลอบสังหารหวัคະແນນปรากฏออกมาในช่วงหาเสียงเลือกตั้ง โดยในปี 2554 ความรุนแรงที่เกิดขึ้นสูงกว่าการเลือกตั้งในปี 2550 ซึ่งส่งผลต่อการยอมรับผลการเลือกตั้งในเวลาต่อมา (UN, 2011) อันเป็นหนึ่งในต้นเหตุแห่งความขัดแย้งระหว่างผู้คน ในสังคมไทยที่ยากจะเยียวยา

อย่างไรก็ตามในสภาพของความเป็นจริงการเมือง (Politics) กลับกลายเป็นเรื่องของอิทธิพลและผู้ทรงอิทธิพลหรือผู้ที่สามารถได้รับหรือกอบโกยสิ่งที่มีคุณค่าต่าง ๆ ในสังคมอัน ได้แก่ อำนาจ ความเคารพนับถือ ความนิยมชมชอบ ความยุติธรรม ความอยู่ดีกินดี ความมั่นคง ชำนาญ และความรอบรู้ได้มากที่สุด (Harold D Lasswell, 1970) ซึ่งโดยหลักการแล้วการเมืองควรเป็นเรื่องศาสตร์และศิลป์ของการปกครองที่เกี่ยวกับการจัดการงานสาธารณะที่เกี่ยวข้องกับ (1) รัฐ (2) อำนาจ และ (3) นโยบายสาธารณะ (Herbert M. Levine, 1982 : 1) ปรากฏออกมาในลักษณะการปกครอง การดูแล จัดการให้มนุษย์อยู่กันอย่างเป็นธรรมและเป็นระเบียบซึ่งเป็นส่วนหนึ่งวิถีชีวิตมนุษย์ การเมืองจึงเป็นเรื่องที่มีความสำคัญทั้งต่อบุคคล สังคม เศรษฐกิจและประเทศชาติ มีความสัมพันธ์กับ อำนาจและการแบ่งปันผลประโยชน์ในสังคมหากประเทศใดมีระบบการเมืองที่ดี ประเทศนั้นมักจะเจริญรุ่งเรืองและพัฒนาก้าวหน้าไปในทิศทางที่พึงประสงค์ (สัญญา เคนาภูมิ, 2559 : 91) เพราะการเมือง หมายถึง ความคิด กิจกรรม และการกระทำต่าง ๆ ที่เกี่ยวข้องกับการใช้อำนาจเพื่อการบริหารรัฐกิจ การจัดระเบียบสังคมของรัฐ รวมตลอดถึงการให้ได้ว่าซึ่งอำนาจ การใช้อำนาจและการให้ได้ว่าซึ่งอิทธิพล การใช้อิทธิพลเพื่อให้เกิดการจัดสรรคุณค่าในสังคม ไม่ว่าจะเป็นอำนาจที่ถูกต้องตามกฎหมาย และกฎเกณฑ์ทางศีลธรรม เศรษฐกิจ ทรัพย์และคุณค่าที่เป็นนามธรรม ซึ่งมีความหมายต่อบุคคลในสังคม เช่น เกียรติยศ ชื่อเสียง การได้รับการยอมรับจากสังคม ดังนั้นการที่คณะบุคคลพยายามที่จะให้ได้ว่าซึ่งอำนาจ เพื่อมีอิทธิพลเหนือบุคคลอื่น หรือการที่รัฐบาลพยายามสนองต่อกลุ่มต่าง ๆ ที่แข่งขันกันเพื่อให้ได้ประโยชน์สูงสุด หรือกิจกรรมใด ๆ ที่เกี่ยวข้องกับการเข้าไปมีส่วนร่วมในการปกครองตนเองของกลุ่มต่าง ๆ ที่แข่งขันกัน เพื่อให้ได้ประโยชน์สูงสุด หรือกิจกรรมใด ๆ ที่เกี่ยวข้องกับการเข้าไปมีส่วนร่วมในการปกครองตนเองของกลุ่ม คณะบุคคล หรือประชาชน เพื่อมีอิทธิพลต่อการตัดสินใจของรัฐบาลหรือองค์การปกครอง หรือการที่ผู้มีอำนาจดังกล่าวพยายามที่จะรักษาอำนาจไว้ ฯลฯ ล้วนแล้วแต่เป็นกิจกรรมทางการเมือง (สมบูรณ์ สุขสำราญ, 2535 : 4-5)

จากเนื้อหาดังกล่าวข้างต้น จะเห็นได้ว่า การส่งเสริมและสนับสนุนการจัดกิจกรรมทางการเมืองขององค์กรภาคประชาสังคมเป็นกลไกสำคัญในการพัฒนาประชาธิปไตยและการมีส่วนร่วมของประชาชนในกระบวนการตัดสินใจทางการเมือง องค์กรเหล่านี้ทำหน้าที่เป็นสื่อกลางระหว่างประชาชนและรัฐบาล โดยทำให้เสียงของกลุ่มต่าง ๆ ในสังคมได้รับการรับฟังและพิจารณา การสนับสนุนขององค์กรภาคประชาสังคมช่วยสร้างความตระหนักรู้ในประเด็นสาธารณะและกระตุ้นให้ประชาชนมีส่วนร่วมมากขึ้น ซึ่งส่งผลให้เกิดการสร้างวัฒนธรรมการเมืองที่แข็งแกร่งและมีความหลากหลาย (ผู้ให้สัมภาษณ์คนที่ 7, สัมภาษณ์, 19 เมษายน 2567)

อย่างไรก็ตาม การส่งเสริมและสนับสนุนการจัดกิจกรรมทางการเมืองขององค์กรภาคประชาสังคมยังเผชิญกับความท้าทายหลายประการ เช่น การถูกจำกัดสิทธิในการจัดกิจกรรม การขาดทรัพยากรหรือการสนับสนุนจากภาครัฐ และการเผชิญหน้ากับความขัดแย้งภายในสังคม ทั้งนี้ความสำเร็จของการสนับสนุนกิจกรรมทางการเมืองขององค์กรภาคประชาสังคมขึ้นอยู่กับสร้างความร่วมมือระหว่างภาครัฐ ภาคประชาสังคม และประชาชน เพื่อให้การมีส่วนร่วมของประชาชนในกระบวนการทางการเมืองเป็นไปอย่างมีประสิทธิภาพและยั่งยืน (ผู้ให้สัมภาษณ์คนที่ 12, สัมภาษณ์, 18 มิถุนายน 2567)

กล่าวโดยสรุป การส่งเสริมและสนับสนุนการจัดกิจกรรมทางการเมืองขององค์กรภาคประชาสังคมมีบทบาทสำคัญในการสร้างความตระหนักรู้ กระตุ้นการมีส่วนร่วมของประชาชน ทำให้เสียงของคนหลากหลายกลุ่มในสังคมได้รับการรับฟังจะสามารถเสริมสร้างประชาธิปไตยที่แข็งแกร่งในสังคม แต่ต้องการการสนับสนุนและการปกป้องจากภาครัฐเพื่อให้ดำเนินการได้อย่างมีประสิทธิภาพและยั่งยืน

5) การสร้างและขยายช่องทางการแสดงความคิดเห็นทางการเมืองให้ประชาชน

การสร้างและขยายช่องทางการแสดงความคิดเห็นทางการเมืองเป็นสิ่งสำคัญในการส่งเสริมประชาธิปไตยและการมีส่วนร่วมของประชาชนในกระบวนการตัดสินใจทางการเมือง การดำเนินการนี้สามารถทำได้ผ่านการพัฒนาและสนับสนุนหลายช่องทาง เช่น การใช้สื่อออนไลน์และสื่อสังคมในการแลกเปลี่ยนความคิดเห็น การจัดเวทีสาธารณะ การประชุม และการเปิดโอกาสให้ประชาชนสามารถเข้าถึงข้อมูลและมีส่วนร่วมในกระบวนการนโยบาย การขยายช่องทางเหล่านี้ช่วยให้เสียงของประชาชนจากทุกกลุ่มในสังคมได้รับการรับฟังและพิจารณาในการตัดสินใจทางการเมือง ซึ่งจะนำไปสู่การสร้างสังคมที่โปร่งใสและมีความยุติธรรมมากขึ้น (ผู้ให้สัมภาษณ์คนที่ 4, สัมภาษณ์, 18 พฤษภาคม 2567)

แต่การเมืองเป็นดาบสองคม ในมุมมองของ Machiavelli เป็นบุคคลที่สอนให้โลกรู้จักอำนาจทางการเมืองโดย เจ้าผู้ปกครอง เน้นการใช้อำนาจทางการเมือง ถือว่าผู้ปกครองมีความสามารถในการประพฤติดังมีเหตุผล และควบคุมโชคชะตาของรัฐและประชาชนได้ สามารถ

สร้างภาพทางการเมืองตามที่ตนต้องการได้ เนื่องจากมีตำแหน่งทางสังคม เข้าถึงข่าวสารได้มากกว่า เขามองคนโดยธรรมชาติว่า จะเป็นคนเลว คือเต็มไปด้วยปัญหาและความทะเยอทะยาน แสวงหาผลประโยชน์ส่วนตัว นำไปสู่ความขัดแย้ง รัฐเป็นเครื่องมือที่ทำให้มนุษย์บรรลุความมั่นคง ปลอดภัย และการกินดี อยู่ดี รัฐบุรุษจึงต้องรู้จักวิธีที่จะทำอะไรโดยปราศจากศีลธรรมได้ เพื่อประโยชน์ส่วนรวม (ทินตัน จูนาเคตเต, 2541 : 6-7) แต่ในทฤษฎีของ Hobbes เป้าหมายของความรู้ คือ การมีอำนาจ ทฤษฎีการเมือง เป็นวิธีการอย่างหนึ่งที่จะช่วยให้บรรลุเป้าหมายทางการเมืองขึ้นมาได้ โดยมองเห็นว่าระบบการเมืองหรือรัฐนั้น ตั้งขึ้นมาเพื่อพิทักษ์ตนและเพื่อความปลอดภัยของบุคคล สำหรับ Rousseau ก็คล้ายกันคือยืนยันว่าคนเราจะมีเสรีภาพและความปลอดภัยได้ต้องอยู่ในระบบการเมืองเท่านั้น หากไม่มีรัฐ จะไม่มีกฎหมายและความมีศีลธรรมเกิดขึ้น (Hobbes, Thomas, 1967 : 8)

ช่องทางการแสดงความคิดเห็นทางการเมืองมีหลากหลายรูปแบบ ซึ่งเปิดโอกาสให้ประชาชนมีส่วนร่วมในกระบวนการทางการเมืองและการตัดสินใจของรัฐบาล ดังนี้ (ผู้ให้สัมภาษณ์คนที่ 7, สัมภาษณ์, 19 เมษายน 2567) 1) สื่อสังคมออนไลน์จะช่วยให้ประชาชนสามารถแสดงความคิดเห็นอย่างรวดเร็วและกว้างขวาง รวมถึงสามารถรวมตัวกันเพื่อสนับสนุนหรือคัดค้านประเด็นต่าง ๆ 2) การจัดเวทีเพื่อให้ประชาชนได้พูดคุยและแลกเปลี่ยนความคิดเห็นกับผู้แทนทางการเมือง หรือการประชุมชุมชนที่เปิดโอกาสให้คนในพื้นที่ได้มีส่วนร่วมในการตัดสินใจเกี่ยวกับนโยบายท้องถิ่น 3) การแสดงความคิดเห็นผ่านหนังสือพิมพ์ วิทยุ โทรทัศน์ หรือเว็บไซต์ข่าว สามารถช่วยกระจายความเห็นของประชาชนไปยังกลุ่มเป้าหมายที่กว้างขึ้น รวมถึงการเขียนบทความแสดงความคิดเห็นหรือจดหมายเปิดผนึก 4) ประชาชนสามารถส่งคำร้องหรือร้องเรียนต่อหน่วยงานรัฐบาล หรือใช้ช่องทางอย่าง e-petition เพื่อเสนอความคิดเห็นหรือเรียกร้องให้มีการเปลี่ยนแปลงนโยบาย 5) การรวมตัวกันของประชาชนเพื่อแสดงความไม่พอใจหรือเรียกร้องให้มีการเปลี่ยนแปลงเป็นช่องทางที่มีอิทธิพลในหลายสังคม การชุมนุมอย่างสงบมักจะเป็นเครื่องมือสำคัญในการส่งเสียงของประชาชนไปยังผู้มีอำนาจ 6) การใช้สิทธิเลือกตั้งหรือการลงคะแนนเสียงในประชามติเป็นช่องทางสำคัญที่ประชาชนสามารถแสดงความคิดเห็นโดยตรงเกี่ยวกับผู้นำหรือประเด็นสำคัญทางการเมือง

ช่องทางเหล่านี้ช่วยให้ประชาชนสามารถมีส่วนร่วมในการปกครองและการตัดสินใจทางการเมือง ทำให้ระบบประชาธิปไตยเข้มแข็งและโปร่งใสมากยิ่งขึ้น

ทั้งนี้ จากการศึกษาของ Benjamin Hammer (2022) ชี้ให้เห็นว่าความสำคัญของการศึกษาสำหรับพลเมือง (civic education) อยู่ที่การเชื่อมโยงให้บุคคลเห็นความสำคัญของนโยบายและความสามารถในการเข้าไปเกี่ยวข้อง เชนนโยบายของพวกเขา เพื่อคุณภาพของนโยบายซึ่งก้าวแรกสู่สิ่งนั้นคือการรับรู้ว่าการมีส่วนร่วมของพลเมือง ในฐานะสมาชิกของกลุ่มโดยเฉพาะอย่างยิ่งในระบอบประชาธิปไตย เป็นวิธีที่มีประสิทธิภาพในการยกระดับ เสียงของตนเองโดยเคารพในเสียงของผู้อื่น คืออะไรบ้าง ทำได้อย่างไรบ้าง ด้วยเหตุนี้ เพื่อให้การศึกษาของ พลเมืองมีความหมาย ผู้สอนต้อง

ทำให้ผู้เรียนเกิดความรู้สึกถึงอำนาจในการสร้างความแตกต่างในรัฐบาลของตนเอง โดยการแสดงออกถึงความเคารพในการแสดงความคิดเห็นของผู้เรียนเพื่อสร้างความมั่นใจให้แก่ผู้เรียนว่า พวกเขาสามารถสร้างความเปลี่ยนแปลงบางประการได้และเห็นคุณค่าของโครงสร้างทางสังคมที่พวกเขาอาศัยอยู่ การไม่เคารพรับฟังเสียงซึ่งกันและกันคือการบ่มเพาะคุณลักษณะของเผด็จการ การที่ความคิดเห็นของผู้เรียน หรือประชาชนไม่ได้รับความสนใจใส่ใจมีส่วนต่อการบั่นทอนความไว้วางใจต่อระบบโครงสร้างและความสนใจทางการเมืองของผู้คนในสังคมลงไป หัวใจสำคัญของการศึกษาเพื่อสร้างสำนึกพลเมืองจึงไม่ได้สิ้นสุดอยู่ที่เนื้อหาแต่อยู่ที่กระบวนการที่จะทำให้ผู้เรียนรู้สึกมีอำนาจและตระหนักถึงศักยภาพในการสร้างความเปลี่ยนแปลงทางสังคมได้ ความมั่นคงของระบอบประชาธิปไตยจะเกิดขึ้นไม่ได้หากประชาชนในรัฐไม่รู้สึกว่าได้ได้รับความเคารพจากโครงสร้างทางสังคมของพวกเขา

การให้ประชาชนแสดงความคิดเห็นทางการเมืองมีความสำคัญหลายประการ เช่น

- 1) เสริมสร้างประชาธิปไตย การแสดงความคิดเห็นช่วยให้ประชาชนมีส่วนร่วมในกระบวนการตัดสินใจและการกำหนดนโยบาย ซึ่งเป็นพื้นฐานของระบบประชาธิปไตยที่แท้จริง
- 2) เพิ่มความโปร่งใส การเปิดโอกาสให้ประชาชนแสดงความคิดเห็นทำให้การทำงานของรัฐบาลและหน่วยงานต่าง ๆ ต้องตอบสนองต่อความต้องการและความคาดหวังของประชาชน ส่งผลให้มีความโปร่งใสมากขึ้น
- 3) กระตุ้นการพัฒนา ความคิดเห็นจากประชาชนสามารถเปิดเผยปัญหาหรือข้อบกพร่องในนโยบายและการปกครอง ซึ่งช่วยให้มีการปรับปรุงและพัฒนาแนวทางที่เหมาะสมและมีประสิทธิภาพ
- 4) เสริมสร้างความเชื่อมั่น การรับฟังและตอบสนองต่อความคิดเห็นของประชาชนช่วยสร้างความเชื่อมั่นในระบบการเมืองและการปกครอง ทำให้ประชาชนรู้สึกว่าคุณภาพความคิดเห็นของพวกเขามีความหมายและได้รับการพิจารณา
- 5) กระจายอำนาจ การให้ประชาชนแสดงความคิดเห็นช่วยกระจายอำนาจจากมือของผู้นำไปสู่ประชาชน ทำให้การตัดสินใจมีความหลากหลายและสะท้อนถึงความต้องการของกลุ่มต่าง ๆ ในสังคม
- 6) สร้างความรับผิดชอบ เมื่อต้องตอบสนองต่อความคิดเห็นของประชาชน รัฐบาลและนักการเมืองต้องรับผิดชอบต่อการดำเนินการของตน ซึ่งช่วยลดการทุจริตและการปกครองที่ไม่โปร่งใส
- 7) การให้ประชาชนมีโอกาสแสดงความคิดเห็นทางการเมืองจึงเป็นองค์ประกอบสำคัญในการสร้างสังคมที่เป็นธรรมและมีความเข้มแข็งในระบบการปกครอง (ผู้ให้สัมภาษณ์คนที่ 9, สัมภาษณ์, 20 กรกฎาคม 2567)

กล่าวโดยสรุป การสร้างและขยายช่องทางการแสดงความคิดเห็นทางการเมืองให้ประชาชนสามารถทำได้ผ่านหลายวิธีการที่ช่วยให้ประชาชนมีโอกาสเข้าถึงและมีส่วนร่วมในกระบวนการตัดสินใจทางการเมืองอย่างมีประสิทธิภาพ ทั้งการใช้สื่อดิจิทัลและโซเชียลมีเดีย การสร้างแพลตฟอร์มออนไลน์สำหรับการอภิปรายและแสดงความคิดเห็น เช่น เว็บบอร์ด หรือแอปพลิเคชันที่เกี่ยวข้อง ช่วยให้ประชาชนสามารถแชร์ความคิดเห็นและข้อเสนอแนะได้ง่ายและรวดเร็ว หรือ การจัดประชุมหรือการเสวนาในชุมชนเพื่อเปิดโอกาสให้ประชาชนได้พูดคุย แลกเปลี่ยนความ

คิดเห็น และเสนอข้อคิดเห็นต่อการตัดสินใจทางการเมืองและนโยบาย รวมถึง การจัดหลักสูตรหรือ การอบรมเพื่อให้ความรู้เกี่ยวกับกระบวนการทางการเมือง สิทธิเสรีภาพของพลเมือง และวิธีการแสดง ความคิดเห็นอย่างมีประสิทธิภาพ โดยส่งเสริมการมีส่วนร่วมในการเลือกตั้งและการลงประชามติ เพื่อ สร้างแรงจูงใจให้ประชาชนเข้าร่วมการเลือกตั้งและการลงประชามติ โดยการให้ข้อมูลที่ชัดเจน เกี่ยวกับผู้สมัครและนโยบาย

ทั้งนี้ การสร้างกลไกการรับฟังความคิดเห็นเป็นช่องทางสำหรับการยื่นคำร้อง ร้องเรียน หรือข้อเสนอแนะต่อหน่วยงานรัฐบาล ผ่านทางเว็บไซต์ หรือศูนย์รับเรื่องเพื่อให้ประชาชนสามารถส่ง ความคิดเห็นได้โดยตรง จะเป็นการสนับสนุนกิจกรรมของภาคประชาสังคม โดยการดึงเอาสื่อมวลชน มาให้พื้นที่ในการแสดงความคิดเห็นผ่านหนังสือพิมพ์ วิทยุ หรือโทรทัศน์เพื่อให้ประชาชนสามารถ แสดงความเห็นและข้อมูลที่หลากหลาย ถือเป็น การสร้างและขยายช่องทางเหล่านี้จะช่วยให้ประชาชน มีโอกาสแสดงความคิดเห็นและมีส่วนร่วมในกระบวนการทางการเมืองอย่างกว้างขวาง และมี ประสิทธิภาพมากยิ่งขึ้น

6) ข้อเสนอแนะเกี่ยวกับการพัฒนาการมีส่วนร่วมทางการเมือง

การพัฒนาการมีส่วนร่วมทางการเมืองสามารถดำเนินการได้หลายแนวทางเพื่อเพิ่มความ เข้มแข็งและประสิทธิภาพของระบบประชาธิปไตย (ผู้ให้สัมภาษณ์คนที่ 6, สัมภาษณ์, 19 พฤษภาคม 2567) โดยการส่งเสริมการศึกษาทางการเมือง ให้การศึกษาเกี่ยวกับสิทธิเสรีภาพ วิธีการตัดสินใจ ทางการเมือง และกระบวนการทางการเมืองแก่ประชาชน โดยเฉพาะเยาวชน เพื่อให้พวกเขามีความรู้ และความเข้าใจในระบบการเมือง (ผู้ให้สัมภาษณ์คนที่ 10, สัมภาษณ์, 15 กรกฎาคม 2567) ใช้ เทคโนโลยีเพื่อการมีส่วนร่วม พัฒนาแพลตฟอร์มออนไลน์ที่ช่วยให้ประชาชนสามารถแสดง ความ คิดเห็น ส่งข้อเสนอ หรือเข้าร่วมกิจกรรมทางการเมืองได้ง่าย เช่น แอปพลิเคชันสำหรับการเสนอ ความ คิดเห็นหรือการจัดทำประชาพิจารณ์ออนไลน์ (ผู้ให้สัมภาษณ์คนที่ 15, สัมภาษณ์, 19 พฤษภาคม 2567) จัดเวทีเปิดให้ประชาชนมีส่วนร่วม จัดเวทีสาธารณะ การประชุมชุมชน หรือกิจกรรมที่เปิด โอกาสให้ประชาชนสามารถพูดคุยและแลกเปลี่ยนความคิดเห็นกับผู้แทนทางการเมืองและหน่วยงาน รัฐบาล (ผู้ให้สัมภาษณ์คนที่ 18, สัมภาษณ์, 15 พฤษภาคม 2567) สนับสนุนการมีส่วนร่วมของกลุ่ม คนรากหญ้า พัฒนานโยบายและโครงการที่เน้นการเข้าถึงกลุ่มประชาชนที่มีรายได้น้อย หรือกลุ่มที่มี การเข้าถึงข้อมูลและทรัพยากรจำกัด เพื่อให้ทุกกลุ่มสามารถมีส่วนร่วมได้อย่างเท่าเทียม (ผู้ให้ สัมภาษณ์คนที่ 17, สัมภาษณ์, 12 พฤษภาคม 2567)เสริมสร้างความโปร่งใสและความรับผิดชอบ สร้างกลไกที่ช่วยให้ประชาชนสามารถติดตามและตรวจสอบการดำเนินงานของรัฐบาลและหน่วยงาน ต่าง ๆ ได้ เช่น การรายงานผลการดำเนินงานและการเปิดเผยข้อมูล (ผู้ให้สัมภาษณ์คนที่ 11, สัมภาษณ์, 18 พฤษภาคม 2567) สนับสนุนองค์กรภาคประชาสังคม สนับสนุนและร่วมมือกับองค์กร ภาคประชาสังคมที่ทำงานเพื่อส่งเสริมการมีส่วนร่วมทางการเมือง โดยการให้ทุนหรือการให้พื้นที่ใน

การจัดกิจกรรม (ผู้ให้สัมภาษณ์คนที่ 12, สัมภาษณ์, 18 มิถุนายน 2567) กระตุ้นการมีส่วนร่วมในระดับท้องถิ่น ส่งเสริมการมีส่วนร่วมในระดับท้องถิ่นผ่านการจัดกิจกรรมชุมชน การตั้งคณะกรรมการท้องถิ่น หรือการพัฒนานโยบายที่เกี่ยวข้องกับชุมชน (ผู้ให้สัมภาษณ์คนที่ 13, สัมภาษณ์, 18 พฤษภาคม 2567)

การพัฒนาการมีส่วนร่วมทางการเมืองในรูปแบบต่าง ๆ เหล่านี้จะช่วยให้ประชาชนสามารถมีบทบาทสำคัญในการตัดสินใจทางการเมืองและสร้างสังคมที่มีความเป็นธรรมและยั่งยืน

กล่าวโดยสรุป การพัฒนาการมีส่วนร่วมทางการเมืองเป็นกระบวนการที่มีความสำคัญในการเสริมสร้างประชาธิปไตยและเสริมสร้างความเข้มแข็งให้กับระบบการปกครอง การมีส่วนร่วมของประชาชนในการตัดสินใจทางการเมืองไม่เพียงแต่ช่วยให้เสียงของพวกเขาถูกฟัง แต่ยังช่วยเพิ่มความโปร่งใสและความรับผิดชอบของรัฐบาล การพัฒนาการมีส่วนร่วมนี้สามารถดำเนินการได้หลายวิธีเพื่อให้มีประสิทธิภาพและยั่งยืน หนึ่งในวิธีที่สำคัญในการพัฒนาการมีส่วนร่วมทางการเมืองคือการส่งเสริมการศึกษาทางการเมือง โดยการให้ความรู้เกี่ยวกับสิทธิเสรีภาพ วิธีการตัดสินใจทางการเมือง และกระบวนการทางการเมืองแก่ประชาชน โดยเฉพาะเยาวชน ซึ่งจะช่วยให้พวกเขามีความรู้และความเข้าใจในระบบการเมืองมากยิ่งขึ้น ตลอดจนการใช้เทคโนโลยีเป็นอีกหนึ่งเครื่องมือสำคัญในการสร้างช่องทางการมีส่วนร่วม โดยการพัฒนาแพลตฟอร์มออนไลน์ที่ช่วยให้ประชาชนสามารถแสดงความคิดเห็น ส่งข้อเสนอ หรือเข้าร่วมกิจกรรมทางการเมืองได้อย่างสะดวก เช่น แอปพลิเคชันสำหรับการเสนอความคิดเห็นหรือการจัดทำประชาพิจารณ์ออนไลน์ การจัดเวทีเปิดให้ประชาชนมีส่วนร่วมเป็นวิธีที่ช่วยให้ประชาชนสามารถพูดคุยและแลกเปลี่ยนความคิดเห็นกับผู้แทนทางการเมืองและหน่วยงานรัฐบาล การจัดประชุมชุมชนหรือกิจกรรมที่เปิดโอกาสให้ประชาชนเข้ามามีส่วนร่วมในการตัดสินใจในระดับท้องถิ่น การสนับสนุนการมีส่วนร่วมของกลุ่มชนชั้นต่ำและกลุ่มที่มีการเข้าถึงข้อมูลจำกัดก็เป็นสิ่งสำคัญ เพื่อให้ทุกกลุ่มในสังคมสามารถมีส่วนร่วมได้อย่างเท่าเทียม โดยการพัฒนา นโยบายและโครงการที่เน้นการเข้าถึงกลุ่มเหล่านี้ การเสริมสร้างความโปร่งใสและความรับผิดชอบของรัฐบาลเป็นอีกเป้าหมายสำคัญ ซึ่งสามารถทำได้โดยการสร้างกลไกที่ช่วยให้ประชาชนสามารถติดตามและตรวจสอบการดำเนินงานของรัฐบาล รวมถึงการรายงานผลการดำเนินงานและการเปิดเผยข้อมูล สดุดท้าย การสนับสนุนองค์กรภาคประชาสังคมที่ทำงานเพื่อส่งเสริมการมีส่วนร่วมทางการเมือง และการกระตุ้นการมีส่วนร่วมในระดับท้องถิ่นผ่านการจัดกิจกรรมชุมชนหรือการตั้งคณะกรรมการท้องถิ่น ล้วนมีบทบาทสำคัญในการสร้างสังคมที่มีความเป็นธรรมและยั่งยืน

การพัฒนาการมีส่วนร่วมทางการเมืองจึงเป็นกระบวนการที่ต้องใช้ความพยายามร่วมกันจากทุกฝ่าย เพื่อให้ประชาชนมีบทบาทสำคัญในการตัดสินใจทางการเมืองและสร้างสังคมที่ดียิ่งขึ้น

4.1.2 ผลการวิเคราะห์การส่งเสริมความสนใจทางการเมือง

จากการวิเคราะห์การให้สัมภาษณ์ของผู้ให้ข้อมูลสำคัญเกี่ยวกับการส่งเสริมความสนใจทางการเมือง ซึ่งประกอบไปด้วย 4 ประเด็นหลัก คือ 1) การให้ความรู้ความเข้าใจของการเมืองในระบบประชาธิปไตย 2) การใช้หลักธรรมคำสอนทางพระพุทธศาสนาในการพัฒนาความเป็นพลเมืองในระบบประชาธิปไตย 3) การปลูกฝังทัศนคติที่ดีต่อการเมืองแบบประชาธิปไตย 4) ข้อเสนอแนะเกี่ยวกับการส่งเสริมความสนใจทางการเมือง ดังจะนำเสนอเนื้อหาสาระดังต่อไปนี้

1) การให้ความรู้ความเข้าใจของการเมืองในระบบประชาธิปไตย

การให้ความรู้ความเข้าใจเกี่ยวกับการเมืองหมายถึงกระบวนการหรือกิจกรรมที่มีเป้าหมายในการให้ข้อมูลและสร้างความเข้าใจที่ถูกต้องเกี่ยวกับการเมือง การปกครอง และกลไกต่าง ๆ ที่เกี่ยวข้องทั้งสังคมและรัฐแก่ประชาชน โดยการให้ความรู้ในด้านนี้มักเน้นไปที่หลายมิติ เช่น (ผู้ให้สัมภาษณ์คนที่ 7, สัมภาษณ์, 19 เมษายน 2567)

ระบบการเมืองและการปกครอง การให้ข้อมูลเกี่ยวกับโครงสร้างของรัฐ ระบบการปกครอง (เช่น ประชาธิปไตย สมบูรณาญาสิทธิราชย์ หรือเผด็จการ) และบทบาทของสถาบันต่าง ๆ เช่น รัฐสภา รัฐบาล และศาล

สิทธิและหน้าที่ของพลเมือง ให้ความรู้เกี่ยวกับสิทธิที่พลเมืองควรได้รับ เช่น สิทธิในการเลือกตั้ง เสรีภาพในการแสดงความคิดเห็น และหน้าที่ของพลเมือง เช่น การเคารพกฎหมายและการมีส่วนร่วมในสังคม

กระบวนการเลือกตั้ง อธิบายวิธีการและความสำคัญของการเลือกตั้ง รวมถึงวิธีการลงคะแนนเสียง และบทบาทของผู้สมัครในการปกครอง

นโยบายสาธารณะและการกำหนดทิศทางประเทศ ทำความเข้าใจเกี่ยวกับการกำหนดนโยบายของรัฐบาล และผลกระทบที่นโยบายเหล่านั้นมีต่อประชาชนในระยะสั้นและระยะยาว

การมีส่วนร่วมทางการเมือง ส่งเสริมให้ประชาชนมีความเข้าใจเกี่ยวกับวิธีการมีส่วนร่วมในทางการเมือง ไม่ว่าจะเป็นการเลือกตั้ง การประท้วง การเขียนจดหมายถึงตัวแทน หรือการเข้าร่วมกิจกรรมทางการเมือง

การให้ความรู้ทางการเมืองนี้มีความสำคัญเพราะทำให้ประชาชนเข้าใจกลไกของรัฐมีส่วนร่วมทางการเมืองอย่างมีประสิทธิภาพ และรู้จักสิทธิและหน้าที่ของตนเองในการส่งเสริมประชาธิปไตย

การเมืองการปกครองของแต่ละประเทศอาจมีลักษณะแตกต่างกัน มีผู้นำประเทศที่เรียกต่างกัน แต่ไม่ว่าประเทศนั้นจะมีระบบการปกครองแบบใดต่างต้องการความมั่นคง เพราะเมื่อประเทศมีความมั่นคงก็ย่อมส่งผลดีในทุกด้าน ความมั่นคงนี้จะเกิดขึ้นได้ก็ด้วยการเมืองการปกครองที่มีเสถียรภาพ มีลักษณะของการพัฒนาเมืองอย่างค่อยเป็นค่อยไป ความมั่นคงมีความสัมพันธ์กับ

โครงสร้างอำนาจรัฐ ซึ่งแต่ละรัฐอาจมีความแตกต่างกัน จึงไม่อาจลอกเลียนแบบหรือรูปแบบของประเทศที่ต้องการได้ (ปรีชา หงส์ไกรเลิศ, 2557 : 82-84) การให้ความรู้และความเข้าใจเกี่ยวกับการเมืองเป็นกระบวนการที่สำคัญในการสร้างพลเมืองที่มีความตื่นตัวและมีส่วนร่วมในการปกครอง โดยเฉพาะการให้ข้อมูลพื้นฐานเกี่ยวกับระบบการเมือง อธิบายระบบการเมือง เช่น ประชาธิปไตย อำนาจอธิปไตย และเผด็จการ รวมถึงลักษณะของแต่ละระบบเพื่อให้คนเข้าใจว่าแต่ละแบบมีวิธีการทำงานและผลกระทบต่อสังคมอย่างไร (ผู้ให้สัมภาษณ์คนที่ 4, สัมภาษณ์, 18 พฤษภาคม 2567) การเข้าใจโครงสร้างการปกครอง เช่น การทำงานของรัฐบาล นิติบัญญัติ และตุลาการ ตลอดจนบทบาทของสถาบันต่าง ๆ ในการปกครอง (ผู้ให้สัมภาษณ์คนที่ 9, สัมภาษณ์, 20 กรกฎาคม 2567) ความสำคัญของการเลือกตั้งและสิทธิพลเมือง ให้ความรู้เกี่ยวกับกระบวนการเลือกตั้ง วิธีการเลือกตั้งตัวแทน และความสำคัญของการใช้สิทธิเลือกตั้ง สอนเกี่ยวกับสิทธิพลเมือง หน้าที่ และความรับผิดชอบของพลเมือง เพื่อส่งเสริมการมีส่วนร่วมทางการเมืองอย่างรับผิดชอบ (ผู้ให้สัมภาษณ์คนที่ 8, สัมภาษณ์, 15 กรกฎาคม 2567) การเข้าใจนโยบายสาธารณะและกฎหมาย อธิบายถึงการกำหนดนโยบายสาธารณะ การออกกฎหมาย และกระบวนการพิจารณาของฝ่ายนิติบัญญัติให้ความรู้เกี่ยวกับผลกระทบของนโยบายต่อเศรษฐกิจ สังคม และสิ่งแวดล้อม (ผู้ให้สัมภาษณ์คนที่ 16, สัมภาษณ์, 20 พฤษภาคม 2567) โดยคำนึงถึงความสำคัญของเสรีภาพและสิทธิมนุษยชนส่งเสริมให้คนเข้าใจถึงคุณค่าของเสรีภาพในการแสดงความคิดเห็น สิทธิในการชุมนุม และเสรีภาพในการเข้าถึงข้อมูลข่าวสารให้ความรู้เกี่ยวกับการปกป้องสิทธิมนุษยชนและการต่อสู้เพื่อความเป็นธรรมในสังคม รวมถึงการพัฒนาทักษะการคิดวิเคราะห์และวิจารณ์ส่งเสริมให้คนมีทักษะในการคิดวิเคราะห์สถานการณ์ทางการเมือง การวิจารณ์นโยบาย และการตั้งคำถามต่อการทำงานของรัฐบาลอย่างสร้างสรรค์กระตุ้นให้ประชาชนหาข้อมูลจากแหล่งที่มาที่หลากหลายและมีความน่าเชื่อถือ (ผู้ให้สัมภาษณ์คนที่ 15, สัมภาษณ์, 19 พฤษภาคม 2567)

อย่างไรก็ตาม การมีส่วนร่วมทางการเมืองในระบอบประชาธิปไตยก็พบว่ายังมีปัญหา เดวิด แมทธิวส์ (2552) ชี้ให้เห็นว่าแม้แต่ในประเทศสหรัฐอเมริกาที่ได้รับการยอมรับให้เป็นประเทศต้นแบบของระบอบ ประชาธิปไตยก็พบว่ากำลังเผชิญกับปัญหาเรื่องการมีส่วนร่วมทางการเมืองของพลเมืองที่ลดลงไป โดยส่วนหนึ่งสังเกตได้จากจำนวนผู้ที่ใช้สิทธิเลือกตั้งที่ลดลงไป โดยเขาระบุว่าเหตุผลที่สำคัญประการหนึ่งก็คือการที่ผู้คนในสังคมรู้สึกว่าคุณค่าของพวกเขาและผู้แทนไม่ได้มีความสัมพันธ์กัน เพราะเมื่อผู้แทนได้รับเลือกตั้งเข้าไปแล้วสายสัมพันธ์ที่พวกเขาจะสามารถติดตามความเคลื่อนไหวและสายสัมพันธ์ทางนโยบายมักจะขาดหายไป ทำให้ผู้คน รู้สึกว่าคุณค่าของพวกเขาเริ่มห่างไกลจากการเมือง จึงรู้สึกไม่สนใจการเมืองเพราะรู้สึกว่าคุณค่าเสียงของพวกเขา ไม่สามารถสร้างความเปลี่ยนแปลงได้ขนาดนั้นและไม่ได้รู้สึกว่าการเมืองมีความสำคัญกับคุณภาพชีวิตของพวกเขา เขามากนัก จึงไม่ต้องการเข้าไปมีส่วนร่วมทางการเมือง ซึ่งเรื่องดังกล่าวจะส่งผลอย่างยิ่งต่อคุณภาพของ ประชาธิปไตย เพราะ

หากผู้คนเพิกเฉยทางการเมืองอาจส่งผลกระทบต่อประสิทธิภาพการทำงานและ ความสามารถในการตอบสนองความต้องการทางนโยบายต่อประชาชนที่ลดน้อยลงไปได้

การมีส่วนร่วมในการสร้างสังคมที่ดีการสร้างความรู้สึกในการมีส่วนร่วมทางการเมืองอย่างสร้างสรรค์ เช่น การสนับสนุนกิจกรรมทางการเมือง การประท้วงอย่างสันติ การรณรงค์ในประเด็นที่สนใจการให้ความสำคัญกับความรับผิดชอบต่อสังคมและการทำงานร่วมกันเพื่อสร้างสังคมที่ยุติธรรมและมีความเท่าเทียม (ผู้ให้สัมภาษณ์คนที่ 17, สัมภาษณ์, 12 พฤษภาคม 2567)

การให้ความรู้และความเข้าใจด้านการเมืองจึงเป็นเครื่องมือที่ช่วยสร้างสังคมที่มีประชาชนมีความตื่นตัวทางการเมือง มีความรู้เท่าทัน และสามารถร่วมกันสร้างการเปลี่ยนแปลงที่ดีในสังคม

สภาพปัจจุบันประเทศไทยมีระบบการเมืองและโครงสร้างทางการเมืองแบบประชาธิปไตยไม่เข้มแข็ง การพัฒนาระบบประชาธิปไตยจึงไม่ได้เจริญขึ้นในสังคมไทย และระบบประชาธิปไตยได้หยุดชะงักลงนั้นมีสาเหตุมาจากการกระทำรัฐประหารหลายครั้ง โดยสลับกันไปมาระหว่างรัฐบาลที่มาจากการเลือกตั้งในระบบประชาธิปไตยและรัฐบาลที่มาจากคณะรัฐประหารโดยการแต่งตั้ง จนกลายเป็นวงจรที่ไม่พึงปรารถนาในระบบการเมืองไทย เมื่อพิจารณาการกระทำรัฐประหารแต่ละครั้งมีสาเหตุมาจากการแย่งชิงอำนาจกันในทางการเมืองในยุคแรก ๆ แต่ในระยะหลังสาเหตุของการกระทำรัฐประหารเพราะความขัดแย้งทางการเมืองโดยมีการแบ่งเป็นฝักเป็นฝ่ายเกิดการแตกแยกทางความคิดในหมู่ประชาชน รวมทั้งปัญหาการทุจริตคอร์รัปชันในระบบการเมืองของประเทศไทย ความขัดแย้งทั้งหมดที่เกิดขึ้นล้วนแต่เป็นอุปสรรคในการพัฒนาระบบประชาธิปไตยในประเทศไทยอย่างยิ่ง นอกจากนี้ระบบการเมืองของไทยก็ยังมีอีกหลายปัจจัยที่ทำให้การปกครองในระบบประชาธิปไตยไม่ก้าวหน้า โดยเฉพาะสาเหตุที่มาจากวัฒนธรรมทางการเมืองที่ยังไม่เป็นประชาธิปไตยที่สมบูรณ์ วัฒนธรรมทางการเมืองจะมีเอกลักษณ์หรือมีลักษณะเฉพาะในสังคมทางการเมืองของประเทศนั้น ๆ จนพัฒนาเป็นคุณค่าที่สำคัญในวิถีชีวิตของประชาชนจนกลายเป็นแบบอย่างของวัฒนธรรมทางการเมืองที่สืบทอดไปยังประชาชนรุ่นหลังในสังคมการเมืองของประเทศนั้น เป็นปรากฏการณ์ของวัฒนธรรมทางการเมืองที่แสดงถึงความเปลี่ยนแปลงของสังคมการเมือง และการเปลี่ยนแปลงในระบบการเมืองการปกครองของประเทศนั้น ๆ การที่ประเทศไทยมีการปกครองในระบบประชาธิปไตยในบางช่วงเวลา และมีการปกครองจากการยึดอำนาจหรือการกระทำรัฐประหารสลับกันไปในช่วงเวลา ก็แสดงถึงวัฒนธรรมทางการเมืองของประชาชนชาวไทยว่าบางครั้งก็ยอมรับในอำนาจของประชาชนหรือยอมรับการตัดสินใจของประชาชนในการเลือกผู้ปกครองในระบบประชาธิปไตย แต่บางครั้งก็ปฏิเสธผู้ปกครองที่ได้รับการเลือกตั้งจากระบบประชาธิปไตย โดยเปลี่ยนไปยอมรับผู้ปกครองที่มาจากการกระทำรัฐประหารหรือการยึดอำนาจนั้น แต่สำหรับประชาชนฝ่ายที่นิยมการปกครองในระบบประชาธิปไตยก็จะไม่เห็นด้วยกับการกระทำของคณะรัฐประหารซึ่งขัดกับอุดมการณ์ของหลักประชาธิปไตย วัฒนธรรมทางการเมืองแบบนี้ปรากฏอยู่ในสังคมไทยผลัดเปลี่ยนไปมาในสังคมการ

เมืองไทยมาโดยตลอด การพัฒนาระบบประชาธิปไตยในสังคมไทยให้เข้มแข็งจึงต้องพิจารณาถึงวัฒนธรรมทางการเมือง และโครงสร้างทางการเมืองด้วย (สำนักงานเลขาธิการสภาผู้แทนราษฎร, 2559: 1-2)

กล่าวโดยสรุป การให้ความรู้ความเข้าใจเกี่ยวกับการเมืองในระบบประชาธิปไตยมีความสำคัญอย่างยิ่ง เพราะเป็นการสร้างพลเมืองที่สามารถมีส่วนร่วมอย่างเต็มที่ในกระบวนการปกครองและการตัดสินใจของประเทศ การส่งเสริมความเข้าใจที่ถูกต้องเกี่ยวกับประชาธิปไตยช่วยสร้างพื้นฐานให้กับสังคมที่มีความเป็นธรรมและยั่งยืน โดยทำความเข้าใจในหลักการของประชาธิปไตย อธิบายหลักการพื้นฐาน เช่น การปกครองโดยเสียงข้างมาก (Majority Rule) และการเคารพสิทธิของเสียงข้างน้อย (Minority Rights) เพื่อให้ประชาชนเห็นถึงความสมดุลระหว่างการใช้อำนาจและการคุ้มครองสิทธิเสรีภาพ สอนเกี่ยวกับหลักการแบ่งแยกอำนาจ (Separation of Powers) เพื่อให้เข้าใจว่าระบบประชาธิปไตยต้องมีการควบคุมและถ่วงดุลอำนาจ (Checks and Balances) ระหว่างฝ่ายนิติบัญญัติ บริหาร และตุลาการ การใช้สิทธิและหน้าที่ของพลเมืองในระบบประชาธิปไตย ให้ความรู้เกี่ยวกับสิทธิต่าง ๆ ของประชาชนในระบบประชาธิปไตย เช่น สิทธิในการเลือกตั้ง สิทธิในการชุมนุม สิทธิในการแสดงความคิดเห็น และสิทธิในการได้รับข้อมูลข่าวสาร เน้นความสำคัญของหน้าที่พลเมือง เช่น การใช้สิทธิเลือกตั้งอย่างมีสติ การเคารพกฎหมาย และการเข้ามีส่วนร่วมในกิจกรรมทางสังคม จัดกระบวนการเลือกตั้งและการมีส่วนร่วมทางการเมืองให้ความรู้เกี่ยวกับกระบวนการเลือกตั้งในระบบประชาธิปไตย รวมถึงขั้นตอนการลงสมัคร การหาเสียง การลงคะแนน และการประกาศผล เพื่อให้ประชาชนเข้าใจว่าเสียงของพวกเขามีความสำคัญอย่างไร สร้างความตระหนักถึงบทบาทของประชาชนในการเลือกตัวแทนที่มีความรับผิดชอบและการตรวจสอบการทำงานของรัฐบาล ให้ความสนใจเกี่ยวกับนโยบายสาธารณะและการบริหารประเทศอธิบายถึงวิธีการที่รัฐบาลสร้างและดำเนินนโยบายสาธารณะ การใช้จ่ายงบประมาณ และการจัดการทรัพยากรของประเทศ ส่งเสริมให้ประชาชนสามารถวิพากษ์วิจารณ์นโยบายสาธารณะได้อย่างมีเหตุผล และรู้จักวิเคราะห์ผลกระทบของนโยบายต่อสังคมในระยะยาว สร้างเสรีภาพในการแสดงความคิดเห็นและการรับฟังความเห็นต่าง สร้างความเข้าใจว่าในระบบประชาธิปไตย ประชาชนมีสิทธิในการแสดงความคิดเห็นอย่างเสรี โดยไม่ต้องกลัวการถูกกดขี่หรือคุกคาม แต่ก็ต้องอยู่ภายใต้กรอบกฎหมาย ส่งเสริมวัฒนธรรมการรับฟังความคิดเห็นที่หลากหลาย และเคารพความแตกต่าง เพื่อให้เกิดการแลกเปลี่ยนที่สร้างสรรค์และลดความขัดแย้งในสังคม ตลอดจนการปกป้องและส่งเสริมสิทธิมนุษยชน ให้ความรู้เกี่ยวกับการปกป้องสิทธิมนุษยชนในระบบประชาธิปไตย และการป้องกันการละเมิดสิทธิเหล่านั้นโดยรัฐหรือองค์กรอื่น ๆ สอนให้ประชาชนเห็นถึงความสำคัญของการมีส่วนร่วมในการเรียกร้องความยุติธรรมและสิทธิเสรีภาพสำหรับทุกคนในสังคม และการมีส่วนร่วมของสื่อมวลชนและการเข้าถึงข้อมูล อธิบายถึงบทบาทของสื่อมวลชนในระบบประชาธิปไตยที่ทำหน้าที่เป็นเครื่องมือในการตรวจสอบอำนาจรัฐ

และเป็นช่องทางให้ประชาชนได้รับข้อมูลที่หลากหลายและเที่ยงตรง สอนให้ประชาชนรู้จักแยกแยะข้อมูลที่มีความน่าเชื่อถือและไม่ตกเป็นเหยื่อของข้อมูลเท็จ

การให้ความรู้ความเข้าใจเกี่ยวกับประชาธิปไตยจะช่วยให้ประชาชนสามารถเข้ามีส่วนร่วมในการปกครองอย่างมีความรู้และสร้างสังคมที่เข้มแข็งและมีความเป็นธรรม

2) การใช้หลักธรรมคำสอนทางพระพุทธศาสนาในการพัฒนาความเป็นพลเมืองในระบอบประชาธิปไตย

จากกระแสการเปลี่ยนแปลงของหลายประเทศในโลกได้เคลื่อนตัวเข้าสู่ประชาธิปไตยจนทำให้ประเทศไทยก้าวเข้าสู่การเปลี่ยนแปลงการปกครองจากระบอบจากรบอบสมบูรณาญาสิทธิราชมาเป็นระบอบประชาธิปไตยโดยการนำของคณะราษฎรในวันที่ 24 มิถุนายน พ.ศ. 2475 (ทวิศกดิ์ ตั้งปฐมวงศ์, 2555) ด้วยบริบทเชิงพุทธในการทำหน้าที่น้อมหลักธรรมมาเป็นแนวทางปฏิบัติซึ่งประชาธิปไตยตามหลักการแล้ว ประธานาธิบดีสหรัฐอเมริกา Abraham Lincoln (ค.ศ. 1809-1865) ได้ให้คำนิยามประชาธิปไตยในการกล่าวสุนทรพจน์ ณ เมืองเกตต์สเบอร์กหรือ “เกตต์สปูระ” ในมลรัฐเพนซิลวาเนียในวันที่ 19 พฤศจิกายน ค.ศ. 1863 ว่า “รัฐบาลของประชาชน โดยประชาชน เพื่อประชาชน จะไม่มีวันสูญสลายไปจากพื้นพิภพนี้ (Copeland & Lawrence, (Eds.), 1985) ประชาธิปไตยเป็นรูปแบบการปกครองที่ประชาชนทุกคนมีส่วนร่วมโดยตรงในกิจกรรมของรัฐและสร้างข้อตกลงของสังคมขึ้นมาใช้เอง (Charnow & Vallasi, 1993) รัฐบาลต้องยอมรับสิทธิเสรีภาพส่วนบุคคลรวมถึงความถูกต้องและความชอบธรรมในการกระจายโอกาสและรายได้และยังคำนึงถึงผลกระทบต่อประชาชนทุกคนด้วยความเสมอภาค (Bertrand, 1991)

พุทธศาสนานับเป็นกลจักรวงล้อแห่งธรรมขับเคลื่อนสรรพสิ่งในหลากหลายมิติ ประเทศไทยถือว่าเป็นประเทศที่นับถือพระพุทธศาสนาเป็นส่วนมากในอัตราเฉลี่ย 94.6% ของคนไทยทั้งประเทศ (สำนักงานสถิติแห่งชาติ, 2555) ประการสำคัญของการนับถือศาสนาพุทธนั้นนำมาซึ่งการหลอมรวมจิตใจการยึดถือปฏิบัติตามหลักแห่งธรรมของพระบรมศาสดา ถือเป็นระเบียบแบบแผนอันคงไว้ซึ่งวัฒนธรรม ประเพณีอันดีงามดั้งเดิมของไทย ซึ่งในปัจจุบันรัฐบาลได้กำหนดนโยบายโดยการนำมิติทางศาสนาร่วมแก้ไขปัญหาวิกฤติสังคมด้วยการส่งเสริมนำพลัง “บ ว ร” บ้านวัดโรงเรียนร่วมสร้างสังคมคุณธรรม (กรมการศาสนา, 2560)

การนำหลักธรรมคำสอนทางพระพุทธศาสนามาใช้ในการพัฒนาความเป็นพลเมืองสามารถเสริมสร้างสังคมที่มีความสงบสุขและมีคุณธรรม ด้วยหลักคำสอนที่เน้นความมีสติ ความรับผิดชอบ และความเมตตาต่อกัน ซึ่งหลักธรรมในพระพุทธศาสนาที่สามารถนำมาประยุกต์ใช้ในการพัฒนาความเป็นพลเมืองมีหลายประการ เช่น

1. หลักพรหมวิหาร 4 (ธรรมสำหรับการอยู่ร่วมกัน) ได้แก่ เมตตา คือ การมีความปรารถนาดีต่อผู้อื่น การทำประโยชน์เพื่อส่วนรวม และการสนับสนุนการอยู่ร่วมกันอย่างสงบสุขกรุณา

คือ การช่วยเหลือผู้อื่นเมื่อเห็นเขามีความทุกข์ การปฏิบัติต่อคนรอบข้างด้วยความเอื้อเฟื้อและความห่วงใย มุทิตา คือ การยินดีในความสำเร็จและความสุขของผู้อื่น ไม่อิจฉาริษยา ซึ่งช่วยส่งเสริมสังคมที่มีความร่วมมือและเคารพซึ่งกันและกัน อุเบกขา คือ การวางใจเป็นกลาง ไม่ยึดติดกับอคติหรือความเอนเอียง การตัดสินใจอย่างยุติธรรมและมีเหตุผล ซึ่งสำคัญต่อการพัฒนาเป็นพลเมืองที่มีคุณธรรม (ผู้ให้สัมภาษณ์คนที่ 1, สัมภาษณ์, 15 พฤษภาคม 2567) 2. หลักสังคหวัตถุ 4 (ธรรมสำหรับการประสานประโยชน์) ทาน คือ การให้ การเสียสละทั้งในรูปของทรัพย์สิน เวลา และความรู้ เพื่อช่วยเหลือผู้อื่นและส่งเสริมการพัฒนาในสังคม ปิยวาจา คือ การพูดด้วยวาจาที่ไพเราะสุภาพ สื่อสารอย่างสร้างสรรค์ ส่งเสริมความปรองดองและสันติภาพในสังคม อัถถจริยา คือ การประพฤติตนเป็นประโยชน์ต่อผู้อื่น ทำงานร่วมกันเพื่อพัฒนาสังคม และช่วยเหลือในการแก้ไขปัญหาต่าง ๆ สมานัตตา คือ การปฏิบัติต่อทุกคนอย่างเท่าเทียม เคารพสิทธิและศักดิ์ศรีความเป็นมนุษย์ของทุกคน ซึ่งสอดคล้องกับหลักการประชาธิปไตย (ผู้ให้สัมภาษณ์คนที่ 2, สัมภาษณ์, 17 มิถุนายน 2567) 3. หลักอิทธิบาท 4 (ธรรมสำหรับความสำเร็จ) ได้แก่ ฉันทะ คือ ความพอใจและตั้งใจในการพัฒนาตนเอง และส่วนรวมด้วยความรักในหน้าที่และสังคม วิริยะ คือ ความพากเพียรในการทำงานและการร่วมมือกับผู้อื่น เพื่อให้สังคมก้าวหน้าและเกิดความเจริญ จิตตะ คือ ความใส่ใจและการใช้สติปัญญาในการทำสิ่งต่าง ๆ อย่างรอบคอบ เพื่อประโยชน์ของส่วนรวม วิมังสา คือ การพิจารณาไตร่ตรองอย่างถี่ถ้วนในทุกเรื่อง การตรวจสอบความถูกต้องและผลของการกระทำเพื่อให้สอดคล้องกับคุณธรรม (ผู้ให้สัมภาษณ์คนที่ 3, เมษายน, 17 พฤษภาคม 2567) 4. หลักศีล 5 (หลักสำหรับการดำรงตนในชีวิตประจำวัน) ได้แก่ การรักษาศีล 5 เป็นการพัฒนาตนเองให้มีความรับผิดชอบต่อสังคม โดยเน้นการไม่เบียดเบียนผู้อื่น ไม่ทำร้ายตนเองและคนรอบข้าง ซึ่งส่งผลให้เกิดความสงบสุขและการอยู่ร่วมกันอย่างปรองดองในสังคม การไม่โกหกและพูดความจริงช่วยให้เกิดความไว้วางใจระหว่างบุคคลและสังคม (ผู้ให้สัมภาษณ์คนที่ 1, สัมภาษณ์, 15 พฤษภาคม 2567) 5. หลักขันติและความอดทน ขันติหรือ ความอดทน เป็นคุณธรรมที่สำคัญในการเผชิญหน้ากับความยากลำบากและความขัดแย้งทางสังคม การอดทนต่อความเห็นต่างหรือการยั่วยุจะช่วยสร้างความสงบในสังคมและหลีกเลี่ยงความขัดแย้งที่ไม่จำเป็น (ผู้ให้สัมภาษณ์คนที่ 8, สัมภาษณ์, 15 กรกฎาคม 2567) 6. หลักอริยสัจ 4 (ความจริงอันประเสริฐ) การเข้าใจเหตุแห่งทุกข์ (สมุทัย) และวิธีการแก้ไข (นิโรธและมรรค) สามารถนำไปสู่การแก้ไขปัญหาสังคมอย่างมีเหตุผลและปราศจากความรุนแรง การใช้ความเข้าใจเหล่านี้จะช่วยให้พลเมืองสามารถสร้างสังคมที่ปราศจากความขัดแย้งและมีความสุข (ผู้ให้สัมภาษณ์คนที่ 9, สัมภาษณ์, 20 กรกฎาคม 2567) 7. หลักปฏิจจสมุปปาท (การพึ่งพาอาศัยกัน) ความเข้าใจว่าทุกสิ่งล้วนมีความสัมพันธ์และพึ่งพาอาศัยกัน สอดคล้องกับหลักการของการเป็นพลเมืองที่มีความรับผิดชอบต่อสังคม การมีส่วนร่วมในการพัฒนาสังคมไม่ว่าจะเป็นด้านเศรษฐกิจ สังคม หรือสิ่งแวดล้อม (ผู้ให้สัมภาษณ์คนที่ 15, สัมภาษณ์, 19 พฤษภาคม 2567)

การใช้หลักธรรมคำสอนทางพระพุทธศาสนาจึงเป็นแนวทางในการพัฒนาความเป็นพลเมืองที่มีคุณธรรม มีความรับผิดชอบ และมีความเมตตาต่อกัน ซึ่งจะนำไปสู่การสร้างสังคมที่เข้มแข็งและสงบสุข

หลักประชาธิปไตยเป็นการให้อำนาจแก่ประชาชนโดยประชาชนและเพื่อประชาชนการให้อำนาจทั้ง 3 คือ นิติบัญญัติ การบริหาร และตุลาการ อันเป็นหลักการสำคัญของระบอบการเมืองที่ได้รับ ความศรัทธาเลื่อมใสจากประชาคมโลกอย่างแพร่หลายมากที่สุดในปัจจุบัน ซึ่งประกอบด้วยหลักการสำคัญ 5 ประการคือ

1. หลักอำนาจอธิปไตยเป็นของประชาชน (Popular Sovereignty)

เพื่อแสดงออกถึงอำนาจในการปกครองของประชาชนโดยแท้จริง ประชาชนจะแสดงออกซึ่งการเป็นเจ้าของอำนาจ โดยใช้อำนาจกำหนดตัวผู้ปกครองและผู้แทนของตน รวมทั้งอำนาจในการถอดถอนในกรณีที่มีการใช้อำนาจโดยมิชอบ โดยผ่านกระบวนการเลือกตั้งของประชาชนอย่างอิสระเสรีแบบลับและทั่วถึง มีกำหนดเวลาที่แน่นอน ในพระพุทธศาสนาได้กล่าวถึงหลักอธิปไตย 3 ประการคือ หลักอัตตอธิปไตยคือการเอาตนเป็นใหญ่ หลักโลกาธิปไตย คือการเอาโลกเป็นใหญ่ และหลักธรรมาธิปไตย คือการเอาหลักธรรมเป็นใหญ่ ซึ่งพระพุทธศาสนามุ่งเน้นหลักธรรมาธิปไตยเป็นรูปแบบในการปกครองที่ดีที่สุด เพื่อส่งผลให้การตัดสินใจเป็นธรรมมากที่สุด

2. หลักเสรีภาพ (Liberty)

การที่บุคคลสามารถกระทำ หรืองดเว้นกระทำการสิ่งหนึ่งสิ่งใดตามที่ต้องการ トラบเท่าที่การกระทำหรืองดเว้นการกระทำนั้นไม่ไปละเมิดสิทธิ และเสรีภาพของผู้อื่นที่ได้รับการคุ้มครองตามกฎหมายและไม่เป็นการขัดต่อความสงบเรียบร้อยหรือศีลธรรมอันดีของประชาชน ในปัจจุบันในการเลือกตั้งแต่ละครั้งที่ผ่านมาจะเห็นได้ว่าการซื้อสิทธิขายเสียงกันอย่างกว้างขวาง แต่ถ้าตามหลักการพระพุทธศาสนาแล้วนั้น มีการกำหนดสิทธิและหน้าที่อันพึงกระทำที่ **“ไม่เบียดเบียนตน ไม่เบียดเบียนผู้อื่น ทำจิตใจให้บริสุทธิ์”** ซึ่งในพระวินัยพระพุทธเจ้าได้ให้หลักเสรีภาพในการคิดพิจารณาแก่ชาวกาลามะ ในการที่จะเชื่อหรือไม่เชื่อ ในกาลามสูตร 10 ประการ เช่น อย่าเชื่อเพียงเพราะเล่าสืบกันมา ฟังตามกันมา ชาวสื่อ การอ้างตำราหรือทฤษฎี เป็นต้น หากจะเชื่อต้องใช้ปัญญาพิจารณาไตร่ตรองให้รอบคอบตามหลักของโยนิโสมนสิการ การตัดสินใจเลือกตั้งทางการเมืองก็เช่นเดียวกัน **“ควรใช้ปัญญาโดยละเอียดถี่ถ้วนด้วยตัวเอง”**

3. หลักความเสมอภาค (Equality) ในระบอบประชาธิปไตยเชื่อมั่นว่าหากมนุษย์มีโอกาสที่เสมอภาคเท่าเทียมกัน ถึงแม้ว่าจะมีความสามารถที่แตกต่างกันก็ตาม มนุษย์จะสามารถดำรงชีวิตที่ติ่ร่วมกันได้ ความเสมอภาคจึงเป็นคุณลักษณะขั้นพื้นฐานที่ประชาชนในสังคมเดียวกันมีความเท่าเทียมกันภายใต้กฎหมายเดียวกัน ซึ่งในพระพุทธศาสนาจะเห็นได้อย่างชัดเจนในการให้ความเสมอภาคในเรื่องวรรณะเชื้อชาติ เช่น บุคคลไม่ว่าจะอยู่วรรณะไหนก็สามารถเข้ามาบวชใน

พระพุทธศาสนาได้ และนับถือกันในเรื่องของพรราชา โดยไม่คำนึงว่าจะอยู่วรรณะใด เชื่อชาติใด หลักความเสมอภาคในการเคารพนับถือพระรัตนตรัย เป็นต้น แต่ถ้าปริบททางการเมืองไทยนั้น จะมีการแบ่งแยกสรรปันส่วน แบ่งพรรคแบ่งพวก จนเกิดวาทะ “พวกมาก ลากไป” ทำให้พรรคที่ไม่ได้รับการเลือกตั้งหาวิธีการในการหาข้อผิดพลาดของคณะรัฐบาลที่มาจากการเลือกตั้งให้เกิดความเสียหาย และแสดงความรับผิดชอบจนถึงขั้นยุบสภาหรือลาออกไปในที่สุด การตัดสินใจเลือกตั้งทางการเมืองจึงควรเน้นหลักพรหมวิหารธรรม คือ *เมตตาสงสาร กรุณาช่วยเหลือ มุติตาเมื่อได้ดี อุเบกขาไม่เห็นแก่ฝ่ายใดฝ่ายหนึ่ง แต่จะเน้นความเป็นกลาง คือพิจารณาก่อนการตัดสินใจด้วยหลักการและเหตุผลนั่นเอง*

4. หลักการปกครองโดยกฎหมาย (Rule of Law) หลักการนี้มีขึ้นเพื่อมุ่งจะให้ความคุ้มครองแก่สิทธิและเสรีภาพขั้นพื้นฐานของประชาชนเป็นสำคัญ “*หนึ่งคนหนึ่งเสียง (One Man One Vote)*” ถือเป็นศักดิ์และสิทธิของประชาชนในการเลือกตั้ง เพื่อเป็นการกำหนดให้ผู้ปกครองหรือคณะรัฐบาลในฐานะที่ได้ผ่านการเลือกตั้งจะใช้อำนาจใด ๆ ได้ก็ต่อเมื่อมีกฎหมายให้อำนาจไว้ อีกทั้งการใช้อำนาจนั้นจะต้องอยู่ภายใต้ขอบเขตตามเจตนารมณ์ของกฎหมาย ซึ่งเป็นไปเพื่อประโยชน์สุขของประชาชนเท่านั้น การจำกัดสิทธิเสรีภาพใด ๆ ของประชาชนจะต้องเป็นไปตามเงื่อนไขของกฎหมายเท่านั้น ในพระพุทธศาสนามีพระวินัยซึ่งถือว่าเป็นกฎหมายที่เป็นหลักปฏิบัติของสงฆ์ที่จะอยู่ร่วมกันอย่างสันติสุข โดยมีจุดมุ่งหมายเพื่อหมู่คณะมีความสุข ช่มคนชั่ว ปกป้องคนดี จนถึงเพื่อความตั้งมั่นแห่งพระสัทธรรม คือพระพุทธศาสนา เป็นต้น การเลือกตั้งทางการเมืองก็เช่นกัน ถึงแม้จะผ่านการเลือกตั้งแต่ก็ยังคงต้องให้ความเคารพในเสียงของประชาชนในฐานะเป็นเจ้าของอำนาจอธิปไตย

5. หลักเสียงข้างมาก (Majority Rule)

การปกครองในระบอบประชาธิปไตยเป็นการปกครองเพื่อผลประโยชน์ของประชาชน ดังนั้น ในการตัดสินใจใด ๆ ไม่ว่าจะเป็นการกำหนดตัวเลือกผู้ปกครอง เพื่อให้มั่นใจว่าการตัดสินใจเลือกผู้ปกครองนั้นจะสะท้อนถึงความต้องการของคนส่วนใหญ่อย่างแท้จริง ก็จะต้องให้ความเคารพและคุ้มครองเสียงข้างน้อยด้วย (Minority Right) ทั้งนี้ เพื่อประกันว่าฝ่ายเสียงข้างมากจะไม่ใช้มติในลักษณะพวกมากลากไปในพระพุทธศาสนาก็ใช้หลักเสียงข้างมากเป็นเครื่องตัดสิน เช่น การรับภิกษุจะต้องมีการถามท่ามกลางสงฆ์ว่า พระภิกษุรูปใดสมควรได้รับผ้ากฐิน โดยมีการเสนอพระภิกษุรูปที่สมควรได้รับผ้ากฐิน หากพระภิกษุสงฆ์เห็นด้วยก็เปล่งวาจาพร้อมกันว่า “สาธุ” หรือหากภิกษุรูปใดทำผิดพระวินัย ก็มีการตัดสินที่เรียกว่า “เญยยสิกขา” คือการระงับด้วยเสียงข้างมากลงมติ ทั้งอธิกรณ์และการระงับสงฆ์ส่วนใหญ่ และในการประชุมทำสังฆกรรมต่าง ๆ นั้น ต้องมีมติเป็นเอกฉันท์ หากมีข้อข้องใจมีสิทธิยับยั้ง (Veto) ได้ แม้เพียงพระภิกษุรูปเดียวที่ท้วงสงฆ์ทั้งหมดก็ต้องฟัง ดังกรรมวาจาที่ว่า “ยสสายสมโตขมติ...โสตุณฺหสฺสยสฺส น ขมติ โส ภาเสยฺย” แปลว่า “ถ้ากรรมนี้ ชอบใจต่อท่าน

ผู้ใด ท่านผู้นั้นพึงเจ็บ ถ้าไม่ชอบใจต่อท่านผู้ใด ผู้นั้นพึงพูดขึ้น” การตัดสินใจเลือกตั้งก็เหมือนกันเมื่อได้ตัดสินใจไปแล้วก็ควรจะยอมรับในผลของคะแนนนั้น นอกเหนือจากการที่คณะผู้ผ่านการเลือกตั้งมีการปฏิบัติหน้าที่ไม่สุจริตก็สามารถออกมามีส่วนในการทวงอำนาจอธิปไตยของตนคืนได้ (เกษฎา ผาทอง, 2559: 263-264)

จากสภาพการณ์ดังกล่าว จะเห็นได้ว่าบทบาทเชิงพุทธเกี่ยวกับธรรม เป็นกรอบแนวคิดในการปฏิบัติตามระเบียบแบบแผนที่ส่งผลในทางการเมือง เมื่อทุกอย่างเป็นไปตามกระบวนการการประชาธิปไตย ผลของการตัดสินใจเลือกตั้งบุคคลเข้ามาทำหน้าที่บริหารประเทศจะออกมาเป็นอย่างไร ก็คงต้องยอมรับและปฏิบัติตามเพื่อเป็นการยอมรับในเสียงประชาชนส่วนใหญ่ แต่ถ้าเมื่อใดที่ผู้ได้รับเข้าไปทำหน้าที่ในการบริหารประเทศไม่สามารถทำตามแผนและนโยบายที่ตนกำหนด ก็คงต้องแสดงความรับผิดชอบด้วยการลาออกหรือยุบสภา เพื่อเป็นการป้องกันความขัดแย้งระหว่างรัฐกับประชาชน ทั้งนี้การตัดสินใจเลือกตั้งผู้แทนทางการเมืองก็เช่นกันประชาชนต้องใช้โยนิโสมนสิการ **“คือ การพินิจพิจารณาไตรตรองด้วยปัญญาของตนด้วยเช่นกัน”** (เกษฎา ผาทอง และ อีรภัทร์ เสรีรังสรรค์, 2561: 205)

กล่าวโดยสรุป พระพุทธศาสนามีหลักธรรมที่สามารถนำมาประยุกต์ใช้ในการพัฒนาความเป็นพลเมือง โดยเน้นการสร้างคุณธรรม ความรับผิดชอบ และการมีส่วนร่วมในสังคมอย่างสร้างสรรค์ หลักธรรมสำคัญที่ส่งเสริมการพัฒนาความเป็นพลเมือง เช่น ศีล ส่งเสริมการปฏิบัติตนอย่างมีคุณธรรม และเคารพกฎหมาย สังคหวัตถุ 4 เน้นการอยู่ร่วมกันอย่างสงบสุข การให้ ความเสมอภาค และความช่วยเหลือกัน อิทธิบาท 4 ส่งเสริมความเพียรและการตรวจสอบตนเองในการทำหน้าที่พลเมือง พรหมวิหาร 4 การมีเมตตา กรุณา มุทิตา และอุเบกขา ช่วยสร้างความปรองดองในสังคม อปรีหานิยธรรม หลักการบริหารสังคมอย่างยั่งยืนและเป็นธรรม

การนำหลักธรรมเหล่านี้มาใช้ช่วยสร้างพลเมืองที่มีจิตสำนึกดี มีความรับผิดชอบต่อสังคม และส่งเสริมสันติภาพในระบอบประชาธิปไตย

3) การปลูกฝังทัศนคติที่ดีต่อการเมืองแบบประชาธิปไตย

มนุษย์เป็นสัตว์สังคมที่ต้องอาศัยอยู่ร่วมกันเป็นกลุ่มเป็นสังคม มนุษย์ไม่อาจอยู่อย่างโดดเดี่ยวได้ มนุษย์ต้องพบปะพูดคุยกัน ต้องทำกิจกรรมร่วมกัน ต้องติดต่อประสานงานกัน ต้องพึ่งพาอาศัยกันเพื่อความอยู่รอด ตลอดจนทำให้กิจกรรมต่าง ๆ ประสบผลสำเร็จ การพึ่งพาอาศัยกันนั้น มนุษย์ต้องรู้จักการให้และการรับด้วยไมตรีจิตอยู่บนพื้นฐานของความเห็นอกเห็นใจกัน (สมพร สุทัศนีย์, 2542 : 1) มนุษย์คิดว่าทำอย่างไรจึงจะใช้ชีวิตอยู่ด้วยกันได้อย่างมีความสุข มนุษย์สัมพันธ์จึงเป็นสิ่งจำเป็นและสำคัญที่จะต้องสร้างให้เกิดขึ้นในตัวของคนทุกคน มนุษย์สัมพันธ์มีความสำคัญต่อองค์กร ทั้งนี้เพื่อให้ผู้ร่วมงานทุกคนทำงานอย่างมีความสุข ทำให้ได้ผลงานสำเร็จผลตามวัตถุประสงค์ที่ตั้งไว้ แนวทางที่จะทำให้ผู้ร่วมงานให้ความร่วมมือ สนับสนุนในการทำงาน และลง

เมื่อปฏิบัติงานด้วยความเต็มใจนั้น เรียกว่าการสร้างมนุษยสัมพันธ์กับผู้ร่วมงาน (บรรจง พลไชย, 2554 : 11) ซึ่งสถานการณ์ในอดีต ปัจจุบัน และอนาคตในหนังสือ The Third Wave ของ Toffler (1980, อ้างถึงใน เกรียงศักดิ์ เจริญวงศ์ศักดิ์, 2550) ได้กล่าวเปรียบเทียบถึงการเปลี่ยนแปลงของอารยธรรมโลกเหมือนคลื่น 3 ลูก คือ คลื่นลูกที่ 1 ยุคเกษตรกรรม (Agricultural Era) คลื่นลูกที่ 2 ยุคอุตสาหกรรม (Industrial Era) และคลื่นลูกที่ 3 ยุคเทคโนโลยีสารสนเทศ (Information Era) จนถึงปัจจุบัน การเคลื่อนตัวเข้ามาของคลื่นลูกนี้เป็นไปอย่างรวดเร็วสู่สังคมต่าง ๆ ทั่วโลก ยุคนี้เป็นยุคที่ความก้าวหน้าทางวิทยาศาสตร์และเทคโนโลยีได้รับการต่อยอดทางความรู้อย่างสูงมีการพัฒนาด้านคอมพิวเตอร์ด้านเครือข่ายการสื่อสารและการคมนาคม ทำให้ข้อมูลข่าวสารแพร่กระจายได้อย่างรวดเร็ว รวมทั้งผู้คน สินค้าบริการ เงินตรา สามารถถ่ายเทกันได้ในเวลาสั้น ระบบต่าง ๆ ไม่ว่าจะเป็นทางเศรษฐกิจ สังคม การเมือง สิ่งแวดล้อม ฯลฯ มีการเชื่อมโยงกันเป็นเครือข่าย และส่งอิทธิพลต่อกันและกันแทบทั้งสิ้น ในยุคนี้ ตัวชี้วัดความยิ่งใหญ่และมั่งคั่งของประเทศ คือ ความเจริญก้าวหน้าทางเทคโนโลยี และอำนาจในการเข้าถึงและการใช้ประโยชน์จากข้อมูลข่าวสารส่งผลให้การที่มนุษย์เป็นสมาชิกของสังคม กิจกรรมหรือความสัมพันธ์ การรวมกลุ่มของมนุษย์ทั้งหมดถือเป็นกิจกรรมทางสังคม ดังนั้นเป็นเรื่องธรรมดาที่สังคมมนุษย์มีความขัดแย้งเกิดขึ้นเสมอ อาจเนื่องจากการฉกฉวยแย่งชิงสิ่งที่มีคุณค่าของสังคมระหว่างมนุษย์เองที่ไม่อาจหลีกเลี่ยงได้ มิติการเมืองจึงเป็นเครื่องมือที่กำหนดความสัมพันธ์ การควบคุมและการระงับความขัดแย้งภายในสังคม โดยกำหนดเป้าหมายและกิจกรรมต่าง ๆ ร่วมกัน เรียกว่า “กิจกรรมสาธารณะ” (Public Affair) (สัญญา เคนาภูมิ, 2560 : 22)

การปลูกฝังทัศนคติที่ดีต่อการเมืองแบบประชาธิปไตยเป็นกระบวนการสำคัญในการสร้างพลเมืองที่มีส่วนร่วมและมีความรับผิดชอบต่อสังคม การปลูกฝังทัศนคติที่ดีควรเน้นในด้านต่อไปนี้ (ผู้ให้สัมภาษณ์คนที่ 11, สัมภาษณ์, 18 พฤษภาคม 2567)

1. การเคารพสิทธิและเสรีภาพของผู้อื่น

การปลูกฝังให้เคารพสิทธิและเสรีภาพของผู้อื่นคือหัวใจสำคัญของประชาธิปไตย เช่น การแสดงความคิดเห็นอย่างเสรีโดยไม่ละเมิดผู้อื่น และยอมรับความแตกต่างทางความคิด การเคารพสิทธิในการเลือกตั้งและการแสดงความคิดเห็นทางการเมืองเป็นทัศนคติพื้นฐานที่สำคัญ

2. การส่งเสริมความเสมอภาคและความยุติธรรม

ประชาธิปไตยตั้งอยู่บนพื้นฐานของความเสมอภาคและความยุติธรรม การปลูกฝังทัศนคติที่เห็นความสำคัญของการให้ทุกคนมีโอกาสที่เท่าเทียมกันในการแสดงความคิดเห็น การมีส่วนร่วมทางการเมือง และการเข้าถึงทรัพยากรทางสังคมจะช่วยสร้างสังคมที่ยั่งยืนและมีความเป็นธรรม

3. การมีส่วนร่วมทางการเมืองอย่างสร้างสรรค์

พลเมืองในระบอบประชาธิปไตยควรมีทัศนคติที่พร้อมจะมีส่วนร่วมในกิจกรรมทางการเมือง ไม่ว่าจะเป็นการลงคะแนนเสียง การแสดงความคิดเห็นต่อประเด็นสาธารณะ หรือการมีส่วนร่วมในโครงการพัฒนาสังคม การส่งเสริมให้คนตระหนักถึงความสำคัญของการมีส่วนร่วมอย่างสร้างสรรค์จะช่วยให้การเมืองมีความโปร่งใสและมีประสิทธิภาพ

4. การสนับสนุนความโปร่งใสและการตรวจสอบอำนาจ

การปลูกฝังให้พลเมืองมีทัศนคติที่ต้องการเห็นความโปร่งใสในกระบวนการทางการเมือง เช่น การติดตามการทำงานของรัฐบาล การตรวจสอบการใช้อำนาจ การส่งเสริมความรับผิดชอบในหน้าที่ของผู้แทนราษฎร สิ่งเหล่านี้จะช่วยสร้างความไว้วางใจในระบบการเมืองและลดปัญหาคอร์รัปชัน

5. ความอดทนต่อความแตกต่างทางความคิด

การเมืองในระบอบประชาธิปไตยมีความหลากหลายทางความคิด การปลูกฝังให้พลเมืองมีทัศนคติที่เปิดรับความเห็นต่างและสามารถรับฟังความคิดเห็นที่หลากหลายโดยไม่เกิดความขัดแย้งจะช่วยลดการแบ่งแยกและเสริมสร้างการอยู่ร่วมกันอย่างสันติในสังคม

6. การรู้จักหน้าที่และความรับผิดชอบของพลเมือง

ทัศนคติที่สำคัญในการพัฒนาประชาธิปไตยคือการรู้จักหน้าที่ของตนเอง เช่น การไปลงคะแนนเสียง การเคารพกฎหมาย และการมีส่วนร่วมในการแก้ไขปัญหาสังคม การปลูกฝังให้พลเมืองมีจิตสำนึกในการทำหน้าที่และความรับผิดชอบนี้จะช่วยเสริมสร้างระบบประชาธิปไตยที่มีคุณภาพ

7. การสร้างสำนึกพลเมืองที่ดี

การมีสำนึกพลเมืองที่ดีหมายถึงการรู้จักคิดและทำเพื่อประโยชน์ส่วนรวม ไม่ใช่เพียงแค่ผลประโยชน์ส่วนตัว การปลูกฝังให้คนมีจิตสาธารณะ รู้จักการเสียสละ และการทำงานเพื่อส่วนรวมจะช่วยสร้างสังคมที่เข้มแข็งและยั่งยืน

การปลูกฝังทัศนคติที่ดีต่อการเมืองแบบประชาธิปไตยจึงเกี่ยวข้องกับการสร้างความเข้าใจในหลักการประชาธิปไตย ความเคารพในสิทธิและหน้าที่ของตนเองและผู้อื่น และการสนับสนุนการมีส่วนร่วมอย่างสร้างสรรค์และเป็นธรรมในระบบการเมือง ผู้นำและนักการเมืองก็ต้องมีความชอบธรรมแห่งอำนาจปกครอง (legitimacy) (ทินพันธุ์ นาคะตะ, 2552) ประชาธิปไตยแบบตัวแทนถูกตั้งคำถามว่าสามารถทำงานได้อย่างมีประสิทธิภาพและความไว้วางใจต่อประชาชนได้หรือไม่? จากปรากฏการณ์ทางการเมืองทั่วโลกพบว่า ประชาชน กลุ่มผลประโยชน์ และผู้นำทางการเมืองขาดความเชื่อมั่นและความไว้วางใจต่อสถาบันและกระบวนการทางการเมืองในรัฐบาลประชาธิปไตยแบบตัวแทน เนื่องจากจำนวนผู้ใช้สิทธิเลือกตั้งมีจำนวนลดลงอย่างต่อเนื่องทุกปี ขณะเดียวกันภาคส่วนต่าง ๆ

ก็เรียกร้องให้ขยายพื้นที่ทางการเมืองแก่ภาคประชาชนและปรับเปลี่ยนโครงสร้างทางการเมืองที่เปิดโอกาสให้ประชาชนเข้ามามีส่วนร่วมมากขึ้น (พททิสานัน ชุมพล และ เอก ตั้งทรัพย์วัฒนา, 2551)

การเมืองประชาธิปไตยที่ดีควรมีหลักการของสิทธิและเสรีภาพ การเลือกตั้งที่ยุติธรรม ความโปร่งใส การมีส่วนร่วมของประชาชน การพัฒนาความยุติธรรมทางสังคม การปกครองด้วยกฎหมาย และการตรวจสอบถ่วงดุลอำนาจ เมื่อสังคมมีระบบการเมืองที่เป็นประชาธิปไตยที่ดี จะช่วยสร้างความสงบสุขและความยั่งยืนให้กับประเทศ (ผู้ให้สัมภาษณ์คนที่ 10, สัมภาษณ์, 15 กรกฎาคม 2567) การเมืองแบบประชาธิปไตยที่ดีควรเน้นการปฏิบัติตามหลักการสำคัญที่ส่งเสริมความโปร่งใส ความเสมอภาค และการมีส่วนร่วมของประชาชนในทุกระดับ (ผู้ให้สัมภาษณ์คนที่ 14, สัมภาษณ์, 18 พฤษภาคม 2567) การเมืองประชาธิปไตยที่ดีควรเคารพสิทธิและเสรีภาพขั้นพื้นฐานของประชาชน เช่น สิทธิในการเลือกตั้ง การแสดงความคิดเห็น การรวมกลุ่ม และการเคลื่อนไหวทางการเมือง รัฐบาลควรปกป้องเสรีภาพเหล่านี้เพื่อให้ประชาชนสามารถมีส่วนร่วมในกระบวนการตัดสินใจของประเทศได้อย่างอิสระ (ผู้ให้สัมภาษณ์คนที่ 15, สัมภาษณ์, 19 พฤษภาคม 2567) มีระบบการเลือกตั้งที่โปร่งใสและยุติธรรม ประชาชนควรมีสิทธิเลือกตั้งอย่างเท่าเทียม โดยปราศจากการข่มขู่หรือการบิดเบือนผลการเลือกตั้ง ระบบการเลือกตั้งที่น่าเชื่อถือจะส่งเสริมความไว้วางใจในกระบวนการทางการเมืองและทำให้ผู้นำที่ได้รับเลือกมาเป็นตัวแทนของประชาชนอย่างแท้จริง (ผู้ให้สัมภาษณ์คนที่ 18, สัมภาษณ์, 15 พฤษภาคม 2567) ทั้งนี้ รัฐบาลในระบอบประชาธิปไตยที่ดีต้องมีความโปร่งใสในการดำเนินงาน โดยเปิดเผยข้อมูลที่จำเป็นต่อสาธารณะและยอมรับการตรวจสอบจากประชาชนและองค์กรอิสระ ผู้นำต้องรับผิดชอบต่อความคิดเห็นและนโยบายที่กำหนดไว้ หากมีข้อผิดพลาดควรยอมรับและแก้ไขโดยเร็ว (ผู้ให้สัมภาษณ์คนที่ 17, สัมภาษณ์, 12 พฤษภาคม 2567) นอกจากการเลือกตั้งแล้ว ประชาชนยังควรมีโอกาสในการแสดงความคิดเห็นต่อประเด็นสาธารณะ การเข้าร่วมในการอภิปราย การลงชื่อในคำร้อง และการมีส่วนร่วมในกิจกรรมทางสังคมจะช่วยสร้างการเมืองที่มีความยั่งยืน (ผู้ให้สัมภาษณ์คนที่ 13, สัมภาษณ์, 18 พฤษภาคม 2567) การเมืองประชาธิปไตยควรเน้นความยุติธรรมทางสังคมและการกระจายทรัพยากรอย่างเท่าเทียม ไม่ควรให้เกิดการแบ่งแยกชนชั้นหรือการเอื้อประโยชน์ต่อกลุ่มเฉพาะ การให้ความสำคัญกับการพัฒนาสังคมทุกกลุ่มอย่างทั่วถึง จะทำให้ระบบการเมืองมีเสถียรภาพและเป็นธรรม (ผู้ให้สัมภาษณ์คนที่ 12, สัมภาษณ์, 18 มิถุนายน 2567) มีการบังคับใช้กฎหมายอย่างยุติธรรมและเสมอภาคต่อทุกคน ไม่ว่าจะเป็ผู้นำหรือประชาชนทั่วไป ไม่มีใครอยู่เหนือกฎหมาย รัฐบาลควรใช้กฎหมายเป็นเครื่องมือในการคุ้มครองสิทธิเสรีภาพของประชาชนและรักษาความสงบเรียบร้อยของสังคม (ผู้ให้สัมภาษณ์คนที่ 4, สัมภาษณ์, 18 พฤษภาคม 2567) ส่งเสริมให้ประชาชนเข้าใจและยอมรับหลักการประชาธิปไตย เช่น การฟังความคิดเห็นที่แตกต่าง การยอมรับผลการเลือกตั้งอย่างสงบ และการมีสำนึกพลเมืองที่ดี การสร้างวัฒนธรรมที่สนับสนุนประชาธิปไตยจะช่วยให้ระบบการเมืองดำเนินไปอย่างราบรื่นและเป็นที่ยอมรับในสังคม

(ผู้ให้สัมภาษณ์คนที่ 8, สัมภาษณ์, 15 กรกฎาคม 2567) มุ่งเน้นการพัฒนาที่ยั่งยืนในด้านเศรษฐกิจ สังคม และสิ่งแวดล้อม การจัดทำนโยบายที่ตอบสนองต่อความต้องการของประชาชนทุกกลุ่มและ มุ่งเน้นการแก้ปัญหาในระยะยาวจะช่วยให้สังคมมีความเข้มแข็งและมีความยั่งยืน (ผู้ให้สัมภาษณ์คนที่ 9, สัมภาษณ์, 20 กรกฎาคม 2567) มีการตรวจสอบและถ่วงดุลอำนาจอย่างมีประสิทธิภาพ เช่น การ ทำงานของฝ่ายนิติบัญญัติ ฝ่ายบริหาร และฝ่ายตุลาการต้องเป็นอิสระต่อกัน เพื่อป้องกันการใช้อำนาจ อย่างไม่ถูกต้องและเสริมสร้างความยุติธรรมในสังคม (ผู้ให้สัมภาษณ์คนที่ 12, สัมภาษณ์, 18 มิถุนายน 2567)

กล่าวโดยสรุป การปลูกฝังทัศนคติที่ดีต่อการเมืองแบบประชาธิปไตยเป็นการสร้างความ เข้าใจและสนับสนุนให้ประชาชนมีส่วนร่วมในระบบการเมืองอย่างสร้างสรรค์และรับผิดชอบ ส่งเสริมให้ประชาชนเคารพสิทธิและเสรีภาพของตนเองและผู้อื่น เช่น สิทธิในการเลือกตั้ง การแสดงความคิดเห็น และการรวมกลุ่ม เสรีภาพเหล่านี้เป็นพื้นฐานสำคัญของประชาธิปไตย ปลูกฝัง แนวคิดว่าทุกคนมีสิทธิเสมอภาคในการแสดงความคิดเห็นและการมีส่วนร่วมทางการเมือง ส่งเสริม ความยุติธรรมและการกระจายทรัพยากรอย่างเท่าเทียมในสังคม สร้างความเข้าใจว่าประชาชนทุกคน มีหน้าที่ในการมีส่วนร่วม ไม่ว่าจะเป็นการลงคะแนนเสียง การแสดงความคิดเห็น หรือการเข้าร่วม กิจกรรมสาธารณะ การมีส่วนร่วมนี้ทำให้ประชาธิปไตยแข็งแกร่งและตอบสนองต่อความต้องการของ ประชาชนได้ดีขึ้น สนับสนุนทัศนคติที่ประชาชนสามารถตรวจสอบการทำงานของรัฐบาลและผู้แทนได้ อย่างโปร่งใส และผู้นำต้องรับผิดชอบต่อการตัดสินใจและการกระทำของตน การตรวจสอบและความ รับผิดชอบนี้ช่วยป้องกันการใช้อำนาจโดยมิชอบ ส่งเสริมความอดทนและการยอมรับความหลากหลาย ทางความคิดในสังคม ซึ่งเป็นคุณค่าหลักในระบอบประชาธิปไตย การเปิดรับความคิดเห็นที่แตกต่าง ช่วยลดความขัดแย้งและสร้างสังคมที่มีความสามัคคี ปลูกฝังให้ประชาชนรู้จักหน้าที่และความ รับผิดชอบในฐานะพลเมือง เช่น การเคารพกฎหมาย การเสียสละเพื่อส่วนรวม และการทำงานเพื่อ สังคม การมีสำนึกพลเมืองที่ดีเป็นรากฐานสำคัญของประชาธิปไตยที่ยั่งยืน

ทั้งนี้ การปลูกฝังทัศนคติที่ดีต่อการเมืองแบบประชาธิปไตยคือการสร้างพลเมืองที่เคารพ สิทธิและเสรีภาพของตนและผู้อื่น ส่งเสริมความยุติธรรม มีส่วนร่วมในกิจกรรมสาธารณะ เปิดรับความ คิดเห็นที่แตกต่าง และมีความรับผิดชอบต่อหน้าที่ของสมาชิกของสังคมประชาธิปไตย

4) ข้อเสนอแนะเกี่ยวกับการส่งเสริมความสนใจทางการเมือง

การวัดผลและการประเมินผลการรณรงค์ การติดตามและประเมินผล การสำรวจความ คิดเห็น จัดทำแบบสำรวจความคิดเห็นก่อนและหลังการรณรงค์เพื่อวัดความเปลี่ยนแปลงในทัศนคติ และความตระหนักของประชาชน การวิเคราะห์ข้อมูล ใช้ข้อมูลจากการสำรวจและกิจกรรมต่าง ๆ เพื่อวิเคราะห์ประสิทธิภาพของการรณรงค์และปรับปรุงกลยุทธ์ให้ดียิ่งขึ้น (ผู้ให้สัมภาษณ์คนที่ 6, สัมภาษณ์, 19 พฤษภาคม 2567) รวมถึง การปรับปรุงกลยุทธ์โดยการเรียนรู้จากผลลัพธ์ นำผลการ

ประเมินมาปรับปรุงแนวทางการรณรงค์ในครั้งต่อไป เพื่อให้การรณรงค์มีประสิทธิภาพมากขึ้น โดยการแบ่งปันผลการศึกษา เผยแพร่ผลการประเมินและแนวทางการปรับปรุงให้กับภาคส่วนที่เกี่ยวข้อง เพื่อเสริมสร้างความร่วมมือและการสนับสนุนในการรณรงค์ต่อไป (ผู้ให้สัมภาษณ์คนที่ 7, สัมภาษณ์, 19 เมษายน 2567)

การส่งเสริมความสนใจทางการเมืองเป็นวิธีสำคัญในการสร้างพลเมืองที่มีความตื่นตัว และมีส่วนร่วมในกระบวนการประชาธิปไตยอย่างมีคุณภาพ ต้องเริ่มต้นจากการให้ความรู้ การสร้างเวทีแสดงความคิดเห็น และการส่งเสริมการมีส่วนร่วมตั้งแต่ระดับเยาวชนไปจนถึงประชาชนทั่วไป การใช้สื่อสร้างสรรค์และสร้างความปลอดภัยในการทำงานของผู้นำเป็นกุญแจสำคัญในการทำให้ประชาชนตระหนักและสนใจการเมืองมากขึ้น (ผู้ให้สัมภาษณ์คนที่ 10, สัมภาษณ์, 15 กรกฎาคม 2567) ใช้สื่อบันเทิงหรือเนื้อหาที่มีความคิดสร้างสรรค์ในการสื่อสารประเด็นทางการเมือง เช่น รายการทีวีที่พูดถึงการเมืองในรูปแบบสนุกสนาน ละคร สารคดี หรือวิดีโอสั้นที่สื่อสารเรื่องการเมืองอย่างไม่เป็นทางการ วิธีนี้จะทำให้การเมืองเข้าถึงได้ง่ายและดึงดูดความสนใจจากกลุ่มคนที่ปกติอาจไม่สนใจเรื่องการเมือง (ผู้ให้สัมภาษณ์คนที่ 12, สัมภาษณ์, 18 มิถุนายน 2567)

กล่าวโดยสรุป การส่งเสริมความสนใจทางการเมืองสามารถทำได้หลายวิธีเพื่อกระตุ้นให้ประชาชนและเยาวชนมีส่วนร่วมในกิจกรรมทางการเมืองและตระหนักถึงความสำคัญของบทบาทตนเองในสังคม การให้ความรู้ทางการเมืองอย่างเข้าใจง่าย ควรมีการจัดกิจกรรมหรือสื่อที่ให้ข้อมูลทางการเมืองอย่างง่ายและเข้าถึงได้ เช่น วิดีโอสั้น บทความสรุปข่าวสารการเมือง หรือแอปพลิเคชันเกี่ยวกับการเมืองที่เป็นมิตรกับผู้ใช้งาน การใช้ภาษาที่ไม่ซับซ้อนและเนื้อหาที่เชื่อมโยงกับชีวิตประจำวันจะช่วยให้ผู้คนเข้าใจการเมืองได้ง่ายขึ้น

4.1.3 ผลการวิเคราะห์การเสริมสร้างครอบครัวประชาธิปไตย

จากการวิเคราะห์การให้สัมภาษณ์ของผู้ให้ข้อมูลสำคัญเกี่ยวกับการเสริมสร้างครอบครัวประชาธิปไตย ซึ่งประกอบไปด้วย 3 ประเด็นหลัก คือ 1) การส่งเสริมและสนับสนุนการเมืองภาคประชาชน 2) การส่งเสริมค่านิยมทางการเมืองแบบประชาธิปไตย ที่ควรจะเป็น 3) ข้อเสนอแนะเกี่ยวกับการเสริมสร้างครอบครัวประชาธิปไตย ดังจะนำเสนอเนื้อหาสาระดังต่อไปนี้

1) การส่งเสริมและสนับสนุนการเมืองภาคประชาชน

การสร้างแรงบันดาลใจและแบบอย่างที่ดี แบ่งปันเรื่องราวของบุคคลต้นแบบ เช่น นักเคลื่อนไหวและผู้นำ เผยแพร่เรื่องราวของบุคคลที่มีบทบาทสำคัญในการส่งเสริมประชาธิปไตย เช่น นักเคลื่อนไหว นักสิทธิมนุษยชน หรือผู้นำชุมชน รวมถึงเรื่องราวส่วนตัว สนับสนุนให้ประชาชนแชร์ประสบการณ์ส่วนตัวเกี่ยวกับการมีส่วนร่วมในกระบวนการประชาธิปไตย รามคำแหง (ผู้ให้สัมภาษณ์คนที่ 9, สัมภาษณ์, 20 กรกฎาคม 2567) รวมถึงการใช้เทคโนโลยีสมัยใหม่ การประชุมออนไลน์ จัดการประชุมเสมือนจริงเพื่อให้ประชาชนสามารถเข้าร่วมอภิปรายและมีส่วนร่วมในกระบวนการ

ตัดสินใจ การใช้ข้อมูลขนาดใหญ่ (Big Data) วิเคราะห์ข้อมูลเพื่อเข้าใจความต้องการและทัศนคติของประชาชนต่อประชาธิปไตย และปรับปรุงกลยุทธ์การรณรงค์ให้มีประสิทธิภาพมากขึ้น (ผู้ให้สัมภาษณ์คนที่ 6, สัมภาษณ์, 19 พฤษภาคม 2567) ตลอดถึงการร่วมมือกับองค์กรและภาคส่วนต่าง ๆ องค์กรภาคประชาชนสร้างความร่วมมือกับ NGOs ร่วมมือกับองค์กรไม่แสวงหาผลกำไรที่มีบทบาทในการส่งเสริมประชาธิปไตย เพื่อขยายขอบเขตการเข้าถึงและสร้างความรู้ความเข้าใจในชุมชนต่าง ๆ สร้างเครือข่ายพลเมือง ส่งเสริมการรวมกลุ่มของพลเมืองที่สนใจในเรื่องประชาธิปไตย เพื่อสร้างเครือข่ายในการแบ่งปันข้อมูลและกระตุ้นการมีส่วนร่วม (ผู้ให้สัมภาษณ์คนที่ 4, สัมภาษณ์, 18 พฤษภาคม 2567) ภาคธุรกิจและองค์กรเอกชนให้การสนับสนุนจากภาคธุรกิจ ขอการสนับสนุนจากภาคธุรกิจในการจัดกิจกรรมรณรงค์หรือให้ทุนสนับสนุนการศึกษาเกี่ยวกับประชาธิปไตย ความร่วมมือกับสถาบันการศึกษา ทำงานร่วมกับมหาวิทยาลัยและสถาบันการศึกษาในการวิจัยและพัฒนาแนวทางการรณรงค์ที่มีประสิทธิภาพ (ผู้ให้สัมภาษณ์คนที่ 3, เมษายน, 17 พฤษภาคม 2567)

ทั้งนี้ประชาชนในสังคมใดจะมีวิถีวัฒนธรรมทางการเมืองแบบประชาธิปไตยหรือระบอบประชาธิปไตยแบบไหน หรือจะเจริญมากน้อยเพียงใด ก็คงต้องพิจารณาถึงอุปนิสัยหรือวิถีการดำเนินชีวิตของประชาชนในสังคมนั้น ทั้งนี้เพราะเรายังคงเป็นปุถุชนคนธรรมดาวิถีแห่งจิตยังคงเต็มไปด้วยกิเลส ความอยากมีอยากได้ โดยส่วนมากจะยังคงยึดมั่นในอัตตา (ตัวกู ของกู) ถืออูถุมการณของตนเป็นใหญ่ แต่โดยประการทั้งปวงนั้นวิถีประชาธิปไตยจำเป็นต้องประกอบไปด้วยลักษณะสำคัญ 4 ประการด้วยกัน ได้แก่

1. การเคารพเหตุผลมากกว่าตัวบุคคล ประชาชนจะใช้เหตุผลในการแก้ปัญหา จะให้ความเคารพซึ่งกันและกัน และต้องยอมรับว่าประชาชนบางคนมีสติปัญญาและการใช้เหตุผลในวงจำกัด อาจจะทำให้เหตุผลถูกในเรื่องหนึ่ง และอีกเรื่องหนึ่งอาจทำให้เหตุผลไม่ถูกก็ได้การไม่ยึดหลักอาวุโสเคร่งครัดเกินไป ไม่ใช่ว่าคนอาวุโสจะปฏิบัติถูกทุกเรื่อง บางครั้งความคิดดี ๆ ของผู้อ่อนอาวุโสก็เป็นเรื่องที่ถูกต้อง สังคมประชาธิปไตยจะดำเนินไปด้วยดีเพราะประชาชนใช้เหตุผลในการรับฟังความคิดเห็นของผู้ที่เห็นต่างจากตนเอง

2. การรู้จักประนีประนอม ผู้ศรัทธาในระบอบประชาธิปไตยจะไม่ใช้ความรุนแรงในการแก้ปัญหาแต่จะตกลงแก้ปัญหากันอย่างสันติวิธีถ้าหากมีการใช้ความรุนแรงในการแก้ปัญหาต่อกันระหว่างประชาชนด้วยกันก็ทำให้ขัดกับหลักเหตุผลของระบอบประชาธิปไตยขั้นพื้นฐานซึ่งถือว่ามนุษย์เป็นผู้ที่มีเหตุผล

3. การมีระเบียบและมีวินัย ในสังคมประชาธิปไตยประชาชนต้องปฏิบัติตามระเบียบและมีวินัย ปฏิบัติตามกฎหมายบ้านเมือง ทำให้การบังคับใช้กฎหมายมีความศักดิ์สิทธิ์โดยไม่ยอมให้ผู้ใดมาละเมิดหรือกระทำการตามอำเภอใจได้ถ้าหากมีกฎหมายที่ละเมิดสิทธิหรือไม่เป็นธรรมก็ต้องเสนอข้อเรียกร้องให้แก่ไขกฎหมายนั้นให้เป็นธรรม ไม่ใช่ฝ่าฝืนไม่ยอมรับ เพราะการกระทำเช่นนั้นจะทำให้

ผู้อื่นฝ่าฝืนหรือละเมิดกฎหมายได้เช่นกัน จะทำให้เกิดความสับสนในสังคม ประชาชนสามารถใช้สิทธิเสรีภาพส่วนบุคคลตราบเท่าที่ไม่เกินขอบเขตของกฎหมาย เพราะถ้าประชาชนใช้สิทธิเสรีภาพของตนเองเกินขอบเขต ก็จะไปละเมิดหรือก้าวล่วงสิทธิเสรีภาพของผู้อื่นจะทำให้สังคมประชาธิปไตยขาดความสงบสุขและไร้ระเบียบวินัย

4. ความรับผิดชอบต่อส่วนร่วม ความรับผิดชอบและคำนึงถึงว่าตนเป็นเจ้าของประเทศและประชาชนคนอื่น ๆ ก็เป็นเจ้าของประเทศ การประพฤติตนให้เป็นพลเมืองดีของประเทศโดยรักษาสัมบัติของส่วนรวมหรือสมบัติของสาธารณะ รวมทั้งการรักษาผลประโยชน์ของคนส่วนใหญ่ในสังคม และประเทศชาติไม่เห็นแก่ผลประโยชน์ส่วนตน จนก่อให้เกิดความเสียหายแก่สังคม เช่น ไม่แสวงหาความร่ำรวยด้วยการทำลายทรัพยากรของประเทศชาติหรือผลิตสิ่งเสพติดมอมประชาชนในสังคม (วิศิษฐ์ ทวีเศรษฐ์, สุขุม นวลสกุล และ วิทยา จิตนพวงศ์, 2554)

การเมืองภาคประชาชนมีความสำคัญอย่างยิ่งในระบบประชาธิปไตย เพราะเป็นเครื่องมือที่ช่วยให้ประชาชนได้มีส่วนร่วมอย่างแท้จริงในการกำหนดนโยบายสาธารณะและตรวจสอบการทำงานของรัฐบาล การเมืองภาคประชาชนทำให้ประชาชนไม่ใช่เพียงผู้ติดตามหรือผู้เลือกตั้ง แต่เป็นผู้ร่วมกระบวนการในการตัดสินใจทางการเมือง โดยเฉพาะในประเด็นที่ส่งผลกระทบต่อชีวิตประจำวัน เช่น การพัฒนาชุมชน การแก้ปัญหาความยุติธรรม หรือการบริหารจัดการทรัพยากรของประเทศ การมีส่วนร่วมอย่างเข้มแข็งของประชาชนในระดับต่าง ๆ จะช่วยทำให้รัฐบาลมีความโปร่งใสและรับผิดชอบต่อมากขึ้น (ผู้ให้สัมภาษณ์คนที่ 9, สัมภาษณ์, 20 กรกฎาคม 2567) อีกทั้ง การส่งเสริมการมีส่วนร่วมทางการเมืองของภาคประชาชนสามารถทำได้หลายแนวทาง เช่น ประชาชนควรได้รับข้อมูลและความรู้เกี่ยวกับระบบการเมือง สิทธิและหน้าที่ของพลเมือง การศึกษาเป็นรากฐานที่ช่วยให้ประชาชนมีความเข้าใจในกระบวนการทางการเมืองและสามารถมีส่วนร่วมได้อย่างมีประสิทธิภาพ ประชาชนควรมีโอกาสแสดงความคิดเห็นเกี่ยวกับประเด็นทางการเมือง ไม่ว่าจะอยู่ในชุมชน สื่อสังคมออนไลน์ หรือผ่านเวทีสาธารณะ การสร้างพื้นที่เหล่านี้จะช่วยกระตุ้นให้เกิดการแลกเปลี่ยนความคิดเห็นและสร้างความเข้มแข็งในประชาธิปไตย การสนับสนุนการทำงานขององค์กรภาคประชาชน การส่งเสริมให้องค์กรภาคประชาชนที่ทำงานเกี่ยวกับการเมืองได้รับการสนับสนุนและสามารถเข้ามามีบทบาทในระดับนโยบาย เป็นวิธีหนึ่งที่จะช่วยให้การเมืองภาคประชาชนมีอิทธิพลมากขึ้น เช่น องค์กรเยาวชน องค์กรผู้หญิง หรือกลุ่มสังคมต่าง ๆ ที่ต้องการสื่อเสียงในระบบการเมือง การเลือกตั้งเป็นอีกช่องทางที่ประชาชนสามารถมีส่วนร่วมทางการเมืองได้อย่างชัดเจน การรณรงค์ให้ประชาชนไปใช้สิทธิ์เลือกตั้งและมีความตื่นตัวในการติดตามการเมืองก็เป็นสิ่งที่สำคัญ (ผู้ให้สัมภาษณ์คนที่ 6, สัมภาษณ์, 19 พฤษภาคม 2567)

ประการหนึ่งในอุปสรรคสำคัญ คือ การขาดความรู้และความเข้าใจทางการเมือง ซึ่งทำให้ประชาชนไม่ทราบว่าตนเองมีสิทธิและบทบาทอะไรบ้างในการมีส่วนร่วม อีกทั้ง การเข้าถึงข้อมูลที่ไม่

เพียงพอหรือการบิดเบือนข้อมูล ก็เป็นอุปสรรคอีกประการหนึ่ง เพราะข้อมูลที่ถูกต้องและโปร่งใสเป็นปัจจัยสำคัญในการสร้างการมีส่วนร่วม (ผู้ให้สัมภาษณ์คนที่ 8, สัมภาษณ์, 15 กรกฎาคม 2567) นอกจากนี้ ความไม่เท่าเทียมทางสังคมและเศรษฐกิจ ก็ส่งผลให้บางกลุ่มไม่สามารถเข้าถึงกระบวนการทางการเมืองได้อย่างเต็มที่ และสุดท้ายคือ ความไม่เชื่อมั่นในระบบการเมือง เมื่อประชาชนรู้สึกว่าการเมืองไม่เป็นธรรม การเมืองภาคประชาชนก็อาจอ่อนแอลง ดังนั้นจึงจำเป็นต้องมีการแก้ไขปัญหาเหล่านี้เพื่อเสริมสร้างการเมืองภาคประชาชนให้เข้มแข็ง (ผู้ให้สัมภาษณ์คนที่ 3, เมษายน, 17 พฤษภาคม 2567)

ภาคประชาชนมีพลังสำคัญในการเปลี่ยนแปลงสังคมและการเมือง โดยการใช้ การรณรงค์ สาธารณะ เพื่อเรียกร้องให้รัฐบาลหรือนักการเมืองรับฟังความต้องการของประชาชน การรวมกลุ่ม เพื่อผลักดันนโยบาย เช่น การทำคำร้อง การใช้โซเชียลมีเดียเพื่อขยายเสียงของประชาชน และการเข้าร่วมกิจกรรมที่สนับสนุนการเปลี่ยนแปลงทางการเมืองอย่างสร้างสรรค์ เช่น การเข้าร่วมประชุมสภาผู้แทนราษฎร หรือการเป็นอาสาสมัครในการรณรงค์ทางการเมือง การเคลื่อนไหวของภาคประชาชน จะมีพลังมากขึ้นเมื่อประชาชนรวมพลังกันและมีความสามัคคีในการผลักดันประเด็นทางสังคมและการเมือง (ผู้ให้สัมภาษณ์คนที่ 7, สัมภาษณ์, 19 เมษายน 2567) อนาคตของการเมืองภาคประชาชน ควรมุ่งไปที่การ เพิ่มขีดความสามารถของประชาชน ในการมีส่วนร่วมอย่างเต็มที่ในกระบวนการทางการเมือง ผ่านการให้ความรู้ การสร้างช่องทางการสื่อสารที่เข้าถึงง่าย และการสร้างกลไกที่ให้ประชาชนมีบทบาทในทุกๆระดับ ไม่ใช่แค่ในการเลือกตั้ง แต่รวมถึงการมีส่วนร่วมในการกำหนดนโยบาย การตรวจสอบรัฐบาล และการผลักดันการเปลี่ยนแปลงในระดับท้องถิ่นและระดับประเทศ ความหลากหลายของประชาชนควรได้รับการยอมรับและสนับสนุน เพื่อสร้างระบบประชาธิปไตยที่แข็งแกร่งและยั่งยืน (ผู้ให้สัมภาษณ์คนที่ 13, สัมภาษณ์, 18 พฤษภาคม 2567)

กล่าวโดยสรุป การส่งเสริมและสนับสนุนการเมืองภาคประชาชนโดยการกระตุ้นให้ประชาชนมีส่วนร่วมในทางการเมืองต้องอาศัยการให้ความรู้ การสร้างแพลตฟอร์มสำหรับการแสดงความคิดเห็น การสนับสนุนการเลือกตั้ง การสร้างความโปร่งใส การสนับสนุนองค์กรภาคประชาชน การกระตุ้นการมีส่วนร่วมในระดับท้องถิ่น และการใช้วิธีการสร้างสรรค์ในการสื่อสาร เพื่อสร้างความตระหนักรู้และแรงจูงใจในการเข้ามามีส่วนร่วมอย่างมีความหมายในระบบประชาธิปไตย

2) การส่งเสริมค่านิยมทางการเมืองแบบประชาธิปไตย

นับตั้งแต่ต้นศตวรรษที่ 21 (ค.ศ. 2000) เป็นต้นมา โลกยุคสงครามเย็นได้คลี่คลายความขัดแย้งลงไปในระดับหนึ่ง อย่างน้อยความรุนแรงของความขัดแย้งเชิงอุดมการณ์ทางการเมืองระหว่างเสรีนิยมประชาธิปไตยกับสังคมนิยมคอมมิวนิสต์ได้ลดลงอย่างเห็นได้ชัด การขยายตัวของระบอบประชาธิปไตยที่แผ่ขยายไปทั่วโลกปรากฏให้เห็นเป็นที่ประจักษ์ได้อย่างชัดเจนยิ่งกว่ายุคสมัยใด ว่าเรากำลังมีชีวิตอยู่ในยุคประชาธิปไตย เพราะนับเป็นครั้งแรกของประวัติศาสตร์ของมนุษยชาติที่

ประชาชนส่วนใหญ่ของโลกมีชีวิตอยู่ภายใต้กฎเกณฑ์ของประชาธิปไตยที่ยืนหยัดอย่างสง่างามมากกว่ายุคสมัยใด และสะท้อนถึงการเปลี่ยนแปลงทางการเมืองของโลกในช่วงสุดท้ายของศตวรรษที่ 20 เราจะพบว่าในช่วงระยะสั้นๆ ในช่วงปลายของศตวรรษที่แล้ว ระบอบประชาธิปไตยได้ขยายตัวอย่างรวดเร็วและทวีจำนวนมากขึ้นอย่างเห็นได้ชัด การขยายตัวของประชาธิปไตยปรากฏนับตั้งแต่ยุโรปตะวันออก แอฟริกา เอเชีย ไปจนถึงละตินอเมริกา

การเปลี่ยนแปลงไปสู่ความเป็นประชาธิปไตยมีความสำคัญโดยตัวของมันเอง ซึ่งได้สะท้อนถึงการแตกกิ่งก้านสาขาในระดับนานาชาติที่ทวีจำนวนมากขึ้นในอัตราที่รวดเร็วอย่างไม่น่าเชื่อ ทำให้โลกของเรามีความสงบสุขมากขึ้น และมีเวลาที่จะสร้างความเจริญรุ่งเรืองได้อย่างรวดเร็ว เนื่องจากประเทศที่ปกครองโดยระบอบประชาธิปไตยมักเสริมสร้างความสงบสุขและสันติภาพ ควบคู่ไปกับความความมั่งคั่งหรืออัตราความเจริญเติบโตทางเศรษฐกิจที่สูงขึ้น ประเทศเหล่านี้จะร่วมกันสร้างบรรยากาศของความร่วมมือทางการเมือง เศรษฐกิจและสังคม มากกว่ากลุ่มประเทศที่ไม่เป็นประชาธิปไตย (ธีรภัทร์ เสรีรังสรรค์, 2562 : 3)

การปกครองระบอบประชาธิปไตย เป็นรูปแบบการปกครองที่ไทยรับมาจากประเทศตะวันตก แม้ว่าการปกครองแบบนี้จะเป็นที่นิยมกันทั่วไปในนานาอารยประเทศ และได้รับการยอมรับจากสังคมไทยอย่างกว้างขวาง แต่การปกครองระบอบดังกล่าวก็ยังไม่สามารถประสานเข้ากับวิถีชีวิตคนไทยได้อย่างสนิทแนบแน่น อาจกล่าวได้ว่าคนไทยส่วนใหญ่ยังไม่มีจิตวิญญาณประชาธิปไตยหรือมีวิถีชีวิตแบบประชาธิปไตยอย่างแท้จริง ทั้งนี้เป็นเพราะมีเงื่อนไขสำคัญที่เกี่ยวข้องของหลายประการ อันเป็นอุปสรรคสำคัญต่อการพัฒนาประชาธิปไตยของไทย ปัจจัยสำคัญประการหนึ่ง คือ เรื่องวัฒนธรรมทางการเมืองของไทยแบบเดิม ที่ตกอยู่ภายใต้อิทธิพลของระบบอุปถัมภ์มายาวนาน ทำให้วัฒนธรรมทางการเมืองไทยค่อนข้างไปทางอำนาจนิยมและประเพณีนิยม ซึ่งลักษณะพฤติกรรมและวัฒนธรรมทางการเมืองของคนไทยเช่นนี้ มีเนื้อหาสาระแตกต่างอย่างสิ้นเชิงกับวัฒนธรรมทางการเมืองแบบประชาธิปไตยในโลกตะวันตก (พรอัมรินทร์ พรหมเกิด, 2557 : 65-66)

การส่งเสริมค่านิยมทางการเมืองแบบประชาธิปไตยเป็นการสร้างความตระหนักและความเข้าใจในหลักการพื้นฐานของประชาธิปไตย เพื่อให้ประชาชนมีความรับผิดชอบต่อสังคมและมีส่วนร่วมอย่างมีคุณภาพในการบริหารประเทศ (ผู้ให้สัมภาษณ์คนที่ 12, สัมภาษณ์, 18 มิถุนายน 2567) ต้องอาศัยการให้การศึกษาและการเรียนรู้ที่เข้มข้น การสร้างพื้นที่สำหรับการแสดงความคิดเห็น การสนับสนุนการเลือกตั้งและการมีส่วนร่วม การสร้างความโปร่งใส การสร้างแบบอย่างที่ดี และการจัดกิจกรรมที่เกี่ยวข้อง การดำเนินการในลักษณะนี้จะช่วยเสริมสร้างประชาธิปไตยที่แข็งแกร่งและมีประสิทธิภาพในสังคม (ผู้ให้สัมภาษณ์คนที่ 9, สัมภาษณ์, 20 กรกฎาคม 2567) การส่งเสริมค่านิยมประชาธิปไตยช่วยแก้ไขปัญหามหาเมืองได้โดยการเสริมสร้างความรับผิดชอบและความโปร่งใสในระบบการเมือง ประชาชนที่มีความเข้าใจและมีส่วนร่วมในการตัดสินใจจะมีการตรวจสอบรัฐบาลที่

เข้มแข็งขึ้น และสามารถช่วยแก้ไขปัญหาที่เกิดขึ้นในสังคมได้ดีขึ้น การมีส่วนร่วมอย่างแท้จริงของประชาชนจะทำให้การตัดสินใจทางการเมืองสะท้อนความต้องการและความสนใจของประชาชนได้ดียิ่งขึ้น (ผู้ให้สัมภาษณ์คนที่ 8, สัมภาษณ์, 15 กรกฎาคม 2567) การสร้างและเสริมสร้างความเข้าใจและการปฏิบัติที่ดีในด้านการเมือง เพื่อให้ประชาชนมีส่วนร่วมอย่างมีประสิทธิภาพและรับผิดชอบในการบริหารประเทศ (ผู้ให้สัมภาษณ์คนที่ 6, สัมภาษณ์, 19 พฤษภาคม 2567) ฐานคิดสำคัญให้แก่การศึกษาสำหรับพลเมืองไทยเกี่ยวกับการส่งเสริมค่านิยมทางการเมืองแบบประชาธิปไตย ดังปรากฏในแบบเรียนรายวิชาหน้าที่พลเมือง วัฒนธรรม และการดำเนินชีวิตในสังคม ม.4-6 ภายใต้อักษรย่อหลักสูตรแกนกลางการศึกษาขั้นพื้นฐาน พุทธศักราช 2551 ของสำนักวิชาการและมาตรฐานการศึกษา สำนักงานคณะกรรมการการศึกษาขั้นพื้นฐาน ยกตัวอย่างเช่น ในแบบเรียนของสำนักพิมพ์เอมพันธ์ (2558 : 72-75, 80-81) ระบุว่าพลเมืองดีจะต้องมีคุณลักษณะดังต่อไปนี้ “ประชาชนหรือราษฎร ผู้ที่มีคุณความดี หรือหมายถึงประชาชนหรือราษฎรผู้ที่มีคุณธรรม” โดยคุณธรรมจริยธรรมของการเป็นพลเมืองดีประกอบด้วย 1) การเห็นแก่ประโยชน์ส่วนรวม 2) มีระเบียบวินัยและรับผิดชอบต่อหน้าที่ 3) รับฟังความคิดเห็นของกันและกัน 4) ซื่อสัตย์สุจริต 5) สามัคคี 6) ละอายเกรงกลัวต่อการทำชั่ว 7) กล้าหาญเชื่อมั่นในตนเอง 8) ส่งเสริมคนดี ให้ได้ปกครองบ้านเมืองและควบคุมคนไม่ดีไม่ให้มีอำนาจเป็นต้น

กล่าวโดยสรุป การส่งเสริมค่านิยมทางการเมืองแบบประชาธิปไตยมุ่งเน้นการสร้างสังคมที่มีความรู้ ความรับผิดชอบ และการมีส่วนร่วมในการบริหารประเทศอย่างมีประสิทธิภาพ โดยการศึกษาและให้ความรู้เกี่ยวกับสิทธิและหน้าที่ของพลเมือง การเปิดโอกาสให้ประชาชนได้แสดงความคิดเห็นและมีส่วนร่วมในการตัดสินใจ การสนับสนุนการเข้าร่วมการเลือกตั้งอย่างจริงจัง การสร้างความโปร่งใสในการทำงานของรัฐบาล การเป็นแบบอย่างที่ดีของผู้นำ และการจัดกิจกรรมที่กระตุ้นความสนใจและการมีส่วนร่วมของประชาชนทั้งหมดนี้จะช่วยเสริมสร้างระบบประชาธิปไตยที่เข้มแข็งและมีประสิทธิภาพ

3) ข้อเสนอแนะเกี่ยวกับการเสริมสร้างครอบครัวประชาธิปไตย

การใช้สื่อสร้างแรงบันดาลใจ ภาพยนตร์และสารคดี ผลิตหรือเผยแพร่ภาพยนตร์ สารคดี หรือซีรีส์ที่สื่อถึงความสำคัญของประชาธิปไตยและการมีส่วนร่วมทางการเมืองงานศิลปะและวัฒนธรรม ใช้ศิลปะ วรรณกรรม ดนตรี และวัฒนธรรมในการสื่อสารคุณค่าของประชาธิปไตย (ผู้ให้สัมภาษณ์คนที่ 8, สัมภาษณ์, 15 กรกฎาคม 2567) การใช้ศิลปะและวัฒนธรรมเป็นเครื่องมือในการสื่อสารคุณค่าของประชาธิปไตยสามารถเข้าถึงผู้คนในหลากหลายกลุ่มและส่งผลกระทบต่ออย่างลึกซึ้ง ซึ่งจะช่วยสร้างความตระหนักรู้และกระตุ้นให้ประชาชนมีส่วนร่วมในการรักษาและพัฒนาระบบประชาธิปไตยอย่างมีประสิทธิภาพ (ผู้ให้สัมภาษณ์คนที่ 4, สัมภาษณ์, 18 พฤษภาคม 2567) ต้องใช้กลยุทธ์ที่หลากหลาย รวมถึงการศึกษาและการฝึกอบรม การใช้สื่อและการสื่อสาร การสร้าง

พื้นที่สำหรับการมีส่วนร่วม การสนับสนุนการมีส่วนร่วมในระดับท้องถิ่น การสร้างแรงบันดาลใจและตัวอย่างที่ดี การใช้ศิลปะและวัฒนธรรม และการสร้างเครือข่ายและความร่วมมือ การดำเนินการตามกลยุทธ์เหล่านี้จะช่วยเสริมสร้างประชาธิปไตยที่แข็งแกร่งและมีประสิทธิภาพ (ผู้ให้สัมภาษณ์คนที่ 9, สัมภาษณ์, 20 กรกฎาคม 2567) การสร้างเครือข่ายและความร่วมมือในการพัฒนาประชาธิปไตยต้องการการทำงานร่วมกันระหว่างองค์กรและกลุ่มที่มีความสนใจร่วมกัน โดยการจัดกิจกรรมร่วมกัน การสนับสนุนโครงการร่วม การสร้างเครือข่ายการสื่อสาร การสนับสนุนการมีส่วนร่วมในระดับท้องถิ่น และการประเมินและปรับปรุงแนวทางอย่างต่อเนื่อง การดำเนินการในลักษณะนี้จะช่วยเสริมสร้างระบบประชาธิปไตยที่แข็งแกร่งและยั่งยืน (ผู้ให้สัมภาษณ์คนที่ 11, สัมภาษณ์, 18 พฤษภาคม 2567)

กล่าวโดยสรุป การใช้สื่อเพื่อสร้างแรงบันดาลใจและกระตุ้นการมีส่วนร่วมทางการเมืองนั้นรวมถึงการผลิตและเผยแพร่ภาพยนตร์ สารคดี หรือซีรีส์ที่สื่อถึงความสำคัญของประชาธิปไตย นอกจากนี้ การใช้ศิลปะ วรรณกรรม ดนตรี และวัฒนธรรมเป็นเครื่องมือในการสื่อสารคุณค่าของประชาธิปไตยสามารถเข้าถึงผู้คนในหลากหลายกลุ่มและส่งผลกระทบทางอารมณ์ได้ลึกซึ้ง ซึ่งจะช่วยสร้างความตระหนักรู้และกระตุ้นให้ประชาชนมีส่วนร่วมในการรักษาและพัฒนาระบบประชาธิปไตยอย่างมีประสิทธิภาพ

การสร้างประชาธิปไตยที่แข็งแกร่งต้องใช้กลยุทธ์ที่หลากหลาย เช่น การศึกษาและการฝึกอบรม การใช้สื่อและการสื่อสาร การสร้างพื้นที่สำหรับการมีส่วนร่วม การสนับสนุนการมีส่วนร่วมในระดับท้องถิ่น การสร้างแรงบันดาลใจและตัวอย่างที่ดี การใช้ศิลปะและวัฒนธรรม และการสร้างเครือข่ายและความร่วมมือ

การสร้างเครือข่ายและความร่วมมือในการพัฒนาประชาธิปไตยต้องการการทำงานร่วมกันระหว่างองค์กรและกลุ่มที่มีความสนใจร่วมกัน โดยการจัดกิจกรรมร่วมกัน การสนับสนุนโครงการร่วม การสร้างเครือข่ายการสื่อสาร การสนับสนุนการมีส่วนร่วมในระดับท้องถิ่น และการประเมินและปรับปรุงแนวทางอย่างต่อเนื่อง การดำเนินการตามกลยุทธ์เหล่านี้จะช่วยเสริมสร้างระบบประชาธิปไตยที่แข็งแกร่งและยั่งยืน

4.1.4 ผลการวิเคราะห์การส่งเสริมความศรัทธาในระบอบประชาธิปไตย

จากการวิเคราะห์การให้สัมภาษณ์ของผู้ให้ข้อมูลสำคัญเกี่ยวกับการส่งเสริมความศรัทธาในระบอบประชาธิปไตย ซึ่งประกอบไปด้วย 4 ประเด็นหลัก คือ 1) การเข้าสู่อำนาจของผู้นำหรือผู้บริหารประเทศต้องมีความชอบธรรม 2) การใช้อำนาจทางการปกครองและการบริหารต้องตั้งอยู่บนพื้นฐานของนิติรัฐและนิติธรรม 3) การที่รัฐจะขับเคลื่อนยกระดับคุณภาพชีวิตที่ดีให้กับพลเมือง 4) ข้อเสนอแนะเกี่ยวกับการส่งเสริมความศรัทธาในระบอบประชาธิปไตย ดังจะนำเสนอเนื้อหาสาระดังต่อไปนี้

1) การเข้าสู่อำนาจของผู้นำหรือผู้บริหารประเทศต้องมีความชอบธรรม

ความชอบธรรมทางการเมือง (Political Legitimacy) แตกต่างจากความถูกต้องทางกฎหมาย (Legality) นักกฎหมายมักจะเน้นความถูกต้องตามตัวกฎหมายหรือตามลายลักษณ์อักษรโดยไม่เข้าใจว่าในทางการเมืองและทางรัฐศาสตร์นั้นความถูกต้องตามกฎหมายแต่เพียงอย่างเดียวยังไม่เพียงพอ จะต้องมีความชอบธรรมทางการเมืองด้วย ซึ่งหมายถึงการยอมรับโดยคนทั่วไปว่าสิ่งที่ถูกต้องตามกฎหมายนั้น นอกจากถูกต้องแล้วยังต้องมีเหตุผลเป็นที่ยอมรับได้ มีความพอเหมาะกับการกาลและเทศะ ตัวอย่างเช่น การใช้งบประมาณแผ่นดินของผู้กุมอำนาจรัฐแม้จะปฏิบัติตามกฎหมายรัฐทุกประการ แต่ใช้ในทางสุรุ่ยสุร่ายก็ขาดความชอบธรรมทางการเมือง (ลิขิต ธีรเวคิน, 2549)

การเข้าสู่อำนาจของผู้นำหรือผู้บริหารประเทศต้องมีความชอบธรรมซึ่งหมายถึงการได้รับการยอมรับและสนับสนุนจากประชาชนหรือกลุ่มที่มีสิทธิในการตัดสินใจเกี่ยวกับการบริหารประเทศ เพื่อให้การมีอำนาจนั้นมีความเป็นธรรมและสะท้อนถึงความต้องการของประชาชนอย่างแท้จริง (ผู้ให้สัมภาษณ์คนที่ 13, สัมภาษณ์, 18 พฤษภาคม 2567) ผู้นำหรือผู้บริหารประเทศต้องเข้าสู่อำนาจผ่านกระบวนการเลือกตั้งที่เปิดเผยและโปร่งใส ซึ่งให้โอกาสแก่ประชาชนในการเลือกผู้ที่เขาต้องการให้เป็นผู้นำ โดยไม่มีการทุจริตหรือการควบคุมที่ไม่เป็นธรรม (ผู้ให้สัมภาษณ์คนที่ 11, สัมภาษณ์, 18 พฤษภาคม 2567) การเข้าสู่อำนาจต้องเป็นไปตามหลักสิทธิมนุษยชนที่ให้ความเคารพและปกป้องสิทธิเสรีภาพพื้นฐานของประชาชน รวมถึงสิทธิในการแสดงความคิดเห็นและการเข้าถึงข้อมูล (ผู้ให้สัมภาษณ์คนที่ 12, สัมภาษณ์, 18 มิถุนายน 2567) ผู้นำต้องปฏิบัติตามกฎหมายและหลักการของนิติธรรม โดยการตัดสินใจและการดำเนินการต่าง ๆ ต้องเป็นไปตามกฎหมายและไม่ขัดต่อสิทธิตามกฎหมายของประชาชน (ผู้ให้สัมภาษณ์คนที่ 14, สัมภาษณ์, 18 พฤษภาคม 2567) การบริหารประเทศต้องเปิดเผยข้อมูลที่เกี่ยวข้องกับการตัดสินใจและการดำเนินการ เพื่อให้ประชาชนสามารถตรวจสอบและมีความเชื่อมั่นในกระบวนการบริหารงาน (ผู้ให้สัมภาษณ์คนที่ 17, สัมภาษณ์, 12 พฤษภาคม 2567) ผู้นำหรือผู้บริหารต้องรับฟังความคิดเห็นและข้อเสนอแนะจากประชาชน และให้โอกาสในการมีส่วนร่วมในการตัดสินใจที่มีผลต่อชีวิตของประชาชน (ผู้ให้สัมภาษณ์คนที่ 15, สัมภาษณ์, 19 พฤษภาคม 2567) ผู้นำหรือผู้บริหารต้องรับผิดชอบต่อการกระทำและการตัดสินใจของตน และต้องให้ข้อมูลที่โปร่งใสเกี่ยวกับการบริหารประเทศและการใช้งบประมาณ (ผู้ให้สัมภาษณ์คนที่ 17, สัมภาษณ์, 12 พฤษภาคม 2567)

การเข้าสู่อำนาจที่มีความชอบธรรมช่วยเสริมสร้างความเชื่อมั่นและความร่วมมือจากประชาชน ซึ่งเป็นพื้นฐานสำคัญในการสร้างและรักษาระบบประชาธิปไตยที่มีความเข้มแข็งและมีประสิทธิภาพ (ผู้ให้สัมภาษณ์คนที่ 16, สัมภาษณ์, 20 พฤษภาคม 2567) การเข้าสู่อำนาจของผู้นำหรือผู้บริหารประเทศต้องมีความชอบธรรมซึ่งหมายถึงการได้รับการยอมรับและสนับสนุนจากประชาชนหรือกลุ่มที่มีสิทธิในการตัดสินใจเกี่ยวกับการบริหารประเทศ เพื่อให้การมีอำนาจนั้นมีความ

เป็นธรรมและสะท้อนถึงความต้องการของประชาชนอย่างแท้จริง (ผู้ให้สัมภาษณ์คนที่ 15, สัมภาษณ์, 19 พฤษภาคม 2567)

กล่าวโดยสรุป การมีความชอบธรรมทางการเมืองสำคัญต่อการเสริมสร้างความเชื่อมั่นและความร่วมมือจากประชาชน ซึ่งเป็นพื้นฐานในการสร้างและรักษาระบบประชาธิปไตยที่แข็งแกร่งและมีประสิทธิภาพ ได้รับการยอมรับและสนับสนุนจากประชาชนหรือกลุ่มที่มีสิทธิในการตัดสินใจเกี่ยวกับการบริหารประเทศ ซึ่งหมายถึงการที่การกระทำของผู้นำหรือผู้บริหารต้องมีความเป็นธรรมและสะท้อนถึงความต้องการของประชาชน ผ่านกระบวนการที่โปร่งใส การเข้าสู่อำนาจต้องผ่านการเลือกตั้งที่เปิดเผยและโปร่งใส โดยไม่มีการทุจริต การเคารพสิทธิมนุษยชนการเคารพและปกป้องสิทธิเสรีภาพพื้นฐานของประชาชน รวมถึงสิทธิในการแสดงความคิดเห็นและการเข้าถึงข้อมูล การปฏิบัติตามหลักนิติธรรม การตัดสินใจและการดำเนินการต้องสอดคล้องกับกฎหมายและไม่ขัดต่อสิทธิตามกฎหมาย การเปิดเผยข้อมูลที่เกี่ยวข้องกับการตัดสินใจและการบริหารงานเพื่อให้ประชาชนสามารถตรวจสอบได้ การรับฟังความคิดเห็นและการมีส่วนร่วม การรับฟังความคิดเห็นและให้โอกาสในการมีส่วนร่วมในการตัดสินใจที่มีผลต่อชีวิตของประชาชน การรับผิดชอบ การรับผิดชอบต่อการกระทำและการตัดสินใจของตน พร้อมการให้ข้อมูลที่โปร่งใสเกี่ยวกับการบริหารประเทศและการใช้งบประมาณ

2) การใช้อำนาจทางการปกครองและการบริหารต้องตั้งอยู่พื้นฐานของนิติรัฐและนิติธรรม

นักการเมืองเป็นบุคคลที่ย่อมอุทิศชีวิต เพื่อรับใช้ประชาชนและประเทศชาติในด้านกิจกรรมทางการเมือง เพื่อยังความยุติธรรมและสันติให้แก่สังคม และพิทักษ์ผลประโยชน์พร้อมกับยังความสมบูรณ์พูนสุขให้แก่ประชาชนด้วยความซื่อสัตย์สุจริตโดยยึดอุดมคติว่า “เสียสละผลประโยชน์ส่วนตน เพื่อผลประโยชน์ส่วนรวม” และเหนือสิ่งอื่นใดคือชาติและเหนือชาติคือมนุษยชาติ ดังนั้นการแสดงบทบาท นักการเมืองต้องเป็นไปในลักษณะค่านิยมดังกล่าว บทบาทของนักการเมืองที่พึงประสงค์ควรดำเนินการ ดังนี้ (สมพงศ์ เกษมสินค์ และ จรุงญ สุภาพ, 2520)

1. เชื่อมโยงกลุ่มต่าง ๆ ในสังคมเข้าด้วยกัน
2. ส่งเสริมให้ประชาชนที่มีสิทธิ์ออกเสียงเลือกตั้งเข้าเป็นกลุ่มก้อน เพื่อให้เกิดความผูกพันต่อกัน ด้วยหวังว่าจะทำให้การทางการเมืองดำเนินการไปอย่างถูกต้อง ได้ผล และทำให้เกิดพลังทางการเมือง
3. กระตุ้นให้ประชาชนทั่วไปได้สนใจที่จะมีส่วนในการปกครองด้วยวิธีการเสนอตัวผู้แข่งขันเข้ารับสมัครเลือกตั้งที่มีชื่อเสียง จัดตั้งสโมสรหรือจัดตั้งให้มีชมรมต่าง ๆ รวมทั้งการพักผ่อนหย่อนใจ โดยหวังที่จะสร้างความสนใจทางการเมือง
4. การถ่ายทอดความรู้ให้แก่ประชาชนด้วยการแสดงความคิดเห็นหรือใช้สื่อต่าง ๆ
5. กำหนดแนวทางให้ประชาชนสามารถร่วมมือปฏิบัติงานเพื่อประโยชน์ส่วนรวม
6. ลงสมัครรับเลือกตั้งทำให้การเลือกตั้งเป็นไปด้วยดีมีประสิทธิภาพ

7. กำหนดนโยบายต่าง ๆ ซึ่งจะแสดงนโยบายนี้ต่อประชาชนในการรณรงค์หาเสียง
8. มีส่วนร่วมในการค้นหาทิศทางและการทำงานที่ทำให้ประชาชนสนับสนุนนโยบายได้และความคิดเห็นใด ๆ นั้น เท่ากับมีส่วนส่งเสริมความยินยอมพร้อมใจในปัญหาต่าง ๆ
9. แสวงหาแนวทางร่วมทางการเมืองและฝึกฝนอบรมคนเหล่านี้เพื่อเป็นตัวแทนทางการเมือง
10. นำเสนอนโยบายและข้อเสนอดังกล่าว ให้ประชาชนได้ทราบ
11. รับภาระทางการเมืองและพร้อมดำเนินกิจกรรมทางการเมืองอยู่เสมอ
12. เมื่อใดอยู่ฝ่ายเสียงข้างมากก็จะทำหน้าที่เป็นรัฐบาล และเมื่อใดอยู่ฝ่ายค้านฝ่ายเสียงข้างน้อยจะเป็นผู้ควบคุมคัดค้านนโยบายรัฐบาลเปลี่ยนเครื่องถ่วงดุลอำนาจของผู้ที่ได้รับชัยชนะในการเลือกตั้งไม่ให้เล็งหรือหลงอำนาจ
13. รักษาผลประโยชน์ของชาติด้วยการชี้แจงให้ประชาชนได้ทราบความเป็นไปของประเทศ และรับใช้ชาติด้วยการนำเอานโยบายที่ประชาชนรับรองแล้วไปปฏิบัติอย่างมีเหตุผล
14. สร้างเชื่อมโยงช่องว่างในทางเศรษฐกิจ ภูมิศาสตร์ (ภูมิภาคนิยม) ทำให้ส่วนต่าง ๆ ของประเทศเข้ามารวมกันอยู่ได้
15. แสวงหาข้อประนีประนอมต่าง ๆ เพื่อกำหนดนโยบายของชาติทำให้เกิดความต้องการของผู้มีสิทธิ์ออกเสียงเลือกตั้งได้รับผลสามารถนำไปปฏิบัติได้จริง ๆ
16. เป็นสื่อหรือช่องทางการแสดงข้อเรียกร้อง/คัดค้าน/สนับสนุนของประชาชนอย่างชัดเจน

การใช้อำนาจทางการปกครองหมายถึงการดำเนินการและการตัดสินใจที่เกี่ยวข้องกับการบริหารประเทศหรือการจัดการกิจการของรัฐ ซึ่งรวมถึงการกำหนดนโยบาย การบังคับใช้กฎหมาย การจัดการทรัพยากร และการบริหารงานต่าง ๆ เพื่อให้บรรลุเป้าหมายทางการปกครองที่กำหนดไว้ (ผู้ให้สัมภาษณ์คนที่ 13, สัมภาษณ์, 18 พฤษภาคม 2567) หน้าที่หลักๆ ของการใช้อำนาจทางการปกครอง มีดังนี้ (ผู้ให้สัมภาษณ์คนที่ 6, สัมภาษณ์, 19 พฤษภาคม 2567)

1. การกำหนดนโยบายโดยการตั้งเป้าหมายและวิสัยทัศน์ในการพัฒนาประเทศ การกำหนดนโยบายที่ตอบสนองต่อความต้องการของประชาชนและปัญหาต่าง ๆ ที่เกิดขึ้น
2. การบังคับใช้กฎหมายโดยการสร้างและบังคับใช้กฎหมายที่มีผลบังคับใช้เพื่อควบคุมและจัดการกับพฤติกรรมของบุคคลหรือองค์กรในสังคมให้เป็นไปตามหลักการและระเบียบที่กำหนด
3. การจัดการทรัพยากร การบริหารและจัดสรรทรัพยากรของรัฐอย่างมีประสิทธิภาพและเป็นธรรม เพื่อให้เกิดประโยชน์สูงสุดแก่ประชาชน
4. การบริหารงานโดยการดำเนินงานและการจัดการในหน่วยงานต่าง ๆ ของรัฐให้เป็นไปตามนโยบายที่กำหนด การประเมินผลการดำเนินงานและการปรับปรุงเพื่อเพิ่มประสิทธิภาพ

5. การรับฟังความคิดเห็นโดยการให้โอกาสประชาชนในการแสดงความคิดเห็นและข้อเสนอแนะ เพื่อให้การตัดสินใจและการดำเนินงานมีความเป็นธรรมและสะท้อนถึงความต้องการของประชาชน

6. การตรวจสอบและความโปร่งใสโดยการเปิดเผยข้อมูลและการดำเนินการที่เกี่ยวข้องกับการใช้อำนาจเพื่อให้ประชาชนสามารถตรวจสอบและมีความเชื่อมั่นในกระบวนการปกครอง

การใช้อำนาจทางการปกครองที่ดีและมีประสิทธิภาพจะต้องมีการปฏิบัติตามหลักการของนิติธรรม การรับผิดชอบ และความชอบธรรมทางการเมือง เพื่อให้การบริหารประเทศเป็นไปอย่างเป็นธรรมและสามารถตอบสนองต่อความต้องการของประชาชนได้อย่างมีประสิทธิภาพ

ในส่วน การบริหารที่ตั้งอยู่บนพื้นฐานของนิติรัฐ (Rule of Law) และนิติธรรม (Legal Principle) เป็นหลักการสำคัญในการบริหารจัดการที่มีความเป็นธรรมและมีประสิทธิภาพ เช่น (ผู้ให้สัมภาษณ์คนที่ 9, สัมภาษณ์, 20 กรกฎาคม 2567)

นิติรัฐ (Rule of Law) เป็นการปกครองโดยหลักการที่ทุกคน รวมถึงผู้บริหารและเจ้าหน้าที่รัฐ ต้องปฏิบัติตามกฎหมายอย่างเคร่งครัด โดยไม่ให้มีการปฏิบัติตนที่เหนือกฎหมายหรือใช้อำนาจโดยไม่ชอบ โดยมีลักษณะความเท่าเทียม กฎหมายต้องใช้กับทุกคนอย่างเท่าเทียมกัน ไม่มีการเลือกปฏิบัติ การสร้างความโปร่งใส การบังคับใช้กฎหมายต้องเปิดเผยและชัดเจน การคุ้มครองสิทธิมนุษยชน กฎหมายต้องคุ้มครองสิทธิเสรีภาพของประชาชน

นิติธรรม (Legal Principle) คือ การดำเนินการตามหลักการทางกฎหมายที่เกี่ยวข้องกับความเป็นธรรมและความยุติธรรมในการตัดสินใจและการปฏิบัติงาน โดยมีลักษณะความชอบธรรม การตัดสินใจต้องเป็นไปตามหลักการที่ยุติธรรมและสามารถอธิบายได้ สร้างความโปร่งใสและการตรวจสอบ การบริหารต้องเปิดเผยข้อมูลและให้ประชาชนสามารถตรวจสอบได้ การรับผิดชอบต่อผู้บริหารต้องรับผิดชอบต่อตัดสินใจและการดำเนินงานของตน

การบริหารที่มีพื้นฐานของนิติรัฐและนิติธรรมช่วยให้ระบบการปกครองมีความยุติธรรมและเป็นธรรม สร้างความเชื่อมั่นในกระบวนการปกครอง และส่งเสริมการพัฒนาที่ยั่งยืนในสังคม ทั้งนี้ในส่วนบทบาทของการบริหารที่มีพื้นฐานของนิติรัฐและนิติธรรม

ความเป็นธรรมจะสร้างระบบที่ให้ความยุติธรรมและปกป้องสิทธิเสรีภาพของประชาชน

ความเชื่อมั่นจะเสริมสร้างความเชื่อมั่นในกระบวนการปกครองและการบริหาร

การพัฒนาจะสนับสนุนการพัฒนาที่ยั่งยืนและมีประสิทธิภาพในสังคม

การตั้งอยู่บนพื้นฐานของนิติรัฐและนิติธรรมช่วยให้การใช้อำนาจทางการปกครองและการบริหารมีความยุติธรรมและสามารถตอบสนองต่อความต้องการของประชาชนได้อย่างมีประสิทธิภาพ (ผู้ให้สัมภาษณ์คนที่ 6, สัมภาษณ์, 19 พฤษภาคม 2567)

กล่าวโดยสรุป นักการเมืองมีบทบาทสำคัญในการอุทิศตนเพื่อรับใช้ประชาชนและประเทศชาติ โดยยึดหลักการ “เสียสละผลประโยชน์ส่วนตนเพื่อผลประโยชน์ส่วนรวม” และยึดถือความซื่อสัตย์สุจริตในการดำเนินการเพื่อความยุติธรรมและสันติในสังคม ซึ่งการตั้งอยู่บนพื้นฐานของนิติรัฐและนิติธรรมช่วยให้การใช้อำนาจทางการปกครองมีความยุติธรรมและสามารถตอบสนองความต้องการของประชาชนได้อย่างมีประสิทธิภาพ

3) การที่รัฐจะขับเคลื่อนยกระดับคุณภาพชีวิตที่ดีให้กับพลเมือง

พฤติกรรมทางการเมือง เป็นการแสดงออกทางการเมือง ซึ่งจะมีผลก่อให้เกิดการเปลี่ยนแปลงทางการเมือง ดังนั้นพฤติกรรมทางการเมืองจึงเกี่ยวข้องกับกิจกรรมทางการเมือง เช่น การเลือกตั้ง ได้แก่ การไปใช้สิทธิเลือกตั้ง การมีส่วนร่วมในการรณรงค์หาเสียง การเข้ารับสมัครรับเลือกตั้ง การเข้าร่วมประชาพิจารณ์ การเข้าร่วมต่อสู้ทางการเมือง (ณรงค์ สิ้นสวัสดิ์, 2539)

ในมุมมองของ Machiavelli เป็นบุคคลที่สอนให้โลกรู้จักอำนาจทางการเมืองโดย เจ้าผู้ปกครอง เน้นการใช้อำนาจทางการเมือง ถือว่าผู้ปกครองมีความสามารถในการประพัตได้อย่างมีเหตุผล และควบคุมโชคชะตาของรัฐและประชาชนได้ สามารถสร้างภาพทางการเมืองตามที่ตนต้องการได้ เนื่องจากมีตำแหน่งทางสังคม เข้าถึงข่าวสารได้มากกว่า เขามองคนโดยธรรมชาติว่า จะเป็นคนเลว คือเต็มไปด้วยปัญหาและความทะเยอทะยาน แสวงหาผลประโยชน์ส่วนตัว นำไปสู่ความขัดแย้ง รัฐเป็นเครื่องมือที่ทำให้มนุษย์บรรลุความมั่นคง ปลอดภัย และการกินดี อยู่ดี รัฐบุรุษจึงต้องรู้จักวิธีที่จะทำอะไรโดยปราศจากศีลธรรมได้ เพื่อประโยชน์ส่วนรวม (ทินพันธุ์ นาคะตะ, 2541 : 6-7)

การที่รัฐจะขับเคลื่อนและยกระดับคุณภาพชีวิตของพลเมืองนั้น จำเป็นต้องดำเนินการในหลายด้านเพื่อให้บรรลุเป้าหมายดังกล่าวอย่างมีประสิทธิภาพ โดยการดำเนินการหลัก ๆ เช่น (ผู้ให้สัมภาษณ์คนที่ 4, สัมภาษณ์, 18 พฤษภาคม 2567)

การพัฒนานโยบายที่ตอบสนองความต้องการของประชาชน โดยรัฐควรกำหนดนโยบายที่ตอบสนองต่อความต้องการและปัญหาของประชาชน เช่น การพัฒนาการศึกษา การดูแลสุขภาพ และการสร้างโอกาสทางเศรษฐกิจ

การจัดการทรัพยากรอย่างมีประสิทธิภาพโดยบริหารและจัดสรรทรัพยากรของรัฐให้เกิดประโยชน์สูงสุด เช่น การลงทุนในโครงสร้างพื้นฐาน การพัฒนาเมือง และการสนับสนุนธุรกิจท้องถิ่น

การสร้างโอกาสทางเศรษฐกิจโดยส่งเสริมการลงทุนและสร้างโอกาสในการทำงานเพื่อเพิ่มรายได้และความมั่นคงทางเศรษฐกิจให้กับพลเมือง

การปรับปรุงระบบการศึกษาโดยส่งเสริมการศึกษาและการฝึกอบรมเพื่อเพิ่มทักษะและความรู้ให้กับประชาชน ช่วยให้พวกเขาสามารถแข่งขันในตลาดแรงงานและพัฒนาตนเอง

การดูแลสุขภาพและสวัสดิการโดยพัฒนาระบบการดูแลสุขภาพที่มีคุณภาพและเข้าถึงได้ง่าย รวมถึงการจัดให้มีสวัสดิการสังคมที่เหมาะสม

การส่งเสริมความเท่าเทียมและลดความเหลื่อมล้ำโดยดำเนินการเพื่อลดความเหลื่อมล้ำในสังคม เช่น การสนับสนุนกลุ่มเสี่ยงและการสร้างโอกาสที่เท่าเทียม

การส่งเสริมการมีส่วนร่วมของประชาชนโดยกระตุ้นให้ประชาชนมีส่วนร่วมในการตัดสินใจและการดำเนินการต่าง ๆ เพื่อให้แน่ใจว่านโยบายและการดำเนินการของรัฐเป็นไปตามความต้องการและผลประโยชน์ของประชาชน

การรักษาความโปร่งใสและการตรวจสอบโดยเปิดเผยข้อมูลและให้ประชาชนมีโอกาสในการตรวจสอบการดำเนินงานของรัฐเพื่อสร้างความเชื่อมั่นและป้องกันการทุจริต

การส่งเสริมสิทธิมนุษยชนโดยรักษาและส่งเสริมสิทธิเสรีภาพพื้นฐานของพลเมือง เช่น สิทธิเสรีภาพในการแสดงความคิดเห็นและการรวมกลุ่ม

การดำเนินการตามแนวทางเหล่านี้จะช่วยให้รัฐสามารถยกระดับคุณภาพชีวิตของพลเมืองได้อย่างยั่งยืนและมีประสิทธิภาพ

การยกระดับคุณภาพชีวิตของพลเมืองเกี่ยวข้องกับการดำเนินการหลายด้านที่สำคัญอย่างบูรณาการ รัฐต้องออกแบบและปรับปรุงนโยบายเพื่อให้ตอบสนองต่อความต้องการของประชาชนอย่างเหมาะสม โดยการจัดสรรทรัพยากรอย่างมีประสิทธิภาพ เพื่อพัฒนาโครงสร้างพื้นฐานและสร้างโอกาสทางเศรษฐกิจ รวมถึงการพัฒนาระบบการศึกษาและการดูแลสุขภาพให้มีคุณภาพและเข้าถึงได้ง่าย นอกจากนี้ ยังต้องลดความเหลื่อมล้ำในสังคมและส่งเสริมการมีส่วนร่วมของประชาชนในการตัดสินใจต่าง ๆ การรักษาความโปร่งใสและการตรวจสอบการดำเนินงานของรัฐก็มีความสำคัญในการสร้างความเชื่อมั่นและป้องกันการทุจริต โดยรวมแล้ว การยกระดับคุณภาพชีวิตของพลเมืองต้องเน้นการพัฒนาอย่างครบวงจรและยั่งยืนเพื่อตอบสนองความต้องการและยกระดับความเป็นอยู่ของประชาชนให้ดีขึ้น (ผู้ให้สัมภาษณ์คนที่ 6, สัมภาษณ์, 19 พฤษภาคม 2567) การสร้างคุณภาพชีวิตที่ดีให้กับประชาชนเริ่มต้นจากการวิเคราะห์และเข้าใจความต้องการและปัญหาของประชาชน รัฐควรเริ่มต้นด้วยการ คือ (ผู้ให้สัมภาษณ์คนที่ 11, สัมภาษณ์, 18 พฤษภาคม 2567)

1. การสำรวจและวิเคราะห์ข้อมูล โดยการรวบรวมข้อมูลและข้อคิดเห็นจากประชาชนเกี่ยวกับความต้องการและปัญหาที่พวกเขาพบเจอ เช่น ความต้องการด้านสุขภาพ การศึกษา ที่อยู่อาศัย และการทำงาน

2. การตั้งเป้าหมายและวางแผน โดยการกำหนดเป้าหมายและวางแผนที่ชัดเจนเพื่อพัฒนาคุณภาพชีวิต โดยการตั้งเป้าหมายที่สอดคล้องกับความต้องการและปัญหาที่สำรวจได้

3. การออกแบบนโยบายและกลยุทธ์ โดยการสร้างนโยบายและกลยุทธ์ที่ตอบสนองต่อปัญหาและความต้องการของประชาชน เช่น การพัฒนาระบบการศึกษาและสุขภาพ การปรับปรุงโครงสร้างพื้นฐาน และการสนับสนุนทางเศรษฐกิจ

4. การดำเนินการและการลงทุน โดยการลงทุนในโครงการและกิจกรรมที่สำคัญเพื่อพัฒนาคุณภาพชีวิต เช่น การสร้างโรงเรียน โรงพยาบาล โครงสร้างพื้นฐาน และการสร้างโอกาสในการทำงาน

5. การติดตามและประเมินผล โดยการติดตามและประเมินผลของนโยบายและโครงการที่ดำเนินการเพื่อให้แน่ใจว่าสามารถตอบสนองความต้องการของประชาชนได้อย่างมีประสิทธิภาพ และปรับปรุงการดำเนินงานตามผลการประเมิน

การเริ่มต้นจากการเข้าใจปัญหาและความต้องการของประชาชนเป็นพื้นฐานสำคัญในการสร้างนโยบายและกลยุทธ์ที่มีประสิทธิภาพในการยกระดับคุณภาพชีวิตของประชาชน

สิ่งที่ประชาชนต้องการจากรัฐโดยทั่วไปสามารถสรุปได้เป็นหลายด้านหลัก ๆ ดังนี้ (ผู้ให้สัมภาษณ์คนที่ 18, สัมภาษณ์, 15 พฤษภาคม 2567)

1. ประชาชนต้องการความมั่นคงในการดำเนินชีวิตและความปลอดภัยจากอาชญากรรม และภัยคุกคามต่าง ๆ รวมถึงการรักษาความสงบเรียบร้อยในสังคม

2. การเข้าถึงบริการพื้นฐาน เช่น การศึกษา การรักษาพยาบาล น้ำประปา และไฟฟ้า รวมถึงการบริหารจัดการทรัพยากรอย่างมีประสิทธิภาพ

3. โอกาสในการหางานที่ดีและมีรายได้ที่เพียงพอ รวมถึงการสนับสนุนธุรกิจและการลงทุนเพื่อกระตุ้นการเติบโตทางเศรษฐกิจ

4. ความเป็นธรรมและความยุติธรรม: ระบบการปกครองและการตัดสินใจที่เป็นธรรม การปกป้องสิทธิมนุษยชน และการบังคับใช้กฎหมายอย่างเท่าเทียม

5. การเปิดโอกาสให้ประชาชนมีส่วนร่วมในการตัดสินใจทางการเมืองและสังคม รวมถึงการรับฟังและตอบสนองความคิดเห็นและข้อเสนอแนะของประชาชน

6. การพัฒนาโครงสร้างพื้นฐาน การจัดการสิ่งแวดล้อม และการสร้างคุณภาพชีวิตที่ดีขึ้นโดยรวม

7. การบริหารงานที่โปร่งใส การเปิดเผยข้อมูล และการรับผิดชอบต่อการตัดสินใจและการดำเนินการของรัฐ

ประชาชนต้องการให้รัฐทำหน้าที่ของตนอย่างมีประสิทธิภาพและเป็นธรรม เพื่อให้เกิดสภาพแวดล้อมที่สนับสนุนการเจริญเติบโตและการพัฒนาที่ดีของชีวิตประจำวันของพวกเขา

กล่าวโดยสรุป การยกระดับคุณภาพชีวิตของพลเมืองเป็นหน้าที่ของรัฐที่ต้องดำเนินการในหลายด้าน เช่น การพัฒนานโยบายที่ตอบสนองต่อความต้องการของประชาชน การจัดการทรัพยากรอย่างมีประสิทธิภาพ การสร้างโอกาสทางเศรษฐกิจ การปรับปรุงระบบการศึกษา การดูแลสุขภาพ และการส่งเสริมความเท่าเทียมในสังคม รัฐต้องสร้างสภาพแวดล้อมที่เอื้อต่อการพัฒนาและลดความเหลื่อมล้ำ นอกจากนี้ การเปิดโอกาสให้ประชาชนมีส่วนร่วมในกระบวนการตัดสินใจ รวมถึงการรักษา

ความโปร่งใสในการบริหารงานและส่งเสริมสิทธิมนุษยชน เป็นสิ่งสำคัญในการสร้างความเชื่อมั่นของประชาชน

การเริ่มต้นยกระดับคุณภาพชีวิตต้องมาจากการสำรวจและวิเคราะห์ความต้องการของประชาชน เพื่อนำไปสู่การกำหนดนโยบายและกลยุทธ์ที่ตรงประเด็น การดำเนินการเหล่านี้จะช่วยสร้างความมั่นคงทางเศรษฐกิจและสังคม สร้างโอกาสที่เท่าเทียม และทำให้ประชาชนมีความเป็นอยู่ที่ดีขึ้น ทั้งหมดนี้จะช่วยให้รัฐสามารถขับเคลื่อนการพัฒนาอย่างยั่งยืนและเป็นธรรม

4) ข้อเสนอแนะเกี่ยวกับการส่งเสริมความศรัทธาในระบอบประชาธิปไตย

การส่งเสริมความศรัทธาในระบอบประชาธิปไตยคือการสร้างความเชื่อมั่นให้กับประชาชนว่าระบอบนี้สามารถตอบสนองต่อความต้องการของพวกเขาอย่างแท้จริง กระบวนการนี้ต้องประกอบไปด้วยการสร้างระบบการเมืองที่โปร่งใสและมีความเป็นธรรม เปิดโอกาสให้ประชาชนมีส่วนร่วมในการตัดสินใจทางการเมือง ส่งเสริมการเคารพสิทธิเสรีภาพของทุกคน และสร้างกลไกตรวจสอบการทำงานของรัฐบาลอย่างเข้มแข็ง นอกจากนี้ การส่งเสริมความรู้ความเข้าใจในหลักการประชาธิปไตย และการปลูกฝังคุณค่าของการมีส่วนร่วมทางการเมือง จะช่วยให้ประชาชนมองว่าระบอบประชาธิปไตยเป็นวิธีการที่เหมาะสมที่สุดในการแก้ไขปัญหาของสังคม (ผู้ให้สัมภาษณ์คนที่ 9, สัมภาษณ์, 20 กรกฎาคม 2567)

การส่งเสริมความศรัทธาในระบอบประชาธิปไตยจะต้องให้ความรู้และการศึกษาประชาชนควรได้รับการศึกษาที่สร้างความเข้าใจในหลักการประชาธิปไตย สิทธิหน้าที่ของพลเมือง และกระบวนการเลือกตั้ง เพื่อให้พวกเขามีส่วนร่วมอย่างมีประสิทธิภาพ (ผู้ให้สัมภาษณ์คนที่ 8, สัมภาษณ์, 15 กรกฎาคม 2567) การส่งเสริมสิทธิและเสรีภาพ รัฐควรรับรองและปกป้องสิทธิเสรีภาพของประชาชนในด้านการแสดงความคิดเห็น การชุมนุม และการรวมกลุ่มทางการเมืองอย่างเสรี เพื่อสร้างสังคมที่เปิดกว้างและยุติธรรม (ผู้ให้สัมภาษณ์คนที่ 11, สัมภาษณ์, 18 พฤษภาคม 2567) การสนับสนุนการมีส่วนร่วมของประชาชน ส่งเสริมให้ประชาชนทุกกลุ่มสามารถมีส่วนร่วมในกระบวนการตัดสินใจทางการเมือง เช่น การเลือกตั้ง การรณรงค์ทางการเมือง การเสนอความคิดเห็น และการประชาพิจารณ์ (ผู้ให้สัมภาษณ์คนที่ 12, สัมภาษณ์, 18 มิถุนายน 2567) การสร้างความโปร่งใสและความรับผิดชอบ รัฐควรมีความโปร่งใสในการบริหารงาน เปิดเผยข้อมูลที่สำคัญต่อสาธารณะ และรับผิดชอบต่อกรกระทำของตน เพื่อสร้างความเชื่อมั่นให้กับประชาชน (ผู้ให้สัมภาษณ์คนที่ 5, สัมภาษณ์, 18 พฤษภาคม 2567) การสนับสนุนสถาบันประชาธิปไตย เสริมสร้างความเข้มแข็งให้กับสถาบันที่เป็นตัวแทนของประชาชน เช่น รัฐสภา ศาล และสื่อมวลชน เพื่อป้องกันการใช้อำนาจเกินขอบเขต และคุ้มครองสิทธิของประชาชน (ผู้ให้สัมภาษณ์คนที่ 10, สัมภาษณ์, 15 กรกฎาคม 2567) การลดความเหลื่อมล้ำ รัฐควรดำเนินนโยบายเพื่อลดความเหลื่อมล้ำทางเศรษฐกิจและสังคม เพื่อให้ทุกคนสามารถเข้าถึงโอกาสและมีส่วนร่วมในกระบวนการประชาธิปไตยได้อย่างเท่าเทียม (ผู้ให้

สัมภาษณ์คนที่ 14, สัมภาษณ์, 18 พฤษภาคม 2567) การดำเนินการตามแนวทางเหล่านี้จะช่วยส่งเสริมระบอบประชาธิปไตยให้เข้มแข็งและยั่งยืนในสังคม

กล่าวโดยสรุป การส่งเสริมความศรัทธาในระบอบประชาธิปไตยมีความสำคัญในการสร้างความเชื่อมั่นให้ประชาชนว่าระบอบนี้สามารถตอบสนองความต้องการของพวกเขาอย่างแท้จริง กระบวนการนี้ต้องประกอบด้วยหลายด้าน โดยเริ่มจากการสร้างระบบการเมืองที่โปร่งใสและยุติธรรม รัฐต้องเปิดโอกาสให้ประชาชนมีส่วนร่วมในกระบวนการตัดสินใจทางการเมือง ส่งเสริมการเคารพสิทธิเสรีภาพของทุกคน และสร้างกลไกในการตรวจสอบการทำงานของรัฐบาลอย่างเข้มแข็ง การให้ความรู้และการศึกษาที่ส่งเสริมความเข้าใจในหลักการประชาธิปไตย สิทธิหน้าที่ของพลเมือง และกระบวนการเลือกตั้งจะช่วยให้ประชาชนมีส่วนร่วมอย่างมีประสิทธิภาพ

นอกจากนี้ การรับรองและปกป้องสิทธิเสรีภาพของประชาชนในด้านการแสดงความคิดเห็น การชุมนุม และการรวมกลุ่มอย่างเสรีเป็นสิ่งสำคัญ เพื่อสร้างสังคมที่เปิดกว้างและยุติธรรม รัฐต้องมีความโปร่งใสในการบริหาร เปิดเผยข้อมูลที่สำคัญต่อสาธารณะ และแสดงความรับผิดชอบต่อการกระทำของตน เพื่อสร้างความเชื่อมั่นให้ประชาชน

การสนับสนุนสถาบันประชาธิปไตย เช่น รัฐสภา ศาล และสื่อมวลชน ควรได้รับการส่งเสริมให้มีความเข้มแข็ง เพื่อป้องกันการใช้อำนาจเกินขอบเขต และคุ้มครองสิทธิของประชาชน อีกทั้ง รัฐควรดำเนินนโยบายเพื่อลดความเหลื่อมล้ำทางเศรษฐกิจและสังคม เพื่อให้ทุกคนสามารถเข้าถึงโอกาสและมีส่วนร่วมในกระบวนการประชาธิปไตยได้อย่างเท่าเทียม การดำเนินการตามแนวทางเหล่านี้จะช่วยส่งเสริมระบอบประชาธิปไตยให้เข้มแข็งและยั่งยืนในสังคม

4.1.5 ผลการวิเคราะห์การขับเคลื่อนชุมชนสู่สังคมอุดมปัญญาประชาธิปไตย

จากการวิเคราะห์การให้สัมภาษณ์ของผู้ให้ข้อมูลสำคัญเกี่ยวกับการขับเคลื่อนชุมชนสู่สังคมอุดมปัญญาประชาธิปไตย ซึ่งประกอบไปด้วย 5 ประเด็นหลัก คือ 1) สังคมอุดมปัญญาประชาธิปไตย 2) การออกแบบสังคมอุดมปัญญาประชาธิปไตยในบริบทสังคมไทย 3) การพัฒนาสังคมอุดมปัญญาประชาธิปไตย 4) แนวโน้มและทิศทางการใช้สังคมอุดมปัญญาประชาธิปไตย 5) ข้อเสนอแนะเกี่ยวกับสังคมอุดมปัญญาประชาธิปไตย ดังจะนำเสนอเนื้อหาสาระดังต่อไปนี้

1) สังคมอุดมปัญญาประชาธิปไตย

มนุษย์เป็นสัตว์สังคมซึ่งอยู่รวมกันเป็นกลุ่ม ด้วยความจำเป็นในการเอาชีวิตรอด ปกป้องเผ่าพันธุ์ของตนจากการรุกรานของเผ่าพันธุ์อื่น จุดมุ่งหมายเช่นนี้ทำให้เกิดกิจกรรมหลากหลายในสังคม ทั้งทางเศรษฐกิจ การคิดสร้างซึ่งเน้นความร่วมมือที่ชัดเจนทางกายภาพ การรวมกลุ่มของมนุษย์เพื่อให้เกิดความอุ่นใจ เนื่องจากมนุษย์เป็นสัตว์สังคมที่ต้องการเพื่อน แต่การนั้นก็ยากจะหลีกเลี่ยงความขัดแย้งในหลายรูปแบบซึ่งสามารถจำแนกได้เป็น 4 ประเภทใหญ่ๆคือความขัดแย้งในเรื่องผลประโยชน์ทางเศรษฐกิจ ความขัดแย้งในแง่ของสถานะทางสังคม ความขัดแย้งในเรื่องของอำนาจ ที่

สัมพันธ์กับการตั้งกฎเกณฑ์ทางสังคม และความขัดแย้งในเชิงนามธรรม อาทิ การพิจารณาในเรื่องของความเหมาะสม ความสวยงาม ความรับผิดชอบต่อสังคม โดยสาเหตุของความขัดแย้งในสังคมอาจเนื่องมาจากค่านิยมและปทัสถานที่แตกต่างกันของคนต่างรุ่นหรือต่างวัยเปลี่ยนแปลงของสังคม จากการใช้เทคโนโลยีของวัฒนธรรมและอารยธรรมต่างถิ่น ความขัดแย้งที่เกิดระหว่างสังคมต่างเผ่า ต่างเชื้อชาติ ความขัดแย้งจากการครอบครองทรัพยากร และ ความขัดแย้งจากอุดมการณ์ทางการเมือง ภาพการรวมกลุ่มก่อตัวเป็นสังคมมนุษย์ข้างต้น ก่อปรกกับการรับเอาแนวคิดเรื่องสิทธิตามธรรมชาติของมนุษย์มาใช้อย่างแพร่หลาย ทำให้เกิดการหยั่งรากของแนวคิดที่ว่า เสรีภาพและสิทธิตามธรรมชาติเป็นสิ่งที่เกิดขึ้นมาพร้อมกับมนุษย์ และมนุษย์สามารถใช้เสรีภาพและสิทธิดังกล่าวนั้นได้อย่างเต็มที่ภายใต้ความสามารถของมนุษย์แต่ละคน ผู้ที่แข็งแกร่งกว่าย่อมเป็นผู้ได้เปรียบ ส่วนผู้ที่อ่อนแอกว่าย่อมเป็นผู้เสียเปรียบ เมื่อเป็นเช่นนี้ผู้ที่แข็งแกร่งกว่าย่อมเป็นผู้ที่อยู่รอด และผู้ที่อ่อนแอกว่าย่อมต้องตายไปภายใต้กฎธรรมชาติเช่นนี้ สะท้อนให้เห็นถึงสภาพการต่อสู้เพื่อความอยู่รอด จนนำไปสู่ความขัดแย้งแตกแยก และบางสถานการณ์นำไปสู่ความรุนแรง เพราะมนุษย์ชาติไม่สามารถได้รับการตอบสนองตามที่ตัวเองหรือกลุ่มตัวเองต้องการ ด้วยเหตุนี้ ความแตกแยกขัดแย้งและปัญหาต่าง ๆ จึงเกิดขึ้นและขยายวงกว้างจนยากที่จะเข้าไปบริหารจัดการได้ (Narayan, 1980) อย่างไรก็ตามโลกตะวันตกและโลกตะวันออกในศตวรรษ ที่ 21 ล้วนอุดมไปด้วยความขัดแย้ง ไม่ว่าจะเป็นความขัดแย้งในเชิงโครงสร้าง (structural conflict) และเชิงพหุวัฒนธรรม (multi-cultural conflict) ซึ่งการที่จะเข้าไปจัดการความขัดแย้งทั้งสองประเด็นนั้น โดยการป้องกัน (prevention) เปลี่ยนผ่าน (transformation) และแก้ไข (resolution) จึงไม่สามารถดำเนินการได้โดยง่าย จึงจำเป็นต้องมีกระบวนการเรียนรู้แบบมีส่วนร่วมในการหาทางออก และแก้ไขปัญหาดังกล่าวที่เกิดขึ้นในสังคม ตลอดจนเป็นแนวทางที่นำมาสู่ความสันติสุขโดยรวมของมวลมนุษยชาติ (Barahona, 2016)

ในช่วงหลายทศวรรษที่ผ่านมาสังคมหลายแห่งทั่วโลกมีความรู้หน้ในด้านการพัฒนาอย่างมาก บางประเทศก็ประสบความสำเร็จ บางประเทศก็ประสบกับปัญหาในด้านต่าง ๆ สังคมไทยเอง จัดได้ว่าเป็นประเทศที่กำลังพัฒนาประเทศให้ก้าวหน้ามากยิ่งขึ้น โดยเฉพาะอย่างยิ่งการพัฒนาในทางด้านเศรษฐกิจที่ดำเนินไปบนทัศนคติพื้นฐานในการพัฒนาว่า เมื่อเศรษฐกิจดีแล้วประชาชนจะมีความพร้อมบริบูรณ์ในทางโภชนาการ เพิ่มพูนความมั่งคั่งโดยมีแรงขับเคลื่อนที่สำคัญ คือ ต้นทุนและความโลภ (พระไพศาล วิสาโล, 2533 : 11) แต่ปัจจุบันนี้สังคมไทยกำลังเผชิญหน้ากับปัญหาต่าง ๆ อย่างที่ไม่เคยปรากฏมาก่อนในประวัติศาสตร์ไทย ทั้งปัญหาทางด้านเศรษฐกิจ สังคม การเมือง วัฒนธรรม รวมทั้งปัญหาทางด้านธรรมชาติแวดล้อม จึงมีความพยายามจากทุกภาคส่วน ในการวิเคราะห์ถึงสภาพปัญหาและนำเสนอแนวทางในการพัฒนาสังคมไทยด้วยมิติต่าง ๆ แนวคิดหนึ่งที่สำคัญก็คือ การวิเคราะห์และนำเสนอจากมุมมองทางด้านพื้นฐานทางสังคมและวัฒนธรรม คือ แนวคิดทางด้านศาสนา จึงเป็นอีกแนวคิดและมาตรการหนึ่งที่สำคัญและเชื่อมั่นว่า

สามารถที่จะให้นำไปสู่การสร้างสรรค์สังคมได้อย่างยั่งยืน แม้ว่าจะได้ผลช้าก็ตาม โดยเฉพาะอย่างยิ่งในสังคมไทย ที่มีผู้ตั้งข้อสังเกตบ่อยครั้งว่า สังคมไทยมีพระพุทธศาสนาเป็นศาสนาประจำชาติ มีพระสงฆ์และองค์กรทางพระพุทธศาสนาเป็นหลักสำคัญแต่ทำไมจึงเป็นสังคมที่เต็มไปด้วยปัญหาต่าง ๆ ทั้งปัญหาอาชญากรรม ยาเสพติด แห่ลอบขายมุข รวมทั้งปัญหาการคอร์รัปชัน ที่เพิ่มขึ้นอย่างมากมาย เป็นต้น จนนำไปสู่การสรุปว่าพระพุทธศาสนาไม่เกี่ยวข้องกับการแก้ปัญหาของสังคมหรือไม่สามารถที่จะแก้ไขปัญหาสังคมได้ การพิจารณาถึงแนวคิดและบทบาทของพระพุทธศาสนาที่มีต่อการพัฒนาสังคมไทย จึงเป็นอีกแนวทางหนึ่งที่ถูกนำเสนอเพื่อการพัฒนาสังคมไทย ซึ่งนักวิชาการบางท่านเรียกว่ากลุ่มท้องถิ่นนิยม ที่เป็นกลุ่มเน้นย้ำคุณค่าของภูมิปัญญาและคุณค่าวัฒนธรรมท้องถิ่นที่ไม่เพียงจะช่วยเยียวยาปัญหาสังคมไทย หากแต่ยังมีคุณค่าสำหรับโลกอีกด้วย (ผาสุก พงษ์ไพจิตร, 2542 : 14-15) หรือการพิจารณาการพัฒนาสังคมไทยผ่านการศึกษาที่เป็นของประเทศไทยเอง โดยมองผ่านปรัชญาการศึกษาแบบพุทธ (ไพฑูริย์ สีนลารัตน์, 2535 : 25-33)

สังคมประชาธิปไตย (Democracy Society) เป็นสังคมที่เปิดโอกาสให้สมาชิกในสังคมมีส่วนร่วมทางการเมือง (Political Participation) ทั้งทางตรงและทางอ้อม ทางตรงคือ การเป็นสมาชิกของกลุ่มการเมือง หรือพรรคการเมืองและการเป็นเครือข่ายทางการเมืองอย่างเปิดเผย ส่วนทางอ้อมคือการแสดงความคิดเห็นทางการเมือง และการร่วมกิจกรรมกับกลุ่มการเมืองหรือพรรคการเมืองแต่ไม่ได้เป็นสมาชิกของกลุ่มการเมืองหรือพรรคการเมืองใดเป็นการเฉพาะเจาะจง (กิตติทัศน์ ผกาทอง, 2561: 206)

สังคมอุดมปัญญาประชาธิปไตย หมายถึง แนวคิดที่ผสมผสานระหว่างการใช้ความรู้และปัญญา (Intellectualism) กับหลักการประชาธิปไตย (Democracy) ในการสร้างสังคมที่มีความเจริญก้าวหน้าและมีการปกครองที่มุ่งเน้นการมีส่วนร่วมของประชาชน โดยเน้นให้ประชาชนมีความรู้ความเข้าใจในประเด็นต่าง ๆ เพื่อให้สามารถมีส่วนร่วมในกระบวนการตัดสินใจของสังคมได้อย่างมีประสิทธิภาพ (ผู้ให้สัมภาษณ์คนที่ 1, สัมภาษณ์, 15 พฤษภาคม 2567)

ลักษณะสำคัญของสังคมอุดมปัญญาประชาธิปไตย

1. การเข้าถึงความรู้และข้อมูล สังคมอุดมปัญญาประชาธิปไตยมุ่งเน้นให้ประชาชนทุกคนสามารถเข้าถึงข้อมูลและความรู้ที่เกี่ยวข้องกับประเด็นสาธารณะ ไม่ว่าจะเป็นการเมือง เศรษฐกิจ หรือสังคม เพื่อให้สามารถตัดสินใจได้อย่างมีประสิทธิภาพและรอบคอบ

2. การเรียนรู้ตลอดชีวิต การพัฒนาปัญญาและความรู้ไม่สิ้นสุดที่การศึกษาในโรงเรียนหรือมหาวิทยาลัยเท่านั้น แต่ยังเป็นกระบวนการเรียนรู้ตลอดชีวิต ซึ่งประชาชนทุกคนควรมีโอกาสในการเพิ่มพูนความรู้และทักษะตามความต้องการและความเปลี่ยนแปลงของสังคม

3. การมีส่วนร่วมอย่างเท่าเทียม สังคมอุดมปัญญาประชาธิปไตยมุ่งเน้นให้ทุกคนมีสิทธิเข้ามีส่วนร่วมในการแสดงความคิดเห็นและการตัดสินใจทางสังคมอย่างเสรีและเท่าเทียม โดยไม่แบ่งแยกชนชั้น หรือฐานะทางเศรษฐกิจและสังคม

4. ความรับผิดชอบร่วมกัน ทุกคนต้องมีความรับผิดชอบต่อสังคม ไม่เพียงแต่การปฏิบัติตามกฎหมายและกติกานั้น แต่ยังรวมถึงการมีจิตสำนึกในการช่วยเหลือและสนับสนุนกันในชุมชน เพื่อความเป็นอยู่ที่ดีขึ้น

5. การใช้เหตุผลในการตัดสินใจ สังคมอุดมปัญญาประชาธิปไตยมุ่งเน้นการตัดสินใจบนพื้นฐานของเหตุผล ความรู้ และการพิจารณาข้อมูลที่ครบถ้วน แทนที่จะใช้ความรู้สึกหรืออารมณ์ในการตัดสินใจ

6. ความเป็นธรรมและความโปร่งใส สังคมนี้มีการปกครองที่ยึดหลักความโปร่งใสและเป็นธรรม ซึ่งประชาชนสามารถตรวจสอบการทำงานของรัฐบาลและหน่วยงานต่าง ๆ ได้อย่างเสรี และมีการปฏิบัติอย่างตรงไปตรงมาเพื่อประโยชน์ของสังคม

สังคมอุดมปัญญาประชาธิปไตยจึงเป็นสังคมที่ประชาชนมีบทบาทสำคัญในการร่วมคิดร่วมตัดสินใจ และร่วมแก้ไขปัญหาในสังคม โดยมีพื้นฐานจากการใช้ปัญญา ความรู้ และข้อมูลอย่างเต็มที่ (ผู้ให้สัมภาษณ์คนที่ 7, สัมภาษณ์, 19 เมษายน 2567)

นักวิชาการหรือปัญญาชนโดยทั่วไป เมื่อพูดถึงความหมายของประชาธิปไตยมักจะยกถ้อยคำของ อับราฮัม ลิน คอลัน (Abraham Lincoln) อดีตประธานาธิบดีคนที่ 16 ของสหรัฐอเมริกา ที่กล่าวสุนทรพจน์สดุดีทหารที่เมืองเกตตีสเบิร์ก (Gettysburg) เมื่อวันที่ 19 พฤศจิกายน ค.ศ. 1863 ว่า “การปกครองของประเทศสหรัฐอเมริกาเป็นประชาธิปไตยเพราะเป็นการปกครองของประชาชน โดยประชาชน และเพื่อประชาชน...” (...government of the people, by the people, and for the people...) (วิสุทธิ โปธิแทน, 2554: 1)

จากกระแสคลื่นแห่งการสร้างสรรค์ประชาธิปไตยเป็นกระแสที่มีความรุนแรงและถาโถมไปในทุกอาณาบริเวณของโลกแห่งศตวรรษที่ 21 ภายหลังจากกำแพงเบอร์ลินถล่มทลายลงเมื่อ ค.ศ. 1989 และติดตามด้วยการล่มสลายของสหภาพโซเวียต ผู้นำของโลกสังคมนิยมคอมมิวนิสต์ นำไปสู่การเปลี่ยนแปลงครั้งยิ่งใหญ่ ประเทศที่ไม่ได้ปกครองด้วยระบอบประชาธิปไตยก็มีการปรับเปลี่ยนไปสู่การปกครองในระบอบประชาธิปไตยมีจำนวนมากขึ้นเป็นทวีคูณ เหมือนดังคำทำนายของฮันติงตัน (Huntington, 1991: 15) เกี่ยวกับกระแสคลื่น 3 ระลอกของการทำให้เป็นประชาธิปไตย

กระแสคลื่นลูกแรกของการทำให้เป็นประชาธิปไตยสมัยใหม่เกิดขึ้นในราว ค.ศ. 1828-1926 คลื่นลูกแรกนี้ทำให้ประเทศต่าง ๆ มากกว่า 30 ประเทศมีการเปลี่ยนแปลงไปสู่ระบอบประชาธิปไตย หรืออย่างน้อยที่สุดก็มีการสถาปนาสถาบันทางการเมืองการปกครองที่มีลักษณะเป็นประชาธิปไตยมากขึ้น อาทิ อาร์เจนตินา ออสเตรเลีย สหราชอาณาจักร แคนาดา ฝรั่งเศส เยอรมนี เนเธอร์แลนด์

นิวซีแลนด์ ประเทศแถบสแกนดิเนเวีย และสหรัฐอเมริกา แต่บางประเทศที่เคยสถาปนาระบอบประชาธิปไตยได้หวนกลับไปใช้รูปแบบการปกครองแบบเผด็จการฟาสซิสต์ และสังคมนิยมคอมมิวนิสต์ หรือไม่ก็เป็นการปกครองโดยเผด็จการทหาร ในช่วง ค.ศ. 1922 ถึง 1942 อย่างไรก็ตาม ในช่วงต้นศตวรรษที่ 19 ระบอบประชาธิปไตยมีความมั่นคงเข้มแข็ง โดยเฉพาะในสหรัฐอเมริกาและสหราชอาณาจักร จากบทพิสูจน์ในช่วงระยะเวลาดังกล่าว สหรัฐอเมริกาจึงมีบทบาทเป็นประเทศผู้นำของประชาธิปไตยเสรีนิยม ส่วนสหราชอาณาจักรก็เป็นผู้นำของระบอบประชาธิปไตยโดยผู้แทนราษฎร

การเป็นผู้นำประชาธิปไตยของสหรัฐอเมริกาในช่วงเริ่มต้นก็ทำให้จะสมบูรณ์แบบเสียทีเดียว เพราะมันยังคงจำกัดอยู่กับชนชาวมิวนาเพชชายเท่านั้น แต่เมื่อเข้าสู่ต้นศตวรรษที่ 20 จากการต่อสู้เรียกร้องของสตรี ทำให้สหรัฐอเมริกาต้องยินยอมให้สตรีมีสิทธิในการออกเสียงเลือกตั้งเช่นเดียวกับบุรุษในปี ค.ศ. 1919 และสำหรับคนผิวดำที่ต่อสู้เรียกร้องสิทธิเสรีภาพและความเสมอภาคเช่นเดียวกับคนผิวขาวก็ประสบความสำเร็จเมื่อมีการออกกฎหมายให้สิทธิในการออกเสียงเลือกตั้งแก่คนผิวดำในปี ค.ศ.1965 (Voting Right Act of 1965) (Dahl, 2001)

รูปแบบของประชาธิปไตย (Forms of Democracy)

รูปแบบ(Form)	ความหมาย(Definition)
ประชาธิปไตยโดยตรง (Direct Democracy)	พลเมืองประชุมร่วมกันในสภาเพื่ออภิปรายถกเถียงและตัดสินใจเกี่ยวกับประเด็นปัญหาาร่วมกัน
ประชาธิปไตยโดยตัวแทน (Representative Democracy)	พลเมืองจะเลือกนักการเมืองเป็นตัวแทนเพื่อทำหน้าที่ตัดสินใจร่วมกันเกี่ยวกับปัญหาต่าง ๆ ในนามของพลเมืองและโดยการควบคุมดูแลของพรรคการเมือง เพื่อมุ่งสู่การเลือกตั้งครั้งถัดไป
ประชาธิปไตยเสรี (Liberal Democracy)	ขอบเขตของประชาธิปไตยถูกจำกัดโดยการคุ้มครองของรัฐธรรมนูญ ซึ่งจะคุ้มครองสิทธิของปัจเจกบุคคล รวมทั้งเสรีภาพในการรวมกลุ่ม ทรัพย์สิน ศาสนา และเสรีภาพในการแสดงความคิดเห็นหรือการพูด
ประชาธิปไตยใหม่ (New Democracy)	เป็นประชาธิปไตยที่สืบทอดมาจากการปกครองแบบเผด็จการในอดีต ซึ่งยังมีอิทธิพลต่อการดำเนินการทางการเมืองและการชิงชัยอย่างต่อเนื่อง ประชาธิปไตยจึงไม่ใช่เกมการเมืองเพียงหนึ่งของประชาชน
ประชาธิปไตยครึ่งใบหรือกึ่ง-ประชาธิปไตย (Semi-Democracy)	เป็นประชาธิปไตยที่ปราศจากเสรีภาพ และไม่ให้ความเคารพต่อสิทธิเสรีภาพของปัจเจกบุคคล รัฐบาลที่มีการจัดตั้งขึ้นจึงอาจไม่ได้เป็นผลมาจากการเลือกตั้งของประชาชน แต่ยังคงอยู่ภายใต้

	อิทธิพลของเผด็จการ หรือผู้ปกครองตามประเพณีดั้งเดิมที่ยังคงคุมอำนาจไว้ในกำมือ
ประชาธิปไตยไทยนิยม(Thai Popular Democracy)	มีรูปแบบและลักษณะที่คล้ายคลึงกับประชาธิปไตยครึ่งใบ โดยการแอบอ้างความเป็นประชาธิปไตยแต่ในนาม และเพื่อรักษาไว้ซึ่งความสงบเรียบร้อยของบ้านเมือง ผสมผสานกับการรักษาติดตามความเข้าใจของกลุ่มผู้ปกครองซึ่งมักมาจากกลุ่มทหารชนชั้นนำเป็นหลัก

ตารางที่ 4.1 รูปแบบของประชาธิปไตย

ที่มา : Hague,Rod and Harrop,Martin (2004 : 35) อ้างใน ชีรภัทร์ เสรีรังสรรค์ (2562 : 10)

ทุกวันนี้ สหรัฐอเมริกามีภาพลักษณ์ที่ชัดเจนของประชาธิปไตยแบบเสรีนิยม โดยมีรัฐบาลที่มีอำนาจจำกัด ผู้ก่อตั้งประเทศมีความมุ่งหมายที่จะป้องกันมิให้เกิดรัฐบาลหรือผู้นำแบบเผด็จการทรราชย์ รวมทั้งเผด็จการโดยเสียงข้างมากเช่นเดียวกัน รัฐธรรมนูญของสหรัฐอเมริกาจึงจัดวางระบบตรวจสอบและถ่วงดุล(check & balance) ระหว่างสถาบันทางการเมืองต่าง ๆ อำนาจถูกจัดสรรปันส่วนแยกย่อยไปตามโครงสร้างทางการเมืองในแต่ละระดับ ทำให้ไม่มีผู้ใดหรือองค์กรใดที่จะสามารถครอบงำอำนาจหน้าที่ของสาธารณะได้เพียงลำพัง รัฐธรรมนูญได้กำหนดให้รัฐบาลต้องอยู่ภายใต้กฎหมาย ตามแนวทางดังกล่าวนี้ เสรีภาพของปัจเจกบุคคลยังได้รับการปกป้องคุ้มครอง แม้จะได้รับผลกระทบกระเทือนอยู่บ้างจากการคุกคามภายนอก อย่างเช่นในเหตุการณ์กรณี 9/11 ขึ้นก็ตาม (Lyon, 2003)

ในกรณีของสหราชอาณาจักรหรือประเทศอังกฤษ อาจจะมี ความแตกต่างกันอยู่บ้างใน รูปแบบการปกครองตามระบบรัฐสภาโดยผู้แทนราษฎร ในช่วงศตวรรษที่ 18 อำนาจของพระมหากษัตริย์ถูกตรวจสอบโดยอำนาจของรัฐสภา และผลจากการต่อสู้ระหว่างอำนาจ นำไปสู่ความสมดุลแห่งอำนาจระหว่างสภาผู้แทนราษฎร และสภาขุนนางกับบทบาทของสถาบันพระมหากษัตริย์ ในช่วงศตวรรษที่ 20

ระบอบประธานาธิบดีของสหรัฐอเมริกาเป็นระบบแบ่งแยกอำนาจ และแต่ละอำนาจตรวจสอบถ่วงดุลซึ่งกันและกัน ตรงข้ามระบอบรัฐสภาของอังกฤษ เป็นระบบรวมอำนาจไว้ที่สภาผู้แทนราษฎร โดยการบริหารประเทศมักตกอยู่กับพรรคการเมืองเพียงพรรคเดียว(หรือบางช่วงสมัย อาจเป็นความร่วมมือกันมากกว่าหนึ่งพรรคก็ตาม) และอำนาจทางการเมืองมีการผลัดเปลี่ยนหมุนเวียนกันไปเมื่อมีการเลือกตั้งสมาชิกสภาผู้แทนราษฎรในครั้งต่อไป (ปกติสภามีวาระการดำรงตำแหน่ง 5 ปี)

กระแสคลื่นลูกที่สองเกิดขึ้นในช่วงหลังสงครามโลกครั้งที่สองจนกระทั่งถึงต้นทศวรรษ 1960 หรือช่วงปี ค.ศ. 1962 ผลของสงครามโลกครั้งที่สอง ทำให้ประเทศที่พ่ายแพ้สงครามถูกทำให้เป็นประชาธิปไตย ไม่ว่าจะเป็นเยอรมนีตะวันตก อิตาลี และญี่ปุ่น และพันธมิตรยุโรปตะวันตกในระหว่างสงคราม รวมทั้งประเทศเกิดใหม่อย่างอิสราเอล และประเทศที่ได้รับเอกราชจากการตกเป็นอาณานิคมของมหาอำนาจในอดีตโดยเฉพาะอังกฤษ ได้แก่ อินเดีย เป็นต้น

ประชาธิปไตยคลื่นลูกที่สองนี้อาจมีความแตกต่างจากประชาธิปไตยคลื่นลูกที่หนึ่ง ประชาธิปไตยคลื่นลูกที่หนึ่ง ทั้งในสหรัฐอเมริกาและอังกฤษต่างมีระบบพรรคการเมืองแบบสองพรรค (Two-parties system) ที่ผลัดเปลี่ยนกันเป็นรัฐบาล แต่ประชาธิปไตยคลื่นลูกที่สองกลับเป็นระบบพรรคการเมืองแบบพรรคเด่นพรรคเดียว (One-dominant party system) อาทิ พรรค LDP (Liberal Democratic Party) ในญี่ปุ่น พรรคคริสเตียนเดโมแครต (CDU) ในเยอรมนีตะวันตก พรรคคองเกรส (Congress Party) ในอินเดีย พรรคเลเบอร์ (Labour) ในอิสราเอล พรรคอัมโน (UMNO) ในสหพันธรัฐมาเลเซีย พรรคกิจประชาคม (People Action Party-PAP) ในสิงคโปร์ เป็นต้น

กระแสคลื่นลูกที่สามของการทำให้เป็นประชาธิปไตยเริ่มต้นในปี ค.ศ. 1974 และต่อเนื่องไปจนถึง ค.ศ. 1991 โดยปัจจัยสำคัญคือการสิ้นสุดของการปกครองโดยเผด็จการฝ่ายขวาในประเทศยุโรปตอนใต้ อาทิ กรีซ โปรตุเกส และสเปน ในทศวรรษ 1970 และในบรรดาประเทศละตินอเมริกา ในช่วงทศวรรษ 1980 ติดตามด้วยการล่มสลายของสหภาพเวียตและบรรดาประเทศบริวาร โดยเฉพาะในยุโรปตะวันออก ในช่วงปลายของทศวรรษ 1980

คลื่นลูกที่สามนี้เองที่ก่อกระแสไปในบริบททางการเมืองทั่วโลก ที่ทำให้ประเทศต่าง ๆ ทั่วโลก โดยเฉพาะประเทศกำลังพัฒนาทั้งหลายในทุกทวีปต่างได้รับอิทธิพลของกระแสคลื่นดังกล่าว กระแสคลื่นทางการเมืองครั้งนี้ก่อตัวอย่างเข้มแข็งมากยิ่งขึ้น โดยการเชื่อมต่อกับกระแสคลื่นของความร่วมมือทางเศรษฐกิจ อาทิ ในยุโรปความเป็นปึกแผ่นของประเทศประชาธิปไตยกับความร่วมมือทางเศรษฐกิจของประชาคมยุโรป (European Union-EU) เป็นต้น (ธีรภัทร์ เสรีรังสรรค์, 2562: 10-11)

ประชาธิปไตยสมัยใหม่ซึ่งเรียกว่า “อุดมการณ์ทางการเมือง” (Political Ideology) มีจุดเริ่มต้น ใน ค.ศ. 1776 ในการปฏิวัติอเมริกา (American Revolution) และการปฏิวัติฝรั่งเศส (French Revolution) ใน ค.ศ. 1789 (สมเกียรติ วันทะนะ, 2551: 248)

แนวคิดพื้นฐานเกี่ยวกับอุดมการณ์ทางการเมือง คือ อำนาจเป็นของประชาชน ประชาชนมีสิทธิเสรีภาพในการแสดงออก รัฐบาลมาจากการเลือกตั้งของประชาชนจึงสามารถตรวจสอบพฤติกรรมในการบริหารประเทศโดยผ่านรัฐสภาได้ การตรวจสอบรัฐบาลในระบอบประชาธิปไตยนั้นสามารถตรวจสอบผ่านผู้นำฝ่ายค้านในสภาผู้แทนราษฎรได้ใน 3 ประเด็นหลัก คือ

1. ตรวจสอบทางกฎหมาย (Legal Accountability)
2. ตรวจสอบทางการเมือง (Political Accountability)

3. ตรวจสอบทางการคลังหรืองบประมาณ (Financial Accountability)

ทั้งนี้ อุดมคตบัญญัติประชาธิปไตยจึงเป็นรูปแบบประชาธิปไตยที่ส่งเสริมความเป็นธรรม การมีส่วนร่วมของประชาชนอย่างแท้จริง และการพัฒนาสังคมในทิศทางที่ก่อให้เกิดความสงบสุขและความเจริญรุ่งเรือง โดยมีหลักการดังต่อไปนี้ (ผู้ให้สัมภาษณ์คนที่ 10, สัมภาษณ์, 15 กรกฎาคม 2567)

1. การเคารพสิทธิมนุษยชนโดยส่งเสริมความเสมอภาคและความเท่าเทียมกัน ประชาธิปไตยที่พึงประสงค์ต้องให้ความสำคัญกับสิทธิมนุษยชนของประชาชนทุกคนโดยไม่มีการแบ่งแยกชนชั้น เชื้อชาติ ศาสนา หรือเพศ ทุกคนต้องได้รับโอกาสและสิทธิในการแสดงความคิดเห็น การแสดงออก และการมีส่วนร่วมทางการเมืองอย่างเสมอภาคกัน สร้างสิทธิเสรีภาพส่วนบุคคลในการปกป้องเสรีภาพในการแสดงความคิดเห็น การรวมกลุ่ม และการชุมนุมอย่างสันติ ซึ่งเป็นรากฐานของประชาธิปไตย ประชาชนต้องมีสิทธิในการเลือกผู้นำและแสดงความคิดเห็นอย่างเปิดเผยโดยไม่ถูกคุกคาม (ผู้ให้สัมภาษณ์คนที่ 9, สัมภาษณ์, 20 กรกฎาคม 2567)

2. การมีส่วนร่วมของประชาชนโดยการมีส่วนร่วมในทุกระดับ ประชาชนควรมีบทบาทสำคัญในการร่วมตัดสินใจในเรื่องนโยบายของรัฐบาล ไม่ว่าจะในระดับท้องถิ่นหรือระดับชาติ การเปิดโอกาสให้ประชาชนสามารถมีส่วนร่วมได้ เช่น การออกเสียงประชามติ หรือการอภิปรายในเวทีสาธารณะ การฟังเสียงประชาชน รัฐบาลและหน่วยงานที่เกี่ยวข้องต้องให้ความสำคัญกับเสียงของประชาชนทุกกลุ่ม ไม่ใช่เฉพาะกลุ่มที่มีอิทธิพล แต่ต้องฟังและคำนึงถึงความต้องการและความเห็นของคนทั่วไปด้วย (ผู้ให้สัมภาษณ์คนที่ 11, สัมภาษณ์, 18 พฤษภาคม 2567)

3. ความโปร่งใสและการตรวจสอบอำนาจ การบริหารงานที่โปร่งใส รัฐบาลและผู้แทนประชาชนต้องมีความโปร่งใสในการทำงาน ประชาชนควรสามารถตรวจสอบการทำงานของรัฐบาลและหน่วยงานต่าง ๆ ได้เสมอ เพื่อป้องกันการทุจริตและการใช้อำนาจในทางที่ผิด รวมถึงการตรวจสอบและถ่วงดุลอำนาจ ต้องมีกลไกที่เข้มแข็งในการตรวจสอบอำนาจระหว่างสาขาอำนาจต่าง ๆ (นิติบัญญัติ บริหาร ตุลาการ) เพื่อป้องกันไม่ให้สาขาใดสาขาหนึ่งมีอำนาจล้นเกิน (ผู้ให้สัมภาษณ์คนที่ 5, สัมภาษณ์, 18 พฤษภาคม 2567)

4. ความยุติธรรมทางสังคมและการลดความเหลื่อมล้ำ การกระจายทรัพยากรอย่างเท่าเทียม รัฐบาลต้องมีนโยบายที่ลดความเหลื่อมล้ำทางเศรษฐกิจและสังคม เช่น การกระจายรายได้ การให้โอกาสทางการศึกษา และการสร้างสวัสดิการสังคมที่เท่าเทียม เพื่อให้ทุกคนมีชีวิตความเป็นอยู่ที่ดีขึ้น อีกทั้ง การเข้าถึงบริการสาธารณะ ประชาชนทุกคนต้องสามารถเข้าถึงบริการด้านสุขภาพ การศึกษา และสาธารณูปโภคที่มีคุณภาพได้อย่างเท่าเทียมกัน โดยไม่มีการแบ่งแยกหรือเลือกปฏิบัติ (ผู้ให้สัมภาษณ์คนที่ 6, สัมภาษณ์, 19 พฤษภาคม 2567)

5. การเคารพกฎหมายและหลักนิติธรรม หลักนิติธรรม ประชาธิปไตยที่พึงประสงค์ต้องยึดหลักการนิติธรรม (Rule of Law) ที่ให้ความสำคัญกับการบังคับใช้กฎหมายอย่างเป็นธรรม ไม่มีใครอยู่เหนือกฎหมาย และทุกคนต้องมีสิทธิเท่าเทียมกันภายใต้กฎหมาย การปกป้องสิทธิตามกฎหมาย โดยที่ประชาชนต้องได้รับความคุ้มครองตามกฎหมาย และสามารถเข้าถึงกระบวนการยุติธรรมได้อย่างเสรีและเป็นธรรม (ผู้ให้สัมภาษณ์คนที่ 14, สัมภาษณ์, 18 พฤษภาคม 2567)

6. ความรับผิดชอบของผู้แทนประชาชน ผู้แทนที่ได้รับการเลือกตั้งต้องปฏิบัติตามความต้องการของประชาชน และมีความรับผิดชอบต่อการบริหารประเทศเพื่อประโยชน์ของสังคม ไม่ใช่เพื่อผลประโยชน์ของตนเองหรือกลุ่มใดกลุ่มหนึ่ง อีกทั้งการเปิดเผยการตัดสินใจ ทุกการตัดสินใจทางนโยบายต้องมีความชัดเจนและสามารถอธิบายต่อประชาชนได้ว่ามีเหตุผลอย่างไร การที่ประชาชนสามารถเข้าถึงข้อมูลนี้จะช่วยให้เกิดความไว้วางใจในกระบวนการประชาธิปไตย (ผู้ให้สัมภาษณ์คนที่ 18, สัมภาษณ์, 15 พฤษภาคม 2567)

7. ส่งเสริมการศึกษาเพื่อประชาธิปไตย รัฐควรส่งเสริมการศึกษาเกี่ยวกับสิทธิและหน้าที่ของพลเมือง การเข้าใจในระบบประชาธิปไตย และการพัฒนาทักษะในการคิดวิเคราะห์ เพื่อให้ประชาชนมีความเข้าใจในกระบวนการประชาธิปไตยและสามารถมีส่วนร่วมได้อย่างมีประสิทธิภาพ ตลอดถึงการส่งเสริมความคิดวิจารณ์ กระบวนการศึกษาควรเน้นส่งเสริมความคิดวิจารณ์และการคิดอย่างมีเหตุผล เพื่อให้ประชาชนสามารถแยกแยะข้อมูลที่ถูกต้องและเท็จได้ (ผู้ให้สัมภาษณ์คนที่ 15, สัมภาษณ์, 19 พฤษภาคม 2567)

8. ความสามัคคีและการเคารพในความหลากหลาย โดยการเคารพความคิดเห็นที่แตกต่าง ประชาธิปไตยที่พึงประสงค์ต้องยอมรับความหลากหลายทางความคิด และเคารพความคิดเห็นที่แตกต่างกันของประชาชน โดยไม่ใช้ความรุนแรงหรือการข่มขู่ในการจัดการกับความเห็นต่าง การส่งเสริมความเป็นพลเมืองโลก ควรเปิดโอกาสให้ประชาชนเรียนรู้และเข้าใจเกี่ยวกับความเปลี่ยนแปลงในระดับโลก เพื่อให้สามารถปรับตัวและอยู่ร่วมกันในสังคมโลกได้อย่างสันติ (ผู้ให้สัมภาษณ์คนที่ 16, สัมภาษณ์, 20 พฤษภาคม 2567)

ประชาธิปไตยที่พึงประสงค์ คือระบบที่ให้ความสำคัญกับการมีส่วนร่วมของประชาชน การเคารพสิทธิมนุษยชน การบริหารงานอย่างโปร่งใสและเป็นธรรม การลดความเหลื่อมล้ำทางสังคม และการเสริมสร้างความรับผิดชอบและความรู้แก่ประชาชน ระบบนี้จะช่วยให้ประชาชนมีบทบาทสำคัญในการสร้างสังคมที่เป็นธรรมและเจริญรุ่งเรือง

กล่าวโดยสรุป มนุษย์ในฐานะสัตว์สังคมที่รวมกลุ่มเพื่อความอยู่รอดและการป้องกันตนเอง แต่ในกระบวนการนี้ก็มักเกิดความขัดแย้งทั้งด้านเศรษฐกิจ สังคม อำนาจ และคุณค่าอันเป็นนามธรรม ความขัดแย้งเกิดจากปัจจัยต่าง ๆ เช่น ความแตกต่างของค่านิยมระหว่างรุ่น วัฒนธรรมต่างถิ่น และการต่อสู้เพื่อทรัพยากรและอุดมการณ์ ในศตวรรษที่ 21 ความขัดแย้งทางโครงสร้างและวัฒนธรรม

หลากหลายขยายวงกว้างขึ้นทั่วโลก ทั้งในโลกตะวันตกและตะวันออก การแก้ปัญหาความขัดแย้งต้องอาศัยกระบวนการมีส่วนร่วม การเรียนรู้ และการพัฒนาเพื่อสันติสุขของมนุษยชาติ

ประเทศไทยเผชิญปัญหาต่าง ๆ โดยเฉพาะในด้านเศรษฐกิจและสังคม มีการเสนอแนวทางการพัฒนาผ่านแนวคิดศาสนาและวัฒนธรรมท้องถิ่นเป็นเครื่องมือในการแก้ไขปัญหา เช่น การเน้นปรัชญาการศึกษาพุทธศาสนาและภูมิปัญญาท้องถิ่น สังคมประชาธิปไตยยังเป็นสังคมที่มุ่งเน้นการมีส่วนร่วมทางการเมือง โดยการใช้ความรู้และปัญญาในการตัดสินใจร่วมกัน

อุดมปัญญาประชาธิปไตยเป็นรูปแบบประชาธิปไตยที่เน้นการสร้างสังคมที่เป็นธรรมและการมีส่วนร่วมของประชาชนอย่างแท้จริง เพื่อให้เกิดความสงบสุขและความเจริญรุ่งเรือง โดยมีหลักการสำคัญที่ครอบคลุมการเคารพสิทธิมนุษยชน ส่งเสริมความเสมอภาคและเท่าเทียมกัน ประชาชนทุกคนต้องมีสิทธิเสรีภาพในการแสดงความคิดเห็น การรวมกลุ่ม และการชุมนุมอย่างสันติ อีกทั้งยังเน้นความโปร่งใสและความสามารถในการตรวจสอบการทำงานของรัฐบาล เพื่อลดการทุจริตและรักษาสมดุลของอำนาจ

ความยุติธรรมทางสังคมและการลดความเหลื่อมล้ำเป็นอีกหนึ่งเสาหลัก โดยรัฐบาลต้องกระจายทรัพยากรอย่างเท่าเทียม ลดความเหลื่อมล้ำทางเศรษฐกิจและสังคม ส่งเสริมการศึกษาและสวัสดิการที่เท่าเทียมกัน นอกจากนี้ การเคารพกฎหมายและหลักนิติธรรมเป็นรากฐานสำคัญ ประชาชนทุกคนต้องอยู่ภายใต้กฎหมายอย่างเท่าเทียม และมีสิทธิเข้าถึงกระบวนการยุติธรรม

ผู้แทนประชาชนต้องมีความรับผิดชอบและโปร่งใสในการตัดสินใจ โดยอธิบายเหตุผลในการออกนโยบายต่าง ๆ อย่างชัดเจน การศึกษาเกี่ยวกับประชาธิปไตยและการคิดวิเคราะห์เป็นสิ่งสำคัญที่รัฐต้องส่งเสริม เพื่อให้ประชาชนสามารถมีส่วนร่วมในกระบวนการประชาธิปไตยได้อย่างมีประสิทธิภาพ อีกทั้งยังต้องส่งเสริมความสามัคคีและการเคารพในความหลากหลายทางความคิด และพร้อมเปิดรับความเปลี่ยนแปลงในระดับโลก

2) การออกแบบสังคมอุดมปัญญาประชาธิปไตยในบริบทสังคมไทย

การพัฒนาประชาธิปไตยของประเทศไทยให้เป็นประชาธิปไตยในอุดมคติได้นั้นต้องมีความเข้มแข็งมั่นคงและยั่งยืน ทั้งนี้เพื่อให้บรรลุเป้าหมายของการปกครองในระบอบประชาธิปไตยอันมีพระมหากษัตริย์ทรงเป็นประมุขที่ถูกต้อง ตามหลักการที่ว่า เป็น “การปกครองของประชาชน โดยประชาชน และเพื่อประชาชน” คือการให้อำนาจสูงสุดในการปกครองประเทศเป็นของประชาชน และประชาชนสามารถใช้อำนาจอันนั้นได้อย่างแท้จริงต้องเคารพการใช้อำนาจอของประชาชนนั้นควรทำให้กลุ่มชนชั้นนำของสังคมไทยหรือกลุ่มคนที่อยู่ในระดับผู้นำของประเทศมีความตระหนักและควรรู้ว่าในที่สุดจะไม่สามารถตัดทอนกระแสประชาธิปไตยได้ เพราะแนวความคิดทางด้านการเมืองการปกครองของโลกได้พัฒนามาถึงจุดสุดท้ายแล้ว หรืออาจกล่าวได้ว่าประชาธิปไตย

คือ คำตอบสุดท้าย ส่วนที่เหลือที่จะต้องมีการพัฒนาต่อไปเป็นเพียงรายละเอียดในแง่ของรูปแบบประชาธิปไตยเท่านั้น (ภรณ์ ลีบุตรพงษ์, 2566)

ความปรารถนาอันแรงกล้าของเผ่าพันธุ์มนุษยชาติคือความสุขสงบ สันติ ทั้งมิติของปัจเจกและในมิติทางสังคม แน่นนอนพฤติกรรมของปัจเจกย่อมมีผลต่อความเปลี่ยนแปลงทางสังคม ขณะเดียวกันความเปลี่ยนแปลงสังคมก็ย่อมมีผลต่อการเปลี่ยนแปลงพฤติกรรมของปัจเจก ดังนั้นการก้าวสู่สภาวะสมบูรณ์ที่พึงประสงค์ย่อมกระทำการเปลี่ยนแปลงทั้งในมิติปัจเจก และสังคมไปพร้อมกัน สภาวะที่พึงประสงค์ของปัจเจกบุคคลสามารถมองผ่านพฤติกรรม ทั้งทางกาย วาจา และจิตใจ ในทางการเมืองอาจเรียกว่า “จริยธรรมทางการเมือง (Political Ethics)” ซึ่งกำลังถูกหยิบยกมาวิพากษ์วิจารณ์กันอย่างหนักหน่วง ขณะเดียวกันในมิติทางสังคม มีการกล่าวถึงสภาวะทางสังคมในอุดมคติที่พึงประสงค์ไว้อย่างหลากหลาย เช่น (สัญญา เคนาภูมิ, 2563 : 39)

1. สังคมยูโทเปีย ยูโทเปียเป็นแนวคิดเชิงอุดมคติเกี่ยวกับโลกอันสมบูรณ์ที่ โทมัส มอร์ (Thomas More) นักปรัชญามานุษยนิยมชาวอังกฤษเขียนขึ้นเมื่อปี ค.ศ. 1516 ในยุคสมัยของพระเจ้าเฮนรีที่ 8 แห่งราชวงศ์ทิวดอร์ (สมัยเดียวกับกรุงศรีอยุธยาตอนต้น) สืบเนื่องจากความเห็นขัดแย้งทางการเมืองต่อพระเจ้าเฮนรีที่ 8 เขาเห็นความลำบากยากแค้นของประชาชน ความไม่เท่าเทียมกันระหว่างขุนนางกับชาวบ้าน ในขณะที่เขาดำรงตำแหน่งเป็นตัวแทนจากรัฐไปเจรจาการค้า ที่ฟแลนด์อร์ หลังจากที่พระเจ้าชาร์ลสแห่งเนเธอร์แลนด์ขึ้นภาษีนำเข้าขนสัตว์ในอัตราที่สูงลิ่ว โดยระหว่างการเดินทาง มอร์ได้เกิดแรงบันดาลใจให้นึกถึงหนังสือ Republic ของเพลโตที่ว่าด้วย การปกครองที่ดี และเมื่อย้อนนึกถึงความทุกข์ยากของอังกฤษในเวลานั้น โทมัส มอร์จึงเขียนถึง สังคมในอุดมคติที่มีชื่อว่า “ยูโทเปีย (Utopia)” ขึ้น โดยตั้งใจเขียนเป็นวรรณกรรมเสียดสีล้อเลียน ความโง่เขลาและความเลวร้ายของสังคมในสมัยนั้น ชาวยูโทเปีย อยู่ดีกินดีมาก มีการจัดสรรปัน ส่วนอย่างเป็นระบบ ไม่จำเป็นต้องแก่งแย่งกันเพราะสิ่งจำเป็นในชีวิตมีพร้อมพูนแล้ว ชาวเมือง ต่างทำงานตามหน้าที่ ไม่ใช่เวลาว่างไปในทางเกียจคร้าน แต่ก็มีได้ทำงานแบบเอาเป็นเอาตาย ในแต่ละวันทำงานเพียงสามชั่วโมง ตอนเช้า พักรับประทานอาหารกลางวัน แล้วทำงานอีกสาม ชั่วโมงตอนบ่าย เข้านอนตอนสองทุ่ม โดยนอนไม่ต่ำกว่าวันละแปดชั่วโมง ยูโทเปียเป็นสังคม ในฝันเพราะการสร้างค่านิยมในเรื่องการรักษาคุณธรรมและความพึงพอใจในการใช้ชีวิต ชาวยูโทเปีย ไม่ให้ความสำคัญกับวัตถุ โดยเห็นว่าเงินและทองเป็นสิ่งหยาบเข้า ไม่มีค่า มีไว้สำหรับทำโชสำหรับ ทาส หรือจ้างคนชั่วไปทำสงครามแทน (เป็นการกำจัดสิ่งชั่วร้ายไปในตัว) ยูโทเปียไม่มีกฎหมาย ออกมาบังคับประชาชนมากมาย พวกเขาอยู่ร่วมกันด้วยการให้เกียรติซึ่งกันและกัน ใส่เสื้อผ้า เรียบง่ายคล้ายคลึงกัน เสื้อผ้าแต่ละชุดใช้ทนทานนานถึงเจ็ดปี และผู้คนในระดับผู้ปกครองก็ไม่มี สิ่งบ่งบอกด้วยวัตถุใดใดไม่ว่าจะจะเป็นเสื้อผ้าอาภรณ์หรือสิ่งประดับที่ชี้ให้เห็นว่าแตกต่างจาก ประชาชนอื่น ๆ กล่าวโดยสรุปก็คือ ยูโทเปียแท้ที่จริงแล้วคือรัฐที่คนในสังคมที่อยู่ด้วยศีลธรรม และคุณธรรมในการดำรงชีวิตนั่นเอง トラบไคที่สังคมไทยเรายังยุ่งเหยิงวุ่นวาย

ดังเช่นปัจจุบันนี้ ยูโทเปียจึงเป็นสังคมในความฝันที่จะมาทดแทนสิ่งที่เราขาดยังขาดอยู่ (ชานาญ จันทรเรือง, 2551)

2. สังคมพระศรีอริยเมตไตรย พระศรีอริยเมตไตรยเป็นความเชื่อหนึ่งของผู้นับถือพระพุทธศาสนาที่เชื่อว่า พระศรีอริยเมตไตรย จะเป็นพระสัมมาสัมพุทธเจ้าที่จะอุบัติขึ้นในอนาคตต่อจากกาลพุทธศาสนา ของพระโคตมสัมมาสัมพุทธเจ้า (องค์ปัจจุบัน) เช่น คัมภีร์ ชื่อ สูตรแห่งการใคร่ครวญของ พระศรีอริยเมตไตรยผู้ขึ้นไปประสูติในสวรรค์ชั้นดุสิตและไมตรียากรณ์ (จิรัจฉา คชาชีวะ, 2545 : 44) ความเชื่อเรื่องโลกยุค พระศรีอริยเมตไตรยในพระพุทธศาสนาจะแบ่งช่วงเวลาของโลกออกเป็น 4 ยุค คือ กฤตยุค เตรตรยุค ทวาปรยุค กลียุค โลกยุคพระศรีอริยเมตไตรยอยู่ในช่วงกฤตยุค ซึ่งเป็นยุคที่ดีที่สุด ตามทัศนะของปราชญ์พุทธและนักวิชาการศาสนา พบว่า เป็นโลกยุคอุดมคติ อุดมการณ์ จินตนาการ แนวคิดเรื่องสังคมในยุคอุดมคติดีมีอยู่ทั้งในทางปรัชญาและศาสนา สังคม ยุคพระศรีอริยเมตไตรยนั้นเองซึ่งเป็นโลกในยุคอุดมคติหรืออุดมการณ์ (พระมหาปริยญา วรญาโณ (ทศช่วย), 2553) สังคมในสมัย พระศรีอริยเมตไตรย ได้แก่ (อภิรักษ์ณ เกษมผลกุล, 2549) (1) มนุษย์อุดมคติ เช่น นุ่งห่มผ้าทิพย์ ชายพากันยินดีด้วยภรรยา ของตน หญิงพากันยินดีด้วยสามีของตน มนุษย์ทั้งปวงมีรูปร่าง ไม่มีมนุษย์พิการ มนุษย์เป็น ผู้ไม่มีโรคภัย (2) สังคมอุดมคติ เช่น ไม่มีโจรผู้ร้าย ไม่มีทะเลาะวิวาท เป็นมิตรไมตรีกัน (3) ธรรมชาติอุดมคติ เช่น สมบูรณ์ด้วยพืชพันธุ์ธัญญาหาร (4) ผู้นำอุดมคติ เช่น ผู้บริหารภาค รัฐผู้ทรงคุณธรรม เป็นต้น

3. สังคมคอมมิวนิสต์ คาร์ล มาร์กซ์ เป็นผู้เสนอปรัชญาการเมืองที่เรียกว่า มาร์กซิสม์ (Marxism) ซึ่งเป็นการวิเคราะห์ประวัติศาสตร์ของมนุษยชาติ โดยการพิจารณาถึงความสัมพันธ์ระหว่าง สถาบันทางสังคมกับพลังทางเศรษฐกิจ โดยใช้ทฤษฎีวิภาษวิธี-วัตถุนิยม (dialectical materialism) ซึ่งได้รับอิทธิพลมาจาก เฮเกล (Hegel) เป็นเครื่องมือในการวิเคราะห์ อาจกล่าวได้ว่า มาร์กซิสม์ นี้เป็นทั้งปรัชญาทางการเมือง ปรัชญาทางเศรษฐกิจ และกลยุทธ์ในการปฏิวัติสังคม (จรรยาสุภาพ, 2560) มาร์กซ์ กล่าวว่า การเปลี่ยนแปลงสังคมไปสู่สถานะที่พึงประสงค์ต้องกระทำโดยชนชั้นกรรมาชีพซึ่งจะ ร่วมมือกันปฏิวัติล้มล้างนายทุน ดังปรากฏใน “คำประกาศของคอมมิวนิสต์” (The Communist Manifesto) (บ้านจอมยุทธ, 2561) ซึ่งมาร์กซ์และเอนเงิลส์ร่วมกันร่างไว้ โดยมีใจความสรุปว่า ทุกคนจะมีเสรีภาพ ซึ่งเกิดขึ้นมาพร้อมกับชัยชนะขั้นสุดท้ายของชนชั้นกรรมาชีพ โดยกระบวนการของการปฏิวัติ และสังคมจะเปลี่ยนแปลงเข้าสู่ยุคคอมมิวนิสต์ ซึ่งมาร์กซ์เชื่อว่าเป็นยุคสุดท้าย คือเป็นสังคมที่ ไม่มีการขัดแย้งกันทางชนชั้น เป็นสังคมที่ปราศจากชนชั้น (classless society) ไม่มีกฎหมาย ไม่มีการปกครอง และรัฐจะต้องอันตรธานไป (state will wither away) (โอฬาร ถิ่นบางเตียว, 2560)

4. สังคมอุดมปัญญา ศาสตราจารย์ ดร.เกรียงศักดิ์ เจริญวงศ์ศักดิ์ ภูรุษนักคิดระดับชาติ ได้ต่อยอดแนวคิด ของ Alvin Toffler ผู้เขียนหนังสือ The Third Wave ไว้อย่างน่าสนใจ โดยแบ่งคลื่น

ต่าง ๆ ที่กระทบ สังคมโลกออกเป็น 4 ลูกดังนี้ (กิตติภูมิ มีประดิษฐ์, 2566) ลูกที่ 1 คือ “สังคมเกษตรกรรม” ปัจจัยแห่งยุคนี้คือที่ดิน ผู้นำทางสังคมหรือผู้นำแห่งยุคคือผู้กุมอำนาจทหารเพื่อปกป้องปัจจัย และหาปัจจัยใหม่ให้สังคมของตน ลูกที่ 2 คือ “สังคมอุตสาหกรรม” ปัจจัยแห่งยุคคือทุน เครื่องมือแห่งยุคได้แก่ เครื่องจักร หลังจากที่มีการคิดค้นสร้างเครื่องจักรไอน้ำ โลกเราก็เข้าสู่สังคมอุตสาหกรรม มีการสร้างถนน และสาธารณูปโภคต่าง ๆ การเดินทางไปมาหาสู่กันของคนมีมากขึ้น ภาษาท้องถิ่นเริ่ม มีบทบาทน้อยลง ในขณะที่ผู้คนหันมาเรียนรู้ที่จะใช้ภาษาสากล เพื่อง่ายและมีประสิทธิภาพ ในสื่อสารระหว่างกันมากขึ้น ลูกที่ 3 คือ “สังคมแห่งข้อมูล” ปัจจัยแห่งยุคคือข้อมูล เครื่องมือ แห่งยุคคือ IT สิ่งต่าง ๆ ในยุคนี้เปลี่ยนแปลงอย่างรวดเร็ว ผู้ที่เข้าถึงข้อมูลก่อนจะได้เปรียบในการแข่งขัน ลูกที่ 4 คือ “สังคมแห่งองค์ความรู้” ปัจจัยแห่งยุคคือความรู้ เครื่องมือแห่งยุคคือ ศาสตร์แขนงต่าง ๆ เช่น nanotechnology และ biotechnology เป็นต้น และ ลูกที่ 5 คือ “สังคมแห่งปัญญา (Intelligence Society)” หรือที่ท่านอาจารย์เกรียงศักดิ์เรียกว่า “ประชาสังคม” เป็นยุคของนักคิด การบูรณาการความรู้และใช้ปัญญาเพื่อการเปลี่ยนแปลงครั้งใหญ่ สังคมใด สามารถพาตนสู่การเป็นประชาสังคมได้สำเร็จ สังคมนั้นจะอยู่ต้นแถวของโลก การสร้างสังคม อุดมปัญญาให้เกิดขึ้นต้องเริ่มที่ “การพัฒนาคนในชาติ” เป็นลำดับแรก การพัฒนาคน มีความจำเป็นอย่างเร่งด่วน เพราะประเทศชาติจะสามารถอยู่รอด เติบโตและประสบความสำเร็จ ในโลกยุคใหม่ที่มีการเปลี่ยนแปลงอย่างรวดเร็ว และมีการแข่งขันสูงได้นั้น “มนุษย์” หรือ “คน” ในประเทศจะต้องมี “ทุน” ที่เหมาะสม ซึ่งคำว่าทุนนั้นหมายถึง “ความรู้ ทักษะความสามารถ ประสบการณ์ และค่านิยม ที่คนในองค์กรมี และนำมาใช้ในการทำงานให้บรรลุผล” ซึ่งเราเรียก สั้นๆ ว่า “ทุนมนุษย์ (Human Capital)” ทุนมนุษย์ คือทุนที่สำคัญในการสร้างและพัฒนา “ทรัพยากรมนุษย์” เป็นปัจจัยพื้นฐานที่มนุษย์ทุกคนจะต้องได้รับ แต่จะได้รับอย่างมีคุณภาพมาก เพียงได้นั้นก็ขึ้นอยู่กับพ่อแม่ ครอบครัว ครู อาจารย์ และสถาบันการศึกษาที่มีบทบาทสำคัญที่จะ หล่อหลอม ปลูกฝังทั้งความรู้ ความคิด และคุณธรรมเพื่อให้สามารถเป็นคนดีในสังคม

การออกแบบสังคมอุดมปัญญาประชาธิปไตยในบริบทของสังคมไทยต้องคำนึงถึงปัจจัยทางวัฒนธรรม ประวัติศาสตร์ และการเมืองที่มีลักษณะเฉพาะ การผสมผสานแนวคิดประชาธิปไตยกับอุดมปัญญาสามารถสร้างสังคมที่เน้นการมีส่วนร่วมของประชาชนอย่างแท้จริง โดยการออกแบบดังกล่าว จะต้องดำเนินการ ดังนี้

1. การเสริมสร้างความรู้และการศึกษาเพื่อประชาธิปไตย สังคมไทยต้องเน้นการศึกษาเกี่ยวกับประชาธิปไตยและสิทธิพลเมือง โดยให้ความสำคัญกับการพัฒนาทักษะในการคิดวิเคราะห์ และการแสดงความคิดเห็นอย่างมีเหตุผล โรงเรียนและสถาบันการศึกษาควรเน้นการเรียนรู้เกี่ยวกับหน้าที่ของพลเมือง ความโปร่งใส และบทบาทของภาคประชาชนในการกำกับดูแลการเมือง (ผู้ให้สัมภาษณ์คนที่ 13, สัมภาษณ์, 18 พฤษภาคม 2567)

2. การมีส่วนร่วมอย่างทั่วถึงของประชาชน การออกแบบสังคมประชาธิปไตยในไทยควรสร้างกลไกที่เปิดโอกาสให้ประชาชนมีส่วนร่วมในกระบวนการตัดสินใจทางการเมืองในทุกระดับ ไม่ว่าจะเป็นการออกเสียงประชามติ การอภิปรายสาธารณะ หรือการจัดให้มีพื้นที่สำหรับการแสดงความคิดเห็นที่เป็นอิสระ โดยเฉพาะในระดับท้องถิ่น ซึ่งจะช่วยเสริมสร้างความใกล้ชิดระหว่างผู้แทนและประชาชน (ผู้ให้สัมภาษณ์คนที่ 10, สัมภาษณ์, 15 กรกฎาคม 2567)

3. การเคารพสิทธิมนุษยชนและความหลากหลาย สังคมไทยมีความหลากหลายทางวัฒนธรรม ชาติพันธุ์ และศาสนา ดังนั้นการออกแบบสังคมที่เน้นการเคารพสิทธิมนุษยชนและส่งเสริมความหลากหลายเป็นสิ่งจำเป็น ประชาธิปไตยแบบอุดมปัญญาต้องสร้างวัฒนธรรมการเคารพความคิดเห็นที่แตกต่างกันอย่างสงบสุข เพื่อให้เกิดการอยู่ร่วมกันอย่างมีสันติภาพ (ผู้ให้สัมภาษณ์คนที่ 7, สัมภาษณ์, 19 เมษายน 2567)

4. ความโปร่งใสและความรับผิดชอบของรัฐบาล ในบริบทสังคมไทย การออกแบบระบบการตรวจสอบและถ่วงดุลอำนาจที่โปร่งใสและเปิดเผยเป็นสิ่งสำคัญ ประชาชนควรสามารถตรวจสอบการทำงานของรัฐบาลและองค์กรภาครัฐได้อย่างเปิดเผย โดยรัฐบาลต้องมีความรับผิดชอบต่อการตัดสินใจในเชิงนโยบาย เพื่อเสริมสร้างความไว้วางใจในระบบประชาธิปไตย (ผู้ให้สัมภาษณ์คนที่ 5, สัมภาษณ์, 18 พฤษภาคม 2567)

5. การลดความเหลื่อมล้ำทางเศรษฐกิจและสังคม สังคมอุดมปัญญาประชาธิปไตยต้องมุ่งเน้นการกระจายทรัพยากรอย่างเป็นธรรม และการลดความเหลื่อมล้ำในสังคมไทย ซึ่งเป็นปัญหาทางเศรษฐกิจและสังคมที่สำคัญ การสร้างระบบสวัสดิการที่ครอบคลุมและเท่าเทียม เช่น การเข้าถึงการศึกษาและบริการสุขภาพที่มีคุณภาพ จะช่วยลดความเหลื่อมล้ำและยกระดับคุณภาพชีวิตของประชาชน (ผู้ให้สัมภาษณ์คนที่ 8, สัมภาษณ์, 15 กรกฎาคม 2567)

6. การส่งเสริมความยุติธรรมและหลักนิติธรรม การบังคับใช้กฎหมายอย่างเท่าเทียมและยุติธรรมเป็นสิ่งสำคัญต่อการสร้างสังคมประชาธิปไตยที่เข้มแข็ง กฎหมายต้องเป็นเครื่องมือในการปกป้องสิทธิของประชาชนทุกกลุ่มอย่างเสมอภาค และกระบวนการยุติธรรมต้องเปิดให้ประชาชนสามารถเข้าถึงได้อย่างเสรี (ผู้ให้สัมภาษณ์คนที่ 4, สัมภาษณ์, 18 พฤษภาคม 2567)

สังคมอุดมปัญญาประชาธิปไตยในบริบทสังคมไทยจึงต้องเน้นการพัฒนาให้ประชาชนมีความรู้และมีส่วนร่วมอย่างเต็มที่ พร้อมทั้งสร้างสภาพแวดล้อมที่เคารพสิทธิมนุษยชน ความหลากหลาย และหลักนิติธรรม

กล่าวโดยสรุป การพัฒนาประชาธิปไตยในประเทศไทยให้เป็นประชาธิปไตยที่มั่นคงและยั่งยืนนั้น จำเป็นต้องเคารพหลักการว่าอำนาจสูงสุดในการปกครองประเทศเป็นของประชาชน และประชาชนสามารถใช้อำนาจนั้นได้จริง โดยการเปลี่ยนแปลงทั้งในมิติของปัจเจกและสังคมต้องทำไปพร้อมกัน เพื่อก้าวสู่ภาวะสมบูรณ์ที่พึงประสงค์ ในแง่ของอุดมคติทางสังคม มีการกล่าวถึงสังคมยูโท

เปีย ซึ่งเป็นสังคมในพื้นที่มีคุณธรรม ความพึงพอใจในการใช้ชีวิต ไม่เน้นวัตถุและความสำคัญทางชนชั้น รวมถึงสังคมพระศรีอริยเมตไตรย ซึ่งมองว่าเป็นยุคที่สมบูรณ์แบบในเชิงธรรมชาติและมนุษย์

นอกจากนี้ยังมีแนวคิดสังคมคอมมิวนิสต์ของคาร์ล มาร์กซ์ ซึ่งชี้ว่าสังคมจะเข้าสู่ยุคสุดท้ายที่ปราศจากชนชั้นและการปกครอง ในขณะเดียวกัน แนวคิดสังคมอุดมปัญญาของศาสตราจารย์ ดร. เกรียงศักดิ์ เจริญวงศ์ศักดิ์ กล่าวถึงการก้าวเข้าสู่ยุคสังคมแห่งปัญญา ซึ่งมุ่งเน้นการพัฒนาทุนมนุษย์ เพื่อเตรียมรับมือกับการเปลี่ยนแปลงและการแข่งขันในยุคปัจจุบัน

สำหรับการออกแบบสังคมอุดมปัญญาประชาธิปไตยในบริบทของสังคมไทย จำเป็นต้องให้ความสำคัญกับการเสริมสร้างความรู้ การศึกษาเกี่ยวกับประชาธิปไตยและสิทธิพลเมือง การมีส่วนร่วมของประชาชนในการตัดสินใจทางการเมือง การเคารพสิทธิมนุษยชนและความหลากหลายทางวัฒนธรรม รวมถึงการเสริมสร้างโปร่งใส ความรับผิดชอบของรัฐบาล การลดความเหลื่อมล้ำทางเศรษฐกิจและสังคม และการส่งเสริมความยุติธรรมและหลักนิติธรรม เพื่อสร้างสังคมที่เน้นการมีส่วนร่วมอย่างแท้จริงและยั่งยืน

3) การพัฒนาสังคมอุดมปัญญาประชาธิปไตย

คำว่า “การพัฒนา” ในความหมายของภาษาไทย เป็นการให้ความหมายที่เข้าใจกันว่าการทำให้เจริญ ซึ่งสามารถนำมาพัฒนามนุษย์ด้านสังคม เพื่อให้สังคมนั้นเจริญเติบโต ซึ่งในพจนานุกรมฉบับราชบัณฑิตยสถาน พ.ศ. 2542 ได้กล่าวไว้ว่า “การพัฒนา” หมายถึง การทำให้เจริญ

การเปลี่ยนแปลงในทางเจริญขึ้น การคลี่คลายไปในทางที่ดี การกระทำที่เป็นเหตุให้บางสิ่งบางอย่างเจริญเติบโตขึ้น หรือขยายออกเพื่อให้ดีขึ้นกว่าที่มีอยู่เดิม และการพัฒนานั้นอาจจะเกี่ยวข้องกับสิ่งแวดล้อมหรือมนุษย์ก็ได้ ในพระพุทธศาสนา มีการใช้คำว่า “ภาวนา” ซึ่งเป็นคำบาลี เป็นกิริยาศัพท์ ที่มาจากคำว่า ภาเวติ ซึ่งตรงกับคำว่า “วฑฺฒติ” หรือ คำว่า “วัฒนา” เป็นความหมายที่ใช้เรียกคำว่า ภาวนา (ราชบัณฑิตยสถาน, 2542: 779)

คำว่า “ภาวนา” แปลว่า การเจริญ หมายถึง การทำให้มีขึ้น เป็นขึ้น การฝึกอบรมทำสิ่งที่ยังไม่มีให้มีขึ้น การบำเพ็ญ ต่อมานิยมใช้คำว่า “พัฒนา” ซึ่งเป็นศัพท์ใหม่ในภาษาไทย แต่เดิมใช้คำว่า เจริญ พระพุทธศาสนาใช้คำว่า “เจริญ” เป็นการฝึกฝึกอบรม เช่น เจริญสมถ เจริญวิปัสสนา แต่เดิมนั้น พระพุทธศาสนาใช้คำว่า “ภาวนา” คือ สมถภาวนา ฝึกอบรมจิตให้เกิดความสงบ วิปัสสนาภาวนา ฝึกอบรมปัญญาให้เกิดความรู้ความเข้าใจตามเป็นจริง เมื่อกล่าวถึงคำว่า พัฒนา ก็คือกล่าวถึงความเจริญ เป็นคำเรียกให้เข้าใจง่าย (พระธรรมปิฎก (ป.อ. ปยุตฺโต, 2544: 9)

พุทธศาสนาเป็นสถาบันที่สำคัญมาก พระภิกษุเป็นสื่อสำคัญในการถ่ายทอดอุดมการณ์แก่ประชาชน เป็นศูนย์กลางและเป็นผู้นำทางจิตใจของประชาชน ด้วยเหตุนี้ จึงทำให้ผู้นำของประเทศเห็นประโยชน์จากการใช้ศาสนาเป็นเครื่องผูกพันจิตใจระหว่างประชาชนกับกษัตริย์ มูลเหตุสำคัญประการหนึ่งที่ชักจูงให้ศาสนาเข้ามาเกี่ยวข้องกับหรือพัวพันกับการเมือง ก็คือ การที่ศาสนาเป็นเรื่องของ

สังคมและการเมือง ทุกศาสนามีวัตถุประสงค์เพื่อสังคมและการเมืองทั้งสิ้นศาสนาจึงเป็นเครื่องมือสำคัญในการดำรงรักษาความชอบธรรมของระบบการเมือง ทั้งสิ้น ศาสนาจึงเป็นเครื่องมือสำคัญในการดำรงรักษาความชอบธรรมของระบบการเมือง (เจริญเกียรติ ณะสุขสาคร, 2519: 258-259) จุดมุ่งหมายสูงสุดของพระพุทธศาสนาคือความหลุดพ้น และหลักการสำคัญประการหนึ่งของพุทธศาสนาก็คือการยึดมั่นในเรื่อง “กฎแห่งกรรม” ผู้นับถือศาสนาโยมีความรู้ความเข้าใจเพียงผิวเผินจึงยอมรับสภาพในปัจจุบันว่า เป็นผลสืบเนื่องกรรมเก่าในอดีต และไม่ตื่นรนชวนขวยที่จะเรียกร้องหรือต่อสู้เพื่อการเปลี่ยนแปลงใด ๆ เป็นผลทำให้รัฐสามารถใช้ศาสนาเป็นกลไก ในการปกครองประชาชนได้โดยง่าย จากประวัติของพระพุทธศาสนา แสดงให้เห็นถึงความสัมพันธ์อันแน่นแฟ้นระหว่างศาสนจักรกับอาณาจักร พุทธศาสนามีกำเนิดมาจากวรรณะกษัตริย์ ทศนคติและแนวความคิดด้านปรัชญา เกิดจากการหล่อหลอมกลมกล่อมของฝ่ายปกครองที่ดัดแปลงมาจากคัมภีร์และหลักความเชื่อดั้งเดิมของลัทธิพราหมณ์ และนิกายอื่นๆ การตั้งตนเป็นพุทธศาสนูปถัมภก ของพระเจ้าอโศกมหาราช จนทำให้พระพุทธศาสนาเจริญรุ่งเรืองถึงขีดสุด ส่งผลให้กษัตริย์เป็นที่ยอมรับ ของฝ่ายพุทธจักร และเป็นแบบแผนของกษัตริย์ในอุดมคติของพุทธศาสนาที่จะต้องประพฤติปฏิบัติเลียนแบบเพื่อให้ถึงซึ่งความเป็นธรรมราชา (นาฏวิภา ชลิตานนท์, 2524: 137 -138)

ดังนั้น ลักษณะสังคมที่พึงประสงค์จึงไม่สามารถปฏิเสธสังคมแห่งปัญญา หรือ สังคมอุดมปัญญา (Intelligent Society) สังคมอุดมปัญญาเป็นสังคมที่ยึดหลักชีวิตคือการศึกษา การศึกษาคือชีวิต การศึกษาทำให้เกิดปัญญาซึ่งหมายถึงความรู้ที่สามารถเชื่อมโยงได้ ทุกเรื่อง (ประเวศ วะสี, 2557) อุดมปัญญา หมายถึง การแสวงหาความรู้ยิ่งๆ ขึ้นไป ปรับเปลี่ยนให้ทันการเปลี่ยนแปลง ของโลกและสังคม บ่อยครั้งควรนำหน้าหรือชี้นำการเปลี่ยนแปลงด้วยซ้ำไป การแสวงหาความรู้ใหม่ๆ “ต้อง” ส่งเสริมการคิดนอกกรอบ ทำลายความคิดที่มีอยู่เดิม” (ธงชัย วินิจจะกุล, 2558) มีความพยายามอธิบาย หรือกล่าวถึงกันอย่างกว้างขวางในวงการนักสังคมศาสตร์สมัยใหม่ คำว่า ปัญญา (WISDOM) ตามพจนานุกรม หมายถึง ความรอบคอบ, ความรอบรู้, ฉลาด, ไตร่ตรอง, รู้, รู้จัก (โลก), สุขุม เป็นต้น โดยนัยยะของคำว่า สังคมแห่งปัญญา จะมุ่งเน้นไปที่ สภาพของสังคมที่มีการพัฒนาไปสู่การเรียนรู้ ด้วยปัญญา โดยเฉพาะอย่างยิ่งการใช้ปัญญาในการรู้จักตัวตน และสภาพความเป็นจริงตามหลัก อริยสัจ 4 เพื่อจะนำปัญญาไปแก้ไขปัญหาทางสังคม ตามหลักพุทธศาสนา คือ ทุกข์ (การมีอยู่ของทุกข์ หรือปัญหา) สมุทัย (เหตุแห่งทุกข์หรือปัญหา) นิโรธ (การดับทุกข์หรือปัญหา) และมรรค (หนทางการไปสู่การดับทุกข์หรือปัญหา) (ฤทธิ อินทรารูธ, 2557)

การที่จะพัฒนาสังคมอุดมปัญญาประชาธิปไตยนั้น ทุกวันนี้สังคมเปลี่ยนแปลงไปเป็นอย่างมาก อย่างกรณีจังหวัดต่าง ๆ ตามภูมิภาคของประเทศไทย โดยเฉพาะพื้นที่ชนบท แต่เดิมจะมีพ่อเป็นหัวหน้าครอบครัว กรณีที่มีการเลือกตั้งทางการเมือง พ่อสามารถกำหนด ชี้นำให้คนในครอบครัวเลือกตามที่พ่อกำหนดให้ แต่ในยุคปัจจุบัน ไม่ได้เป็นอย่างนั้น การศึกษาที่เข้าถึง เทคโนโลยีสารสนเทศที่

เข้าถึงได้ง่าย สะดวกต่อการเข้าถึงแหล่งข้อมูล จึงทำให้คนในครอบครัว ความสัมพันธ์แตกต่างกัน ออกไป พ่อไม่สามารถกำหนดให้คนในครอบครัวเลือกพรรคการเมือง หรือนักการเมืองตามที่พ่อ ต้องการได้ (ผู้ให้สัมภาษณ์คนที่ 11, สัมภาษณ์, 18 พฤษภาคม 2567) แต่เป้าหมายสำคัญที่จะพัฒนา อุดมปัญญาประชาธิปไตยได้ จะต้องเปิดใจกว้าง ยอมรับความเห็นต่างให้ได้ (ผู้ให้สัมภาษณ์คนที่ 6, สัมภาษณ์, 19 พฤษภาคม 2567) ดังที่ บวรศักดิ์ อุวรรณโณ (2551) ได้กล่าวถึงประชาธิปไตยว่ามี พื้นฐานอยู่บนความเชื่อในความสำคัญและศักดิ์ศรีของปัจเจกบุคคล ความเชื่อ ในความเสมอภาคของ มนุษย์ และความเชื่อในความจำเป็นที่จะต้องมีความเป็นอิสระเสรี ประชาธิปไตยจึงประกอบด้วย หลักการต่าง ๆ ดังต่อไปนี้

1. เสรีภาพ (Liberty) คือ อิสรภาพของบุคคลที่จะกระทำการอย่างใดอย่างหนึ่ง ตาม ความประสงค์ของตนโดยไม่อยู่ภายใต้การกดขี่ของรัฐ เว้นแต่อยู่ภายใต้กรอบกติกาที่กฎหมายกำหนด ไว้ เพื่อป้องกันการล่วงละเมิดสิทธิและเสรีภาพของบุคคลอื่น ในหลักประชาธิปไตย เสรีภาพคือกฎแฉ สำคัญที่จะนำไปสู่ความก้าวหน้าของสังคม

2. ความเสมอภาค (Equality) คือ ความเท่าเทียมกันของคนในสังคม เป็นความเท่าเทียม กันในความเป็นมนุษย์ และเท่าเทียมกันในฐานะที่เป็นสมาชิกของสังคมเหมือนกัน มีศักดิ์ศรี เกียรติยศ และมีคุณค่าในความเป็นคนอย่างเดียวกัน ความเสมอภาค ประกอบไปด้วย (1) ความเสมอภาคใน ความเป็นมนุษย์ (2) ความเสมอภาคตามกฎหมาย (3) ความเสมอภาคในด้านโอกาส (4) ความเสมอ ภาคในทางการเมือง (5) ความเสมอภาคใน การใช้สิทธิเลือกตั้ง (6) ความเสมอภาคในการสมัครรับ เลือกตั้ง และ (7) ความเสมอภาคในทาง เศรษฐกิจ

3. อำนาจอธิปไตยเป็นของปวงชน (Popular Sovereignty) คือ ปัจจัยที่เชื่อว่า สังคม ก่อตั้งขึ้นโดยความยินยอมของประชาชน ในการทำงานให้อำนาจอธิปไตยของสังคมส่วนรวม เข้ามา แทนที่เสรีภาพธรรมชาติ โดยทุกคนจะมีส่วนร่วมในอธิปไตยนั้น ๆ เท่าเทียมกัน ตามหลักการนี้ การปกครองในระบอบประชาธิปไตยจึงเป็นการปกครองที่ประชาชนเป็นทั้งผู้ปกครอง และผู้ถูก ปกครอง ในระบอบประชาธิปไตย เนื่องจากผู้ปกครองมาจากการเลือกตั้งโดยยึดหลักการเสียง ข้าง มาก จึงมีสิทธิอำนาจอันชอบธรรมในการปกครองประเทศเพราะได้รับสิทธิจากผู้ถูกปกครอง โดยตรง

4. หลักการเสียงข้างมากที่คุ้มครองเสียงข้างน้อย (The Rule of Majority) เนื่องจากใน ระบอบประชาธิปไตย ประชาชนทุกคนมีสิทธิในการตัดสินใจปัญหาบ้านเมืองไม่ว่าจะโดยตรงหรือผ่าน ผู้แทนราษฎร ซึ่งในความเป็นจริงประชาชนทุกคนย่อมมีความคิดเห็นไม่ตรงกัน ดังนั้นเพื่อเป็นการ ตัดสินปัญหาจึงต้องยึดเสียงข้างมากที่มีต่อเรื่องนั้น ๆ เป็นเกณฑ์ในการตัดสินใจ ทั้งนี้เพื่อเป็นการ คุ้มครองสิทธิเสรีภาพและความเสมอภาคของเสียงข้างน้อย หลักประชาธิปไตยจึงต้องประกอบด้วย หลักการคุ้มครองเสียงข้างน้อย (Minority right) ด้วย ทั้งนี้ การตัดสินใจโดยล่วงละเมิดสิทธิพื้นฐาน

ของเสียงข้างน้อยถือว่าเป็นการปกครองโดยระบอบ เผด็จการเสียงข้างมาก (Dictatorship of the Majority)

5. หลักการฉันทานุมัติ (Consent) คือ การได้รับความยินยอมพร้อมใจจาก ประชาชน ประชาชนมีสิทธิเสรีภาพในการเลือกตัวแทนในการเข้ามาทำงานการเมืองเพื่อตอบสนองความต้องการจำเป็นของประชาชนและสาธารณะประโยชน์ (Wuttichai Chaiyawut, 2015 : 5) หลักการฉันทานุมัติเป็นหลักการ พื้นฐานหนึ่งของแนวทางสันติวิธี (Peaceful way) ที่จำเป็นต้องใช้ควบคู่กับหลักการเสียงข้างมาก เป็นการตัดสินใจในการแก้ปัญหาหรือหาทางออกให้กับบ้านเมือง

สังคมอุดมปัญญาประชาธิปไตยจะเป็นแนวทางที่มุ่งสร้างสังคมที่ประชาชนมีความรู้ มีส่วนร่วมในกระบวนการทางการเมือง และเคารพสิทธิมนุษยชน โดยมุ่งเน้นการผสมผสานระหว่างการพัฒนาความรู้ ความคิด และจิตสำนึกของประชาชนกับหลักการของประชาธิปไตย ทั้งนี้เพื่อให้สังคมเกิดการเปลี่ยนแปลงอย่างยั่งยืนและเป็นธรรม โดยมีจุดมุ่งหมายให้สังคมเป็นสังคมที่มีคุณธรรม จริยธรรม และให้ความสำคัญกับสิทธิและความเป็นธรรมของทุกคน (ผู้ให้สัมภาษณ์คนที่ 9, สัมภาษณ์, 20 กรกฎาคม 2567) ต้องเน้นการพัฒนาให้ประชาชนมีความรู้และมีส่วนร่วมอย่างเต็มที่ พร้อมทั้งสร้างสภาพแวดล้อมที่เคารพสิทธิมนุษยชน ความหลากหลาย และหลักนิติธรรม เพื่อสร้างสังคมที่มีความยั่งยืนและมีความเป็นธรรม (ผู้ให้สัมภาษณ์คนที่ 9, สัมภาษณ์, 20 กรกฎาคม 2567)

การให้ความรู้เกี่ยวกับประชาธิปไตยแก่คนทุกกลุ่มในสังคมเป็นสิ่งสำคัญในการสร้างสังคมที่มีความเสมอภาค มีส่วนร่วม และเคารพในสิทธิมนุษยชนอย่างแท้จริง การให้ความรู้นี้ต้องเข้าถึงประชาชนทุกกลุ่ม ไม่ว่าจะเป็นกลุ่มคนวัยต่าง ๆ เพศสภาพต่าง ๆ ชนชั้น หรือภูมิหลังทางเศรษฐกิจสังคม เพื่อให้ทุกคนมีความเข้าใจในสิทธิและหน้าที่ของตนในฐานะพลเมืองและสามารถมีส่วนร่วมในกระบวนการทางประชาธิปไตยได้อย่างเต็มที่ (ผู้ให้สัมภาษณ์คนที่ 11, สัมภาษณ์, 18 พฤษภาคม 2567)

กล่าวโดยสรุป การพัฒนาในความหมายของภาษาไทยหมายถึงการทำให้เจริญหรือการเปลี่ยนแปลงในทางที่ดีขึ้น ซึ่งในพจนานุกรมฉบับราชบัณฑิตยสถาน พ.ศ. 2542 ระบุว่า “การพัฒนา” เป็นการทำให้บางสิ่งบางอย่างเจริญเติบโตหรือขยายออกเพื่อให้ดีขึ้นกว่าเดิม ซึ่งอาจเกี่ยวข้องกับสิ่งแวดล้อมหรือมนุษย์ก็ได้ ในพระพุทธศาสนาใช้คำว่า “ภาวนา” ซึ่งหมายถึงการเจริญหรือการฝึกอบรมเพื่อทำให้เกิดความรู้และปัญญา ซึ่งมีความคล้ายคลึงกับความหมายของการพัฒนา

ในแง่ของสังคมอุดมปัญญาประชาธิปไตย สังคมอุดมปัญญาคือสังคมที่ยึดหลักการศึกษาคือชีวิต การศึกษาส่งเสริมความรู้และปัญญา ซึ่งช่วยให้การพัฒนาเป็นไปอย่างยั่งยืนและมีความเป็นธรรม สังคมแห่งปัญญามุ่งเน้นการใช้ปัญญาในการรู้จักตัวตนและสภาพความเป็นจริง เพื่อแก้ไขปัญหาทางสังคมตามหลักอริยสัจ 4

การพัฒนาสังคมอุดมปัญญาประชาธิปไตยต้องเน้นการสร้างสังคมที่ประชาชนมีความรู้มีส่วนร่วมในกระบวนการทางการเมือง และเคารพสิทธิมนุษยชน โดยต้องเข้าถึงประชาชนทุกกลุ่ม และให้ความรู้ในเรื่องประชาธิปไตยเพื่อให้ทุกคนเข้าใจสิทธิและหน้าที่ของตน พร้อมทั้งสร้างสภาพแวดล้อมที่เคารพสิทธิมนุษยชน ความหลากหลาย และหลักนิติธรรม ซึ่งจะช่วยให้สังคมเกิดการเปลี่ยนแปลงอย่างยั่งยืนและเป็นธรรม

4) แนวโน้มและทิศทางการใช้สังคมอุดมปัญญาประชาธิปไตย

การกล่าวถึงสังคมที่พึงประสงค์จึงควรหรือต้องคำนึงถึงทั้ง “โลกอุดมคติกับโลกแห่งความเป็นจริง” ไปพร้อมกัน ผู้เขียนเห็นว่าสภาวะสังคมที่พึงประสงค์ที่เราสามารถเข้าถึงได้ คือ “สังคมอุดมปัญญาประชาธิปไตย (Democratic Intelligence Society)” ลักษณะการปกครองแบบประชาธิปไตยที่ยึดมั่นในหลักที่ว่า “อำนาจอธิปไตยเป็นของปวงชน หรืออำนาจสูงสุดในการปกครองประเทศเป็นของประชาชน ประชาชนเป็นผู้ใช้อำนาจอธิปไตย และการใช้อำนาจอธิปไตยนั้นเป็นไปเพื่อผลประโยชน์สุขของประชาชน” หลักประชาธิปไตย ดังกล่าวสะท้อนออกมาเป็นรูปธรรมในมิติของปัจเจกบุคคลที่มีประเด็นพิจารณา 3 ประการ ได้แก่ (สัญญา เคนาภูมิ และกชพร ประทุมวัน, 2558 : 183)

1. อุดมการณ์ประชาธิปไตยซึ่งเป็นความเชื่อมั่นอย่างแรงกล้าในหลักการ แห่งประชาธิปไตย โดยเฉพาะหลักการความเสมอภาคและเสรีภาพเป็นหลักการพื้นฐานที่สำคัญในการอยู่ร่วมกัน หลักการแห่งเสรีภาพ เช่น เสรีภาพในการพูด การพิมพ์ และการโฆษณา เสรีภาพในการนับถือศาสนา เสรีภาพในการสมาคมหรือรวมกลุ่ม สิทธิในทรัพย์สิน สิทธิที่จะได้รับ การคุ้มครองตามกฎหมาย และสิทธิส่วนบุคคล ส่วนหลักความเสมอภาค เช่น ในทางการเมือง การปฏิบัติ ตามกฎหมาย ในโอกาส ในทางเศรษฐกิจ และในทางสังคม

2. การปกครองแบบประชาธิปไตย หมายถึงวิธีการปกครองของรัฐหรือชุมชนเมือง ที่มีลักษณะ 3 ประการ ดังนี้ (ก) รัฐบาลของประชาชนกล่าวคือรัฐบาลจะต้องมาจาก การเลือกตั้งของประชาชน และประชาชนสามารถเปลี่ยนแปลงผู้ปกครองได้ด้วยการไปลงคะแนน เสียงเลือกตั้ง นั่นคือประชาชนอยู่ในฐานะเป็นเจ้าของรัฐบาลซึ่งบ่งชี้ถึงมิติของการปกครอง ในด้านความเป็นเจ้าของอำนาจอธิปไตย (ข) รัฐบาลโดยประชาชน หมายถึง ประชาชนหรือพลเมืองทุกคนมีสิทธิที่จะเป็นผู้ปกครองได้ ถ้าหากได้รับเสียงสนับสนุนจากประชาชนส่วนใหญ่ของประเทศ และ (ค) รัฐบาลเพื่อประชาชน หมายถึง รัฐบาลจะต้องมีจุดประสงค์เพื่อความผาสุกของประชาชน และจะต้องมีการกำหนดวาระในการดำรงตำแหน่ง เช่น ทุก 4 ปี ฯลฯ เพื่อจะได้ เป็นหลักประกันว่าผู้ปกครองจะต้องปกครองเพื่อประชาชน หากผันแปรจากจุดหมายนี้ ประชาชนจะได้มีโอกาสเปลี่ยนผู้ปกครองผ่านทาง การเลือกตั้ง

3. วิถีชีวิตประชาธิปไตย ซึ่งเป็นพฤติกรรมของปัจเจกบุคคลหรือกลุ่มบุคคลที่สอดคล้อง กับหลักการแห่งประชาธิปไตยมีประเด็นที่สอดคล้อง ดังนี้ (ก) พฤติกรรมที่แสดงถึง ความเคารพต่อ

ตนเองและผู้อื่น เช่น ให้ความสำคัญและรู้บทบาทของตนเองในการดำเนินการ เรียนรู้ มีความรับผิดชอบต่อบทบาทหน้าที่ที่ได้รับมอบหมายในการเรียนรู้ ให้เกียรติและรับฟัง ความคิดเห็นของเพื่อนในกลุ่ม มีความไว้วางใจเพื่อน ในกลุ่มขณะปฏิบัติกิจกรรมกลุ่ม (ข) พฤติกรรมที่แสดงถึงความสามัคคีและเห็นแก่ประโยชน์ส่วนรวม เช่น ช่วยเหลือ สนับสนุน และให้กำลังใจแก่เพื่อนๆ ในการทำงานร่วมกัน มีความเสียสละเวลาเพื่อการทำกิจกรรม การเรียนรู้ของกลุ่มอย่างเต็มที่ มีการแบ่งปันอุปกรณ์/แหล่งทรัพยากรการเรียนรู้กับเพื่อนในกลุ่มสามารถร่วมงานกับบุคคลอื่นได้ดีและร่วมทำกิจกรรมการเรียนรู้ตลอดระยะเวลาการเรียนรู้ (ค) พฤติกรรมที่แสดงถึงความมีเหตุผลและดุลยพินิจในการแก้ไขปัญหา เช่น มีการศึกษาวิเคราะห์ข้อมูลอย่างรอบคอบก่อนวางแผนการเรียนรู้อย่างเป็นขั้นตอน มีเหตุผลในการที่จะอภิปรายร่วมกับเพื่อนในกลุ่มอย่างสมเหตุสมผล มีวิธีดำเนินการเรียนรู้ โดยการใช้แหล่งทรัพยากรการเรียนรู้ ได้อย่างเหมาะสม มีการตัดสินใจแก้ปัญหาที่รอบคอบ โดยอยู่บนพื้นฐานของความเป็นเหตุเป็นผล

การวิเคราะห์แนวโน้มและทิศทางการใช้สังคมอุดมปัญญาประชาธิปไตยจำเป็นต้องพิจารณาหลายปัจจัยที่มีผลกระทบต่อการพัฒนาและการประยุกต์ใช้ในสังคม โดยเฉพาะในด้านการศึกษา การเมือง และสังคมทั่วไป การให้ความรู้เกี่ยวกับประชาธิปไตยแก่คนทุกกลุ่มในสังคมเป็นสิ่งสำคัญในการสร้างสังคมที่มีความเสมอภาค มีส่วนร่วม และเคารพในสิทธิมนุษยชนอย่างแท้จริง โดยมีรายละเอียดดังต่อไปนี้

1. การศึกษาและการพัฒนาความรู้

แนวโน้ม

-การให้ความสำคัญกับการศึกษาและการเรียนรู้ตลอดชีวิตเป็นกุญแจสำคัญในการสร้างสังคมอุดมปัญญา การเข้าถึงข้อมูลและการศึกษาอย่างทั่วถึงช่วยเพิ่มพูนความรู้และปัญญาของประชาชน (ผู้ให้สัมภาษณ์คนที่ 7, สัมภาษณ์, 19 เมษายน 2567)

-การพัฒนาทักษะการคิดวิเคราะห์และการแก้ปัญหาเป็นสิ่งสำคัญ การส่งเสริมการเรียนรู้ที่เน้นการคิดนอกกรอบและการสร้างสรรค์จะช่วยให้ประชาชนมีความสามารถในการรับมือกับการเปลี่ยนแปลงในโลกสมัยใหม่ (ผู้ให้สัมภาษณ์คนที่ 4, สัมภาษณ์, 18 พฤษภาคม 2567)

ทิศทาง

-การใช้เทคโนโลยีสารสนเทศและการสื่อสารเพื่อการศึกษาเพิ่มมากขึ้น โดยการเรียนออนไลน์และแหล่งข้อมูลดิจิทัลทำให้การเข้าถึงการศึกษาเป็นไปอย่างง่ายดาย (ผู้ให้สัมภาษณ์คนที่ 7, สัมภาษณ์, 19 เมษายน 2567)

-การสนับสนุนการวิจัยและนวัตกรรมในสถาบันการศึกษาเพื่อสร้างความรู้ใหม่ๆ และปรับปรุงการศึกษาให้ทันสมัย วิทยาลัย (ผู้ให้สัมภาษณ์คนที่ 10, สัมภาษณ์, 15 กรกฎาคม 2567)

2. การเมืองและการมีส่วนร่วม

แนวโน้ม

- การส่งเสริมการมีส่วนร่วมของประชาชนในการตัดสินใจทางการเมือง โดยการให้ความรู้ และการสนับสนุนให้ประชาชนมีบทบาทในการปกครอง (ผู้ให้สัมภาษณ์คนที่ 18, สัมภาษณ์, 15 พฤษภาคม 2567)

- การใช้เทคโนโลยีในการเข้าถึงข้อมูลการเมืองและการมีส่วนร่วมในกระบวนการทางประชาธิปไตย เช่น การลงคะแนนเสียงออนไลน์หรือแพลตฟอร์มการอภิปรายทางการเมือง (ผู้ให้สัมภาษณ์คนที่ 17, สัมภาษณ์, 12 พฤษภาคม 2567)

ทิศทาง

- การพัฒนากฎหมายและนโยบายที่ส่งเสริมความโปร่งใสและความรับผิดชอบของผู้ดำรงตำแหน่งในการบริหารประเทศ (ผู้ให้สัมภาษณ์คนที่ 14, สัมภาษณ์, 18 พฤษภาคม 2567)

- การสนับสนุนการศึกษาเกี่ยวกับสิทธิมนุษยชนและประชาธิปไตยเพื่อให้ประชาชนเข้าใจและมีส่วนร่วมในกระบวนการตัดสินใจ (ผู้ให้สัมภาษณ์คนที่ 15, สัมภาษณ์, 19 พฤษภาคม 2567)

3. สังคมและความเป็นธรรม

แนวโน้ม

- การส่งเสริมความเสมอภาคและความยุติธรรมในสังคม โดยการลดช่องว่างระหว่างชนชั้นและการสนับสนุนสิทธิมนุษยชน (ผู้ให้สัมภาษณ์คนที่ 16, สัมภาษณ์, 20 พฤษภาคม 2567)

- การพัฒนาโครงสร้างสังคมที่เน้นการเคารพและการยอมรับความหลากหลายทางวัฒนธรรมและภูมิหลัง (ผู้ให้สัมภาษณ์คนที่ 11, สัมภาษณ์, 18 พฤษภาคม 2567)

ทิศทาง

- การบังคับใช้กฎหมายเพื่อปกป้องสิทธิมนุษยชนและสร้างความเป็นธรรมในสังคม (ผู้ให้สัมภาษณ์คนที่ 9, สัมภาษณ์, 20 กรกฎาคม 2567)

- การส่งเสริมกิจกรรมและโครงการที่ช่วยลดความยากจนและเพิ่มโอกาสทางเศรษฐกิจให้กับประชาชนทุกกลุ่ม (ผู้ให้สัมภาษณ์คนที่ 8, สัมภาษณ์, 15 กรกฎาคม 2567)

4. เทคโนโลยีและนวัตกรรม

แนวโน้ม

- การนำเทคโนโลยีมาประยุกต์ใช้ในการพัฒนาและส่งเสริมสังคมอุดมปัญญา เช่น การใช้ข้อมูลขนาดใหญ่ (Big Data) และปัญญาประดิษฐ์ (AI) ในการวิเคราะห์และตัดสินใจ

- การพัฒนานวัตกรรมที่สนับสนุนการศึกษาและการมีส่วนร่วมในสังคม เช่น แพลตฟอร์มการเรียนรู้ออนไลน์และเครื่องมือการสื่อสาร

ทิศทาง

- การลงทุนในการวิจัยและพัฒนาเทคโนโลยีที่ช่วยในการสร้างความรู้และการสื่อสารที่มีประสิทธิภาพ (ผู้ให้สัมภาษณ์คนที่ 4, สัมภาษณ์, 18 พฤษภาคม 2567)
- การสร้างโครงสร้างพื้นฐานดิจิทัลที่เชื่อมโยงข้อมูลและการเรียนรู้ในระดับท้องถิ่นและระดับชาติ (ผู้ให้สัมภาษณ์คนที่ 2, สัมภาษณ์, 17 มิถุนายน 2567)

5. ความท้าทายและการตอบสนอง

แนวโน้ม

- ความท้าทายด้านการขาดแคลนทรัพยากรและการไม่เท่าเทียมในการเข้าถึงข้อมูลและการศึกษา (ผู้ให้สัมภาษณ์คนที่ 9, สัมภาษณ์, 20 กรกฎาคม 2567)
- การเผชิญกับความขัดแย้งและการเมืองที่ไม่เป็นธรรม ซึ่งอาจขัดขวางการพัฒนาสังคมอุดมปัญญา (ผู้ให้สัมภาษณ์คนที่ 9, สัมภาษณ์, 20 กรกฎาคม 2567)

ทิศทาง

- การพัฒนานโยบายและโครงการที่เน้นการเข้าถึงทรัพยากรและข้อมูลอย่างเท่าเทียม (ผู้ให้สัมภาษณ์คนที่ 6, สัมภาษณ์, 19 พฤษภาคม 2567)
 - การสร้างความร่วมมือระหว่างภาครัฐ ภาคเอกชน และองค์กรที่ไม่แสวงหาผลกำไรเพื่อแก้ไขปัญหาด้านการพัฒนาและการเข้าถึง (ผู้ให้สัมภาษณ์คนที่ 4, สัมภาษณ์, 18 พฤษภาคม 2567)
- โดยรวม การใช้สังคมอุดมปัญญาประชาธิปไตยจะมุ่งเน้นไปที่การเสริมสร้างความรู้และมีส่วนร่วมในสังคม พร้อมกับการใช้เทคโนโลยีและนวัตกรรมในการพัฒนาอย่างยั่งยืนและเป็นธรรม
- นอกจากนี้ อนาคตของประชาธิปไตยในประเทศไทยจะขึ้นอยู่กับหลายปัจจัยที่มีบทบาทสำคัญในการขับเคลื่อน ทั้งในด้านการเมือง สังคม เศรษฐกิจ และการเปลี่ยนแปลงทางเทคโนโลยี การวิเคราะห์อนาคตของประชาธิปไตยไทยจึงจำเป็นต้องพิจารณาแนวโน้มเหล่านี้อย่างรอบด้าน

1. การเมืองที่โปร่งใสและมีเสถียรภาพ (ผู้ให้สัมภาษณ์คนที่ 7, สัมภาษณ์, 19 เมษายน 2567)

แนวโน้ม

- การเมืองไทยในอนาคตจะต้องเผชิญกับความท้าทายในการสร้างเสถียรภาพทางการเมืองจากความขัดแย้งที่เกิดขึ้นระหว่างกลุ่มการเมืองต่าง ๆ และจากความขัดแย้งภายในระบบการปกครอง
- ความโปร่งใสในระบบการเลือกตั้งและการจัดการการปกครองเป็นปัจจัยสำคัญในการสร้างความไว้วางใจจากประชาชน ซึ่งหากสามารถปฏิรูปการเมืองและสร้างระบบที่มีความโปร่งใสตรวจสอบได้ การเมืองไทยก็จะมีแนวโน้มเข้าสู่เสถียรภาพในระยะยาว

ทิศทางที่ควรเป็น

- การปฏิรูปกฎหมายและการสร้างกลไกการตรวจสอบที่เข้มงวด เพื่อป้องกันการคอร์รัปชันและการทุจริต
- การส่งเสริมการมีส่วนร่วมของประชาชนในกระบวนการทางการเมืองผ่านการศึกษาเกี่ยวกับสิทธิและหน้าที่ของพลเมือง และการให้ความสำคัญกับการเสริมสร้างสังคมประชาธิปไตยตั้งแต่ระดับท้องถิ่น

2. การมีส่วนร่วมของประชาชน (ผู้ให้สัมภาษณ์คนที่ 9, สัมภาษณ์, 20 กรกฎาคม 2567)

แนวโน้ม

- ในอนาคต ประชาชนไทยจะมีบทบาทในการเมืองมากขึ้น ผ่านการเข้าร่วมในการเลือกตั้ง การแสดงความคิดเห็นผ่านช่องทางสื่อสังคมออนไลน์ และการมีส่วนร่วมในการตรวจสอบนโยบายของรัฐ
- เทคโนโลยีดิจิทัลจะเป็นเครื่องมือสำคัญที่ช่วยให้ประชาชนเข้าถึงข้อมูลและกระบวนการทางการเมืองได้ง่ายขึ้น ทำให้การมีส่วนร่วมในประชาธิปไตยเพิ่มมากขึ้น

ทิศทางที่ควรเป็น

- รัฐบาลและองค์กรต่าง ๆ ควรสนับสนุนการใช้เทคโนโลยีในการส่งเสริมการมีส่วนร่วม เช่น การจัดเวทีเสวนาออนไลน์หรือการลงคะแนนเสียงแบบดิจิทัล เพื่อเปิดโอกาสให้ประชาชนได้มีส่วนร่วมในกระบวนการตัดสินใจทางการเมือง
- การส่งเสริมการศึกษาเพื่อสร้างความรู้ความเข้าใจในเรื่องสิทธิมนุษยชน ประชาธิปไตย และกฎหมาย เพื่อให้ประชาชนมีความพร้อมในการเข้าร่วมกระบวนการประชาธิปไตย

3. การปฏิรูปสถาบันการเมืองและกฎหมาย (ผู้ให้สัมภาษณ์คนที่ 12, สัมภาษณ์, 18 มิถุนายน 2567)

แนวโน้ม

- การปฏิรูปสถาบันการเมืองและกฎหมายไทยจะมีความสำคัญในการกำหนดอนาคตของประชาธิปไตย โดยเฉพาะการปรับปรุงรัฐธรรมนูญและกฎหมายการเลือกตั้งเพื่อสร้างความเป็นธรรมและเสมอภาคในการแข่งขันทางการเมือง
- ระบบตุลาการและการบังคับใช้กฎหมายที่มีความเป็นกลางและโปร่งใส จะเป็นหัวใจสำคัญในการสร้างความเชื่อมั่นในกระบวนการยุติธรรมและป้องกันการใช้อำนาจในทางที่ผิด

ทิศทางที่ควรเป็น

- การปฏิรูปกฎหมายและกระบวนการยุติธรรมเพื่อลดความเหลื่อมล้ำและเพิ่มความเป็นธรรมในการบังคับใช้กฎหมาย โดยเฉพาะอย่างยิ่งการคุ้มครองสิทธิมนุษยชนและเสรีภาพของประชาชน

- การสร้างระบบตรวจสอบอำนาจรัฐที่เข้มแข็ง เพื่อป้องกันการใช้อำนาจในทางที่ผิดและการคอร์รัปชันในระดับการเมือง

4. ความขัดแย้งและการสมานฉันท์ (ผู้ให้สัมภาษณ์คนที่ 15, สัมภาษณ์, 19 พฤษภาคม 2567)

แนวโน้ม

- ความขัดแย้งทางการเมืองที่เกิดขึ้นในประเทศไทยในปัจจุบันเป็นปัญหาสำคัญที่อาจยังคงดำเนินต่อไปในอนาคต หากไม่มีการหาทางออกที่สอดคล้องกับทุกฝ่าย

- การขาดการสมานฉันท์และความไม่ไว้วางใจระหว่างกลุ่มการเมืองต่าง ๆ อาจทำให้กระบวนการประชาธิปไตยมีความชะงักงัน และส่งผลให้เกิดการแทรกแซงจากกลุ่มอำนาจนอกระบบ

ทิศทางที่ควรเป็น

- การสร้างกลไกการเจรจาที่ครอบคลุมทุกภาคส่วนของสังคม เพื่อสร้างความสมานฉันท์ระหว่างกลุ่มการเมืองและประชาชน

- การส่งเสริมการแก้ไขปัญหาความขัดแย้งด้วยวิธีการสันติวิธีและการใช้กลไกทางกฎหมายในการจัดการกับปัญหา โดยไม่ใช้ความรุนแรง

5. การพัฒนาประชาธิปไตยเศรษฐกิจ (ผู้ให้สัมภาษณ์คนที่ 16, สัมภาษณ์, 20 พฤษภาคม 2567)

แนวโน้ม

- ประชาธิปไตยทางเศรษฐกิจจะเป็นปัจจัยสำคัญในการสร้างสังคมประชาธิปไตยที่สมบูรณ์ ประชาชนต้องมีโอกาสเข้าถึงทรัพยากรและโอกาสทางเศรษฐกิจอย่างเท่าเทียม

- ความเหลื่อมล้ำทางเศรษฐกิจที่ยังคงมีอยู่ในปัจจุบัน อาจเป็นอุปสรรคต่อการพัฒนาประชาธิปไตย เพราะทำให้บางกลุ่มไม่สามารถเข้ามามีส่วนร่วมในกระบวนการทางการเมืองได้อย่างเต็มที่

ทิศทางที่ควรเป็น

- การส่งเสริมการพัฒนาเศรษฐกิจที่เป็นธรรมและยั่งยืน โดยเฉพาะการสร้างโอกาสให้กับกลุ่มคนที่มีรายได้น้อย เพื่อให้สามารถมีส่วนร่วมในกระบวนการทางการเมืองและการพัฒนาเศรษฐกิจของประเทศ

- การกระจายทรัพยากรและโอกาสทางเศรษฐกิจไปยังทุกภูมิภาคอย่างเท่าเทียม เพื่อลดความเหลื่อมล้ำและสร้างความเป็นธรรมในสังคม

อนาคตของประชาธิปไตยในประเทศไทยจะต้องพึ่งพาการปฏิรูปที่ครอบคลุมทุกด้าน ทั้งการเมือง การศึกษา เศรษฐกิจ และการสร้างสังคมที่มีความสมานฉันท์ การใช้เทคโนโลยีและการศึกษาในการเสริมสร้างความรู้และความมีส่วนร่วมของประชาชนจะเป็นเครื่องมือสำคัญในการ

ขับเคลื่อนประชาธิปไตยไปข้างหน้า หากประชาธิปไตยไทยสามารถปรับตัวและตอบสนองต่อความท้าทายเหล่านี้ได้ ก็จะสามารถสร้างอนาคตที่ยั่งยืนและเป็นธรรมมากขึ้น

กล่าวโดยสรุป สังคมที่พึงประสงค์จำเป็นต้องพิจารณาทั้งโลกอุดมคติและโลกแห่งความเป็นจริงควบคู่กัน ผู้เขียนเสนอว่าสถานะสังคมที่พึงประสงค์ในปัจจุบันคือ "สังคมอุดมปัญญาประชาธิปไตย" ซึ่งเน้นการปกครองตามหลักประชาธิปไตยที่อำนาจสูงสุดเป็นของประชาชน โดยประชาชนจะใช้อำนาจเพื่อประโยชน์สุขของส่วนรวม ลักษณะประชาธิปไตยนี้ประกอบด้วย 3 มิติสำคัญ ได้แก่ อุดมการณ์ประชาธิปไตยที่เน้นความเสมอภาคและเสรีภาพ การปกครองที่มาจากประชาชน โดยประชาชน และเพื่อประชาชน และวิถีชีวิตประชาธิปไตยที่สอดคล้องกับพฤติกรรมในการเคารพสิทธิและความคิดเห็นของผู้อื่น เห็นแก่ประโยชน์ส่วนรวม มีเหตุผลในการแก้ปัญหา

สังคมอุดมปัญญาประชาธิปไตยจำเป็นต้องคำนึงถึงปัจจัยหลายด้าน เช่น การศึกษา การเมือง และสังคม การส่งเสริมการศึกษาและการเรียนรู้ตลอดชีวิตจะช่วยเพิ่มความรู้และทักษะการคิดวิเคราะห์ การเข้าถึงข้อมูลและการศึกษาอย่างทั่วถึงเป็นสิ่งสำคัญในการสร้างปัญญา นอกจากนี้การใช้เทคโนโลยีสารสนเทศก็เป็นเครื่องมือในการเข้าถึงการศึกษาที่มีประสิทธิภาพด้านการเมือง จำเป็นต้องส่งเสริมการมีส่วนร่วมของประชาชนในการตัดสินใจทางการเมือง โดยเปิดโอกาสให้ประชาชนได้แสดงความคิดเห็นและเข้าถึงข้อมูลผ่านเทคโนโลยี การพัฒนากฎหมายที่ส่งเสริมความโปร่งใสในการบริหารประเทศจะช่วยสร้างความไว้วางใจจากประชาชน การให้ความรู้เกี่ยวกับสิทธิมนุษยชนและประชาธิปไตยจะทำให้ประชาชนเข้าใจและมีส่วนร่วมในกระบวนการปกครอง ในด้านสังคม การสร้างความเสมอภาคและความยุติธรรมเป็นสิ่งสำคัญ โดยการลดช่องว่างระหว่างชนชั้นและสนับสนุนสิทธิมนุษยชน โครงสร้างสังคมที่เคารพความหลากหลายและยอมรับความแตกต่างทางวัฒนธรรมจะช่วยเสริมสร้างความเป็นธรรม

การใช้เทคโนโลยีและนวัตกรรมในการพัฒนาสังคมก็เป็นแนวโน้มที่สำคัญ เช่น การใช้ Big Data และ AI ในการตัดสินใจและวางแผน การลงทุนในการพัฒนานวัตกรรมจะช่วยสร้างความรู้และเสริมสร้างการมีส่วนร่วม สดุดทัย ความท้าทายที่ต้องเผชิญ เช่น การขาดแคลนทรัพยากรและความไม่เท่าเทียมในการเข้าถึงข้อมูล อาจเป็นอุปสรรคต่อการพัฒนาสังคมประชาธิปไตย การตอบสนองต่อปัญหาเหล่านี้จำเป็นต้องพัฒนาโครงการและนโยบายที่เน้นความเท่าเทียมและความร่วมมือจากทุกภาคส่วน เพื่อสร้างสังคมที่ยั่งยืน

5) ข้อเสนอแนะเกี่ยวกับสังคมอุดมปัญญาประชาธิปไตย

ข้อเสนอแนะเกี่ยวกับสังคมอุดมปัญญาประชาธิปไตยเน้นการพัฒนาสังคมที่ผสมผสานระหว่างความรู้ ปัญญา และหลักการประชาธิปไตย โดยเน้นให้ประชาชนมีบทบาทสำคัญในการปกครองตนเองผ่านการมีส่วนร่วมที่เสรีและเท่าเทียม หลักการสำคัญของข้อเสนอแนะนี้ประกอบด้วย การส่งเสริมการศึกษาเพื่อพัฒนาทักษะการคิดวิเคราะห์ การมีส่วนร่วมของประชาชนในกระบวนการ

ทางการเมือง การสร้างสังคมที่เสมอภาคและยุติธรรม การนำเทคโนโลยีมาช่วยในการพัฒนาสังคม และการแก้ไขปัญหาความขัดแย้งโดยใช้สันติวิธี ข้อเสนอแนะเหล่านี้มุ่งเน้นการสร้างสังคมที่มีความรู้ ความเท่าเทียม และเคารพสิทธิมนุษยชน (ผู้ให้สัมภาษณ์คนที่ 13, สัมภาษณ์, 18 พฤษภาคม 2567) การนำแนวพุทธมาใช้เพื่อสร้างความสงบและความเข้าใจร่วมกัน ซึ่งหลักธรรมที่สำคัญในการแก้ไข ปัญหาความขัดแย้ง เช่น (ผู้ให้สัมภาษณ์คนที่ 1, สัมภาษณ์, 15 พฤษภาคม 2567)

1. อหิงสา (การไม่เบียดเบียน) การไม่ใช้ความรุนแรงหรือความก้าวร้าวในการแก้ไข ปัญหา การให้ความสำคัญกับการรักษาชีวิตและความสงบสุข

2. เมตตาและกรุณา การแสดงความรักและความปรารถนาดีต่อผู้อื่น การเข้าใจความ ทุกข์ของผู้อื่นและพยายามช่วยเหลือ

3. ขันติ (ความอดทน) การอดทนต่อความขัดแย้งและความยากลำบาก โดยไม่ตอบโต้ ด้วยอารมณ์หรือความรุนแรง

4. สติและปัญญา การแก้ไขปัญหาด้วยการพิจารณาอย่างมีสติและใช้ปัญญาในการคิด ทหาทางออกที่เป็นประโยชน์และไม่ก่อให้เกิดความทุกข์

5. สมานฉันท์ (การปรองดอง) การสร้างความสัมพันธ์ที่ดีและสันติระหว่างกัน การให้ อกภัยและการหาทางประนีประนอมโดยคำนึงถึงผลประโยชน์ร่วมกัน

การใช้แนวทางเหล่านี้เป็นการเน้นการสร้างความเข้าใจและความเคารพในผู้อื่น รวมถึง การพยายามแก้ไขความขัดแย้งโดยไม่ใช้ความรุนแรง ทั้งนี้เพื่อให้เกิดความสงบสุขและสันติภาพใน สังคม

กล่าวโดยสรุป ข้อเสนอแนะเกี่ยวกับสังคมอุดมปัญญาประชาธิปไตยมุ่งเน้นการสร้างสังคม ที่ผสมผสานระหว่างความรู้ ปัญญา และหลักการประชาธิปไตย โดยให้ความสำคัญกับบทบาทของ ประชาชนในการปกครองตนเองผ่านการมีส่วนร่วมที่เสรีและเท่าเทียม การพัฒนาสังคมในรูปแบบนี้ จำเป็นต้องเน้นการส่งเสริมการศึกษาเพื่อพัฒนาทักษะการคิดวิเคราะห์ของประชาชน การมีส่วนร่วม อย่างกระตือรือร้นในกระบวนการทางการเมือง รวมถึงการสร้างสังคมที่เสมอภาคและยุติธรรม นอกจากนี้ การใช้เทคโนโลยีสมัยใหม่ยังถูกนำมาเป็นเครื่องมือในการสนับสนุนและพัฒนาสังคม พร้อม กับการเน้นวิธีการแก้ไขปัญหาความขัดแย้งด้วยสันติวิธี เพื่อให้เกิดความสงบและสมานฉันท์ในสังคม ข้อเสนอแนะเหล่านี้มุ่งสร้างสังคมที่มีความรู้ ความเท่าเทียม และเคารพสิทธิมนุษยชน

ในด้านการแก้ไขปัญหาความขัดแย้งโดยใช้สันติวิธี แนวทางของพุทธศาสนามีบทบาท สำคัญในการสร้างความสงบและความเข้าใจร่วมกัน หลักธรรมที่ถูกนำมาใช้ ได้แก่ อหิงสา หรือการไม่ เบียดเบียน ซึ่งเป็นการไม่ใช้ความรุนแรงหรือความก้าวร้าวในการแก้ปัญหา โดยเน้นความสำคัญของ การรักษาชีวิตและความสงบสุข เมตตาและกรุณาเป็นหลักธรรมที่เน้นความรักและความปรารถนาดี ต่อผู้อื่น รวมถึงการเข้าใจความทุกข์ของผู้อื่นและพยายามช่วยเหลือ ขันติ หรือความอดทน เป็นการ

แสดงความอดทนต่อความขัดแย้งโดยไม่ตอบโต้ด้วยอารมณ์ สติและปัญญาถูกนำมาใช้ในการพิจารณา และแก้ไขปัญหาด้วยความรอบคอบ และสุดท้ายคือสมานฉันท์ หรือการปรองดอง ที่เน้นการสร้าง ความสัมพันธ์ที่ดีและการให้อภัย การประนีประนอมระหว่างกันเพื่อให้เกิดผลประโยชน์ร่วมกัน

เมื่อรวมข้อเสนอแนะทั้งสองด้านนี้ การพัฒนาสังคมอุดมปัญญาประชาธิปไตยจึงไม่ได้เน้น เพียงแค่การมีส่วนร่วมทางการเมืองและการพัฒนาทักษะเชิงปัญญาเท่านั้น แต่ยังเน้นการใช้สันติวิธี ตามหลักพุทธเพื่อสร้างความสงบสุขและความเข้าใจร่วมกันในสังคม

4.1.6 ผลการวิเคราะห์แนวคิดสังคมอุดมปัญญาประชาธิปไตย

จากการวิเคราะห์การให้สัมภาษณ์ของผู้ให้ข้อมูลสำคัญเกี่ยวกับแนวคิดสังคมอุดมปัญญา ประชาธิปไตย ซึ่งประกอบไปด้วย 5 ประเด็นหลัก คือ 1) การขับเคลื่อนชุมชนสู่สังคมอุดมปัญญา ประชาธิปไตย 2) การเข้าถึงสังคมอุดมปัญญาประชาธิปไตย 3) การปฏิบัติของทุกภาคส่วนในการ ขับเคลื่อนชุมชนสู่สังคมอุดมปัญญาประชาธิปไตย 4) การผลักดันสังคมอุดมปัญญาประชาธิปไตย 5) ข้อเสนอแนะเกี่ยวกับการขับเคลื่อนชุมชนสู่สังคมอุดมปัญญาประชาธิปไตย ดังจะนำเสนอเนื้อหาสาระ ดังต่อไปนี้

1) การขับเคลื่อนชุมชนสู่สังคมอุดมปัญญาประชาธิปไตย

การที่จะขับเคลื่อนชุมชนสู่สังคมอุดมปัญญาประชาธิปไตย จะต้องทำความเข้าใจในวิถีการ ดำเนินชีวิต การใช้ชีวิตหรือการดำรงชีวิตของพลเมืองทั้งการรับรู้ ทศนคติ พฤติกรรมแสดงออก ตลอดจนจนอุปนิสัยที่ตั้งอยู่หลักการพื้นฐานประชาธิปไตย เมืองค์ประกอบ 3 มิติ ได้แก่

1. ความเข้าใจในหลักแห่งประชาธิปไตย พลเมืองของรัฐประชาธิปไตยต้อง เข้าใจในกฎ กติกาของการอยู่ร่วมกันในสังคมอย่างสงบสุขโดยต้องเรียนรู้ถึงบทบาทหน้าที่ และ เสรีภาพของตนเอง รวมถึงการเคารพในเสรีภาพของผู้อื่น โดยความเข้าใจในหลักการ ประชาธิปไตย ได้แก่ รับรู้และเข้าใจ ในเกี่ยวกับปรัชญาของประชาธิปไตย หลักการสำคัญของ ประชาธิปไตย เหตุผลสำคัญของระบอบ ประชาธิปไตย และ การพัฒนาการปกครองของระบบ ประชาธิปไตย โดยความเข้าใจนี้สะท้อนออกมา ในลักษณะทฤษฎีการเรียนรู้ (B. S. Bloom, 1976) ดังนี้

(1) ความรู้ (Knowledge) (2) ความเข้าใจหรือความคิดรวบยอด (Comprehension) (3) การนำไปปรับใช้ (Application) (4) การวิเคราะห์ (Analysis) (5) การสังเคราะห์ (Synthesis) และ (6) การประเมินผล (Evaluation)

2. อุดมการณ์แบบประชาธิปไตย เป็นความเชื่ออย่างแรงกล้าในคุณค่า ความเป็นมนุษย์ ของคนทุกคนว่ามีค่ามีศักยภาพที่จะเรียนรู้ มีอิสราภาพ มีความรักความเอื้ออาทร ต่อกัน และร่วมมือ กันพัฒนาสังคมจนเกิดประโยชน์ต่อทุกคนในสังคม อุดมการณ์แบบ ประชาธิปไตยอาจสะท้อนออกมา ในลักษณะ ดังนี้ (1) เชื่อมั่นว่ามนุษย์เป็นผู้มีสติปัญญา รู้จักใช้ เหตุผล รู้ดีรู้ชั่ว และสามารถปกครอง ตนเองได้ ประชาธิปไตยนั้นเป็นระบบที่สมาชิกจะต้อง แสดงออกซึ่งเหตุผล เพื่อให้ได้มาซึ่งข้อสรุปที่

เป็นที่ยอมรับกันเชื่อกันว่าถ้าการดำเนินการใด ๆ เป็นไปตามหลักการแห่งเหตุผลแล้ว ย่อมจะส่งผลให้เกิดการพัฒนาคุณภาพชีวิตของสังคมอย่าง ไม่มีขีดจำกัด (2) เชื่อมันในเรื่องสิทธิเสรีภาพ คำว่า เสรีภาพ หมายถึง ความมีเสรี และเสรี หมายถึง ทำได้โดยปลอดอุปสรรค ส่วนคำว่า สิทธิ หมายถึง อำนาจอันชอบธรรม แต่อย่างไร ก็ตามเสรีภาพ ในระบอบประชาธิปไตยมิใช่ใช้โดยละเมิดสิทธิและเสรีภาพก่อให้เกิดความเดือด ร้อนแก่ผู้อื่น กล่าวได้ว่าเสรีภาพประชาธิปไตยมีขอบเขตจำกัดในระดับหนึ่ง สิ่งที่เป็นตัวจำกัด คือกฎหมาย ข้อบังคับ ขนบธรรมเนียม ประเพณี รวมทั้งวัฒนธรรมของสังคม และ (3) เชื่อมันใน ความเสมอภาคหรือเท่าเทียมกัน ระบอบประชาธิปไตยเชื่อว่ามนุษย์ทุกคนไม่ว่าจะอยู่ในชนชั้น ไต เพศใด มีฐานะทางเศรษฐกิจหรือฐานะทางสังคมอย่างไร ต่างเท่าเทียมกัน ความเท่าเทียมกัน ในที่นี้ไม่ใช่ความเท่าเทียมกันในสติปัญญา ความสามารถ หรือความสูงความต่ำ

3. การดำเนินชีวิตแบบประชาธิปไตย เป็นการดำเนินชีวิตของพลเมือง ในระบอบประชาธิปไตย โดยยึดหลักความเสมอภาค เสรีภาพ ภารดรภาพ และศักดิ์ศรี แห่งความเป็นมนุษย์ ลักษณะสำคัญของการดำเนินชีวิตแบบประชาธิปไตย อาจสะท้อนออกมา ดังนี้ เคารพเหตุผลมากกว่าบุคคล รู้จักการประนีประนอม มีระเบียบวินัย มีความรับผิดชอบ ต่อส่วนรวม สามัคคีและเห็นแก่ประโยชน์ส่วนรวม มีเหตุผลและดุลยพินิจในการแก้ไขปัญหา ให้ความนับถือซึ่งกันและกัน แบ่งปันหน้าที่และผลประโยชน์กัน ร่วมกันทำหน้าที่ การประสาน เชื่อมโยงทำงานในหน้าที่ เป็นต้น

เมื่อมีความรู้ความเข้าใจในสังคมอุดมปัญญาประชาธิปไตยการขับเคลื่อนชุมชน การขับเคลื่อนชุมชนสังคมอุดมปัญญาประชาธิปไตยเป็นกระบวนการที่มุ่งสร้างชุมชนที่ประกอบด้วยความรู้และปัญญาโดยมีประชาธิปไตยเป็นแกนกลางสำคัญ การขับเคลื่อนนี้เน้นให้ประชาชนมีส่วนร่วมอย่างเต็มที่ในการปกครองตนเองและมีอิสระในการแสดงความคิดเห็น ชุมชนอุดมปัญญาประชาธิปไตยจะต้องส่งเสริมให้สมาชิกของชุมชนได้พัฒนาความรู้ ความเข้าใจในสิทธิและหน้าที่ของตนในฐานะประชาชน รวมถึงส่งเสริมทักษะการคิดวิเคราะห์และการตัดสินใจอย่างมีเหตุผล (ผู้ให้สัมภาษณ์คนที่ 6, สัมภาษณ์, 19 พฤษภาคม 2567) ในการขับเคลื่อนชุมชนประเภทนี้ การศึกษาเป็นเครื่องมือสำคัญ โดยจะต้องมีการพัฒนาระบบการศึกษาเพื่อสร้างประชาชนที่มีความรู้และทักษะที่สามารถนำมาใช้ในการมีส่วนร่วมทางสังคมและการเมืองได้อย่างมีประสิทธิภาพ นอกจากนี้ การสร้างความเสมอภาคและความยุติธรรมในชุมชนเป็นสิ่งจำเป็นที่จะช่วยให้สมาชิกของชุมชนทุกคนมีโอกาสที่เท่าเทียมกันในการพัฒนาตนเองและมีส่วนร่วมในการตัดสินใจทางการเมือง (ผู้ให้สัมภาษณ์คนที่ 8, สัมภาษณ์, 15 กรกฎาคม 2567) การนำเทคโนโลยีมาช่วยในการขับเคลื่อนชุมชนก็เป็นปัจจัยสำคัญอีกประการหนึ่ง เทคโนโลยีสามารถช่วยในการสื่อสารและสร้างเครือข่ายระหว่างสมาชิกของชุมชน ส่งเสริมการเรียนรู้และการแลกเปลี่ยนความคิดเห็น รวมทั้งการเข้าถึงข้อมูลและความรู้ที่หลากหลายได้อย่างรวดเร็ว (ผู้ให้สัมภาษณ์คนที่ 13, สัมภาษณ์, 18 พฤษภาคม 2567) นอกจากนี้ การแก้ไขปัญหาความขัดแย้งในชุมชนยังต้องใช้สันติวิธีและหลักธรรมทางพุทธศาสนา เช่น การไม่ใช้ความ

รุนแรง การอดทน และการสร้างความสัมพันธ์ที่ดีระหว่างกัน เพื่อให้เกิดความสงบสุขและความเป็นเอกภาพในชุมชน (ผู้ให้สัมภาษณ์คนที่ 16, สัมภาษณ์, 20 พฤษภาคม 2567)

ด้วยการขับเคลื่อนที่ผสมผสานระหว่างความรู้ บัญญา การมีส่วนร่วมของประชาชน และการใช้สันติวิธี ชุมชนสังคมอุดมปัญญาประชาธิปไตยจะสามารถพัฒนาเป็นสังคมที่มีความเสมอภาค ยุติธรรม และเคารพในสิทธิมนุษยชนอย่างแท้จริง

การเผยแพร่อุดมปัญญาประชาธิปไตยเป็นกระบวนการที่ต้องใช้วิธีการที่หลากหลาย เพื่อให้แนวคิดนี้ได้รับการเข้าใจและยอมรับจากประชาชนในวงกว้าง วิธีการเผยแพร่สามารถทำได้ดังนี้ (ผู้ให้สัมภาษณ์คนที่ 7, สัมภาษณ์, 19 เมษายน 2567)

1. การศึกษาและการสร้างความรู้ เป็นหัวใจสำคัญของการเผยแพร่อุดมการณ์ปัญญาประชาธิปไตย การจัดการศึกษาในโรงเรียนและมหาวิทยาลัยควรเน้นการสอนเรื่องประชาธิปไตย สิทธิมนุษยชน และทักษะการคิดวิเคราะห์ นอกจากนี้ การจัดอบรมหรือสัมมนาในชุมชนยังช่วยสร้างความเข้าใจในอุดมการณ์นี้ได้

2. การใช้สื่อสาธารณะ เช่น โทรทัศน์ วิทยุ สื่อสังคมออนไลน์ และหนังสือพิมพ์ เป็นเครื่องมือที่มีประสิทธิภาพในการกระจายข้อมูลและแนวคิดเรื่องประชาธิปไตย การใช้สื่อเหล่านี้ในการเผยแพร่บทความ สารคดี การสัมภาษณ์ หรือการอภิปรายเกี่ยวกับอุดมการณ์ปัญญาประชาธิปไตยจะช่วยให้คนทั่วไปเข้าใจได้ง่ายขึ้น

3. การส่งเสริมการมีส่วนร่วมของประชาชน ให้ประชาชนมีส่วนร่วมในกระบวนการทางการเมือง เช่น การจัดเวทีสาธารณะ การอภิปราย และการประชุมที่เปิดโอกาสให้ประชาชนได้แลกเปลี่ยนความคิดเห็น เป็นการช่วยเผยแพร่อุดมการณ์นี้ผ่านการปฏิบัติจริง ประชาชนจะได้รับรู้ถึงบทบาทของตนในระบบประชาธิปไตยและสามารถมีส่วนร่วมในการกำหนดทิศทางของสังคม

4. การสร้างเครือข่ายและความร่วมมือ ระหว่างกลุ่มประชาสังคม องค์กรพัฒนาเอกชน และสถาบันการศึกษาเป็นวิธีหนึ่งในการเผยแพร่อุดมการณ์ปัญญาประชาธิปไตย การทำงานร่วมกันในโครงการที่เน้นการส่งเสริมประชาธิปไตยและการพัฒนาความรู้ในชุมชนจะช่วยขยายผลไปสู่สังคมวงกว้าง

5. การใช้เทคโนโลยีในการเผยแพร่ เช่น เว็บไซต์ บล็อก และแอปพลิเคชันบนมือถือสามารถใช้เป็นเครื่องมือในการเผยแพร่แนวคิดเรื่องปัญญาประชาธิปไตยได้อย่างกว้างขวาง การเผยแพร่ข้อมูลและแหล่งเรียนรู้ผ่านแพลตฟอร์มออนไลน์จะทำให้ผู้คนสามารถเข้าถึงได้สะดวก และเพิ่มการรับรู้เกี่ยวกับอุดมการณ์นี้

6. การรณรงค์และกิจกรรมเชิงสร้างสรรค์ เช่น การเดินขบวน การจัดนิทรรศการ หรือการจัดงานแสดงต่าง ๆ ที่เน้นเรื่องประชาธิปไตยและการมีส่วนร่วมของประชาชน จะสร้างการรับรู้และแรงบันดาลใจให้คนทั่วไปเข้ามามีส่วนร่วม

วิธีการเหล่านี้ช่วยทำให้อุดมการณ์ปัญญาประชาธิปไตยเผยแพร่ไปในสังคมได้อย่างมีประสิทธิภาพ นำไปสู่การสร้างสังคมที่มีความรู้ ความเข้าใจในประชาธิปไตย และการพัฒนาสังคมที่เคารพสิทธิและเสรีภาพของทุกคน

กล่าวโดยสรุป การขับเคลื่อนชุมชนสู่สังคมอุดมปัญญาประชาธิปไตยจำเป็นต้องเริ่มต้นด้วยการทำความเข้าใจวิถีชีวิตของพลเมือง ทั้งในด้านการรับรู้ ทัศนคติ พฤติกรรม และอุปนิสัยที่ตั้งอยู่บนหลักการพื้นฐานของประชาธิปไตย พลเมืองต้องมีความเข้าใจในบทบาท หน้าที่ และเสรีภาพของตนเอง รวมถึงการเคารพเสรีภาพของผู้อื่น ความรู้และความเข้าใจในหลักการประชาธิปไตยนั้นครอบคลุมตั้งแต่การรู้และเข้าใจปรัชญาและหลักการสำคัญของระบอบนี้ ตลอดจนการวิเคราะห์และประเมินผลตามทฤษฎีการเรียนรู้ นอกจากนี้ อุดมการณ์แบบประชาธิปไตยยังเชื่อมั่นในคุณค่าและศักยภาพของมนุษย์ทุกคน โดยทุกคนสามารถเรียนรู้ มีเสรีภาพ และร่วมมือกันพัฒนาสังคม โดยเชื่อในเรื่องสิทธิ เสรีภาพ และความเสมอภาคของมนุษย์ทุกคนอย่างเท่าเทียมกัน การดำเนินชีวิตแบบประชาธิปไตยยังสะท้อนออกมาในรูปแบบของการเคารพเหตุผลมากกว่าบุคคล การรู้จักประนีประนอม มีระเบียบวินัย มีความรับผิดชอบต่อส่วนรวม และการเห็นแก่ประโยชน์ส่วนรวม การพัฒนาความรู้เหล่านี้ทำให้พลเมืองในชุมชนสามารถมีส่วนร่วมอย่างมีเหตุผลและประสิทธิภาพในการปกครองตนเอง ทั้งนี้ การศึกษาเป็นเครื่องมือสำคัญในการสร้างประชาชนที่มีความรู้และทักษะที่จำเป็นสำหรับการมีส่วนร่วมทางสังคมและการเมือง รวมถึงการสร้างความเสมอภาคในชุมชน การเข้าถึงข้อมูลและความรู้ที่รวดเร็วผ่านเทคโนโลยีก็เป็นปัจจัยสำคัญที่ช่วยเสริมสร้างการสื่อสารและการเชื่อมโยงเครือข่ายในชุมชน

การแก้ไขปัญหาความขัดแย้งในชุมชนต้องใช้สันติวิธี โดยอาศัยหลักธรรมทางพุทธศาสนา เช่น การไม่ใช้ความรุนแรง การอดทน และการสร้างความสัมพันธ์ที่ดี การดำเนินการเช่นนี้จะช่วยให้ชุมชนเกิดความสงบสุขและความเป็นเอกภาพ การขับเคลื่อนชุมชนสังคมอุดมปัญญาประชาธิปไตยจึงเป็นกระบวนการที่มุ่งเน้นให้ประชาชนมีส่วนร่วมอย่างเต็มที่ในทุกด้าน และใช้สันติวิธีในการจัดการความขัดแย้ง นำไปสู่การพัฒนาสังคมที่เสมอภาค ยุติธรรม และเคารพสิทธิมนุษยชน ในด้านการเผยแพร่อุดมการณ์ปัญญาประชาธิปไตย วิธีการเผยแพร่สามารถทำได้หลายทาง เริ่มต้นจากการสร้างความรู้และการศึกษาในโรงเรียน มหาวิทยาลัย และชุมชน การใช้สื่อสาธารณะและสื่อออนไลน์เป็นเครื่องมือสำคัญในการกระจายข้อมูลและแนวคิด รวมถึงการส่งเสริมให้ประชาชนมีส่วนร่วมในกระบวนการทางการเมืองผ่านการจัดเวทีสาธารณะหรือกิจกรรมต่าง ๆ การสร้างเครือข่ายความร่วมมือระหว่างกลุ่มประชาสังคมและองค์กรต่าง ๆ ก็มีบทบาทในการขยายอุดมการณ์นี้ให้แพร่หลายมากขึ้น เทคโนโลยีเป็นอีกหนึ่งเครื่องมือที่ช่วยให้การเผยแพร่แนวคิดเรื่องปัญญาประชาธิปไตยเป็นไปได้อย่างรวดเร็วและกว้างขวาง นอกจากนี้ การรณรงค์และจัดกิจกรรมเชิงสร้างสรรค์ยังสร้างแรงบันดาลใจให้คนทั่วไปเข้ามามีส่วนร่วมในสังคมประชาธิปไตยอย่างเต็มที่

ทุกวิธีการเหล่านี้ล้วนส่งผลให้แนวคิดปัญญาประชาธิปไตยขยายตัวในสังคมอย่างมีประสิทธิภาพและนำไปสู่การสร้างสังคมที่มีความรู้ ความเข้าใจ และการเคารพสิทธิและเสรีภาพของทุกคน

2) การเข้าถึงสังคมอุดมปัญญาประชาธิปไตย

คำว่า “สังคม” สังคมอาจให้คำจำกัดความว่าในฐานะเป็นกลุ่มของประชาชนที่อาศัยอยู่รวมกันเป็นเวลานานพอที่มีการจัดระเบียบร่วมกันและเห็นว่าพวกเขาแตกต่างไปจากกลุ่มอื่น (John F. Cuber and William F. Kenkel, 1954 : 23) สังคมเป็นกลุ่มของมนุษย์ที่ใช้ชีวิตร่วมกัน ช่วยเหลือกันเป็นเวลานานจนพวกเขาสามารถจัดองค์กร ของพวกเขาและถือว่าพวกเขา คือสังคมหนึ่งที่มีกฎเกณฑ์ ระเบียบที่แน่นอน (Ralph Linton, 1964) โดยกลุ่มคนนั้น ได้มีปฏิสัมพันธ์กันบนพื้นฐานของความใกล้ชิดทางสายเลือดที่กระทำต่อคนอื่นโดยเฉพาะระบบ ความสัมพันธ์ในครอบครัวแล้วนำไปสู่ ความสัมพันธ์ทางสังคม(Hammudah Abdulati, 1975) ดังนั้นระบบสังคมจึงเน้นความสัมพันธ์ 2 ลักษณะ (Sidi Gazalba, 1977) คือ (1) ความสัมพันธ์ระหว่างมนุษย์กับมนุษย์ที่ใช้ชีวิตอย่างเป็น กลุ่มในสังคมที่มีระบบและระเบียบ และ (2) การรักษาระเบียบความสัมพันธ์ภายในกลุ่ม อย่างเป็นระบบ อย่างไรก็ตามนักวิชาการไทยได้นิยามคำว่า “สังคม” หมายถึง กลุ่มคนมากกว่าสองคน ขึ้นไปมาอยู่รวมกันเป็นระยะเวลาในขอบเขต สมาชิกประกอบด้วยคนทุกเพศ ทุกวัย ซึ่งมีความสัมพันธ์ซึ่งกันและกัน โดยมีวัฒนธรรมหรือระเบียบแบบแผนในการดำเนินชีวิตเป็นของตนเองและที่สำคัญที่สุด คือ สามารถเลี้ยงตัวเองได้ (สุธา ภิรมย์แก้ว, 2549 : 67) สังคมคือกลุ่มคนตั้งแต่สองคนขึ้นไป อาศัยอยู่รวมกันเป็นระยะเวลายาวนานอย่างต่อเนื่อง ในบริเวณหรือพื้นที่แห่งใดแห่งหนึ่ง มีอาณาเขตที่ชัดเจน และมีการปฏิสัมพันธ์ต่อกันอย่างมีระเบียบและแบบแผน ภายใต้วิถีชีวิตและขนบธรรมเนียมที่สอดคล้องกัน ตลอดจนสามารถเลี้ยงตนเองได้ตามสมควรแก่อัตภาพ (พิชัย ผกาทอง, 2547: 10)

ดังนั้น สังคม (Society) จึงหมายถึง กลุ่มของบุคคลที่มีวิธีการให้คุณค่าและการใช้ ชีวิตที่เหมือนกันซึ่งองค์ประกอบของสังคมอย่างน้อยมี 2 ส่วน ได้แก่ วัฒนธรรม (Culture) หรือ ระบบจัดสรรหน้าที่ของสังคม และการเมือง (Politics) หรือระบบการจัดสรรอำนาจ อย่างไรก็ตาม ลักษณะทั่วไปของสังคม (General Characteristic of Society) มีลักษณะดังนี้ (อนันต์ โพธิกุล, 2560: 1-2)

1. สังคมเป็นนามธรรม (Abstractness of Society) สังคมได้ถึงความสัมพันธ์ของ คนในสังคม สังคมเป็นสิ่งไม่มีชีวิตแต่เป็นแนวทางปฏิบัติเสมือนสิ่งมีชีวิต กล่าวคือ วิธีการของ การคบหาสมาคมกันของผู้ คนในสังคม ซึ่งเป็นสภาพหรือความสัมพันธ์อันเหมาะสมอย่าง ลงตัว ในตัวเอง ดังนั้นสังคมจึงเป็นเพียงนามธรรม

2. การพึ่งพาอาศัยกันมีอยู่ในสังคม (Interdependence in Society) ในสังคมแต่ละบุคคลต้องพึ่งพาอาศัยกันในฐานะเป็นสมาชิกของสังคม Maclver, Robert M. (Robert M. Maclver,

1924) กล่าวว่า “ประวัติศาสตร์มนุษยชาติในแง่หนึ่ง คือ ประวัติของความก้าวหน้าของการจัดระเบียบในการ ทำงานร่วมกันของแต่ละคนในสังคมเพื่อความสำเร็จตามจุดมุ่งหมายอันเดียวกัน ” ดังนั้นเพื่อบรรลุ เป้าหมายของชีวิตของผู้คนในสังคม แต่ปัจเจกบุคคลสมาชิกในสังคมไม่สามารถที่จะ จัดกระทำ ความสำเร็จให้กับตนเองได้เพียงลำพัง ผู้คนในสังคมจึงต้องกระทำแบบพึ่งพาอาศัยซึ่งกัน และกัน นั่นเอง

3. สังคมเกี่ยวข้องกับความเหมือนและความแตกต่างกัน (Society Involves Likeness and Difference) สมาชิกทั้งหมดในสังคมไม่เหมือนกัน ในท้องถิ่นต่าง ๆ พวกเขามีความแตกต่าง กัน สังคมจึงเกี่ยวข้องกับความเหมือนกันและความแตกต่างกัน Maclver, Robert M. (Robert M. Maclver, 1924) กล่าวว่า การแสดงออกที่เป็นนามธรรมของพวกแต่ละคนที่ปรากฏชัด คือ ความเหมือนกันและแตกต่าง กันทางด้านสังคมวิทยาและจิตวิทยา กล่าวคือสังคมจะประกอบไปด้วยปัจเจก บุคคลที่มีลักษณะ ที่แตกต่างกันออกไปอย่างหลากหลาย

4. สังคมมีทั้งการร่วมกันและการขัดแย้งกัน (Society Involves Both Co-operation and Conflict) สังคมไม่ใช่ว่าจะมีแต่การร่วมมือกันหรือขัดแย้งกันอย่างใดอย่างหนึ่ง สังคมมีทั้ง 2 อย่าง ทั้งการร่วมมือกันและการขัดแย้งกันซึ่งจะเห็นได้ชัด มองในฐานะเป็นพฤติกรรมของมนุษย์ ที่ แสดงในการติดต่อกันและการปรับปรุงตัว Gisbert, P. (1971) ให้ข้อสังเกตว่า “การร่วมมือกัน เป็น วิธีการอันสำคัญของสังคมมนุษย์ หากปราศจากการร่วมมือกันแล้ว สังคมก็อยู่ไม่ได้ ในมุมกลับกัน มัน ก็มีการขัดแย้งเกิดขึ้นในสังคม เมื่อสิ่งที่คนสนใจร่วมกันถูกสรุปลงอย่างไม่ กลมกลืนกัน การขัดแย้ง มี อยู่ในทุกสังคม เพราะทุกคนจะมีชีวิตอยู่ได้ก็ด้วยการต่อสู้เท่านั้น” (P. Gisbert, 1971)

คำว่า “อุดมปัญญา” คำศัพท์นี้มีคำอยู่สองคำที่ผสมกัน คือ คำว่า “อุดม” แปลว่า สูงสุด เลิศ มากมาย บริบูรณ์ ส่วนคำว่า “ปัญญา (Wisdom)” คือ ความรู้ ความเข้าใจ ที่สามารถ ประพฤติ ปฏิบัติได้และสามารถใช้ความรู้ ความเข้าใจ ในแขนงวิชาหรือศาสตร์ใดใดเพื่อการทำงาน หรือ ประกอบกิจกรรมใดใดก็ได้ได้อย่างมีประสิทธิภาพสูงโดยบุคคลได้บูรณาการการเรียนรู้ การสั่งสม ประสบการณ์จนก่อให้เกิดความรู้ฝังลึกในบุคคลกลายเป็นบุคคลแห่งการเรียนรู้ เป็นปราชญ์แห่งชุมชน พุทธศาสนาแบ่งปัญญาออกเป็น 3 ระดับ ดังนี้

1. สุตมปัญญา (ปัญญาจากการฟังหรือการอ่าน) หมายถึง ปัญญาความรู้ ความเข้าใจ จากการอ่านจากผ่านสัญลักษณ์และการฟังจากสื่อต่าง ๆ ครั้งเดียวหรือซ้ำแล้วซ้ำอีก จนกระทั่งมีพื้นฐานความรู้ที่ถูกต้องและแม่นยำ ปัญญานี้มีลักษณะเป็นความจดจำเป็นส่วนใหญ่ (Memorize Skill)

2. จินตามยปัญญา (ปัญญาจากการคิดพิจารณา) หมายถึง ปัญญาที่เกิดหรือได้จาก การคิดใคร่ครวญ พินิจพิจารณาไตร่ตรองให้เกิดความเข้าใจ อย่างตกลึกตามขั้นตอนของเหตุผล และความสัมพันธ์ต่าง ๆ โดยมีใช้การจดจำเฉย ๆ แต่สามารถมองเห็นสภาวะของความจริงที่แท้จริง หรือ

เห็นความสัมพันธ์เชื่อมโยงกันอย่างเป็นเหตุเป็นผล ปัญญาเน้นไปในลักษณะทักษะการคิด (Thinking skill)

3. กวณามยปัญญา (ปัญญาเกิดจากลงมือปฏิบัติ) หมายถึง ปัญญาเกิดจากการลงมือปฏิบัติ กล่าวคือภาวนาแปลว่าทำให้เจริญหรือการทำให้เกิดให้มีขึ้นซึ่งก็หมายถึง การลงมือปฏิบัติ นั่นเอง (Practice skill) (สมเด็จพระพุทธโฆษาจารย์ (ป.อ.ปยุตโต, 2561) ปัญญาแบบนี้ถือว่าเป็นปัญญาจากประสบการณ์ การลงมือปฏิบัติจนเกิดทักษะหรือความชำนาญซึ่งหากเทียบเคียงกับทฤษฎีการจัดการความรู้ของNonaka and Takeuchi (1995) เรียกว่าเป็นความรู้เฉพาะตัวหรือความรู้ที่ฝังอยู่ในคน (Tacit Knowledge) เป็นปัญญาความรู้ที่มาจากการปฏิบัติจากการใช้วิจารณ์ญาณ ปฏิภาณ ไหวพริบ เทคนิคเฉพาะตัว เช่น อาจเรียกว่าเคล็ดวิชาหรือภูมิปัญญา (Exclusive wisdom) ปฏิบัติ (Practice) ประสบการณ์ (Experience) วิจารณ์ญาณใช้ปฏิภาณ (Intelligence) เทคนิคเฉพาะตัว (Exclusive technique) เป็นต้น

ดังนั้น คำว่า “อุดมปัญญา” จึงหมายถึง ปัญญาความรู้ที่สมบูรณ์เพียบพร้อมในปัญญา ทั้งสามระดับเกี่ยวกับเรื่องใดเรื่องหนึ่งอย่างถ่องแท้ไม่ว่าเป็นการอ่าน การฟัง การคิดพิจารณา ใคร่ครวญ ไตร่ตรอง และการลงมือปฏิบัติจนเกิดทักษะความชำนาญในเรื่องใดเรื่องนั้นเป็นอย่างดี

การเข้าถึงสังคมอุดมปัญญาประชาธิปไตยเป็นกระบวนการที่ต้องอาศัยความร่วมมือจากทุกภาคส่วนของสังคมเพื่อสร้างสังคมที่ประชาชนมีความรู้ ปัญญา และสามารถมีส่วนร่วมในการตัดสินใจและการปกครองตนเองอย่างเสรีและเท่าเทียม สังคมอุดมปัญญาประชาธิปไตยนั้นเป็นสังคมที่ประชาชนมีบทบาทสำคัญในการแสดงความคิดเห็นและการมีส่วนร่วมในการกำหนดทิศทางของสังคม การเข้าถึงสังคมนี้ต้องอาศัยองค์ประกอบหลายด้าน ทั้งการศึกษา การพัฒนาทักษะทางปัญญา และการสร้างสภาพแวดล้อมที่ส่งเสริมความเสมอภาคและยุติธรรม (ผู้ให้สัมภาษณ์คนที่ 6, สัมภาษณ์, 19 พฤษภาคม 2567) การศึกษาเป็นเครื่องมือหลักในการพัฒนาความรู้และความเข้าใจในหลักการประชาธิปไตย การพัฒนาทักษะการคิดวิเคราะห์ การวิจารณ์ และการตัดสินใจอย่างมีเหตุผล จะช่วยให้ประชาชนสามารถมีส่วนร่วมในกระบวนการประชาธิปไตยอย่างมีประสิทธิภาพ ระบบการศึกษาจึงควรเน้นการสอนเรื่องประชาธิปไตย สิทธิมนุษยชน และการเคารพในความแตกต่าง เพื่อให้ประชาชนมีความรู้และสามารถใช้สิทธิของตนได้อย่างเต็มที่ (ผู้ให้สัมภาษณ์คนที่ 7, สัมภาษณ์, 19 เมษายน 2567) การสร้างความเสมอภาคและความยุติธรรมในสังคมก็เป็นปัจจัยสำคัญที่ช่วยให้ทุกคนสามารถเข้าถึงโอกาสในการพัฒนาตนเองและมีส่วนร่วมในการตัดสินใจทางการเมืองอย่างเท่าเทียม การลดความเหลื่อมล้ำทางเศรษฐกิจและสังคมจะช่วยส่งเสริมความร่วมมือและความสามัคคีในสังคม นอกจากนี้ การใช้เทคโนโลยีก็เป็นปัจจัยที่ช่วยให้การเข้าถึงสังคมอุดมปัญญาประชาธิปไตยเป็นไปอย่างรวดเร็วและกว้างขวางมากขึ้น เทคโนโลยีช่วยในการสื่อสาร การแลกเปลี่ยนความคิดเห็น และ

การเข้าถึงข้อมูลที่หลากหลาย ซึ่งเป็นพื้นฐานในการสร้างความรู้และการมีส่วนร่วมในสังคม (ผู้ให้สัมภาษณ์คนที่ 13, สัมภาษณ์, 18 พฤษภาคม 2567)

นอกจากนี้ การสร้างสังคมที่เคารพในสิทธิมนุษยชน การใช้สันติวิธีในการแก้ไขปัญหาความขัดแย้ง และการสร้างความสัมพันธ์ที่ดีระหว่างสมาชิกในสังคมจะช่วยให้เกิดความสงบสุขและความยั่งยืนในการพัฒนาสังคมประชาธิปไตย การที่ประชาชนมีเสรีภาพในการแสดงความคิดเห็นและการตัดสินใจ รวมถึงการเคารพในเสรีภาพของผู้อื่น จะนำไปสู่การสร้างสังคมที่มีความสมดุล ยุติธรรม และมั่นคง (ผู้ให้สัมภาษณ์คนที่ 14, สัมภาษณ์, 18 พฤษภาคม 2567) การเข้าถึงสังคมอุดมปัญญาประชาธิปไตยจึงเป็นกระบวนการที่ต้องอาศัยการพัฒนาทั้งทางด้านความรู้และการมีส่วนร่วมของประชาชนในทุกมิติของสังคม เพื่อสร้างสังคมที่ทุกคนมีส่วนร่วมอย่างเสรีและเท่าเทียม (ผู้ให้สัมภาษณ์คนที่ 18, สัมภาษณ์, 15 พฤษภาคม 2567)

กล่าวโดยสรุป การเข้าถึงสังคมอุดมปัญญาประชาธิปไตยหมายถึงการสร้างสังคมที่ประชาชนมีความรู้และปัญญาสามารถมีส่วนร่วมในการตัดสินใจและการปกครองตนเองอย่างเสรีและเท่าเทียม การสร้างสังคมแบบนี้ต้องอาศัยการศึกษา การพัฒนาทักษะทางปัญญา การลดความเหลื่อมล้ำทางเศรษฐกิจและสังคม รวมถึงการใช้เทคโนโลยีในการเข้าถึงข้อมูลและการสื่อสาร การเคารพในสิทธิมนุษยชนและการใช้สันติวิธีในการแก้ปัญหาคือความขัดแย้งเป็นสิ่งสำคัญในการสร้างความสงบสุขและความยั่งยืนในสังคมประชาธิปไตย

3) การปฏิบัติของทุกภาคส่วนในการขับเคลื่อนชุมชนสู่สังคมอุดมปัญญาประชาธิปไตย

ความเป็นจริงของสังคมประชาธิปไตยในประเทศไทย คือ ทหารหรืออำมาตย์ใจร้อน และผูกขาด ความรักชาติ ส่วนนักการเมืองนั้นขาดคุณธรรมและจริยธรรมทางการเมืองมีนักการเมืองจำนวนมากมีใช้น้อย ที่เข้าสู่เวทีการเมืองเพื่อเสียโชค และแสวงหาผลประโยชน์โดยมิชอบ และที่สำคัญไม่มีอุดมการณ์ หรือวิถึนธรรมทางการเมือง จึงเป็นจุดอ่อนและช่องว่างให้มีการฉกฉวยอำนาจของฝ่ายอำมาตย์ อย่างต่อเนื่อง ซึ่งวัฒนธรรมทางการเมืองของนักการเมืองที่สำคัญคือ (วิสุทธ์ โทธิแทน, 2554 : 160)

1. ความมีเหตุผล หมายถึง การดำรงชีวิตหรือการดำเนินชีวิต ของนักการเมืองในระบอบประชาธิปไตย ต้องคำนึงถึงความรับผิดชอบต่อตนเองและประเทศชาติ หรือประชาชน อย่างสมเหตุสมผล

2. การเคารพซึ่งกันและกัน หมายถึง การให้เกียรติต่อกันในฐานะเป็นมนุษย์ด้วยกัน โดยคำนึงถึงศักดิ์ศรี เกียรติยศ และชื่อเสียงเป็นสิ่งสำคัญ ไม่กล่าววาจาหรือถ้อยคำพรุสวาทหรือโทสวาท อันจะนำไปสู่การฟ้องร้องในคดีหมิ่นประมาทระหว่างกัน

3. รู้จักข่มใจหรืออดกลั้นในความแตกต่างกัน หมายถึงความหนักแน่นหรืออดทนเพื่อช่วยกันจรรโลงระบอบประชาธิปไตยให้มีความมั่นคงและยั่งยืน แม้จะมีความคิดเห็นทางการเมืองที่ไม่ตรงกันก็ตาม

4. ตกลงกันอย่างสันติวิธี หมายถึงการประนีประนอมในทางการเมืองเพื่อประโยชน์ของบ้านเมืองหรือประเทศชาติ ไม่เอาชนะคะคานกันด้วยพวกมากลากไป

5. รู้จักการมีส่วนร่วมทางการเมือง หมายถึงการเข้าใจกระบวนการหรือวิธีการในการให้ทุกภาคส่วนมีกิจกรรมทางการเมือง ไม่ผูกขาดตัดตอนทางการเมืองในลักษณะผลประโยชน์ของพวกเขาหรือวงศ์วานวานเครือ

6. ตระหนักในเรื่องสิทธิและหน้าที่ หมายความว่า การเมืองในระบอบประชาธิปไตยนั้นเรื่องสิทธิหรือประโยชน์ที่ถูกต้องและชอบด้วยกฎหมาย ทุกคนในสังคมควรได้รับการพิทักษ์รักษาและคุ้มครองนักรการเมืองไม่ควรลุแก่อำนาจ หรือละเมิดสิทธิ ขณะเดียวกันทุกคนที่ดำรงตนในสังคมประชาธิปไตยก็ต้องรู้จักบทบาทและหน้าที่ของตนเช่นกัน

7. อุทิศตนเพื่อประโยชน์แก่มหาชน หมายความว่า นักรการเมืองที่มีคุณธรรมจริยธรรมจำเป็นอย่างยิ่งที่จะต้องเสียสละและอุทิศตนในการทำงานเพื่อประโยชน์สุขของประเทศไทยและประชาชนอย่างสม่ำเสมอ โดยพยายามสละผลประโยชน์ของตน พรรค และเครือญาติให้เหลือน้อยที่สุด

8. มีอุดมการณ์หรือจุดยืนทางการเมือง หมายความว่า นักรการเมืองที่อาสาเข้าสู่ถนนการเมืองต้องมีอุดมการณ์หรือจุดยืนที่ชัดเจน มั่นคงและหนักแน่น ไม่เอนเอียงหรืออ่อนไหวในเรื่องลาภ ยศ สรรเสริญ และความสะดวกสบาย จนล้มภาระหน้าที่ที่ตนมีอยู่

9. เห็นแก่ประโยชน์สุขของชาติบ้านเมือง หมายความว่า นักรการเมืองในระบอบประชาธิปไตยจะต้องมุ่งมั่นในการจรรโลงรักษาชาติบ้านเมืองให้บังเกิดความสงบเรียบร้อยและความเจริญก้าวหน้าอย่างต่อเนื่อง หลีกเลี่ยงการทะเลาะเบาะแว้งระหว่างกัน ไม่ว่าจะเป็นฝ่ายรัฐบาลหรือฝ่ายค้าน

10. พัฒนาองค์ความรู้ให้บังเกิดความเชี่ยวชาญ หมายความว่า ในการเป็นนักรการเมืองนั้นบางคนอาจจะมีศึกษาน้อย ความรู้ความสามารถอาจจะไม่มากพอ จึงควรชวนช่วยยกระดับองค์ความรู้ของตนด้วยการศึกษาเพิ่มเติมอยู่เสมอ เพื่อให้มีความเชี่ยวชาญในการทำงานรับใช้ประเทศไทยและประชาชน

วัฒนธรรมทางการเมืองทั้ง 10 ข้อที่กล่าวมาแล้วข้างต้น อาจสรุปรวมลงให้กระชับได้

3 ประการ คือ

1. มีจุดยืนทางการเมือง (Political Stance) หมายถึงการตั้งใจที่จะเสียสละและอุทิศตนเพื่อชาติบ้านเมืองอย่างแน่วแน่และจริงจังด้วยความจริงใจ ไม่คิดคดและทรยศต่อประชาชนที่เลือกตนเข้าสู่เวทีทางการเมือง

2. มีวุฒิภาวะทางการเมือง (Political Maturity) หมายถึงมีจิตสำนึกในเชิงศีลธรรมในการรับใช้ชาติบ้านเมือง โดยไม่เอาคีย์เวทีทางการเมืองเพื่อแสวงหาโชคลาภและเกียรติยศชื่อเสียงให้กับวงศ์ตระกูลเพียงอย่างเดียว

3. มีอุดมการณ์ทางการเมือง (Political Ideology) หมายถึงการมีหลักการที่มั่นคงมีจิตใจที่เข้มแข็ง ไม่ว่าจะเป็ฝ่ายบริหารหรือฝ่ายตรวจสอบ เป็นรัฐบาลหรือฝ่ายค้าน ที่สำคัญต้องยึดมั่นในระบบรัฐสภา

การปฏิบัติของทุกภาคส่วนในการขับเคลื่อนชุมชนสู่สังคมอุดมปัญญาประชาธิปไตยเป็นกระบวนการที่ต้องการความร่วมมือและการประสานงานจากหลายฝ่าย เพื่อให้การเปลี่ยนแปลงเป็นไปอย่างมีประสิทธิภาพและยั่งยืน ทุกภาคส่วนมีบทบาทสำคัญในการสร้างสังคมที่มีความรู้ ปัญญาและความสามารถในการมีส่วนร่วมในการตัดสินใจและการปกครองตนเอง (ผู้ให้สัมภาษณ์คนที่ 16, สัมภาษณ์, 20 พฤษภาคม 2567)

ภาคการศึกษา เป็นพื้นฐานสำคัญในการพัฒนาความรู้และความเข้าใจในหลักการประชาธิปไตย ระบบการศึกษา ต้องเน้นการสอนเรื่องประชาธิปไตย สิทธิมนุษยชน และการเคารพในความแตกต่าง เพื่อให้ประชาชนมีความรู้ที่จำเป็นและสามารถใช้สิทธิของตนได้อย่างเต็มที่ การพัฒนาทักษะการคิดวิเคราะห์ การวิจารณ์ และการตัดสินใจอย่างมีเหตุผลเป็นส่วนสำคัญที่ช่วยให้ประชาชนมีส่วนร่วมในกระบวนการประชาธิปไตยอย่างมีประสิทธิภาพ (ผู้ให้สัมภาษณ์คนที่ 11, สัมภาษณ์, 18 พฤษภาคม 2567)

ภาครัฐบาล มีหน้าที่ในการสร้างนโยบายและกฎหมายที่สนับสนุนการสร้างความเสมอภาคและความยุติธรรมในสังคม การลดความเหลื่อมล้ำทางเศรษฐกิจและสังคมเป็นสิ่งสำคัญที่ช่วยส่งเสริมความร่วมมือและความสามัคคี การสร้างสภาพแวดล้อมที่สนับสนุนการพัฒนาตนเองและการมีส่วนร่วมในการตัดสินใจเป็นการสร้างโอกาสให้ทุกคนสามารถเข้าถึงการพัฒนาที่เท่าเทียม (ผู้ให้สัมภาษณ์คนที่ 9, สัมภาษณ์, 20 กรกฎาคม 2567)

ภาคประชาสังคม ได้แก่ องค์กรไม่แสวงผลกำไร ชุมชน และกลุ่มต่าง ๆ มีบทบาทในการสร้างความตระหนักรู้และส่งเสริมการมีส่วนร่วมของประชาชนในกิจกรรมที่เกี่ยวข้องกับการพัฒนาสังคม การสนับสนุนการจัดกิจกรรมฝึกอบรม การแลกเปลี่ยนความคิดเห็น และการสร้างเครือข่ายของกลุ่มประชาชนที่มีความสนใจร่วมกัน ช่วยให้เกิดการมีส่วนร่วมอย่างกว้างขวางและมีความหลากหลาย (ผู้ให้สัมภาษณ์คนที่ 11, สัมภาษณ์, 18 พฤษภาคม 2567)

ภาคธุรกิจ มีบทบาทในการสนับสนุนการพัฒนาทักษะและความรู้ของประชาชนผ่านการฝึกอบรมและโครงการพัฒนาทักษะที่เกี่ยวข้อง การใช้เทคโนโลยีในการสื่อสารและการเข้าถึงข้อมูลมีส่วนช่วยในการขับเคลื่อนสังคมให้เป็นสังคมที่มีความรู้และสามารถมีส่วนร่วมได้อย่างรวดเร็วและกว้างขวาง (ผู้ให้สัมภาษณ์คนที่ 17, สัมภาษณ์, 12 พฤษภาคม 2567)

การเข้าถึงสังคมอุดมปัญญาประชาธิปไตยต้องการการพัฒนาทั้งทางด้านความรู้และการมีส่วนร่วมของประชาชนในทุกมิติของสังคม การสร้างสังคมที่มีความสมดุล ยุติธรรม และมั่นคง ต้องอาศัยความร่วมมือจากทุกภาคส่วนในการทำให้การเปลี่ยนแปลงเป็นไปอย่างมีประสิทธิภาพและยั่งยืน

กล่าวโดยสรุป ในประเทศไทย ความเป็นจริงของสังคมประชาธิปไตยประสบปัญหาจากการขาดคุณธรรมและจริยธรรมในนักการเมือง และการผูกขาดอำนาจโดยกลุ่มทหารหรืออำมาตย์ ซึ่งสร้างช่องว่างในการพัฒนาคุณภาพทางการเมืองและความเชื่อมั่นในระบบประชาธิปไตย วัฒนธรรมทางการเมืองที่ควรมี ได้แก่ ความมีเหตุผลในการทำงาน การเคารพซึ่งกันและกัน การอดกลั้นในความแตกต่าง การตกลงกันอย่างสันติวิธี การเปิดโอกาสให้มีส่วนร่วมทางการเมือง การตระหนักถึงสิทธิและหน้าที่ การอุทิศตนเพื่อประโยชน์ของประชาชน การมีอุดมการณ์ที่ชัดเจน การมุ่งเน้นประโยชน์สุขของชาติบ้านเมือง และการพัฒนาองค์ความรู้

ในการขับเคลื่อนสังคมสู่สังคมอุดมปัญญาประชาธิปไตย ภาคการศึกษาควรเน้นการสอนเรื่องประชาธิปไตยและสิทธิมนุษยชน ภาครัฐบาลต้องสร้างนโยบายที่ส่งเสริมความเสมอภาคและยุติธรรม ภาคประชาสังคมควรส่งเสริมการมีส่วนร่วมของประชาชนผ่านกิจกรรมต่าง ๆ และการสร้างเครือข่าย และภาคธุรกิจควรสนับสนุนการพัฒนาทักษะและความรู้ของประชาชน การเปลี่ยนแปลงสู่สังคมอุดมปัญญาประชาธิปไตยต้องการความร่วมมือจากทุกภาคส่วนเพื่อให้การเปลี่ยนแปลงเป็นไปอย่างมีประสิทธิภาพและยั่งยืน

4) การผลักดันสังคมอุดมปัญญาประชาธิปไตย

ประชาธิปไตยในสังคมไทยแม้จะมีวิวัฒนาการมาอย่างยาวนาน กล่าวคือเริ่มต้นตั้งแต่มีการเปลี่ยนแปลงระบอบการปกครองจากระบบสมบูรณาญาสิทธิราชย์เป็นระบบประชาธิปไตย โดยคณะราษฎร เมื่อวันที่ 24 มิถุนายน 2475 แต่ทว่าตลอดระยะเวลา เกือบ 86 ปี (2475-2561) ที่ผ่านมา มีความผันแปรและล้มลุกคลุกคลานอย่างต่อเนื่อง เพิ่งจะลงรากปักฐานมั่นคงในรัฐบาลสมัย พล.อ.เปรม ติณสูลานนท์ แม้จะเป็นประชาธิปไตยครึ่งใบก็ตาม แต่สังคมไทยในขณะนั้นต่างชื่นชมและยกย่อง พล.อ.เปรม ติณสูลานนท์ ว่าเป็นรัฐบุรุษ คือมีจิตใจเสียสละและรักชาติบ้านเมืองอย่างแท้จริง มีความมื่อสัตย์สุจริตเป็นที่ตั้ง และตลอดระยะเวลา 8 ปีเศษ (2523-2531) ในตำแหน่งนายกรัฐมนตรี ได้สร้างคุณูปการให้กับชาติบ้านเมืองจนเจริญรุ่งเรือง (วาสนา นาน่วม, 2552 : 105)

การผลักดันสังคมอุดมปัญญาประชาธิปไตย จำเป็นต้องมีการดำเนินการในหลายด้านที่สำคัญ เพื่อให้การปกครองเป็นไปตามหลักการประชาธิปไตยและมีประสิทธิภาพ ดังนี้

1. การเสริมสร้างการศึกษาและความรู้ทางการเมือง โดยเน้นหลักการประชาธิปไตย สิทธิมนุษยชน และความรับผิดชอบของพลเมืองเป็นสิ่งจำเป็น นักเรียนและประชาชนต้องเข้าใจสิทธิ

เสรีภาพของตนเองและบทบาทในการตัดสินใจทางการเมือง การศึกษาอย่างลึกซึ้งซึ่งจะช่วยให้ประชาชนสามารถตรวจสอบและวิจารณ์การทำงานของรัฐบาลได้อย่างมีเหตุผล

2. การสร้างความโปร่งใสและความรับผิดชอบ ระบบการปกครองต้องมีการเปิดเผยข้อมูลและการดำเนินงานของรัฐบาลอย่างโปร่งใส การตรวจสอบและควบคุมการทำงานของรัฐบาลจะช่วยป้องกันการทุจริตและการใช้ตำแหน่งทางการเมืองในทางที่ไม่เหมาะสม

3. การสนับสนุนการมีส่วนร่วมของประชาชน ควรส่งเสริมให้ประชาชนมีส่วนร่วมในกระบวนการตัดสินใจทางการเมืองผ่านการเลือกตั้งที่เป็นธรรม การประชุมสาธารณะ และการเข้าร่วมกิจกรรมทางการเมืองอื่น ๆ การเปิดโอกาสให้ประชาชนมีเสียงและบทบาทในการกำหนดนโยบายจะช่วยเสริมสร้างความมั่นคงและความเชื่อมั่นในระบบประชาธิปไตย

4. การเสริมสร้างวัฒนธรรมการเมืองที่ดี เป็นการเคารพซึ่งกันและกัน การประนีประนอม และการมีจุดยืนทางการเมืองที่ชัดเจนเป็นสิ่งสำคัญ นักการเมืองควรปฏิบัติตามหลักการของความมีเหตุผลและการเคารพซึ่งกันและกัน เพื่อให้ระบบการเมืองเป็นไปอย่างราบรื่นและมีประสิทธิภาพ

5. การพัฒนาสถาบันการเมือง การเสริมสร้างความเข้มแข็งให้กับสถาบันการเมือง เช่น ศาล, สถาบันตรวจสอบ, และหน่วยงานที่เกี่ยวข้อง เพื่อให้สามารถทำงานได้อย่างอิสระและมีประสิทธิภาพในการควบคุมและตรวจสอบการทำงานของรัฐบาล

6. การสร้างความสมดุลและความยุติธรรม ควรมีการพัฒนาและดำเนินนโยบายที่ลดความเหลื่อมล้ำทางเศรษฐกิจและสังคม เพื่อให้ทุกคนมีโอกาสเท่าเทียมในการเข้าถึงทรัพยากรและโอกาสในชีวิต การลดความเหลื่อมล้ำจะช่วยเสริมสร้างความมั่นคงและความเชื่อมั่นในระบบประชาธิปไตย

7. การพัฒนาภาคประชาสังคม องค์กรประชาสังคมและกลุ่มต่าง ๆ ควรมีบทบาทในการเสริมสร้างการมีส่วนร่วมของประชาชน การเผยแพร่ข้อมูล และการสนับสนุนความรู้ทางการเมือง ซึ่งจะช่วยสร้างความเข้มแข็งให้กับระบบประชาธิปไตย

การผลักดันประชาธิปไตยให้เป็นประชาธิปไตยที่แท้จริงต้องอาศัยการทำงานร่วมกันจากทุกภาคส่วนของสังคม เพื่อสร้างสังคมที่เป็นธรรม มีความรับผิดชอบ และมีส่วนร่วมอย่างแท้จริง

การทำความเข้าใจองค์ประกอบของสังคมอุดมปัญญาประชาธิปไตย มีประเด็นการพิจารณาที่สำคัญหลายประการ ไม่ว่าจะเป็นนิยามของสังคมอุดมปัญญา ประชาธิปไตยที่พิจารณาในสามประเด็น ได้แก่ (1) องค์ประกอบของสังคม (Social) ซึ่งเป็นเรื่อง ของระบบการจัดสรรอำนาจและหน้าที่ของสมาชิกในสังคมผู้เขียนจะเรียกว่า “ระบบและกลไก การจัดระเบียบสังคม” (2) องค์ประกอบด้านการรับรู้ปัญญาความรู้ (Intellectual) ซึ่งเป็นเรื่องของ จิต (Mind) และการแสดงออกทางพฤติกรรมแบบวิถีความเป็นประชาธิปไตย (Democracy Way of Life) โดยมองผ่าน

ของมิตีคือ มิตีบัจเจกบุคคลและมิติกลุ่มบุคคล ดังนั้น การมองภาพ องค์ประกอบของสังคม ได้แก่ มุมมองในมิตีบัจเจกบุคคล มุมมองในมิติกลุ่มบุคคลหรือวิถีประชา (Folkways) และมุมมองในมิตีระบบและกลไกการจัดระเบียบทางสังคม (สัญญา เคนาภูมิ, 2563 : 56) ที่จะนำไปสู่การผลักดันสังคมอุดมปัญญาประชาธิปไตย ในบริบทของการพัฒนาไปสู่สังคมอุดมปัญญาประชาธิปไตย ว่ามีหลายประเด็นสำคัญที่ต้องพิจารณาเพื่อให้การเปลี่ยนแปลงเป็นไปอย่างมีประสิทธิภาพ ประเด็นหลัก ๆ ได้แก่ การพัฒนาความรู้และการศึกษาเพื่อสร้างประชาชนที่มีความเข้าใจในหลักการประชาธิปไตย และการตัดสินใจอย่างมีเหตุผล การส่งเสริมความมีส่วนร่วมของประชาชนในกระบวนการตัดสินใจ และการกำหนดนโยบาย การสร้างความโปร่งใสและระบบการตรวจสอบที่มีประสิทธิภาพเพื่อลดการทุจริต และการเสริมสร้างวัฒนธรรมประชาธิปไตยที่ดี เช่น การเคารพความคิดเห็นที่แตกต่างและการประนีประนอมเพื่อประโยชน์ส่วนรวม การพิจารณาประเด็นเหล่านี้จะช่วยให้การสร้างสังคมอุดมปัญญาประชาธิปไตยเป็นไปอย่างยั่งยืนและมีประสิทธิภาพ (ผู้ให้สัมภาษณ์คนที่ 13, สัมภาษณ์, 18 พฤษภาคม 2567)

กล่าวโดยสรุป การพัฒนาไปสู่สังคมอุดมปัญญาประชาธิปไตยในประเทศไทยมีความท้าทายที่ต้องเผชิญมาอย่างยาวนาน ตั้งแต่การเปลี่ยนแปลงระบอบการปกครองจากสมบูรณาญาสิทธิราชย์เป็นประชาธิปไตยเมื่อปี 2475 โดยคณะราษฎร แม้ในช่วง 86 ปีที่ผ่านมา มีความเปลี่ยนแปลงและปัญหาต่าง ๆ อย่างต่อเนื่อง แต่การปกครองในช่วงสมัยของ พล.อ.เปรม ติณสูลานนท์ ถือเป็นช่วงที่ประชาธิปไตยมีความมั่นคงที่สุด แม้จะเป็นประชาธิปไตยที่ยังไม่สมบูรณ์ แต่ก็ได้รับการชื่นชมในเรื่องของความเสถียรและความมุ่งมั่นในการพัฒนาชาติ

เพื่อผลักดันให้ประชาธิปไตยในสังคมไทยเป็นประชาธิปไตยที่แท้จริง จำเป็นต้องดำเนินการในหลายด้านที่สำคัญ โดยเฉพาะการเสริมสร้างการศึกษาและความรู้ทางการเมืองเพื่อให้ประชาชนมีความเข้าใจในหลักการประชาธิปไตยและสิทธิมนุษยชน การสร้างความโปร่งใสในการดำเนินงานของรัฐบาลและการตรวจสอบอย่างมีประสิทธิภาพ การสนับสนุนการมีส่วนร่วมของประชาชนในกระบวนการตัดสินใจ การเสริมสร้างวัฒนธรรมการเมืองที่ดี เช่น การเคารพความคิดเห็นที่แตกต่างและการประนีประนอมเพื่อประโยชน์ส่วนรวม รวมทั้งการพัฒนาสถาบันการเมืองให้เข้มแข็งและการสร้างความสมดุลทางเศรษฐกิจและสังคม

การพัฒนาไปสู่สังคมอุดมปัญญาประชาธิปไตยยังต้องพิจารณาประเด็นต่าง ๆ เช่น การจัดระเบียบสังคมและกลไกการปกครอง การพัฒนาความรู้และพฤติกรรมทางประชาธิปไตยของประชาชน การมองในมิติต่าง ๆ เช่น มิตีของปัจเจกบุคคล มิตีของกลุ่มบุคคล และมิตีของระบบและกลไกการจัดระเบียบทางสังคม การผลักดันให้เกิดสังคมที่เป็นธรรม มีความรับผิดชอบ และมีส่วนร่วมอย่างแท้จริง เป็นสิ่งสำคัญที่ช่วยให้การสร้างสังคมอุดมปัญญาประชาธิปไตยเป็นไปอย่างยั่งยืนและมีประสิทธิภาพ

5) ข้อเสนอแนะเกี่ยวกับการขับเคลื่อนชุมชนสู่สังคมอุดมปัญญาประชาธิปไตย

ปัญหาของระบอบประชาธิปไตยในยุคปัจจุบันคือประเทศทั้งหลาย ไม่ว่าจะประเทศขนาดเล็กหรือขนาดใหญ่ล้วนมีประชากรจำนวนมาก นับเป็นเรือนแสนเรือนล้านทั้งนั้น ประชาชนไม่อาจเข้ามาทำหน้าที่ปกครองประเทศโดยตรงอย่างกรณีของประชาธิปไตยกรีกโบราณ การปกครองในระบอบประชาธิปไตยยุคใหม่ หรือประชาธิปไตยในระบอบรัฐชาติเป็นระบอบประชาธิปไตยโดยผู้แทน มากกว่าเป็นการปกครองโดยประชาชนดังกรณีของนครรัฐกรีกโบราณหรือตามความหมาย ของลินคอล์นข้างต้นที่ว่าเป็นการปกครองโดยประชาชน แต่เป็นการปกครองโดยตัวแทนประชาชน วิธีการปกครองดังกล่าวทำให้เกิดปัญหาว่าตัวแทนประชาชนกระทำการไม่ตรงกับเจตนารมณ์ของประชาชน คือเกิดกรณีตัวแทนทรยศต่อประชาชน ปัญหาเกี่ยวกับความเป็นตัวแทนนี้แม้แต่รูโซ่ (Rousseau) นักปรัชญาชาวฝรั่งเศสสมัยศตวรรษที่ 18 ก็ได้ท้วงติงเกี่ยวกับเรื่องนี้ไว้นานมาแล้ว โดยเห็นว่าอำนาจอธิปไตยใช้แทนกันไม่ได้ รูโซ่ปฏิเสธวิธีการปกครองโดยตัวแทนแบบอังกฤษ และมีความเห็นว่าคุณอังกฤษมีเสรีก็เฉพาะวันเลือกตั้ง เวลาหลังจากนั้นแล้ว พวกเขาคือทาสนั่นเอง (M. Judd Harmon, 1964: 309) ในส่วนประเด็นอื่น ๆ ที่จะนำไปสู่ การขับเคลื่อนชุมชนสู่สังคมอุดมปัญญาประชาธิปไตย เป็นกระบวนการที่ต้องการความร่วมมือและการพัฒนาจากหลายภาคส่วนของสังคมเพื่อให้เกิดการเปลี่ยนแปลงอย่างยั่งยืนและมีประสิทธิภาพ การเปลี่ยนแปลงนี้ต้องมุ่งเน้นไปที่การเสริมสร้างความรู้และความเข้าใจในหลักการประชาธิปไตย ตลอดจนการส่งเสริมการมีส่วนร่วมของประชาชนในกระบวนการตัดสินใจ (ผู้ให้สัมภาษณ์คนที่ 12, สัมภาษณ์, 18 มิถุนายน 2567) การขับเคลื่อนนี้เริ่มจากการเสริมสร้างการศึกษาในระดับชุมชน ซึ่งต้องมีการให้ความรู้เกี่ยวกับสิทธิมนุษยชน หลักการประชาธิปไตย และการมีส่วนร่วมของพลเมือง การศึกษาไม่เพียงแต่จะช่วยให้ประชาชนเข้าใจสิทธิและหน้าที่ของตน แต่ยังเสริมสร้างความสามารถในการวิเคราะห์และวิจารณ์การดำเนินงานของรัฐบาลอย่างมีเหตุผล (ผู้ให้สัมภาษณ์คนที่ 10, สัมภาษณ์, 15 กรกฎาคม 2567) การสร้างความโปร่งใสและการตรวจสอบการทำงานของรัฐบาลเป็นสิ่งสำคัญเพื่อป้องกันการทุจริตและการใช้ตำแหน่งทางการเมืองในทางที่ไม่เหมาะสม ระบบการปกครองต้องมีการเปิดเผยข้อมูลและการดำเนินงานอย่างโปร่งใส ซึ่งจะช่วยเสริมสร้างความเชื่อมั่นในระบบประชาธิปไตย (ผู้ให้สัมภาษณ์คนที่ 7, สัมภาษณ์, 19 เมษายน 2567) การสนับสนุนการมีส่วนร่วมของประชาชนในกระบวนการตัดสินใจทางการเมือง เช่น การเลือกตั้งที่เป็นธรรม การประชุมสาธารณะ และกิจกรรมทางการเมืองอื่น ๆ จะช่วยให้ประชาชนมีเสียงและบทบาทในการกำหนดนโยบาย ซึ่งจะเสริมสร้างความมั่นคงและความเชื่อมั่นในระบบประชาธิปไตย (ผู้ให้สัมภาษณ์คนที่ 17, สัมภาษณ์, 12 พฤษภาคม 2567) การพัฒนาวัฒนธรรมการเมืองที่ดีโดยการเคารพซึ่งกันและกัน การประนีประนอม และการมีจุดยืนทางการเมืองที่ชัดเจนเป็นสิ่งสำคัญ นักการเมืองควรปฏิบัติตามหลักการของความมีเหตุผลและการเคารพซึ่งกัน

และกัน เพื่อให้ระบบการเมืองเป็นไปอย่างราบรื่นและมีประสิทธิภาพ (ผู้ให้สัมภาษณ์คนที่ 18, สัมภาษณ์, 15 พฤษภาคม 2567)

นอกจากนี้ การเสริมสร้างสถาบันการเมือง เช่น ศาล สถาบันตรวจสอบ และหน่วยงานที่เกี่ยวข้อง เพื่อให้สามารถทำงานได้อย่างอิสระและมีประสิทธิภาพในการควบคุมและตรวจสอบการทำงานของรัฐบาล (ผู้ให้สัมภาษณ์คนที่ 16, สัมภาษณ์, 20 พฤษภาคม 2567) การพัฒนาสังคมให้เป็นสังคมอุดมปัญญาประชาธิปไตยยังต้องมีการลดความเหลื่อมล้ำทางเศรษฐกิจและสังคม เพื่อให้ทุกคนมีโอกาสเท่าเทียมในการเข้าถึงทรัพยากรและโอกาสในชีวิต การลดความเหลื่อมล้ำจะช่วยเสริมสร้างความมั่นคงและความเชื่อมั่นในระบบประชาธิปไตย

สุดท้าย การพัฒนาภาคประชาสังคมโดยการสนับสนุนองค์กรประชาสังคมและกลุ่มต่าง ๆ ในการเผยแพร่ข้อมูลและการสนับสนุนความรู้ทางการเมืองจะช่วยสร้างความเข้มแข็งให้กับระบบประชาธิปไตย และทำให้การขับเคลื่อนชุมชนสู่สังคมอุดมปัญญาประชาธิปไตยเป็นไปอย่างยั่งยืนและมีประสิทธิภาพ

กล่าวโดยสรุป ปัญหาของระบอบประชาธิปไตยในยุคปัจจุบันสะท้อนให้เห็นถึงความซับซ้อนที่เกิดจากการมีประชากรจำนวนมาก ซึ่งทำให้ประชาชนไม่สามารถเข้ามาทำหน้าที่ปกครองประเทศโดยตรงเหมือนในสมัยกรีกโบราณได้ ระบอบประชาธิปไตยในปัจจุบันจึงเป็นการปกครองผ่านตัวแทนมากกว่าการปกครองโดยประชาชนเอง ทำให้เกิดปัญหาว่าตัวแทนของประชาชนอาจไม่ทำตามเจตนาของผู้ออกเสียง นำไปสู่การทรยศต่อความไว้วางใจของประชาชน นักปรัชญาอย่างรุสโซว์ก็ได้วิพากษ์วิจารณ์ถึงปัญหานี้ โดยมองว่าอำนาจอธิปไตยไม่ควรมีการแทนกันได้ เขายังเสนอว่าคนอังกฤษมีเสรีภาพแค่ในวันเลือกตั้ง แต่หลังจากนั้นพวกเขากลายเป็นทาสทางการเมือง

การพัฒนาประชาธิปไตยสู่สังคมอุดมปัญญานั้นจำเป็นต้องอาศัยความร่วมมือจากทุกภาคส่วนในสังคม โดยเริ่มต้นจากการเสริมสร้างการศึกษาในระดับชุมชน ให้ประชาชนเข้าใจสิทธิมนุษยชน หลักการประชาธิปไตย และการมีส่วนร่วมในการตัดสินใจทางการเมือง การศึกษายังช่วยให้ประชาชนสามารถวิเคราะห์และวิพากษ์วิจารณ์การทำงานของรัฐบาลอย่างมีเหตุผล

การสร้างความโปร่งใสในระบบการปกครองถือเป็นสิ่งสำคัญ การเปิดเผยข้อมูลและการตรวจสอบการทำงานของรัฐบาลจะช่วยป้องกันการทุจริตและการใช้อำนาจในทางที่ผิด นอกจากนี้ การมีส่วนร่วมของประชาชนในการตัดสินใจทางการเมือง เช่น การเลือกตั้งที่เป็นธรรมและการประชุมสาธารณะ จะเสริมสร้างความเชื่อมั่นในระบบประชาธิปไตย

วัฒนธรรมการเมืองที่ดีต้องอาศัยการเคารพและการประนีประนอมระหว่างกัน นักการเมืองควรปฏิบัติตามหลักการของความมีเหตุผลเพื่อให้การดำเนินงานทางการเมืองเป็นไปอย่างราบรื่นและมีประสิทธิภาพ การเสริมสร้างสถาบันการเมืองให้สามารถตรวจสอบการทำงานของรัฐบาลได้อย่างอิสระก็เป็นสิ่งจำเป็น

นอกจากนี้ การลดความเหลื่อมล้ำทางเศรษฐกิจและสังคมเป็นปัจจัยสำคัญในการพัฒนาสังคมให้เป็นประชาธิปไตยที่แท้จริง ทุกคนควรมีโอกาสเท่าเทียมในการเข้าถึงทรัพยากรและโอกาสในชีวิต สุดท้าย การสนับสนุนองค์กรประชาสังคมจะช่วยเสริมสร้างความรู้ทางการเมืองให้กับประชาชน ซึ่งจะทำให้ระบบประชาธิปไตยมีความยั่งยืนและมีประสิทธิภาพมากขึ้น

ผลการวิเคราะห์ข้อมูลข้างต้น สามารถแสดงการศึกษาและสังเคราะห์แนวคิดสังคมอุดมปัญญาประชาธิปไตยของประชาชนจังหวัดนครปฐม เป็นแผนภาพได้ดังนี้

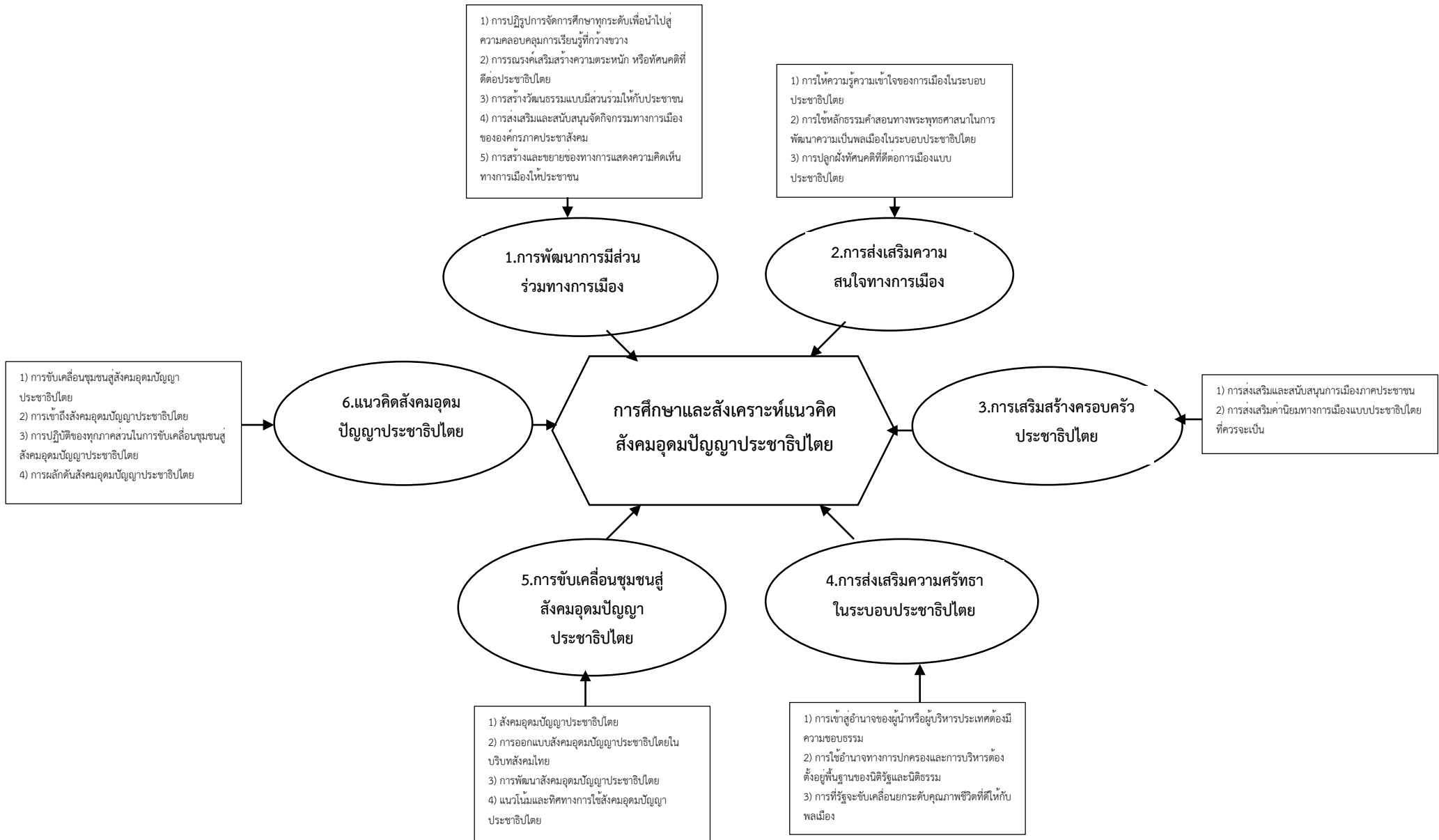

ภาพที่ 4.1 แสดงการศึกษาและสังเคราะห์แนวคิดสังคมอุดมปัญญาประชาธิปไตยของประชาชนจังหวัดนครปฐม

4.2 ผลการวิจัยระยะที่ 2 ศึกษาระดับการเข้าถึงสังคมอุดมปัญญาประชาธิปไตย ของประชาชนจังหวัดนครปฐม

จากผลการวิจัยระยะที่หนึ่ง ทำให้ได้ตัวแปรที่มาสร่างเป็นแบบสอบถามเพื่อวัดศึกษาระดับการเข้าถึงสังคมอุดมปัญญาประชาธิปไตยของประชาชนจังหวัดนครปฐม พร้อมทั้งหาปัจจัยที่มีอิทธิพลต่อความเป็นประชาธิปไตยของประชาชนจังหวัดนครปฐม เพื่อนำไปสร้างเป็นแบบสอบถามเพื่อวัดระดับการให้คุณค่า ผู้วิจัยนำแบบสอบถามไปเก็บข้อมูลกับกลุ่มตัวอย่างที่เป็นประชาชนในพื้นที่จังหวัดนครปฐม ผู้วิจัยได้นำเสนอผลการวิจัย ตามลำดับ ดังต่อไปนี้

1. สัญลักษณ์ที่ใช้ในการวิเคราะห์ข้อมูล

เพื่อให้เกิดความเข้าใจตรงกันในการนำเสนอและการแปลความหมายผลการวิเคราะห์ข้อมูล ผู้วิจัยได้กำหนดสัญลักษณ์และอักษรย่อที่ใช้ในการวิเคราะห์ข้อมูลดังนี้

1.1 สัญลักษณ์ใช้แทนตัวแปร

1.1.1 ตัวแปรแฝงภายใน (Endogenous latent variable)

PDW	แทน	ความเข้าใจต่อแนวคิดสังคมอุดมปัญญาประชาธิปไตย
PLF	แทน	ภาวะผู้นำทางการเมือง
NDF	แทน	พฤติกรรมทางการเมืองตามระบอบประชาธิปไตย
SDC	แทน	สังคมอุดมปัญญาประชาธิปไตยของประชาชน

1.2 ตัวแปรประจักษ์ หรือตัวแปรสังเกต (Manifest or Observe variable)

PC	แทน	วิถีแห่งประชาธิปไตย
DPB	แทน	ความเข้าใจสังคมอุดมปัญญา
DPL	แทน	การเป็นผู้สังเกตการณ์ทางการเมือง
PG	แทน	การมีส่วนร่วมทางการเมือง
PPS	แทน	ความเป็นหุ้นส่วนทางการเมือง
PCS	แทน	ความศรัทธาในตัวนักการเมือง
EM	แทน	ความเลื่อมใสในพรรคการเมือง
SM	แทน	ความเชื่อในประสิทธิภาพทางการเมือง
PM	แทน	บทบาทของผู้นำชุมชน
APB	แทน	การเป็นสมาชิกองค์กร
WSPP	แทน	การประชาสัมพันธ์การเลือกตั้ง
PRDM	แทน	การช่วยโฆษณาหาเสียง

TAP	แทน	การพูดคุยเรื่องการเมือง
US	แทน	สังคมยูโทเปีย
SAMS	แทน	สังคมพระศรีอริยเมตไตรย
IS	แทน	สังคมอุดมปัญญา
YD	แทน	โยนิโสมนสิการประชาธิปไตย
ND	แทน	นาถกรณธรรมประชาธิปไตย

1.2 สัญลักษณ์ที่ใช้แทนค่าสถิติ

n	แทน	จำนวนกลุ่มตัวอย่าง
\bar{X}	แทน	ค่าเฉลี่ยของกลุ่มตัวอย่าง (Mean)
f	แทน	ค่าความถี่ (Frequency)
S.D.	แทน	ค่าส่วนเบี่ยงเบนมาตรฐาน (Standard Deviation)
SKEW	แทน	ค่าความเบ้ (Skewness)
KUR	แทน	ค่าความโด่ง (Kurtosis)
r	แทน	ค่าสัมประสิทธิ์สหสัมพันธ์เพียร์สัน (Pearson's product moment correlation coefficient)
R^2	แทน	ค่าสัมประสิทธิ์พหุคูณกำลังสอง (Square multiple correlation) หรือสัมประสิทธิ์การพยากรณ์
λ	แทน	ค่าน้ำหนักองค์ประกอบ
Z-test	แทน	ค่าทดสอบนัยสำคัญ
SE	แทน	ค่าความคลาดเคลื่อนมาตรฐาน (Standard error)
X^2	แทน	ค่าไค-สแควร์ (Chi-square)
df	แทน	ค่าองศาอิสระ (Degree of freedom)
RMSEA	แทน	ค่าประมาณความคลาดเคลื่อนของรากกำลังสองเฉลี่ย (Root mean square error of approximation)
SRMR	แทน	ค่ารากกำลังสองเฉลี่ยของเศษเหลือมาตรฐาน (Standardized root mean square residual)
CFI	แทน	ค่าดัชนีการเปรียบเทียบความสอดคล้อง (Comparative fit index)
TLI	แทน	ค่าดัชนีทักเคอร์-ลีวิส (Tucker-Lewis index)

DE	แทน	ค่าอิทธิพลทางตรง (Direct effect)
IE	แทน	ค่าอิทธิพลทางอ้อม (Indirect effect)
TE	แทน	ค่าอิทธิพลโดยรวม (Total effect)

2. ลำดับชั้นในการเสนอผลการวิเคราะห์ข้อมูล

การวิเคราะห์ระดับความเข้าใจต่อแนวคิดสังคมอุดมปัญญา ปัจจัยมีอิทธิพลต่อความเป็นประชาธิปไตยของประชาชนจังหวัดนครปฐม การพัฒนาสังคมอุดมปัญญาประชาธิปไตยของประชาชนจังหวัดนครปฐม และปัจจัยที่มีอิทธิพลต่อการพัฒนาสังคมอุดมปัญญาประชาธิปไตยของประชาชนจังหวัดนครปฐม ในระยะของการวิจัยเชิงปริมาณ ผู้วิจัยได้วิเคราะห์ข้อมูลตามลำดับ ดังนี้

ตอนที่ 1 การวิเคราะห์ข้อมูลเกี่ยวกับปัจจัยส่วนบุคคลของผู้ตอบแบบสอบถาม

ตอนที่ 2 การวิเคราะห์ความเข้าใจต่อแนวคิดสังคมอุดมปัญญา

ตอนที่ 3 การวิเคราะห์ปัจจัยมีอิทธิพลต่อความเป็นประชาธิปไตยของประชาชนจังหวัดนครปฐม

ตอนที่ 4 การวิเคราะห์การพัฒนาสังคมอุดมปัญญาประชาธิปไตยของประชาชนจังหวัดนครปฐม

ตอนที่ 5 การวิเคราะห์ปัจจัยที่มีอิทธิพลต่อการพัฒนาสังคมอุดมปัญญาประชาธิปไตยของประชาชนจังหวัดนครปฐม

ปรากฏผลการวิเคราะห์ดังนี้

ตอนที่ 1 การวิเคราะห์ข้อมูลทั่วไปเกี่ยวกับสถานภาพของผู้ตอบแบบสอบถาม

ผลการวิเคราะห์ข้อมูลทั่วไปเกี่ยวกับข้อมูลเกี่ยวกับปัจจัยส่วนบุคคลของผู้ตอบแบบสอบถาม ประกอบด้วย เพศ อายุ ศาสนา ระดับการศึกษา สถานภาพสมรส อาชีพ รายได้ที่ได้รับต่อเดือน

ตารางที่ 4.2 แสดงจำนวนความถี่ (Frequency) และร้อยละ (Percentage) ของผู้ตอบแบบสอบถาม

(n = 530)

ปัจจัยส่วนบุคคล		จำนวน (คน)	ร้อยละ
1. เพศ			
	ชาย	298	56.2
	หญิง	232	43.8
	รวม	530	100
2. อายุ			
	ต่ำกว่า 20 ปี	152	28.7
	ระหว่าง 21 -30 ปี	114	21.5
	ระหว่าง 31-40 ปี	102	19.2
	ระหว่าง 41-50 ปี	89	16.8
	ระหว่าง 51-60 ปี	60	11.3
	61 ปีขึ้นไป	13	2.5
	รวม	530	100
3. ศาสนา			
	พุทธ	512	
	คริสต์	8	
	อิสลาม	3	
	ไม่มีศาสนา	7	
	รวม	530	100
4. ระดับการศึกษา			
	ไม่ได้เรียน	14	2.6
	ประถมศึกษา	40	7.5
	มัธยมศึกษาตอนต้น	75	14.2

	มัธยมศึกษาตอนปลาย/ปวช.	124	23.4
	อนุปริญญา/ปวส.	20	3.8
	ปริญญาตรี	218	41.1
	สูงกว่าปริญญาตรี	319	7.4
	รวม	530	100
5. สถานภาพสมรส			
	โสด	342	64.5
	สมรส	156	29.4
	หม้าย	21	4.0
	หย่าร้าง / แยก	11	2.1
	รวม	530	100
6. อาชีพ			
	ตกงาน	14	2.6
	ยังไม่ได้ทำงาน (กำลังเรียน)	174	32.8
	ไม่แน่นอน	23	4.3
	รับจ้างทั่วไป	96	18.1
	ลูกจ้างเอกชน	49	9.2
	เกษตรกร	29	5.5
	รับราชการ	82	15.5
	รัฐวิสาหกิจ	7	1.3
	ผู้ประกอบการ/ธุรกิจส่วนตัว	50	9.4
	เจ้าของกิจการอุตสาหกรรมขนาดใหญ่	6	1.1
	รวม	530	100
7. รายได้ที่ได้รับต่อเดือน			
	ต่ำกว่า 15,000 บาท	390	73.6
	15,001 – 20,000 บาท	69	13.0
	20,001 - 25,000 บาท	19	3.6

	25,001 บาทขึ้นไป	52	9.8
	รวม	530	100

จากตารางที่ 4.2 แสดงจำนวนและร้อยละของข้อมูลทั่วไปของผู้ตอบแบบสอบถามสามารถอธิบายรายละเอียดในแต่ละประเด็นดังต่อไปนี้

เพศ ผู้ตอบแบบสอบถามส่วนใหญ่เป็นเพศชาย มีจำนวน 298 คนคิดเป็นร้อยละ 56.2 และเป็นเพศหญิง 232 คน คิดเป็นร้อยละ 43.8

อายุ ผู้ตอบแบบสอบถามส่วนใหญ่มีอายุต่ำกว่า 20 ปี มีจำนวน 152 คน คิดเป็นร้อยละ 28.7 รองลงมามีอายุระหว่าง 21 -30 ปี มีจำนวน 114 คน คิดเป็นร้อยละ 21.5 มีอายุระหว่าง 31-40 ปี มีจำนวน 102 คน คิดเป็นร้อยละ 19.2 มีอายุระหว่าง 41-50 ปี มีจำนวน 89 คน คิดเป็นร้อยละ 16.8 มีอายุระหว่าง 51-60 ปี มีจำนวน 60 คน คิดเป็นร้อยละ 11.3 และมีอายุ 61 ปีขึ้นไป มีจำนวน 13 คน คิดเป็นร้อยละ 2.5

ศาสนา ผู้ตอบแบบสอบถามส่วนใหญ่ นับถือศาสนาพุทธ มีจำนวน 512 คน คิดเป็นร้อยละ 96.6 รองลงมานับถือศาสนาคริสต์ มีจำนวน 8 คน คิดเป็นร้อยละ 1.5 ไม่มีศาสนา มีจำนวน 7 คน คิดเป็นร้อยละ 1.3 และนับถือศาสนาอิสลาม มีจำนวน 3 คน คิดเป็นร้อยละ .6

การศึกษา ผู้ตอบแบบสอบถามส่วนใหญ่มีการศึกษาระดับปริญญาตรี มีจำนวน 218 คน คิดเป็นร้อยละ 41.1 รองลงมามัธยมศึกษาตอนปลาย/ปวช. มีจำนวน 124 คน คิดเป็นร้อยละ 23.4 มัธยมศึกษาตอนต้น มีจำนวน 75 คน คิดเป็นร้อยละ 14.2 ประถมศึกษา มีจำนวน 40 คน คิดเป็นร้อยละ 7.5 สูงกว่าปริญญาตรี มีจำนวน 39 คน คิดเป็นร้อยละ 7.4 อนุปริญญา/ปวส. มีจำนวน 20 คน คิดเป็นร้อยละ 3.8 และไม่ได้เรียน มีจำนวน 14 คน คิดเป็นร้อยละ 2.6

สถานภาพสมรส ผู้ตอบแบบสอบถามส่วนใหญ่มีสถานภาพโสด มีจำนวน 342 คิดเป็นร้อยละ 64.5 รองลงมา มีสถานภาพสมรส มีจำนวน 156 คน คิดเป็นร้อยละ 29.4 มรสถานภาพหม้าย จำนวน 21 คน คิดเป็นร้อยละ 4.0 และมีสถานภาพหย่าร้าง/หม้าย มีจำนวน 11 คน คิดเป็นร้อยละ 2.1

อาชีพ ผู้ตอบแบบสอบถามส่วนใหญ่ยังไม่ได้ทำงาน (กำลังเรียน) มีจำนวน 174 คน คิดเป็นร้อยละ 32.8 รองลงมา รับจ้างทั่วไป มีจำนวน 96 คน คิดเป็นร้อยละ 18.1 รับราชการ มีจำนวน 82 คน คิดเป็นร้อยละ 15.5 ผู้ประกอบการ/ธุรกิจส่วนตัว มีจำนวน 50 คน คิดเป็นร้อยละ 9.4 ลูกจ้างเอกชน มีจำนวน 49 คน คิดเป็นร้อยละ 9.2 เกษตรกร มีจำนวน 29 คน คิดเป็นร้อยละ 5.5 ไม่แน่นอน มีจำนวน 23 คน คิดเป็นร้อยละ 4.3 ตกงาน มีจำนวน 14 คน คิดเป็นร้อยละ

ละ 2.6 รัฐวิสาหกิจ มีจำนวน 7 คน คิดเป็นร้อยละ 1.3 และ เจ้าของกิจการอุตสาหกรรมขนาดใหญ่ มีจำนวน 6 คน คิดเป็นร้อยละ 1.1

รายได้ต่อเดือน ผู้ตอบแบบสอบถามส่วนใหญ่มีรายได้ต่ำกว่า 15,000 บาท มีจำนวน 390 คน คิดเป็นร้อยละ 73.6 รองลงมา มีรายได้ 15,001 – 20,000 บาท มีจำนวน 69 คน คิดเป็นร้อยละ 13.0 มีรายได้ 20,001 – 25,000 บาทขึ้นไป มีจำนวน 52 คน คิดเป็นร้อยละ 9.8 และมีรายได้ 25,001 – 30,000 บาท มีจำนวน 19 คน คิดเป็นร้อยละ 3.6

ตอนที่ 2 การวิเคราะห์ความเข้าใจต่อแนวคิดสังคมอุดมปัญญา

ตารางที่ 4.3 แสดงด้วยค่าเฉลี่ย (\bar{X}) ค่าเบี่ยงเบนมาตรฐาน (S.D.) ระดับความเข้าใจต่อแนวคิดสังคมอุดมปัญญาประชาธิปไตยของประชาชนจังหวัดนครปฐม แยกรายข้อและโดยรวม

(n = 530)

ความเข้าใจต่อแนวคิดสังคมอุดมปัญญา ประชาธิปไตย		ระดับความเข้าใจ			ระดับความ เข้าใจ
		\bar{X}	S.D.	อันดับ	
1.	วิถีแห่งประชาธิปไตย	4.11	.73	2	มาก
2.	สังคมอุดมปัญญา	4.13	.72	1	มาก
3.	การเป็นผู้สังเกตการณ์ทางการเมือง	3.95	.75	3	มาก
4.	การมีส่วนร่วมทางการเมือง	3.89	.81	4	มาก
5.	ความเป็นหุ้นส่วนทางการเมือง	3.76	.93	5	มาก
เฉลี่ย		3.97	.66		มาก

จากตารางที่ 4.3 พบว่า ความเข้าใจต่อแนวคิดสังคมอุดมปัญญาประชาธิปไตยของประชาชนจังหวัดนครปฐม โดยรวม อยู่ในระดับมากที่สุด ($\bar{x} = 4.49$) เมื่อพิจารณาเป็นรายด้าน พบว่า อยู่ในระดับมากที่สุดทั้ง 5 ด้าน โดยเรียงลำดับค่าเฉลี่ยจากมากไปน้อย ได้แก่ ความเข้าใจด้านสังคมอุดมปัญญา อยู่ในระดับมากที่สุด ($\bar{x} = 4.13$) ความเข้าใจด้านวิถีแห่งประชาธิปไตย ($\bar{x} = 4.11$) ความเข้าใจด้านการเป็นผู้สังเกตการณ์ทางการเมือง ($\bar{x} = 3.95$) ความเข้าใจด้านการมีส่วนร่วมทางการเมือง ($\bar{x} = 3.89$) และ ความเข้าใจด้านความเป็นหุ้นส่วนทางการเมือง ($\bar{x} = 3.76$) ตามลำดับ

ตารางที่ 4.4 แสดงด้วยค่าเฉลี่ย (\bar{X}) ค่าเบี่ยงเบนมาตรฐาน (S.D.) ระดับความเข้าใจต่อแนวคิดสังคมอุดมปัญญาประชาธิปไตยของประชาชนจังหวัดนครปฐม ด้านความเข้าใจต่อวิถีแห่งประชาธิปไตย แยกรายข้อและโดยรวม

(n = 530)

1. ความเข้าใจต่อวิถีแห่งประชาธิปไตย		ระดับความเข้าใจ			ระดับความเข้าใจ
		\bar{X}	S.D.	อันดับ	
1.	มนุษย์เป็นสัตว์สังคมที่จำเป็นต้องอาศัยอยู่รวมกัน	4.35	.89	1	มาก
2.	การปกครองของประชาชน โดยประชาชน และเพื่อประชาชน	4.02	.88	4	มาก
3.	ประชาชนสามารถเข้าไปมีส่วนร่วมจากภาคประชาชนในฐานะที่เป็นเจ้าของอำนาจอธิปไตย	3.95	.96	5	มาก
4.	ประชาชนทุกคนมีส่วนร่วมทางการเมือง	4.09	.93	3	มาก
5.	การใช้อำนาจในการบริหารประเทศต้องปกครองเพื่อประโยชน์สุขของประชาชนส่วนใหญ่	4.16	.94	2	มาก
เฉลี่ย		4.11	.73		มาก

จากตารางที่ 4.4 พบว่า ความเข้าใจต่อแนวคิดสังคมอุดมปัญญาประชาธิปไตยของประชาชนจังหวัดนครปฐม ด้านความเข้าใจต่อวิถีแห่งประชาธิปไตย โดยรวม อยู่ในระดับมาก ($\bar{x} = 4.11$) เมื่อพิจารณาเป็นรายด้าน พบว่า อยู่ในระดับมากที่สุดทั้ง 5 ด้าน โดยเรียงลำดับค่าเฉลี่ยจากมากไปน้อย ได้แก่ มนุษย์เป็นสัตว์สังคมที่จำเป็นต้องอาศัยอยู่รวมกัน ($\bar{x} = 4.35$) การใช้อำนาจในการบริหารประเทศต้องปกครองเพื่อประโยชน์สุขของประชาชนส่วนใหญ่ ($\bar{x} = 4.16$) ประชาชนทุกคนมีส่วนร่วมทางการเมือง ($\bar{x} = 4.09$) การปกครองของประชาชน โดยประชาชน และเพื่อประชาชน ($\bar{x} = 4.02$) และ ประชาชนสามารถเข้าไปมีส่วนร่วมจากภาคประชาชนในฐานะที่เป็นเจ้าของอำนาจอธิปไตย ($\bar{x} = 4.95$) ตามลำดับ

ตารางที่ 4.5 แสดงด้วยค่าเฉลี่ย (\bar{X}) ค่าเบี่ยงเบนมาตรฐาน (S.D.) ระดับความเข้าใจต่อแนวคิดสังคมอุดมปัญญาประชาธิปไตยของประชาชนจังหวัดนครปฐม ด้านความเข้าใจต่อสังคมอุดมปัญญา แยกรายข้อและโดยรวม

(n = 530)

2. ความเข้าใจต่อสังคมอุดมปัญญา		ระดับความเข้าใจ			ระดับความเข้าใจ
		\bar{X}	S.D.	อันดับ	
1.	การใช้เหตุผลในการตัดสินใจ	4.31	.85	1	มากที่สุด
2.	การยืดหยุ่นข้างมากเพื่อหาข้อยุติ	4.11	.85	5	มาก
3.	การยอมรับฉันทานุมัติจากปวงชน	4.12	.87	4	มาก
4.	การประนีประนอมเมื่อเกิดข้อขัดแย้ง	4.08	.90	6	มาก
5.	การคำนึงถึงศักดิ์ศรีความเป็นมนุษย์	4.13	.89	2	มาก
6.	การเคารพเสรีภาพในการแสดงออกทางการเมือง	4.12	.92	3	มาก
7.	เป็นการใช้โยนิโสมนสิการที่การคิดของบุคคลที่ต้องมีสติปัญญาเป็นตัวกำกับ	4.08	.87	7	มาก
เฉลี่ย		4.13	.72		มาก

จากตารางที่ 4.5 พบว่า ความเข้าใจต่อแนวคิดสังคมอุดมปัญญาประชาธิปไตยของประชาชนจังหวัดนครปฐม ด้านความเข้าใจต่อสังคมอุดมปัญญา โดยรวม อยู่ในระดับมาก ($\bar{x} = 4.13$) เมื่อพิจารณาเป็นรายด้าน พบว่า อยู่ในระดับมากที่สุด 1 ด้าน อยู่ในระดับมาก 6 ด้าน โดยเรียงลำดับค่าเฉลี่ยจากมากไปน้อย ได้แก่ การใช้เหตุผลในการตัดสินใจ ($\bar{x} = 4.31$) การคำนึงถึงศักดิ์ศรีความเป็นมนุษย์ ($\bar{x} = 4.13$) การเคารพเสรีภาพในการแสดงออกทางการเมือง ($\bar{x} = 4.12$) การยอมรับฉันทานุมัติจากปวงชน ($\bar{x} = 4.12$) การยืดหยุ่นข้างมากเพื่อหาข้อยุติ ($\bar{x} = 4.11$) การประนีประนอมเมื่อเกิดข้อขัดแย้ง ($\bar{x} = 4.08$) และ เป็นการใช้โยนิโสมนสิการที่การคิดของบุคคลที่ต้องมีสติปัญญาเป็นตัวกำกับ ($\bar{x} = 4.08$) ตามลำดับ

ตารางที่ 4.6 แสดงด้วยค่าเฉลี่ย (\bar{X}) ค่าเบี่ยงเบนมาตรฐาน (S.D.) ระดับความเข้าใจต่อแนวคิดสังคมอุดมปัญญาประชาธิปไตยของประชาชนจังหวัดนครปฐม ด้านความเข้าใจต่อการเป็นผู้สังเกตการณ์ทางการเมือง แยกรายข้อและโดยรวม

(n = 530)

3. ความเข้าใจต่อการเป็นผู้สังเกตการณ์ทางการเมือง		ระดับความเข้าใจ			ระดับความเข้าใจ
		\bar{X}	S.D.	อันดับ	
1.	การเป็นผู้เฝ้าดูและการพูดคุยแลกเปลี่ยนประเด็นทางการเมือง	4.10	.91	1	มาก
2.	การติดตามสถานการณ์ทางการเมือง	3.92	.88	3	มาก
3.	การเคลื่อนไหวของตัวแสดงทางการเมือง	3.88	.95	4	มาก
4.	การพิจารณาไตร่ตรองถึงสถานการณ์ทางการเมือง	3.99	.89	2	มาก
5.	การเป็นผู้เปิดประเด็นพูดคุยเรื่องการเมืองให้ความรู้ผู้อื่น	3.87	.98	5	มาก
เฉลี่ย		3.95	.75		มาก

จากตารางที่ 4.6 พบว่า ความเข้าใจต่อแนวคิดสังคมอุดมปัญญาประชาธิปไตยของประชาชนจังหวัดนครปฐม ด้านความเข้าใจต่อการเป็นผู้สังเกตการณ์ทางการเมือง โดยรวม อยู่ในระดับมาก ($\bar{x} = 3.95$) เมื่อพิจารณาเป็นรายด้าน พบว่า อยู่ในระดับมากที่สุดทั้ง 5 ด้าน โดยเรียงลำดับค่าเฉลี่ยจากมากไปน้อย ได้แก่ การเป็นผู้เฝ้าดูและการพูดคุยแลกเปลี่ยนประเด็นทางการเมือง ($\bar{x} = 4.10$) การพิจารณาไตร่ตรองถึงสถานการณ์ทางการเมือง ($\bar{x} = 3.99$) การติดตามสถานการณ์ทางการเมือง ($\bar{x} = 3.92$) การเคลื่อนไหวของตัวแสดงทางการเมือง ($\bar{x} = 3.88$) และ การเป็นผู้เปิดประเด็นพูดคุยเรื่องการเมืองให้ความรู้ผู้อื่น ($\bar{x} = 4.87$) ตามลำดับ

ตารางที่ 4.7 แสดงด้วยค่าเฉลี่ย (\bar{X}) ค่าเบี่ยงเบนมาตรฐาน (S.D.) ระดับความเข้าใจต่อแนวคิดสังคมอุดมปัญญาประชาธิปไตยของประชาชนจังหวัดนครปฐม ด้านความเข้าใจต่อการมีส่วนร่วมทางการเมือง แยกรายข้อและโดยรวม

(n = 530)

4. ความเข้าใจต่อการมีส่วนร่วมทางการเมือง		ระดับความเข้าใจ			ระดับความเข้าใจ
		\bar{X}	S.D.	อันดับ	
1.	การไปใช้สิทธิเลือกตั้ง	4.32	.95	1	มากที่สุด
2.	การมีส่วนร่วมในการรณรงค์หาเสียง	3.90	.96	3	มาก
3.	การเข้ารับสมัครรับเลือกตั้ง	3.82	1.11	4	มาก
4.	การเข้าร่วมประชาพิจารณ์	3.80	1.03	5	มาก
5.	การเข้าร่วมต่อสู้ทางการเมือง	3.68	1.07	6	มาก
6.	การเดินขบวนหรือแสดงออกซึ่งการคัดค้านรัฐบาล	3.65	1.17	7	มาก
7.	การเลือกพรรคการเมืองที่เห็นว่าดีที่สุด	4.07	.96	2	มาก
เฉลี่ย		3.89	.81		มาก

จากตารางที่ 4.7 พบว่า ความเข้าใจต่อแนวคิดสังคมอุดมปัญญาประชาธิปไตยของประชาชนจังหวัดนครปฐม ด้านความเข้าใจต่อการมีส่วนร่วมทางการเมือง โดยรวม อยู่ในระดับมาก ($\bar{x} = 4.13$) เมื่อพิจารณาเป็นรายด้าน พบว่า อยู่ในระดับมากที่สุด 1 ด้าน อยู่ในระดับมาก 6 ด้าน โดยเรียงลำดับค่าเฉลี่ยจากมากไปน้อย ได้แก่ การไปใช้สิทธิเลือกตั้ง ($\bar{x} = 4.32$) การเลือกพรรคการเมืองที่เห็นว่าดีที่สุด ($\bar{x} = 4.07$) การมีส่วนร่วมในการรณรงค์หาเสียง ($\bar{x} = 3.90$) การเข้ารับสมัครรับเลือกตั้ง ($\bar{x} = 3.82$) การเข้าร่วมประชาพิจารณ์ ($\bar{x} = 3.80$) การเข้าร่วมต่อสู้ทางการเมือง ($\bar{x} = 3.68$) และ การเดินขบวนหรือแสดงออกซึ่งการคัดค้านรัฐบาล ($\bar{x} = 3.65$) ตามลำดับ

ตารางที่ 4.8 แสดงด้วยค่าเฉลี่ย (\bar{X}) ค่าเบี่ยงเบนมาตรฐาน (S.D.) ระดับความเข้าใจต่อแนวคิดสังคมอุดมปัญญาประชาธิปไตยของประชาชนจังหวัดนครปฐม ด้านความเข้าใจต่อความเป็นหุ้นส่วนทางการเมือง แยกรายข้อและโดยรวม

(n = 530)

5. ความเข้าใจต่อความเป็นหุ้นส่วนทางการเมือง		ระดับความเข้าใจ			ระดับความเข้าใจ
		\bar{X}	S.D.	อันดับ	
1.	การเป็นเจ้าของร่วมกัน	3.94	1.11	1	มาก
2.	การออกทุนเคลื่อนไหวกองเมืองรวมกัน	3.62	1.08	5	มาก
3.	การแบ่งปันรับผิดชอบร่วมกัน	3.74	1.06	3	มาก
4.	การแบ่งบทบาทการแสดงทางการเมือง	3.76	1.02	2	มาก
5.	การแบ่งปันผลประโยชน์ที่เกิดขึ้น	3.73	1.08	4	มาก
เฉลี่ย		3.76	.93		มาก

จากตารางที่ 4.8 พบว่า ความเข้าใจต่อแนวคิดสังคมอุดมปัญญาประชาธิปไตยของประชาชนจังหวัดนครปฐม ด้านความเข้าใจต่อความเป็นหุ้นส่วนทางการเมือง โดยรวม อยู่ในระดับมาก ($\bar{x} = 3.76$) เมื่อพิจารณาเป็นรายด้าน พบว่า อยู่ในระดับมากที่สุดทั้ง 5 ด้าน โดยเรียงลำดับค่าเฉลี่ยจากมากไปน้อย ได้แก่ การเป็นเจ้าของร่วมกัน ($\bar{x} = 3.94$) การแบ่งบทบาทการแสดงทางการเมือง ($\bar{x} = 3.76$) การแบ่งปันรับผิดชอบร่วมกัน ($\bar{x} = 3.74$) การแบ่งปันผลประโยชน์ที่เกิดขึ้น ($\bar{x} = 3.73$) และ การออกทุนเคลื่อนไหวกองเมืองรวมกัน ($\bar{x} = 3.62$) ตามลำดับ

ตอนที่ 3 การวิเคราะห์ปัจจัยมีอิทธิพลต่อความเป็นประชาธิปไตยของประชาชน จังหวัดนครปฐม

ผลการวิเคราะห์แบบสอบถาม ปัจจัยมีอิทธิพลต่อความเป็นประชาธิปไตยของประชาชนจังหวัดนครปฐม แสดงด้วยค่าเฉลี่ย (\bar{X}) ค่าเบี่ยงเบนมาตรฐาน (S.D.)

ตารางที่ 4.9 แสดงด้วยค่าเฉลี่ย (\bar{X}) ค่าเบี่ยงเบนมาตรฐาน (S.D.) ระดับปัจจัยที่มีอิทธิพลต่อความเป็นประชาธิปไตยของประชาชนจังหวัดนครปฐม แยกรายข้อและโดยรวม

(n = 530)

ปัจจัยมีอิทธิพลต่อความเป็นประชาธิปไตย ของประชาชนจังหวัดนครปฐม		ระดับความเข้าใจ			ระดับความ เข้าใจ
		\bar{X}	S.D.	อันดับ	
1.	ความศรัทธาในตัวนักการเมือง	3.88	.79	2	มาก
2.	ความเลื่อมใสในพรรคการเมือง	3.84	.80	3	มาก
3.	ความเชื่อในประสิทธิภาพทางการเมือง	4.02	.78	1	มาก
4.	การเป็นสมาชิกองค์กร	3.45	1.05	8	มาก
5.	การประชาสัมพันธ์การเลือกตั้ง	3.57	1.02	7	มาก
6.	การช่วยโฆษณาหาเสียง	3.60	1.01	6	มาก
7.	การพูดคุยเรื่องการเมือง	3.63	.95	5	มาก
8.	บทบาทของผู้นำชุมชน	3.74	.85	4	มาก
เฉลี่ย		3.72	.75		มาก

จากตารางที่ 4.9 พบว่า ปัจจัยที่มีอิทธิพลต่อความเป็นประชาธิปไตยของประชาชนจังหวัดนครปฐม โดยรวม อยู่ในระดับมาก ($\bar{x} = 3.72$) เมื่อพิจารณาเป็นรายด้าน พบว่า อยู่ในระดับมากที่สุด 8 ด้าน โดยเรียงลำดับค่าเฉลี่ยจากมากไปน้อย ได้แก่ ความเชื่อในประสิทธิภาพทางการเมืองอยู่ในระดับมากที่สุด ($\bar{x} = 4.02$) ความศรัทธาในตัวนักการเมือง ($\bar{x} = 3.88$) ความเลื่อมใสในพรรคการเมือง ($\bar{x} = 3.84$) บทบาทของผู้นำชุมชน ($\bar{x} = 3.74$) การพูดคุยเรื่องการเมือง ($\bar{x} = 3.63$) การช่วยโฆษณาหาเสียง ($\bar{x} = 3.60$) การประชาสัมพันธ์การเลือกตั้ง ($\bar{x} = 3.57$) และ การเป็นสมาชิกองค์กร ($\bar{x} = 3.45$) ตามลำดับ

ตารางที่ 4.10 แสดงด้วยค่าเฉลี่ย (\bar{X}) ค่าเบี่ยงเบนมาตรฐาน (S.D.) ระดับปัจจัยที่มีอิทธิพลต่อความเป็นประชาธิปไตยของประชาชนจังหวัดนครปฐม ด้านความศรัทธาในตัวนักการเมือง แยกรายข้อและโดยรวม

(n = 530)

1. ความศรัทธาในตัวนักการเมือง		ระดับความศรัทธา			ระดับความศรัทธา
		\bar{X}	S.D.	อันดับ	
1.	มีความนิยมชมชอบในตัวนักการเมืองที่ลงสมัครรับเลือกตั้งอยู่ก่อนแล้ว	4.01	1.07	1	มาก
2.	มีความนิยมเชื่อถือได้ว่านักการเมืองที่ลงเลือกตั้งเป็นคนดี	3.74	.99	5	มาก
3.	มีความรู้ทางการเมืองของท่านมีผลต่อการความเชื่อในนักการเมือง	3.91	.90	3	มาก
4.	ความเชื่อถือนักการเมืองจากพรรคการเมืองที่นักการเมืองนั้นสังกัดอยู่	3.77	.98	4	มาก
5.	การเลือกตั้งในแต่ละครั้ง ท่านใช้ความน่าเชื่อถือของตัวนักการเมืองเป็นสาเหตุของการเลือก	3.96	.94	2	มาก
เฉลี่ย		3.88	.79		มาก

จากตารางที่ 4.10 พบว่า ปัจจัยที่มีอิทธิพลต่อความเป็นประชาธิปไตยของประชาชนจังหวัดนครปฐม ด้านความศรัทธาในตัวนักการเมือง โดยรวม อยู่ในระดับมาก ($\bar{x} = 3.88$) เมื่อพิจารณาเป็นรายด้าน พบว่า อยู่ในระดับมากที่สุดทั้ง 5 ด้าน โดยเรียงลำดับค่าเฉลี่ยจากมากไปน้อย ได้แก่ มีความนิยมชมชอบในตัวนักการเมืองที่ลงสมัครรับเลือกตั้งอยู่ก่อนแล้ว ($\bar{x} = 4.01$) การเลือกตั้งในแต่ละครั้ง ท่านใช้ความน่าเชื่อถือของตัวนักการเมืองเป็นสาเหตุของการเลือก ($\bar{x} = 3.96$) มีความรู้ทางการเมืองของท่านมีผลต่อการความเชื่อในนักการเมือง ($\bar{x} = 3.91$) ความเชื่อถือนักการเมืองจากพรรคการเมืองที่นักการเมืองนั้นสังกัดอยู่ ($\bar{x} = 3.77$) และ มีความนิยมเชื่อถือได้ว่านักการเมืองที่ลงเลือกตั้งเป็นคนดี ($\bar{x} = 3.74$) ตามลำดับ

ตารางที่ 4.11 แสดงด้วยค่าเฉลี่ย (\bar{X}) ค่าเบี่ยงเบนมาตรฐาน (S.D.) ระดับปัจจัยที่มีอิทธิพลต่อความเป็นประชาธิปไตยของประชาชนจังหวัดนครปฐม ด้านความเลื่อมใสในพรรคการเมือง แยกรายข้อและโดยรวม

(n = 530)

2. ความเลื่อมใสในพรรคการเมือง		ระดับความศรัทธา			ระดับความศรัทธา
		\bar{X}	S.D.	อันดับ	
1.	ความนิยมชมชอบในพรรคการเมืองอยู่ก่อน	3.86	1.06	1	มาก
2.	ความนิยมเชื่อถือพรรคการเมือง เพราะนโยบายของพรรค	3.84	.92	4	มาก
3.	ความรู้ทางการเมืองของท่านมีผลต่อการความเชื่อในพรรคการเมือง	3.84	.93	3	มาก
4.	ความน่าเชื่อถือพรรคการเมืองที่นักการเมืองนั้นสังกัดอยู่	3.80	.93	5	มาก
5.	การเลือกตั้งในแต่ละครั้ง ท่านใช้ความน่าเชื่อถือของพรรคการเมืองเป็นสาเหตุของการเลือก	3.86	.98	2	มาก
เฉลี่ย		3.84	.80		มาก

จากตารางที่ 4.11 พบว่า ปัจจัยที่มีอิทธิพลต่อความเป็นประชาธิปไตยของประชาชนจังหวัดนครปฐม ด้านความเลื่อมใสในพรรคการเมือง โดยรวม อยู่ในระดับมาก ($\bar{x} = 3.84$) เมื่อพิจารณาเป็นรายด้าน พบว่า อยู่ในระดับมากที่สุดทั้ง 5 ด้าน โดยเรียงลำดับค่าเฉลี่ยจากมากไปน้อย ได้แก่ ความนิยมชมชอบในพรรคการเมืองอยู่ก่อน ($\bar{x} = 3.86$) การเลือกตั้งในแต่ละครั้ง ท่านใช้ความน่าเชื่อถือของพรรคการเมืองเป็นสาเหตุของการเลือก ($\bar{x} = 3.86$) ความรู้ทางการเมืองของท่านมีผลต่อการความเชื่อในพรรคการเมือง ($\bar{x} = 3.84$) ความนิยมเชื่อถือพรรคการเมือง เพราะนโยบายของพรรค ($\bar{x} = 3.84$) และ ความน่าเชื่อถือพรรคการเมืองที่นักการเมืองนั้นสังกัดอยู่ ($\bar{x} = 3.80$) ตามลำดับ

ตารางที่ 4.12 แสดงด้วยค่าเฉลี่ย (\bar{X}) ค่าเบี่ยงเบนมาตรฐาน (S.D.) ระดับปัจจัยที่มีอิทธิพลต่อความเป็นประชาธิปไตยของประชาชนจังหวัดนครปฐม ด้านความเชื่อในประสิทธิภาพทางการเมือง แยกรายข้อและโดยรวม

(n = 530)

3. ความเชื่อในประสิทธิภาพทางการเมือง		ระดับความเชื่อ			ระดับความเชื่อ
		\bar{X}	S.D.	อันดับ	
1.	การเมืองที่ดี ทำให้การพัฒนาประเทศไปได้ดีด้วย	4.18	.96	1	มาก
2.	การเมืองที่ดีต้องไม่ซื้อสิทธิขายเสียง	4.05	.92	2	มาก
3.	ความเชื่อในความคิดทางการเมืองว่ามีผลต่อการใช้สิทธิในทางการเมือง	3.91	.93	5	มาก
4.	ความรู้ทางการเมืองของท่านมีผลต่อการใช้สิทธิในทางการเมือง	3.95	.96	4	มาก
5.	ในทางการเมืองระบอบประชาธิปไตยเหมาะสมกับประเทศไทยมากที่สุด	4.02	.95	3	มาก
เฉลี่ย		4.02	.78		มาก

จากตารางที่ 4.12 พบว่า ปัจจัยที่มีอิทธิพลต่อความเป็นประชาธิปไตยของประชาชนจังหวัดนครปฐม ด้านความเชื่อในประสิทธิภาพทางการเมือง โดยรวม อยู่ในระดับมาก ($\bar{x} = 4.02$) เมื่อพิจารณาเป็นรายด้าน พบว่า อยู่ในระดับมากที่สุดทั้ง 5 ด้าน โดยเรียงลำดับค่าเฉลี่ยจากมากไปน้อย ได้แก่ การเมืองที่ดี ทำให้การพัฒนาประเทศไปได้ดีด้วย ($\bar{x} = 4.18$) การเมืองที่ดีต้องไม่ซื้อสิทธิขายเสียง ($\bar{x} = 4.05$) ในทางการเมืองระบอบประชาธิปไตยเหมาะสมกับประเทศไทยมากที่สุด ($\bar{x} = 4.02$) ความรู้ทางการเมืองของท่านมีผลต่อการใช้สิทธิในทางการเมือง ($\bar{x} = 3.95$) และ ความเชื่อในความคิดทางการเมืองว่ามีผลต่อการใช้สิทธิในทางการเมือง ($\bar{x} = 3.91$) ตามลำดับ

ตารางที่ 4.13 แสดงด้วยค่าเฉลี่ย (\bar{X}) ค่าเบี่ยงเบนมาตรฐาน (S.D.) ระดับปัจจัยที่มีอิทธิพลต่อความเป็นประชาธิปไตยของประชาชนจังหวัดนครปฐม ด้านการเป็นสมาชิกองค์กร แยกรายชื่อและโดยรวม

(n = 530)

4. การเป็นสมาชิกองค์กร		ระดับความคิดเห็น			ระดับความคิดเห็น
		\bar{X}	S.D.	อันดับ	
1.	เป็นสมาชิกของพรรคการเมือง	3.40	1.46	3	ปานกลาง
2.	เคยเสนอแนวคิดในการพัฒนาให้กับพรรคการเมือง	3.26	1.30	4	ปานกลาง
3.	เคยได้รับเอกสารการแนะนำต่าง ๆ จากพรรคการเมือง	3.53	1.17	2	มาก
4.	พรรคการเมืองที่ดีต้องรับฟังความคิดเห็นของสมาชิก	3.86	1.09	1	มาก
5.	เคยเข้าประชุมกับพรรคการเมือง	3.21	1.37	5	ปานกลาง
เฉลี่ย		3.45	1.05		ปานกลาง

จากตารางที่ 4.13 พบว่า ปัจจัยที่มีอิทธิพลต่อความเป็นประชาธิปไตยของประชาชนจังหวัดนครปฐม ด้านการเป็นสมาชิกองค์กร โดยรวม อยู่ในระดับปานกลาง ($\bar{x} = 3.45$) เมื่อพิจารณาเป็นรายด้าน พบว่า อยู่ในระดับมาก 2 ด้าน อยู่ในระดับปานกลาง 3 ด้าน โดยเรียงลำดับค่าเฉลี่ยจากมากไปน้อย ได้แก่ พรรคการเมืองที่ดีต้องรับฟังความคิดเห็นของสมาชิก ($\bar{x} = 3.86$) เคยได้รับเอกสารการแนะนำต่าง ๆ จากพรรคการเมือง ($\bar{x} = 3.53$) เป็นสมาชิกของพรรคการเมือง ($\bar{x} = 3.40$) เคยเสนอแนวคิดในการพัฒนาให้กับพรรคการเมือง ($\bar{x} = 3.26$) และเคยเข้าประชุมกับพรรคการเมือง ($\bar{x} = 3.21$) ตามลำดับ

ตารางที่ 4.14 แสดงด้วยค่าเฉลี่ย (\bar{X}) ค่าเบี่ยงเบนมาตรฐาน (S.D.) ระดับปัจจัยที่มีอิทธิพลต่อความเป็นประชาธิปไตยของประชาชนจังหวัดนครปฐม ด้านการประชาสัมพันธ์การเลือกตั้ง แยกรายข้อและโดยรวม

(n = 530)

5. การประชาสัมพันธ์การเลือกตั้ง		ระดับการเข้าร่วม			ระดับการเข้าร่วม
		\bar{X}	S.D.	อันดับ	
1.	เคยโฆษณาหาเสียงช่วยนักการเมือง	3.46	1.42	5	ปานกลาง
2.	ขอการเลือกตั้งที่ต้องมีการหาเสียง	3.76	1.06	1	มาก
3.	ความเชื่อในการช่วยหาเสียงของท่านว่ามีผลต่อการใช้สิทธิในทางการเมือง	3.53	1.19	3	มาก
4.	ภาคภูมิใจที่ได้ช่วยหาเสียงให้กับพรรคการเมือง	3.50	1.24	4	ปานกลาง
5.	เคยแนะนำบุคคลอื่นในการใช้สิทธิเลือกตั้ง	3.59	1.22	2	มาก
เฉลี่ย		3.57	1.02		มาก

จากตารางที่ 4.14 พบว่า ปัจจัยที่มีอิทธิพลต่อความเป็นประชาธิปไตยของประชาชนจังหวัดนครปฐม ด้านการประชาสัมพันธ์การเลือกตั้ง โดยรวม อยู่ในระดับมาก ($\bar{x} = 3.57$) เมื่อพิจารณาเป็นรายด้าน พบว่า อยู่ในระดับมาก 3 ด้าน อยู่ในระดับปานกลาง 2 ด้าน โดยเรียงลำดับค่าเฉลี่ยจากมากไปน้อย ได้แก่ ขอการเลือกตั้งที่ต้องมีการหาเสียง ($\bar{x} = 3.76$) เคยแนะนำบุคคลอื่นในการใช้สิทธิเลือกตั้ง ($\bar{x} = 3.59$) ความเชื่อในการช่วยหาเสียงของท่านว่ามีผลต่อการใช้สิทธิในทางการเมือง ($\bar{x} = 3.53$) ภาคภูมิใจที่ได้ช่วยหาเสียงให้กับพรรคการเมือง ($\bar{x} = 3.50$) และเคยโฆษณาหาเสียงช่วยนักการเมือง ($\bar{x} = 3.46$) ตามลำดับ

ตารางที่ 4.15 แสดงด้วยค่าเฉลี่ย (\bar{X}) ค่าเบี่ยงเบนมาตรฐาน (S.D.) ระดับปัจจัยที่มีอิทธิพลต่อความเป็นประชาธิปไตยของประชาชนจังหวัดนครปฐม ด้านความศรัทธาในตัวนักการเมือง แยกรายข้อและโดยรวม

(n = 530)

6. ความศรัทธาในตัวนักการเมือง		ระดับความศรัทธา			ระดับความศรัทธา
		\bar{X}	S.D.	อันดับ	
1.	เคยเข้าฟังการปราศรัยหาเสียงของนักการเมือง	3.70	1.28	1	มาก
2.	ชอบฟังการปราศรัยหาเสียง	3.53	1.13	4	มาก
3.	ความเชื่อในการปราศรัยหาเสียงว่ามีผลต่อการใช้สิทธิในทางการเมือง	3.62	1.12	2	มาก
4.	ภาคภูมิใจที่ได้ฟังการปราศรัยหาเสียงของพรรคการเมืองที่ท่านชอบ	3.62	1.11	3	มาก
5.	เคยแนะนำบุคคลอื่นในเรื่องที่ได้มาจากการฟังปราศรัยหาเสียง	3.52	1.21	5	มาก
เฉลี่ย		3.60	1.01		มาก

จากตารางที่ 4.15 พบว่า ปัจจัยที่มีอิทธิพลต่อความเป็นประชาธิปไตยของประชาชนจังหวัดนครปฐม ด้านความศรัทธาในตัวนักการเมือง โดยรวม อยู่ในระดับมาก ($\bar{x} = 3.60$) เมื่อพิจารณาเป็นรายด้าน พบว่า อยู่ในระดับมากที่สุดทั้ง 5 ด้าน โดยเรียงลำดับค่าเฉลี่ยจากมากไปน้อย ได้แก่ เคยเข้าฟังการปราศรัยหาเสียงของนักการเมือง ($\bar{x} = 3.70$) ความเชื่อในการปราศรัยหาเสียงว่ามีผลต่อการใช้สิทธิในทางการเมือง ($\bar{x} = 3.62$) ภาคภูมิใจที่ได้ฟังการปราศรัยหาเสียงของพรรคการเมืองที่ท่านชอบ ($\bar{x} = 3.62$) ชอบฟังการปราศรัยหาเสียง ($\bar{x} = 3.53$) และ เคยแนะนำบุคคลอื่นในเรื่องที่ได้มาจากการฟังปราศรัยหาเสียง ($\bar{x} = 3.52$) ตามลำดับ

ตารางที่ 4.16 แสดงด้วยค่าเฉลี่ย (\bar{X}) ค่าเบี่ยงเบนมาตรฐาน (S.D.) ระดับปัจจัยที่มีอิทธิพลต่อความเป็นประชาธิปไตยของประชาชนจังหวัดนครปฐม ด้านการพูดคุยเรื่องการเมือง แยกรายข้อและโดยรวม

(n = 530)

7. การพูดคุยเรื่องการเมือง		ระดับความศรัทธา			ระดับความศรัทธา
		\bar{X}	S.D.	อันดับ	
1.	ความนิยมชมชอบที่จะพูดคุยเรื่องการเมืองกับบุคคลอื่น	3.64	1.22	3	มาก
2.	ชอบพรรคการเมืองใดท่านก็จะพูดคุยเรื่องพรรคการเมืองนั้น	3.48	1.13	5	ปานกลาง
3.	พูดคุยเรื่องพรรคการเมืองใด พรรคการเมืองนั้นก็จะมีอิทธิพลต่อการใช้สิทธิในทางการเมือง	3.51	1.15	4	ปานกลาง
4.	ยอมรับฟังความคิดเห็นของบุคคลอื่นที่จะพูดคุยเรื่องการเมืองให้ท่านฟัง	3.78	1.05	1	มาก
5.	เข้าใจเสมอว่าการพูดคุยเรื่องการเมืองเป็นไปตามระบอบประชาธิปไตย	3.76	1.03	2	มาก
เฉลี่ย		3.63	.95		มาก

จากตารางที่ 4.16 พบว่า ปัจจัยที่มีอิทธิพลต่อความเป็นประชาธิปไตยของประชาชนจังหวัดนครปฐม ด้านการพูดคุยเรื่องการเมือง โดยรวม อยู่ในระดับมาก ($\bar{x} = 3.63$) เมื่อพิจารณาเป็นรายด้าน พบว่า อยู่ในระดับมาก 3 ด้าน อยู่ในระดับปานกลาง 2 ด้าน โดยเรียงลำดับค่าเฉลี่ยจากมากไปน้อย ได้แก่ ยอมรับฟังความคิดเห็นของบุคคลอื่นที่จะพูดคุยเรื่องการเมืองให้ท่านฟัง ($\bar{x} = 3.78$) เข้าใจเสมอว่าการพูดคุยเรื่องการเมืองเป็นไปตามระบอบประชาธิปไตย ($\bar{x} = 3.76$) ความนิยมชมชอบที่จะพูดคุยเรื่องการเมืองกับบุคคลอื่น ($\bar{x} = 3.64$) พูดคุยเรื่องพรรคการเมืองใด พรรคการเมืองนั้นก็จะมีอิทธิพลต่อการใช้สิทธิในทางการเมือง ($\bar{x} = 3.51$) และ ชอบพรรคการเมืองใดท่านก็จะพูดคุยเรื่องพรรคการเมืองนั้น ($\bar{x} = 3.48$) ตามลำดับ

ตารางที่ 4.17 แสดงด้วยค่าเฉลี่ย (\bar{X}) ค่าเบี่ยงเบนมาตรฐาน (S.D.) ระดับปัจจัยที่มีอิทธิพลต่อความเป็นประชาธิปไตยของประชาชนจังหวัดนครปฐม ด้านบทบาทของผู้นำชุมชน แยกรายข้อและโดยรวม

(n = 530)

8. บทบาทของผู้นำชุมชน		ระดับความศรัทธา			ระดับความศรัทธา
		\bar{X}	S.D.	อันดับ	
1.	ผู้นำชุมชนของท่าน ยอมให้ท่านเสนอความคิดเห็นทางการเมืองได้	3.83	1.14	2	มาก
2.	ผู้นำชุมชน ได้เสนอข่าวทางการเมืองอย่างเป็นธรรม	3.71	1.01	3	มาก
3.	ผู้นำชุมชนของท่าน มีอิทธิพลต่อการใช้สิทธิในทางการเมือง	3.58	1.07	5	มาก
4.	เคยได้พูดคุยแลกเปลี่ยนสนทนาเรื่องทางการเมืองกับผู้นำชุมชน	3.58	1.14	4	มาก
5.	ชอบผู้นำชุมชนที่เป็นประชาธิปไตย	3.98	.99	1	มาก
เฉลี่ย		3.74	.85		มาก

จากตารางที่ 4.17 พบว่า ปัจจัยที่มีอิทธิพลต่อความเป็นประชาธิปไตยของประชาชนจังหวัดนครปฐม ด้านบทบาทของผู้นำชุมชน โดยรวม อยู่ในระดับมาก ($\bar{x} = 3.74$) เมื่อพิจารณารายข้อ พบว่า อยู่ในระดับมากที่สุดทั้ง 5 ข้อ โดยเรียงลำดับค่าเฉลี่ยจากมากไปน้อย ได้แก่ ชอบผู้นำชุมชนที่เป็นประชาธิปไตย ($\bar{x} = 3.98$) ผู้นำชุมชนของท่าน ยอมให้ท่านเสนอความคิดเห็นทางการเมืองได้ ($\bar{x} = 3.83$) ผู้นำชุมชน ได้เสนอข่าวทางการเมืองอย่างเป็นธรรม ($\bar{x} = 3.71$) เคยได้พูดคุยแลกเปลี่ยนสนทนาเรื่องทางการเมืองกับผู้นำชุมชนของท่าน ($\bar{x} = 3.58$) และ ผู้นำชุมชนของท่าน มีอิทธิพลต่อการใช้สิทธิในทางการเมือง ($\bar{x} = 3.58$) ตามลำดับ

**ตอนที่ 4 การวิเคราะห์การพัฒนาสังคมอุดมปัญญาประชาธิปไตยของประชาชน
จังหวัดนครปฐม**

ผลการวิเคราะห์แบบสอบถาม การพัฒนาสังคมอุดมปัญญาประชาธิปไตยของ
ประชาชนจังหวัดนครปฐม แสดงด้วยค่าเฉลี่ย (\bar{X}) ค่าเบี่ยงเบนมาตรฐาน (S.D.)

ตารางที่ 4.18 แสดงด้วยค่าเฉลี่ย (\bar{X}) ค่าเบี่ยงเบนมาตรฐาน (S.D.) ระดับการพัฒนาสังคมอุดม
ปัญญาประชาธิปไตยของประชาชนจังหวัดนครปฐม แยกรายข้อและโดยรวม

(n = 530)

	การพัฒนาสังคมอุดมปัญญา ประชาธิปไตยของประชาชน	ระดับความเข้าใจ			ระดับความ เข้าใจ
		\bar{X}	S.D.	อันดับ	
1.	สังคมยูโทเปีย	3.90	.81	4	มาก
2.	สังคมพระศรีอริยเมตไตรย	3.96	.78	1	มาก
3.	สังคมอุดมปัญญา	3.96	.77	2	มาก
4.	โยนิโสมนสิการประชาธิปไตย	3.89	.80	5	มาก
5.	นาถกรณธรรมประชาธิปไตย	3.94	.79	3	มาก
เฉลี่ย		3.93	.73		มาก

จากตารางที่ 4.18 พบว่า การพัฒนาสังคมอุดมปัญญาประชาธิปไตยของประชาชน
จังหวัดนครปฐม โดยรวม อยู่ในระดับมาก ($\bar{x} = 3.93$) เมื่อพิจารณาเป็นรายด้าน พบว่า อยู่ใน
ระดับมากที่สุด 5 ด้าน โดยเรียงลำดับค่าเฉลี่ยจากมากไปน้อย ได้แก่ สังคมพระศรีอริยเมตไตรย
($\bar{x} = 3.96$) สังคมอุดมปัญญา ($\bar{x} = 3.96$) นาถกรณธรรมประชาธิปไตย ($\bar{x} = 3.94$) สังคมยูโท
เปีย ($\bar{x} = 3.90$) และ โยนิโสมนสิการประชาธิปไตย ($\bar{x} = 3.89$) ตามลำดับ

ตารางที่ 4.19 แสดงด้วยค่าเฉลี่ย (\bar{X}) ค่าเบี่ยงเบนมาตรฐาน (S.D.) ระดับการพัฒนาสังคมอุดมปัญญาประชาธิปไตยของประชาชนจังหวัดนครปฐม ด้านสังคมยูโทเปีย แยกรายข้อและโดยรวม (n = 530)

1. สังคมยูโทเปีย		ระดับความเข้าใจ			ระดับความเข้าใจ
		\bar{X}	S.D.	อันดับ	
1.	ทำให้มองโลกในแง่ดีเพื่อความสันติสุขของสังคม	4.07	1.02	1	มาก
2.	ทำให้เกิดการช่วยเหลือประชาชนด้วยกัน งดเบียดเบียนผู้อื่น มีจิตเมตตาต่อเพื่อนมนุษย์มากขึ้น	3.92	.95	2	มาก
3.	ทำให้การประกอบอาชีพที่มีรายได้สูงขึ้น เกิดความกินดี อยู่ดี	3.84	.98	10	มาก
4.	ทำให้มีความเคารพต่อกฎหมาย	3.91	.94	4	มาก
5.	ทำให้เกิดการรักษาคุณธรรมและความพึงพอใจในการใช้ชีวิต	3.89	.97	6	มาก
6.	ทำให้เกิดความระมัดระวังเบียดเบียนกันของผู้คนในสังคมมากขึ้น	3.92	.95	3	มาก
7.	ทำให้กล่าวพูดความจริง เพื่อช่วยเหลือผู้อื่น	3.90	.98	5	มาก
8.	ทำให้การคดโกง หลอกลวง ลดน้อยลง	3.84	1.00	8	มาก
9.	ทำให้ชีวิตรู้ว่าสิ่งไหนสมควรทำหรือไม่สมควร	3.87	.97	7	มาก
10.	ทำให้เกิดการไม่ให้ความสำคัญกับวัตถุ โดยเห็นว่าเงินและทองเป็นสิ่งหยาบช้ำ	3.84	.99	9	มาก
เฉลี่ย		3.90	.81		มาก

จากตารางที่ 4.19 พบว่า การพัฒนาสังคมอุดมปัญญาประชาธิปไตยของประชาชน จังหวัดนครปฐม ด้านสังคมยูโทเปีย อยู่ในระดับมาก ($\bar{x} = 3.90$) เมื่อพิจารณาเป็นรายด้าน พบว่า อยู่ในระดับมากที่สุด 10 ด้าน โดยเรียงลำดับค่าเฉลี่ยจากมากไปน้อย ได้แก่ ทำให้มองโลกในแง่ดีเพื่อความสันติสุขของสังคม ($\bar{x} = 4.07$) ทำให้เกิดการช่วยเหลือประชาชนด้วยกัน งดเบียดเบียนผู้อื่น มีจิตเมตตาต่อเพื่อนมนุษย์มากขึ้น ($\bar{x} = 3.92$) ทำให้เกิดความระมัดระวัง เบียดเบียนกันของผู้คนในสังคมมากขึ้น ($\bar{x} = 3.92$) ทำให้มีความเคารพต่อกฎหมาย ($\bar{x} = 3.91$) ทำให้กล้าพูดความจริง เพื่อช่วยเหลือผู้อื่น ($\bar{x} = 3.90$) ทำให้เกิดการรักษาคุณธรรมและความพึงพอใจในการใช้ชีวิต ($\bar{x} = 3.89$) ทำให้ชีวิตรู้ว่าสิ่งไหนสมควรทำ หรือไม่สมควร ($\bar{x} = 3.87$) ทำให้การคดโกง หลอกลวง ลดน้อยลง ($\bar{x} = 3.87$) ทำให้เกิดการไม่ให้ความสำคัญกับวัตถุ โดยเห็นว่าเป็นเงินและทองเป็นสิ่งหยาบเข้า ($\bar{x} = 3.84$) และ ทำให้การประกอบอาชีพที่มีรายได้สูงขึ้น เกิดความกินดี อยู่ดี ($\bar{x} = 3.84$) ตามลำดับ

ตารางที่ 4.20 แสดงด้วยค่าเฉลี่ย (\bar{X}) ค่าเบี่ยงเบนมาตรฐาน (S.D.) ระดับการพัฒนาสังคมอุดมปัญญาประชาธิปไตยของประชาชนจังหวัดนครปฐม ด้านสังคมพระศรีอริยะเมตไตรย แยกรายข้อ และโดยรวม

(n = 530)

2. สังคมพระศรีอริยะเมตไตรย		ระดับความเข้าใจ			ระดับความเข้าใจ
		\bar{X}	S.D.	อันดับ	
1.	ทำให้เกิดความยินดี พอใจในสิ่งที่ตนมี	4.16	.93	1	มาก
2.	ทำให้ไม่เกิดความวุ่นวายในสังคม	3.97	.89	5	มาก
3.	ทำให้ไม่มีโจรผู้ร้าย	3.86	.91	10	มาก
4.	ทำให้ไม่มีโจรผู้ร้าย บ้านเมืองเกิดความสงบสุข	3.91	.89	9	มาก
5.	ทำให้เป็นมิตรไมตรีกัน	3.92	.94	8	มาก
6.	ทำให้เศรษฐกิจ สังคม การเมือง เป็นไปตามระบอบประชาธิปไตย	3.95	.90	6	มาก
7.	ทำให้มีผู้บริหารภาครัฐผู้ทรงคุณธรรม	3.92	.96	7	มาก

8.	ทำให้ประชาชนมีความเคารพต่อกฎหมายบ้านเมือง	3.97	.97	4	มาก
9.	ทำให้ทุกคนรู้หน้าที่อันพึงปฏิบัติในฐานะพลเมืองตามระบอบประชาธิปไตย	3.98	.91	3	มาก
10.	ทำให้เกิดความเอื้อเฟื้อ เผื่อแผ่ และแบ่งปัน	3.99	.93	2	มาก
เฉลี่ย		3.96	.78		มาก

จากตารางที่ 4.20 พบว่า การพัฒนาสังคมอุดมปัญญาประชาธิปไตยของประชาชนจังหวัดนครปฐม ด้านสังคมพระศรีอริยเมตไตรย อยู่ในระดับมาก ($\bar{x} = 3.96$) เมื่อพิจารณาเป็นรายด้าน พบว่า อยู่ในระดับมากทั้ง 10 ด้าน โดยเรียงลำดับค่าเฉลี่ยจากมากไปน้อย ได้แก่ ทำให้เกิดความยินดี พอใจในสิ่งที่ตนมี ($\bar{x} = 4.16$) ทำให้เกิดความเอื้อเฟื้อ เผื่อแผ่ และแบ่งปัน ($\bar{x} = 3.99$) ทำให้ทุกคนรู้หน้าที่อันพึงปฏิบัติในฐานะพลเมืองตามระบอบประชาธิปไตย ($\bar{x} = 3.98$) ทำให้ประชาชนมีความเคารพต่อกฎหมายบ้านเมือง ($\bar{x} = 3.97$) ทำให้ไม่เกิดความวุ่นวายในสังคม ($\bar{x} = 3.97$) ทำให้เศรษฐกิจ สังคม การเมือง เป็นไปตามระบอบประชาธิปไตย ($\bar{x} = 3.95$) ทำให้มีผู้บริหารภาครัฐผู้ทรงคุณธรรม ($\bar{x} = 3.92$) ทำให้เป็นมิตรไมตรีกัน ($\bar{x} = 3.92$) ทำให้ไม่มีโจรผู้ร้าย บ้านเมืองเกิดความสงบสุข ($\bar{x} = 3.91$) และ ทำให้ไม่มีโจรผู้ร้าย ($\bar{x} = 3.86$) ตามลำดับ

ตารางที่ 4.21 แสดงด้วยค่าเฉลี่ย (\bar{X}) ค่าเบี่ยงเบนมาตรฐาน (S.D.) ระดับการพัฒนาสังคมอุดมปัญญาประชาธิปไตยของประชาชนจังหวัดนครปฐม ด้านสังคมอุดมปัญญา แยกรายข้อและโดยรวม

(n = 530)

3. สังคมอุดมปัญญา		ระดับความเข้าใจ			ระดับความเข้าใจ
		\bar{X}	S.D.	อันดับ	
1.	ทำให้เกิดสังคมเกษตรกรรมยั่งยืน	4.10	.957	1	มาก
2.	ทำให้เกิดสังคมอุตสาหกรรมยั่งยืน	3.92	.894	9	มาก
3.	ทำให้เกิดสังคมแห่งข้อมูลเกิดการตรวจสอบและสร้างมาตรการควบคุม	3.90	.915	10	มาก

4.	ทำให้เกิดสังคมแห่งองค์ความรู้	3.96	.909	5	มาก
5.	ทำให้เกิดสังคมแห่งปัญญา	3.93	.920	7	มาก
6.	ทำให้เกิดการพัฒนาคนในชาติ	3.92	.913	8	มาก
7.	ทำให้ประชาชนได้รับสิทธิเท่าเทียมกัน	3.97	.926	3	มาก
8.	ทำให้เกิดการใช้เหตุผลมากกว่าความรุนแรง	3.97	.899	4	มาก
9.	ทำให้เกิดการรู้จักการเจรจา พุดคุย และประนีประนอม	3.94	.900	6	มาก
10.	ทำให้เกิดการหล่อหลอม ปลุกฝังทั้งความรู้ ความคิด และคุณธรรมเพื่อให้สามารถเป็นคนดีในสังคม	3.99	.898	2	มาก
เฉลี่ย		3.96	.77		มาก

จากตารางที่ 4.21 พบว่า การพัฒนาสังคมอุดมปัญญาประชาธิปไตยของประชาชนจังหวัดนครปฐม ด้านสังคมอุดมปัญญา อยู่ในระดับมาก ($\bar{x} = 3.96$) เมื่อพิจารณาเป็นรายด้านพบว่า อยู่ในระดับมากทั้ง 10 ด้าน โดยเรียงลำดับค่าเฉลี่ยจากมากไปน้อย ได้แก่ ทำให้เกิดสังคมเกษตรกรรมยั่งยืน ($\bar{x} = 4.10$) ทำให้เกิดการหล่อหลอม ปลุกฝังทั้งความรู้ ความคิด และคุณธรรมเพื่อให้สามารถเป็นคนดีในสังคม ($\bar{x} = 3.99$) ทำให้ประชาชนได้รับสิทธิเท่าเทียมกัน ($\bar{x} = 3.97$) ทำให้เกิดการใช้เหตุผลมากกว่าความรุนแรง ($\bar{x} = 3.97$) ทำให้เกิดสังคมแห่งองค์ความรู้ ($\bar{x} = 3.96$) ทำให้เกิดการรู้จักการเจรจา พุดคุย และประนีประนอม ($\bar{x} = 3.94$) ทำให้เกิดสังคมแห่งปัญญา ($\bar{x} = 3.93$) ทำให้เกิดการพัฒนาคนในชาติ ($\bar{x} = 3.92$) ทำให้เกิดสังคมอุตสาหกรรมยั่งยืน ($\bar{x} = 3.92$) และ ทำให้เกิดสังคมแห่งข้อมูลเกิดการตรวจสอบและสร้างมาตรการควบคุม ($\bar{x} = 3.90$) ตามลำดับ

ตารางที่ 4.22 แสดงด้วยค่าเฉลี่ย (\bar{X}) ค่าเบี่ยงเบนมาตรฐาน (S.D.) ระดับการพัฒนาสังคมอุดมปัญญาประชาธิปไตยของประชาชนจังหวัดนครปฐม ด้านโยนิโสมนสิการประชาธิปไตย แยกรายข้อและโดยรวม

(n = 530)

4. โยนิโสมนสิการประชาธิปไตย		ระดับความเข้าใจ			ระดับความเข้าใจ
		\bar{X}	S.D.	อันดับ	
1.	ทำให้มองโลกในแง่ดีเพื่อความสันติสุขของสังคม	4.07	.964	1	มาก
2.	ทำให้งดเบียดเบียนผู้อื่น มีจิตเมตตาต่อเพื่อนมนุษย์มากขึ้น	3.84	.908	9	มาก
3.	ทำให้การประกอบอาชีพที่สุจริต มีรายได้ รู้จักใช้จ่าย และที่สำคัญรู้จักคำว่าพอดี	3.82	.945	10	มาก
4.	ทำให้มีมีหิริโอตตัมปะ คือ ความละอาย และเกรงกลัวต่อผลของบาป	3.87	.926	6	มาก
5.	ทำให้ระมัดระวัง ตา หู จมูก ลิ้น กาย และใจ อันก่อให้เกิดความใคร่ในกามคุณ	3.88	.977	4	มาก
6.	ทำให้งดเว้นจากการติดในรูป รส กลิ่น เสียง สัมผัส ลดน้อยลง เมื่อความสำรวมเกิดขึ้น	3.86	.973	7	มาก
7.	ทำให้กล้าพูดความจริง เพื่อช่วยเหลือผู้อื่น	3.90	.952	2	มาก
8.	ทำให้การคดโกง หลอกลวง ลดน้อยลง	3.85	.960	8	มาก
9.	ทำให้ชีวิตไม่ประมาท เพราะรู้ว่าสมควรทำ หรือไม่สมควร	3.88	.972	5	มาก
10.	ทำให้ไม่เกลือกกลั้วกับความเห็นแก่ตัว	3.89	.945	3	มาก
เฉลี่ย		3.89	.80		มาก

จากตารางที่ 4.22 พบว่า การพัฒนาสังคมอุดมปัญญาประชาธิปไตยของประชาชน จังหวัดนครปฐม ด้านโยนิโสมนสิการประชาธิปไตย อยู่ในระดับมาก ($\bar{x} = 3.89$) เมื่อพิจารณาเป็นรายด้าน พบว่า อยู่ในระดับมากทั้ง 10 ด้าน โดยเรียงลำดับค่าเฉลี่ยจากมากไปน้อย ได้แก่ ทำให้มองโลกในแง่ดีเพื่อความสันติสุขของสังคม ($\bar{x} = 4.07$) ทำให้กล้าพูดความจริง เพื่อช่วยเหลือผู้อื่น ($\bar{x} = 3.90$) ทำให้ไม่เกลือกกลั้วกับความเห็นแก่ตัว ($\bar{x} = 3.89$) ทำให้ระมัดระวัง ตา หู จมูก ลิ้น กาย และใจ อันก่อให้เกิดความใคร่ในกามคุณ ($\bar{x} = 3.88$) ทำให้ชีวิตไม่ประมาท เพราะรู้ว่าสมควรทำ หรือไม่สมควร ($\bar{x} = 3.88$) ทำให้มีมีหิริโอตตปปะ คือ ความละอาย และเกรงกลัวต่อผลของบาป ($\bar{x} = 3.87$) ทำให้งดเว้นจากการติดในรูป รส กลิ่น เสียง สัมผัส ลดน้อยลง เมื่อความสำรวมเกิดขึ้น ($\bar{x} = 3.86$) ทำให้การคดโกง หลอกลวง ลดน้อยลง ($\bar{x} = 3.85$) ทำให้งดเบียดเบียนผู้อื่น มีจิตเมตตาต่อเพื่อนมนุษย์มากขึ้น ($\bar{x} = 3.84$) และ ทำให้การประกอบอาชีพที่สุจริต มีรายได้ รู้จักใช้จ่าย และที่สำคัญรู้จักคำว่าพอดี ($\bar{x} = 3.82$) ตามลำดับ

ตารางที่ 4.23 แสดงด้วยค่าเฉลี่ย (\bar{X}) ค่าเบี่ยงเบนมาตรฐาน (S.D.) ระดับการพัฒนาสังคมอุดมปัญญาประชาธิปไตยของประชาชนจังหวัดนครปฐม ด้านนาถรณธรรมประชาธิปไตย แยกรายข้อและโดยรวม

(n = 530)

5. นาถรณธรรมประชาธิปไตย		ระดับความเข้าใจ			ระดับความเข้าใจ
		\bar{X}	S.D.	อันดับ	
1.	ทำให้มีความประพฤติดีงามสุจริต รักษาระเบียบวินัย มีอาชีพะบริสุทธิ์	4.05	.976	1	มาก
2.	ทำให้เป็นผู้ได้ศึกษาหลักธรรม มีความรู้ความเข้าใจลึกซึ้ง สามารถนำไปพัฒนาความเป็นประชาธิปไตยได้	3.90	.920	9	มาก
3.	ทำให้มีกัลยาณมิตร และผู้แนะนำสั่งสอนที่ดี	3.86	.937	10	มาก
4.	ทำให้เป็นผู้ว่างายสอนง่าย รับฟังเหตุผล พิจารณาไตร่ตรองด้วยปัญญา	3.98	.898	2	มาก
5.	ทำให้เอาใจใส่ช่วยขวนขวายในกิจใหญ่น้อยทุกอย่างของเพื่อนร่วมหมู่คณะ สามารถจัดทำให้สำเร็จเรียบร้อย	3.95	.926	3	มาก

6.	ทำให้รักในความเป็นประชาธิปไตย ใฝ่ความรู้ใฝ่ความจริง รู้จักพูดรู้จักฟัง ทำให้เกิดความพอใจ	3.95	.919	5	มาก
7.	ทำให้เพียรเกิดการทุจริต คอร์รัปชัน น้อยลง	3.90	.920	8	มาก
8.	ทำให้มีความสุขความพอใจด้วยปัจจัย 4	3.94	.887	6	มาก
9.	ทำให้รู้จักกำหนดจดจำ ระลึกการที่ทำ คำที่พูดไว้ได้	3.92	.934	7	มาก
10.	ทำให้ความมีปัญญาหยั่งรู้เหตุผล รู้จักคิดพิจารณา เข้าใจภาวะของสิ่งทั้งหลายตามความเป็นจริง	3.95	.923	4	มาก
เฉลี่ย		3.94	.79		มาก

จากตารางที่ 4.23 พบว่า การพัฒนาสังคมอุดมปัญญาประชาธิปไตยของประชาชน จังหวัดนครปฐม ด้านนาถกรรมธรรมประชาธิปไตย อยู่ในระดับมาก ($\bar{x} = 3.94$) เมื่อพิจารณาเป็นรายด้าน พบว่า อยู่ในระดับมากทั้ง 10 ด้าน โดยเรียงลำดับค่าเฉลี่ยจากมากไปน้อย ได้แก่ ทำให้มีความสุขประพฤติดีงามสุจริต รักชาระเบียบวินัย มีอาชีพะบริสุทธิ์ ($\bar{x} = 4.05$) ทำให้เป็นผู้ว่าง่าย สอนง่าย รับฟังเหตุผล พิจารณาไตร่ตรองด้วยปัญญา ($\bar{x} = 3.98$) ทำให้เอาใจใส่ช่วยชวนชวยใน กิจใหญ่น้อยทุกอย่างของเพื่อนร่วมหมู่คณะ สามารถจัดทำให้สำเร็จเรียบร้อย ($\bar{x} = 3.95$) ทำทำให้ความมีปัญญาหยั่งรู้เหตุผล รู้จักคิดพิจารณา เข้าใจภาวะของสิ่งทั้งหลายตามความเป็นจริง ($\bar{x} = 3.95$) ทำให้รักในความเป็นประชาธิปไตย ใฝ่ความรู้ใฝ่ความจริง รู้จักพูดรู้จักฟัง ทำให้เกิดความพอใจ ($\bar{x} = 3.95$) ทำให้มีความสุขความพอใจด้วยปัจจัย 4 ($\bar{x} = 3.94$) ทำให้รู้จักกำหนดจดจำ ระลึกการที่ทำ คำที่พูดไว้ได้ ($\bar{x} = 3.92$) ทำให้เพียรเกิดการทุจริต คอร์รัปชันน้อยลง ($\bar{x} = 3.90$) ทำให้เป็นผู้ได้ศึกษาหลักธรรม มีความรู้ความเข้าใจลึกซึ้ง สามารถนำไปพัฒนาความเป็นประชาธิปไตยได้ ($\bar{x} = 3.90$) และ ทำให้มีกัลยาณมิตร และผู้แนะนำสั่งสอนที่ดี ($\bar{x} = 3.86$) ตามลำดับ

ตอนที่ 5 การวิเคราะห์ปัจจัยที่มีอิทธิพลต่อการพัฒนาสังคมอุดมปัญญา ประชาธิปไตยของประชาชนจังหวัดนครปฐม

การวิเคราะห์ปัจจัยที่มีอิทธิพลต่อการพัฒนาสังคมอุดมปัญญาประชาธิปไตยของ
ประชาชนจังหวัดนครปฐม ในการวิเคราะห์ครั้งนี้ ผู้วิจัยได้จัดทำตัวแปร ดังนี้

1. การวิเคราะห์ค่าสัมประสิทธิ์สหสัมพันธ์ของเพียร์สันระหว่างตัวแปรที่ใช้ใน การวิจัย

การวิเคราะห์ค่าสัมประสิทธิ์สหสัมพันธ์อย่างง่าย (r) ระหว่างตัวแปรสังเกตทั้งหมด
จำนวน 18 ตัวแปร โดยใช้สูตรของเพียร์สัน (Pearson's product moment correlation
coefficient) จากผลการวิเคราะห์พบว่า ค่าสัมประสิทธิ์สหสัมพันธ์ระหว่างตัวแปรสังเกตทุกคู่มี
ความสัมพันธ์ในทิศทางบวก อย่างมีนัยสำคัญทางสถิติที่ระดับ 0.01 โดยมีค่าสัมประสิทธิ์
สหสัมพันธ์อยู่ระหว่าง 0.163 ถึง 0.62 ขนาดความสัมพันธ์อยู่ระดับต่ำ ($r < 0.30$) ถึงระดับมาก
($0.71 < r < 1.00$) แสดงให้เห็นว่าลักษณะความสัมพันธ์ของตัวแปรที่ศึกษาเป็นความสัมพันธ์เชิง
เส้นตรง โดยมีรายละเอียดดังแสดงในตารางต่อไปนี้

ตารางที่ 4.24 แสดงผลการวิเคราะห์ค่าสัมประสิทธิ์สหสัมพันธ์เพียร์สันระหว่างตัวแปรที่ใช้ในการวิจัย

ตัวแปร	PC	DPB	DPL	PG	PPS	PCS	EM	SM	PM	APB	WSPP	PRDM	PAT	US	SAMS	IS	YD	ND
PC	1																	
DPB	.796**	1																
DPL	.627**	.617**	1															
PG	.553**	.550**	.773**	1														
PPS	.451**	.428**	.659**	.721**	1													
PCS	.489**	.474**	.560**	.557**	.568**	1												
EM	.485**	.468**	.507**	.493**	.485**	.825**	1											
SM	.624**	.608**	.497**	.459**	.366**	.603**	.678**	1										
PM	.362**	.318**	.520**	.499**	.550**	.620**	.614**	.401**	1									
APB	.205**	.163**	.453**	.504**	.572**	.616**	.564**	.303**	.656**	1								
WSPP	.257**	.229**	.480**	.522**	.570**	.634**	.585**	.365**	.734**	.775**	1							
PRDM	.282**	.249**	.462**	.491**	.544**	.689**	.620**	.357**	.776**	.758**	.823**	1						
PAT	.383**	.354**	.531**	.559**	.507**	.654**	.588**	.455**	.707**	.649**	.676**	.731**	1					
US	.613**	.581**	.489**	.378**	.366**	.553**	.568**	.640**	.526**	.327**	.431**	.489**	.571**	1				
SAMS	.595**	.589**	.433**	.402**	.347**	.547**	.564**	.645**	.477**	.300**	.391**	.445**	.535**	.809**	1			
IS	.643**	.615**	.460**	.368**	.335**	.514**	.559**	.640**	.480**	.270**	.353**	.437**	.523**	.804**	.857**	1		
YD	.616**	.570**	.460**	.386**	.361**	.505**	.540**	.648**	.480**	.303**	.373**	.439**	.517**	.809**	.833**	.860**	1	
ND	.602**	.568**	.455**	.399**	.363**	.580**	.581**	.671**	.506**	.322**	.402**	.458**	.532**	.795**	.815**	.822**	.862**	1

หมายเหตุ : **. Correlation is significant at the 0.01 level (2-tailed).

จากตารางที่ 4.24 เมื่อพิจารณาค่าสัมประสิทธิ์สหสัมพันธ์อย่างง่ายระหว่างตัวแปรสังเกตพบว่า ตัวแปรมีความสัมพันธ์ในทิศทางบวกอย่างมีนัยสำคัญทางสถิติที่ระดับ 0.01 โดยเมื่อพิจารณาตัวแปรสังเกตที่มีความสัมพันธ์กันสูง 5 อันดับแรก พบว่า ค่าสัมประสิทธิ์สหสัมพันธ์สูงสุดเป็นความสัมพันธ์ระหว่างตัวแปรสังเกตนาถรณ์ธรรมประชาธิปไตย (ND) กับตัวแปรสังเกตโยนิโสมนสิการประชาธิปไตย (YD) มีค่าสัมประสิทธิ์สหสัมพันธ์เท่ากับ .862 รองลงมาคือ ตัวแปรโยนิโสมนสิการประชาธิปไตย (YD) กับตัวแปรสังคมนิยมปัญญา (IS) มีค่าสัมประสิทธิ์สหสัมพันธ์เท่ากับ .860 ถัดมาคือ ตัวแปรสังคมนิยมปัญญา (IS) กับตัวแปรสังคมนิยมประชาธิปไตย (SAMS) มีค่าสัมประสิทธิ์สหสัมพันธ์เท่ากับ .857 ถัดมาคือ ตัวแปรโยนิโสมนสิการประชาธิปไตย (YD) กับตัวแปรสังคมนิยมประชาธิปไตย (SAMS) มีค่าสัมประสิทธิ์สหสัมพันธ์เท่ากับ .833 และตัวแปรการช่วยเหลือหาเสียง (PRDM) กับตัวแปรการประชาสัมพันธ์การเลือกตั้ง (WSPP) มีค่าสัมประสิทธิ์สหสัมพันธ์เท่ากับ .823 ตามลำดับ

เมื่อพิจารณาตัวแปรสังเกตที่มีความสัมพันธ์กันต่ำ 5 อันดับแรก พบว่า ตัวแปรสังเกตที่มีความสัมพันธ์กันต่ำที่สุดเป็นความสัมพันธ์ระหว่างตัวแปรการเป็นสมาชิกองค์กร (APB) กับตัวแปรความเข้าใจสังคมนิยมปัญญา (DPB) มีค่าสัมประสิทธิ์สหสัมพันธ์เท่ากับ .163 ถัดมาคือตัวแปรการเป็นสมาชิกองค์กร (APB) กับตัวแปรวิถีแห่งประชาธิปไตย (PC) มีค่าสัมประสิทธิ์สหสัมพันธ์เท่ากับ .205 ถัดมาคือตัวแปรการประชาสัมพันธ์การเลือกตั้ง (WSPP) กับตัวแปรความเข้าใจสังคมนิยมปัญญา (DPB) มีค่าสัมประสิทธิ์สหสัมพันธ์เท่ากับ .229 ถัดมาคือตัวแปรการช่วยเหลือหาเสียง (PRDM) กับตัวแปรความเข้าใจสังคมนิยมปัญญา (DPB) มีค่าสัมประสิทธิ์สหสัมพันธ์เท่ากับ .249 และตัวแปรการประชาสัมพันธ์การเลือกตั้ง (WSPP) กับตัวแปรวิถีแห่งประชาธิปไตย (PC) มีค่าสัมประสิทธิ์สหสัมพันธ์เท่ากับ .257 ตามลำดับ ซึ่งมีความสัมพันธ์ในทิศทางบวกอย่างมีนัยสำคัญทางสถิติที่ระดับ .01 ทุกตัวแปร

ดังนั้นผู้วิจัยจึงนำตัวแปรสังเกตทุกตัวที่มีค่าสัมประสิทธิ์สหสัมพันธ์ระหว่างกันในทิศทางบวกมาวิเคราะห์องค์ประกอบเชิงยืนยันระหว่างตัวแปรสังเกตกับตัวแปรแฝงที่ใช้ในการวิจัยต่อไป

2. ผลการวิเคราะห์หองค์ประกอบเชิงยืนยันระหว่างตัวแปรสังเกตกับตัวแปรแฝงที่ใช้ในการวิจัย

ผู้วิจัยทำการทดสอบความสอดคล้องของโมเดลการวัด ด้วยวิธีวิเคราะห์หองค์ประกอบเชิงยืนยัน ในแต่ละหองค์ประกอบ ซึ่งจะแสดงถึงว่าตัวแปรแฝง หรือหองค์ประกอบแต่ละตัวสามารถอธิบายคุณลักษณะการวัด หรือความเชื่อมั่นของตัวแปรสังเกตได้หรือตัวชี้วัดได้หรือไม่ สามารถแสดงผลในแต่ละหองค์ประกอบ ดังแสดงในตารางต่อไปนี้

ตารางที่ 4.25 แสดงผลการวิเคราะห์หองค์ประกอบเชิงยืนยันของตัวแปรแฝงสังคมอุดมปัญญา ประชาธิปไตยของประชาชน (SDC) กับตัวแปรสังเกตได้

ตัวแปรหองค์ประกอบปัจจัยสังคมอุดมปัญญาประชาธิปไตยของประชาชน (SDC)	λ	SE	Z-test	R ²
1. สังคมยูโทเปีย (US)	0.890	0.028	28.661**	0.793
2. สังคมพระศรีอริยเมตไตรย (SAMS)	0.942	0.022	41.075**	0.887
3. สังคมอุดมปัญญา (IS)	0.910	0.025	32.823**	0.828
4. โยนิโสมนสิการประชาธิปไตย (YD)	0.526	0.049	5.659**	0.277
5. นาถกรณธรรมประชาธิปไตย (ND)	0.132	0.016	1.065	0.018

** มีนัยสำคัญทางสถิติที่ระดับ .01

จากตารางที่ 4.25 ผลการวิเคราะห์หองค์ประกอบเชิงยืนยันของตัวแปรแฝงสังคมอุดมปัญญาประชาธิปไตยของประชาชน (SDC) กับตัวแปรสังเกตที่เป็นหองค์ประกอบย่อย ผลการวิเคราะห์ทำให้ได้ค่าทางสถิติดังนี้

เมื่อพิจารณาค่าน้ำหนักหองค์ประกอบ (λ) พบว่า ค่าน้ำหนักหองค์ประกอบของตัวแปรสังเกตที่เป็นหองค์ประกอบ อยู่ระหว่าง 0.132 – 0.942 เมื่อเรียงลำดับจากมากไปหาน้อย ได้ดังนี้ ตัวแปรสังคมพระศรีอริยเมตไตรย (SAMS) มีค่าน้ำหนักหองค์ประกอบมากที่สุดเท่ากับ 0.942 รองลงมาเป็นตัวแปรสังคมอุดมปัญญา (IS) มีค่าน้ำหนักหองค์ประกอบ 0.910 ถัดมาคือตัวแปรสังคมยูโทเปีย (US) ค่าน้ำหนักหองค์ประกอบน้อยที่สุดที่ 0.890 ถัดมาคือตัวแปรโยนิโสมนสิการประชาธิปไตย (YD) ค่าน้ำหนักหองค์ประกอบน้อยที่สุดที่ 0.526 และตัวแปรนาถกรณธรรมประชาธิปไตย (ND) มีค่าน้ำหนักหองค์ประกอบน้อยที่สุดที่ 0.132

เมื่อพิจารณาค่าความคลาดเคลื่อน (SE) พบว่า ค่าความคลาดเคลื่อนของตัวแปรสังเกตที่เป็นองค์ประกอบ อยู่ระหว่าง 0.016 – 0.049

เมื่อพิจารณาค่าการทดสอบนัยสำคัญทางสถิติ (Z-test) พบว่า ค่าน้ำหนักย่อยของทั้ง 3 องค์ประกอบ มีค่าตั้งแต่ 1.065 – 41.075 โดยตัวแปรสังเกต ตัวแปรสังคมยูโทเปีย (US) ตัวแปรสังคมพระศรีอริยะเมตไตรย (SAMS) ตัวแปรสังคมอุดมปัญญา (IS) ตัวแปรโยนิโสมนสิการประชาธิปไตย (YD) มีค่านัยสำคัญทางสถิติที่ระดับ .01 ส่วนตัวแปรนาถกรณธรรมประชาธิปไตย (ND) ไม่มีนัยสำคัญทางสถิติ

เมื่อพิจารณาค่าสัมประสิทธิ์พหุคูณกำลังสอง (R^2) พบว่า ค่าสัมประสิทธิ์พหุคูณกำลังสองขององค์ประกอบย่อยของทั้ง 5 องค์ประกอบ มีค่าตั้งแต่ 0.018 - 0.887 หรือพยากรณ์ได้ร้อยละ 1.80 – 88.70

สามารถแสดงองค์ประกอบเชิงยืนยันของตัวแปรแฝงสังคมอุดมปัญญาประชาธิปไตยของประชาชน (SDC) กับตัวแปรสังเกตได้ ดังภาพที่ 4.1 โดยกำหนดสัญลักษณ์ดังนี้

SDC	แทน	สังคมอุดมปัญญาประชาธิปไตยของประชาชน
US	แทน	สังคมยูโทเปีย
SAMS	แทน	สังคมพระศรีอริยะเมตไตรย
IS	แทน	สังคมอุดมปัญญา
YD	แทน	โยนิโสมนสิการประชาธิปไตย
ND	แทน	นาถกรณธรรมประชาธิปไตย

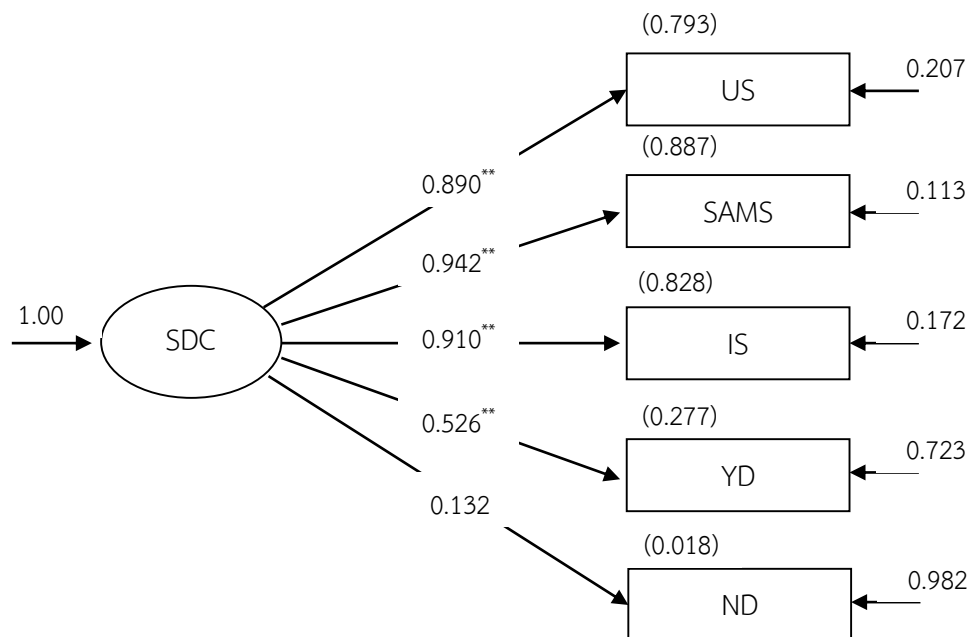

$\chi^2/df = 1.328$, P-Value = 0.573, RMSEA = .035, SRMR = .015, CFI = 0.998
และ TLI = 0.996

ภาพที่ 4.2 แสดงองค์ประกอบเชิงยืนยันของตัวแปรแฝงสังคมอุดมปัญญาประชาธิปไตยของประชาชน (SDC) โดยผู้วิจัย, 2567

และสามารถพิจารณาความสอดคล้องขององค์ประกอบเชิงยืนยันของตัวแปรแฝงสังคมอุดมปัญญาประชาธิปไตยของประชาชน (SDC) ดังตารางที่ 4.25

ตารางที่ 4.26 ดัชนีพิจารณาความสอดคล้องขององค์ประกอบเชิงยืนยันของตัวแปรในการวิจัย

สถิติสำหรับพิจารณา	เกณฑ์ที่ใช้พิจารณา	ค่าดัชนี	ผลบ่งเกณฑ์
χ^2/df	< 2	1.328	เป็นไปตามเกณฑ์
CFI	.95 ขึ้นไป	.998	เกณฑ์ดีมาก
TLI	.95 ขึ้นไป	.996	เกณฑ์ดีมาก
RMSEA	< .05 สอดคล้องดีมาก	.035	สอดคล้องดีมาก
SRMR	< .05 สอดคล้องดี	.015	สอดคล้องดี

จากตารางที่ 4.26 เมื่อพิจารณาความสอดคล้องขององค์ประกอบเชิงยืนยันของตัวแปรแฝงสังคมอุดมปัญญาประชาธิปไตยของประชาชน (SDC) ที่ประกอบด้วยองค์ประกอบตัวแปรสังเกต 5 ตัวแปร ได้แก่ ตัวแปรสังคมยุโรป (US) ตัวแปรสังคมพระศรีอริยเมตไตรย (SAMS) ตัวแปรสังคมอุดมปัญญา (IS) ตัวแปรโยนิโสมนสิการประชาธิปไตย (YD) และตัวแปรนาถกรรมธรรมประชาธิปไตย (ND) พบว่า ค่าสถิติเป็นตามเกณฑ์ คือ $X^2/df = 1.328$, RMSEA = .035, SRMR = .015, CFI = 0.998 และ TLI = 0.996 แสดงว่าตัวแบบมีความสอดคล้องกลมกลืนกับข้อมูลเชิงประจักษ์

ตารางที่ 4.27 แสดงผลการวิเคราะห์องค์ประกอบเชิงยืนยันของตัวแปรแฝงความเข้าใจต่อแนวคิดสังคมอุดมปัญญาประชาธิปไตย PDW กับตัวแปรสังเกตได้

ตัวแปรองค์ประกอบของความเข้าใจ ต่อแนวคิดสังคมอุดมปัญญา ประชาธิปไตย PDW	λ	SE	Z-test	R ²
1. วิถีแห่งประชาธิปไตย (PC)	0.619	0.052	7.363**	0.383
2. ความเข้าใจสังคมอุดมปัญญา (DPB)	0.942	0.053	16.794**	0.887
3. การเป็นผู้สังเกตการณ์ทางการเมือง (DPL)	0.833	0.051	13.636**	0.693
4. การมีส่วนร่วมทางการเมือง (PG)	0.695	0.055	8.805**	0.483
5. ความเป็นหุ้นส่วนทางการเมือง (PPS)	0.090	0.011	0.703	0.008

** มีนัยสำคัญทางสถิติที่ระดับ .01

จากตารางที่ 4.27 ผลการวิเคราะห์องค์ประกอบเชิงยืนยันของตัวแปรแฝงความเข้าใจต่อแนวคิดสังคมอุดมปัญญาประชาธิปไตย (PDW) กับตัวแปรสังเกตที่เป็นองค์ประกอบย่อย ผลการวิเคราะห์ทำให้ได้ค่าทางสถิติดังนี้

เมื่อพิจารณาค่าน้ำหนักองค์ประกอบ (λ) พบว่า ค่าน้ำหนักองค์ประกอบของตัวแปรสังเกตที่เป็นองค์ประกอบ อยู่ระหว่าง 0.090 – 0.942 เมื่อเรียงลำดับจากมากไปหาน้อย ได้ดังนี้ ตัวแปรความเข้าใจสังคมอุดมปัญญา (DPB) มีค่าน้ำหนักองค์ประกอบมากที่สุดเท่ากับ 0.942 รองลงมาเป็นตัวแปรการเป็นผู้สังเกตการณ์ทางการเมือง (DPL) มีค่าน้ำหนักองค์ประกอบ 0.833

ถัดมาลงมาเป็นตัวแปรการมีส่วนร่วมทางการเมือง (PG) มีค่าน้ำหนักองค์ประกอบ 0.695 ถัดมาลงมาเป็นตัวแปรวิธีแห่งประชาธิปไตย (PC) มีค่าน้ำหนักองค์ประกอบ 0.619 และตัวแปรความเป็นหุ้นส่วนทางการเมือง (PPS) มีค่าน้ำหนักองค์ประกอบน้อยที่สุดที่ 0.090

เมื่อพิจารณาค่าความคลาดเคลื่อน (SE) พบว่า ค่าความคลาดเคลื่อนของตัวแปรสังเกตที่เป็นองค์ประกอบ อยู่ระหว่าง 0.011–0.055

เมื่อพิจารณาค่าการทดสอบนัยสำคัญทางสถิติ (Z-test) พบว่า ค่าน้ำหนักย่อยของทั้ง 3 องค์ประกอบ มีค่าตั้งแต่ 0.730-16.794 โดยตัวแปรวิธีแห่งประชาธิปไตย (PC) ความเข้าใจสังคมอุดมปัญญา (DPB) การเป็นผู้สังเกตการณ์ทางการเมือง (DPL) และการมีส่วนร่วมทางการเมือง (PG) มีค่านัยสำคัญทางสถิติที่ระดับ .01 ส่วนตัวแปรความเป็นหุ้นส่วนทางการเมือง (PPS) ไม่มีนัยสำคัญทางสถิติ

เมื่อพิจารณาค่าสัมประสิทธิ์พหุคูณกำลังสอง (R^2) พบว่า ค่าสัมประสิทธิ์พหุคูณกำลังสองขององค์ประกอบย่อยของทั้ง 3 องค์ประกอบ มีค่าตั้งแต่ 0.008 - 0.887 หรือพยากรณ์ได้ร้อยละ 0.80 – 88.70

สามารถแสดงองค์ประกอบเชิงยืนยันของตัวแปรแฝงความเข้าใจต่อแนวคิดสังคมอุดมปัญญาประชาธิปไตย (PDW) กับตัวแปรสังเกตได้ ดังภาพที่ 4.2 โดยกำหนดสัญลักษณ์ดังนี้

PDW	แทน	ความเข้าใจต่อแนวคิดสังคมอุดมปัญญาประชาธิปไตย
PC	แทน	วิธีแห่งประชาธิปไตย
DPB	แทน	ความเข้าใจสังคมอุดมปัญญา
DPL	แทน	การเป็นผู้สังเกตการณ์ทางการเมือง
PG	แทน	การมีส่วนร่วมทางการเมือง
PPS	แทน	ความเป็นหุ้นส่วนทางการเมือง

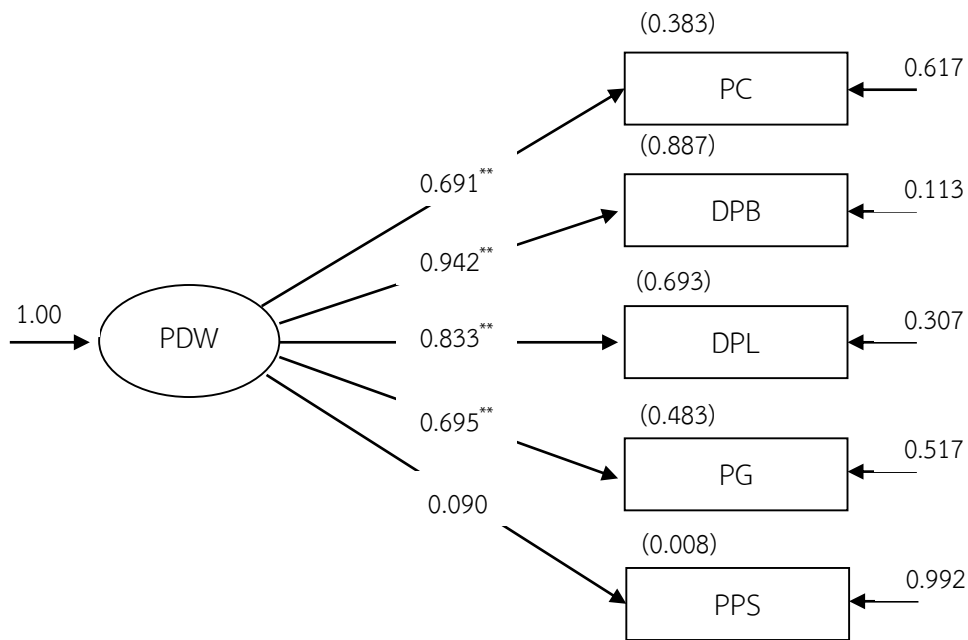

$X^2/df = 1.328$, P-Value = 0.189, RMSEA = .045, SRMR = .026, CFI = 0.996

และ TLI = 0.991

ภาพที่ 4.3 แสดงองค์ประกอบเชิงยืนยันของตัวแปรแฝงความเข้าใจต่อแนวคิดสังคมอุดมปัญญา ประชาธิปไตย (PDW) กับตัวแปรสังเกตได้ โดยผู้วิจัย, 2567

และสามารถพิจารณาความสอดคล้องขององค์ประกอบเชิงยืนยันของตัวแปรแฝงความเข้าใจต่อแนวคิดสังคมอุดมปัญญาประชาธิปไตย (PDW) ดังตารางที่ 4.28

ตารางที่ 4.28 ดัชนีพิจารณาความสอดคล้องขององค์ประกอบเชิงยืนยันของตัวแปรในการวิจัย

สถิติสำหรับพิจารณา	เกณฑ์ที่ใช้พิจารณา	ค่าดัชนี	ผลบ่งเกณฑ์
X^2/df	< 2	1.536	เป็นไปตามเกณฑ์
CFI	.95 ขึ้นไป	0.996	เกณฑ์ดีมาก
TLI	.95 ขึ้นไป	0.991	เกณฑ์ดีมาก
RMSEA	< .05 สอดคล้องดีมาก	0.045	สอดคล้องดีมาก
SRMR	< .05 สอดคล้องดี	0.026	สอดคล้องดี

จากตารางที่ 4.28 เมื่อพิจารณาความสอดคล้องขององค์ประกอบเชิงยืนยันของตัวแปรแฝงความเข้าใจต่อแนวคิดสังคมอุดมปัญญาประชาธิปไตย (PDW) ที่ประกอบด้วยองค์ประกอบตัวแปรสังเกต 5 ตัวแปร ได้แก่ ตัวแปรสังเกตวิถีแห่งประชาธิปไตย (PC) ความเข้าใจสังคมอุดมปัญญา (DPB) การเป็นผู้สังเกตการณ์ทางการเมือง (DPL) การมีส่วนร่วมทางการเมือง (PG) และความเป็นหุ้นส่วนทางการเมือง (PPS) พบว่า ค่าสถิติเป็นตามเกณฑ์ คือ $X^2/df = 1.328$, P-Value = 0.189, RMSEA = .045, SRMR = .026, CFI = 0.996 และ TLI = 0.991 แสดงว่าตัวแบบมีความสอดคล้องกลมกลืนกับข้อมูลเชิงประจักษ์

ตารางที่ 4.29 แสดงผลการวิเคราะห์องค์ประกอบเชิงยืนยันของตัวแปรแฝงภาวะผู้นำทางการเมือง (PLF) กับตัวแปรสังเกตได้

ตัวแปรองค์ประกอบของภาวะผู้นำทางการเมือง (PLF)	λ	SE	Z-test	R ²
1. ความศรัทธาในตัวนักการเมือง (PCS)	0.864	0.065	13.300**	0.746
2. ความเลื่อมใสในพรรคการเมือง (EM)	0.340	0.064	5.301**	0.115
3. ความเชื่อในประสิทธิภาพทางการเมือง (SM)	0.717	0.059	12.061**	0.514
4. บทบาทของผู้นำชุมชน (PM)	0.270	0.065	4.180**	0.073

** มีนัยสำคัญทางสถิติที่ระดับ .01

จากตารางที่ 4.29 ผลการวิเคราะห์องค์ประกอบเชิงยืนยันของตัวแปรแฝงภาวะผู้นำทางการเมือง (PLF) กับตัวแปรสังเกตที่เป็นองค์ประกอบย่อย ผลการวิเคราะห์ทำให้ได้ค่าทางสถิติดังนี้

เมื่อพิจารณาค่าน้ำหนักองค์ประกอบ (λ) พบว่า ค่าน้ำหนักองค์ประกอบของตัวแปรสังเกตที่เป็นองค์ประกอบ อยู่ระหว่าง 0.270 – 0.864 เมื่อเรียงลำดับจากมากไปหาน้อย ได้ดังนี้ ตัวแปรความศรัทธาในตัวนักการเมือง (PCS) มีค่าน้ำหนักองค์ประกอบมากที่สุดเท่ากับ 0.864 รองลงมาเป็นตัวแปรความเชื่อในประสิทธิภาพทางการเมือง (SM) มีค่าน้ำหนักองค์ประกอบ 0.717 ถัดมาลงมาเป็นตัวแปรความเลื่อมใสในพรรคการเมือง (EM) มีค่าน้ำหนักองค์ประกอบ 0.340 และตัวแปรบทบาทของผู้นำชุมชน (PM) มีค่าน้ำหนักองค์ประกอบน้อยที่สุดที่ 0.270

เมื่อพิจารณาค่าความคลาดเคลื่อน (SE) พบว่า ค่าความคลาดเคลื่อนของตัวแปรสังเกตที่เป็นองค์ประกอบ อยู่ระหว่าง 0.059–0.065

เมื่อพิจารณาค่าการทดสอบนัยสำคัญทางสถิติ (Z-test) พบว่า ค่าน้ำหนักย่อยของทั้ง 3 องค์ประกอบ มีค่าตั้งแต่ 4.180-13.300 โดยตัวแปรความศรัทธาในตัวนักการเมือง (PCS) ความเลื่อมใสในพรรคการเมือง (EM) ความเชื่อในประสิทธิภาพทางการเมือง (SM) และบทบาทของผู้นำชุมชน (PM) มีค่านัยสำคัญทางสถิติที่ระดับ .01 ทุกตัวแปร

เมื่อพิจารณาค่าสัมประสิทธิ์พหุคูณกำลังสอง (R^2) พบว่า ค่าสัมประสิทธิ์พหุคูณกำลังสองขององค์ประกอบย่อยของทั้ง 3 องค์ประกอบ มีค่าตั้งแต่ 0.073 - 0.746 หรือพยากรณ์ได้ร้อยละ 7.30 - 74.60

สามารถแสดงองค์ประกอบเชิงยืนยันของตัวแปรแฝงภาวะผู้นำทางการเมือง (PL) กับตัวแปรสังเกตได้ ดังภาพที่ 4.3 โดยกำหนดสัญลักษณ์ดังนี้

PLF	แทน	ความเข้าใจต่อแนวคิดสังคมอุดมปัญญาประชาธิปไตย
PCS	แทน	ความศรัทธาในตัวนักการเมือง
EM	แทน	ความเลื่อมใสในพรรคการเมือง
SM	แทน	ความเชื่อในประสิทธิภาพทางการเมือง
PM	แทน	บทบาทของผู้นำชุมชน

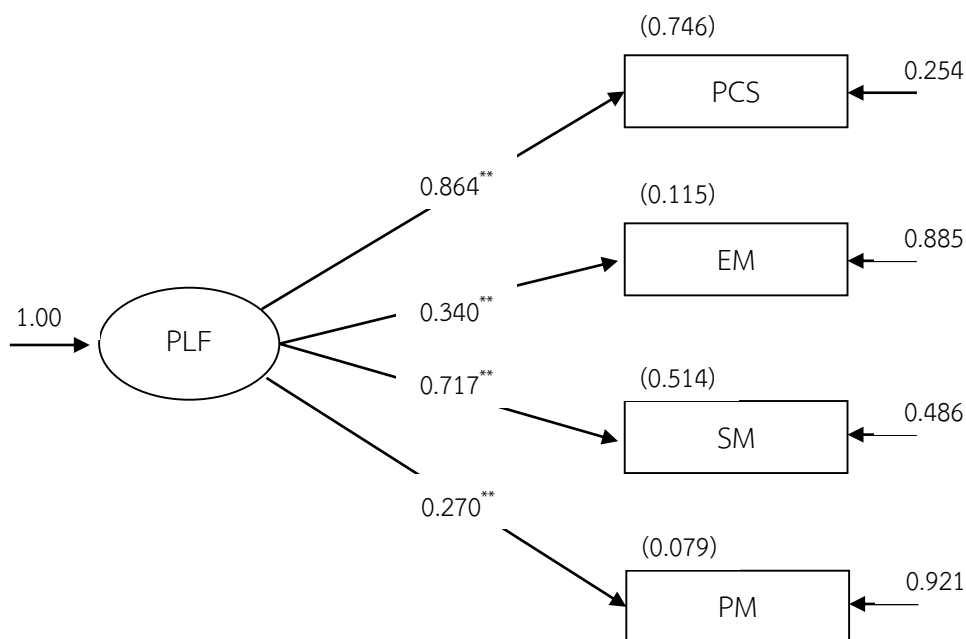

$\chi^2/df = 3.272$, P-Value = 0379, RMSEA = .093, SRMR = .036, CFI = 0.973

และ TLI = 0.920

ภาพที่ 4.4 แสดงองค์ประกอบเชิงยืนยันของตัวแปรแฝงภาวะผู้นำทางการเมือง (PLF) กับตัวแปรสังเกตได้ โดยผู้วิจัย, 2567

และสามารถพิจารณาความสอดคล้องขององค์ประกอบเชิงยืนยันของตัวแปรแฝงภาวะผู้นำทางการเมือง (PLF) ดังตารางที่ 4.29

ตารางที่ 4.29 ดัชนีพิจารณาความสอดคล้องขององค์ประกอบเชิงยืนยันของตัวแปรในการวิจัย

สถิติสำหรับพิจารณา	เกณฑ์ที่ใช้พิจารณา	ค่าดัชนี	ผลบ่งเกณฑ์
X^2/df	< 2 หรือ น้อยกว่า 5	3.272	เป็นไปตามเกณฑ์
CFI	.95 ขึ้นไป	0.973	เกณฑ์ดีมาก
TLI	ตั้งแต่ .90 ขึ้นไป	0.920	เป็นไปตามเกณฑ์
RMSEA	ระหว่าง 0.08-0.10	0.093	สอดคล้องพอใช้
SRMR	< .05 สอดคล้องดี	0.036	สอดคล้องดี

จากตารางที่ 4.29 เมื่อพิจารณาความสอดคล้องขององค์ประกอบเชิงยืนยันของตัวแปรภาวะผู้นำทางการเมือง (PLF) ที่ประกอบด้วยองค์ประกอบตัวแปรสังเกต 4 ตัวแปร ได้แก่ ตัวแปรสังเกตความศรัทธาในตัวนักการเมือง (PCS) ความเลื่อมใสในพรรคการเมือง (EM) ความเชื่อในประสิทธิภาพทางการเมือง (SM) และบทบาทของผู้นำชุมชน (PM) พบว่า ค่าสถิติเป็นตามเกณฑ์คือ $X^2/df = 3.272$, P-Value = 0.379, RMSEA = .093, SRMR = .036, CFI = 0.973 และ TLI = 0.920 แสดงว่าตัวแบบมีความสอดคล้องกลมกลืนกับข้อมูลเชิงประจักษ์

ตารางที่ 4.30 แสดงผลการวิเคราะห์องค์ประกอบเชิงยืนยันของตัวแปรแฝงพฤติกรรมทางการเมืองตามระบอบประชาธิปไตย (NDF) กับตัวแปรสังเกตได้

ตัวแปรองค์ประกอบของพฤติกรรมทางการเมืองตามระบอบประชาธิปไตย (NDF)	λ	SE	Z-test	R ²
1. การเป็นสมาชิกองค์กร (APB)	0.865	0.039	19.376**	0.748
2. การประชาสัมพันธ์การเลือกตั้ง (WSPP)	0.946	0.035	25.356**	0.895
3. การช่วยโฆษณาหาเสียง (PRDM)	0.759	0.045	12.772**	0.576
4. การพูดคุยเรื่องการเมือง (TAP)	0.242	0.029	2.012*	0.059

** มีนัยสำคัญทางสถิติที่ระดับ .01, * มีนัยสำคัญทางสถิติที่ระดับ .05

จากตารางที่ 4.30 ผลการวิเคราะห์องค์ประกอบเชิงยืนยันของตัวแปรแฝงพฤติกรรมทางการเมืองตามระบอบประชาธิปไตย (NDF) กับตัวแปรสังเกตที่เป็นองค์ประกอบย่อย ผลการวิเคราะห์ทำให้ได้ค่าทางสถิติดังนี้

เมื่อพิจารณาค่าน้ำหนักองค์ประกอบ (λ) พบว่า ค่าน้ำหนักองค์ประกอบของตัวแปรสังเกตที่เป็นองค์ประกอบ อยู่ระหว่าง 0.242 – 0.946 เมื่อเรียงลำดับจากมากไปหาน้อย ได้ดังนี้ ตัวแปรการประชาสัมพันธ์การเลือกตั้ง (WSPP) มีค่าน้ำหนักองค์ประกอบมากที่สุดเท่ากับ 0.946 รองลงมาเป็นตัวแปรการเป็นสมาชิกองค์กร (APB) มีค่าน้ำหนักองค์ประกอบ 0.865 ถัดมาลงมาเป็นตัวแปรการช่วยโฆษณาหาเสียง (PRDM) มีค่าน้ำหนักองค์ประกอบ 0.759 และตัวแปรการพูดคุยเรื่องการเมือง (TAP) มีค่าน้ำหนักองค์ประกอบน้อยที่สุดที่ 0.242

เมื่อพิจารณาค่าความคลาดเคลื่อน (SE) พบว่า ค่าความคลาดเคลื่อนของตัวแปรสังเกตที่เป็นองค์ประกอบ อยู่ระหว่าง 0.029–0.045

เมื่อพิจารณาค่าการทดสอบนัยสำคัญทางสถิติ (Z-test) พบว่า ค่าน้ำหนักย่อยของทั้ง 4 องค์ประกอบ มีค่าตั้งแต่ 2.012-25.356 โดยตัวแปรการเป็นสมาชิกองค์กร (APB) การประชาสัมพันธ์การเลือกตั้ง (WSPP) และการช่วยโฆษณาหาเสียง (PRDM) มีค่านัยสำคัญทางสถิติที่ระดับ .01 ส่วนตัวแปรการพูดคุยเรื่องการเมือง (TAP) ค่านัยสำคัญทางสถิติที่ระดับ .05

เมื่อพิจารณาค่าสัมประสิทธิ์พหุคูณกำลังสอง (R^2) พบว่า ค่าสัมประสิทธิ์พหุคูณกำลังสองขององค์ประกอบย่อยของทั้ง 3 องค์ประกอบ มีค่าตั้งแต่ 0.059 - 0.895 หรือพยากรณ์ได้ร้อยละ 5.90 – 89.50

สามารถแสดงองค์ประกอบเชิงยืนยันของตัวแปรแฝงพฤติกรรมทางการเมืองตามระบอบประชาธิปไตย (NDF) กับตัวแปรสังเกตได้ ดังภาพที่ 4.4 โดยกำหนดสัญลักษณ์ดังนี้

NDF	แทน	พฤติกรรมทางการเมืองตามระบอบประชาธิปไตย
APB	แทน	การเป็นสมาชิกองค์กร
WSPP	แทน	การประชาสัมพันธ์การเลือกตั้ง
PRDM	แทน	การช่วยโฆษณาหาเสียง
TAP	แทน	การพูดคุยเรื่องการเมือง

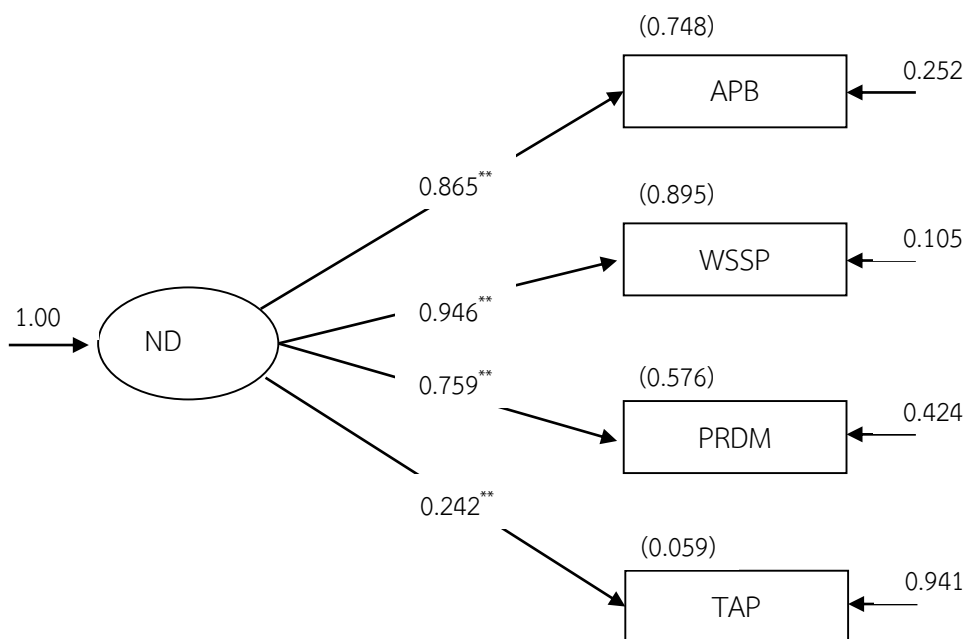

$\chi^2/df = 0.364$, P-Value = 0.6948, RMSEA = .000, SRMR = .007, CFI = 1.000
 และ TLI = 1.008

ภาพที่ 4.5 แสดงองค์ประกอบเชิงยืนยันของตัวแปรแฝงพฤติกรรมทางการเมืองตามระบอบประชาธิปไตย (NDF) กับตัวแปรสังเกตได้ โดยผู้วิจัย, 2567

และสามารถพิจารณาความสอดคล้องขององค์ประกอบเชิงยืนยันของตัวแปรแฝงพฤติกรรมทางการเมืองตามระบอบประชาธิปไตย (ND) ดังตารางที่ 4.31

ตารางที่ 4.31 ดัชนีพิจารณาความสอดคล้องขององค์ประกอบเชิงยืนยันของตัวแปรในการวิจัย

สถิติสำหรับพิจารณา	เกณฑ์ที่ใช้พิจารณา	ค่าดัชนี	ผลบ่งเกณฑ์
χ^2/df	< 2	0.364	เป็นไปตามเกณฑ์
CFI	.95 ขึ้นไป	1.000	เกณฑ์ดีมาก
TLI	.95 ขึ้นไป	1.008	เกณฑ์ดีมาก
RMSEA	< .05 สอดคล้องดีมาก	0.000	สอดคล้องดีมาก
SRMR	< .05 สอดคล้องดี	0.007	สอดคล้องดี

จากตารางที่ 4.31 เมื่อพิจารณาความสอดคล้องขององค์ประกอบเชิงยืนยันของตัวแปรแฝงพฤติกรรมทางการเมืองตามระบอบประชาธิปไตย (NDF) ที่ประกอบด้วยองค์ประกอบตัวแปรสังเกต 4 ตัวแปร ได้แก่ ตัวแปรสังเกตการเป็นสมาชิกองค์กร (APB) การประชาสัมพันธ์การเลือกตั้ง (WSPP) การช่วยโฆษณาหาเสียง (PRDM) และการพูดคุยเรื่องการเมือง (TAP) พบว่าค่าสถิติเป็นตามเกณฑ์ คือ $X^2/df = 0.364$, P-Value = 0.6948, RMSEA = .000, SRMR = .007, CFI = 1.000 และ TLI = 1.008 แสดงว่าตัวแบบมีความสอดคล้องกลมกลืนกับข้อมูลเชิงประจักษ์

3. ผลการวิเคราะห์การสร้างโมเดลสมการเชิงโครงสร้างของปัจจัยเชิงสาเหตุที่ส่งผลกระทบต่อพัฒนาสังคมอุดมปัญญาประชาธิปไตยของประชาชนจังหวัดนครปฐม

ในการตรวจสอบความตรงของโมเดล สมมติฐานการวิจัย ซึ่งผู้วิจัยได้ดำเนินการตรวจสอบความตรงของโมเดลสมการเชิงโครงสร้างของปัจจัยเชิงสาเหตุ และมีการปรับแก้โมเดลจนกว่าโมเดลมีความสอดคล้องกับข้อมูลเชิงประจักษ์ โดยพิจารณาความสอดคล้องที่สำคัญ ซึ่งนักวิจัยนิยมใช้เป็นเกณฑ์ในการพิจารณา (สุนทรพจน์ ดำรงพานิช, 2555 : 33)

จากการตรวจสอบความสอดคล้องของโมเดลสมมติฐานการวิจัย กับข้อมูลเชิงประจักษ์ เมื่อได้ดำเนินการปรับโมเดลเรียบร้อยแล้วทำให้ได้ค่าสถิติหลังปรับโมเดลดังต่อไปนี้ $X^2 = 0.000$, $df = 0$, $X^2/df = 0.000$, P-Value = 0.000, RMSEA = .000, SRMR = .000, CFI = 1.000 และ TLI = 1.000 โดยพบว่าค่าสถิติทุกตัวเป็นไปตามเกณฑ์ที่กำหนด และโมเดลสมมติฐานการวิจัยมีความสอดคล้องกับข้อมูลเชิงประจักษ์ เมื่อได้ค่าสถิติตามเกณฑ์ดัชนีความกลมกลืนของโมเดลทำได้โมเดลสุดท้าย คือ โมเดลสมการเชิงโครงสร้างของปัจจัยเชิงสาเหตุที่ส่งผลกระทบต่อพัฒนาสังคมอุดมปัญญาประชาธิปไตยของประชาชนจังหวัดนครปฐม ตามสมมติฐานที่ผู้วิจัยพัฒนาขึ้นที่สอดคล้องกับข้อมูลเชิงประจักษ์ ดังแสดงในตารางต่อไปนี้

ตารางที่ 4.32 ดัชนีพิจารณาความสอดคล้องกลมกลืนของโมเดลสมการเชิงโครงสร้างของปัจจัย
เชิงสาเหตุที่ส่งผลต่อการพัฒนาสังคมอุดมปัญญาประชาธิปไตยของประชาชนจังหวัดนครปฐม

สถิติสำหรับพิจารณา	เกณฑ์ที่ใช้พิจารณา	ค่าดัชนี	ผลบ่งเกณฑ์
X^2/df	< 2 หรือ	0.000	เป็นไปตามเกณฑ์
CFI	.90 ขึ้นไป หรือ > .95 อยู่ในเกณฑ์ดีมาก	1.000	เกณฑ์ดีมาก
TLI	.90 ขึ้นไป > .95 อยู่ในเกณฑ์ดีมาก	1.000	เกณฑ์ดีมาก
RMSEA	< .05 สอดคล้องดีมาก .05-.08 สอดคล้องดี .08-.10 สอดคล้องพอใช้ > .10 ไม่สอดคล้อง	0.000	สอดคล้องดีมาก
SRMR	< .05 สอดคล้องดีมาก .05 - .08 สอดคล้องดี > .08 ไม่สอดคล้อง	.000	สอดคล้องดีมาก

จากตารางที่ 4.32 เมื่อพิจารณาความสอดคล้องกลมกลืนของโมเดลสมการเชิงโครงสร้างของปัจจัยเชิงสาเหตุที่ส่งผลต่อการพัฒนาสังคมอุดมปัญญาประชาธิปไตยของประชาชนจังหวัดนครปฐม พบว่า ค่าสถิติเป็นไปตามเกณฑ์ คือ ค่าไค-สแควร์สัมพันธ์ (X^2/df) เท่ากับ 0.000 ซึ่งค่าที่กำหนดต้องเป็นไปตามเกณฑ์ที่น้อยกว่า 2 หรือน้อยกว่า 5 ในกรณีที่โมเดลซับซ้อน ผลการพิจารณาเป็นไปตามเกณฑ์ที่น้อยกว่า 2 ขณะที่ค่าดัชนีการเปรียบเทียบความสอดคล้อง (CFI) เท่ากับ 1.000 (เกณฑ์ที่กำหนดต้องมีค่า 0.90 ขึ้นไป หรือ มากกว่า 0.95 จะอยู่ในเกณฑ์ดีมาก) ผลการพิจารณาเป็นไปตามเกณฑ์ดีมาก คือมีค่ามากกว่า 0.95 ส่วนค่าดัชนีทักเคอร์-ลิวอิส (TLI) เท่ากับ 1.000 (เกณฑ์ที่กำหนดต้องมีค่า 0.90 ขึ้นไป หรือ มากกว่า 0.95 จะอยู่ในเกณฑ์ดีมาก) ผลการพิจารณาเป็นไปตามเกณฑ์ดีมาก คือมีค่ามากกว่า 0.95 ขณะที่ค่าประมาณความคลาดเคลื่อนของรากกำลังสองเฉลี่ย (RMSEA) เท่ากับ 0.000 (เกณฑ์ที่กำหนดต้องมีค่าน้อยกว่า 0.05 จะอยู่ในเกณฑ์สอดคล้องดีมาก หรือ ระหว่าง 0.05 ถึง 0.08 อยู่ในเกณฑ์สอดคล้องดี หรือ ระหว่าง 0.08 ถึง 0.10 อยู่ในเกณฑ์สอดคล้องพอใช้ แต่หากมากกว่า 0.10 ถือว่าอยู่ในเกณฑ์ไม่สอดคล้อง) ผลการพิจารณาเป็นไปตามเกณฑ์สอดคล้องดีมาก คือมีค่าน้อยกว่า 0.05 และค่าราก

กำลังสองเฉลี่ยของเศษเหลือมาตรฐาน (SRMR) เท่ากับ 0.000 (เกณฑ์ที่กำหนดต้องมีค่าน้อยกว่า 0.05 อยู่ในเกณฑ์สอดคล้องดีมาก หรือ ระหว่าง 0.05 ถึง 0.08 อยู่ในเกณฑ์สอดคล้องดีแต่ถ้ามากกว่า 0.08 อยู่ในเกณฑ์ไม่สอดคล้อง) ผลการพิจารณาเป็นไปตามเกณฑ์สอดคล้องดีมาก คือมีค่าน้อยกว่า 0.05 แสดงว่าโมเดลสมการเชิงโครงสร้างของปัจจัยเชิงสาเหตุที่ส่งผลต่อการพัฒนาสังคมอุดมปัญญาประชาธิปไตยของประชาชนจังหวัดนครปฐม มีความสอดคล้องกลมกลืนกับข้อมูลเชิงประจักษ์

การทดสอบความสอดคล้องของโมเดลตามสมมติฐานการวิจัยกับข้อมูลเชิงประจักษ์หลังปรับโมเดล โดยกำหนดสัญลักษณ์แทนตัวแปรในแผนภาพ ดังนี้

ตัวแปรแฝงภายใน (Endogenous latent variable)

PDW	แทน	ความเข้าใจต่อแนวคิดสังคมอุดมปัญญาประชาธิปไตย
NDF	แทน	พฤติกรรมทางการเมืองตามระบอบประชาธิปไตย
PLF	แทน	ภาวะผู้นำทางการเมือง
SDC	แทน	สังคมอุดมปัญญาประชาธิปไตยของประชาชน

ตัวแปรประจักษ์ หรือตัวแปรสังเกต (Manifest or Observe variable)

PC	แทน	วิถีแห่งประชาธิปไตย
DPB	แทน	ความเข้าใจสังคมอุดมปัญญา
DPL	แทน	การเป็นผู้สังเกตการณ์ทางการเมือง
PG	แทน	การมีส่วนร่วมทางการเมือง
PPS	แทน	ความเป็นหุ้นส่วนทางการเมือง
PCS	แทน	ความศรัทธาในตัวนักการเมือง
EM	แทน	ความเลื่อมใสในพรรคการเมือง
SM	แทน	ความเชื่อในประสิทธิภาพทางการเมือง
PM	แทน	บทบาทของผู้นำชุมชน
APB	แทน	การเป็นสมาชิกองค์กร
WSPP	แทน	การประชาสัมพันธ์การเลือกตั้ง
PRDM	แทน	การช่วยโฆษณาหาเสียง
TAP	แทน	การพูดคุยเรื่องการเมือง
US	แทน	สังคมยูโทเปีย
SAMS	แทน	สังคมพระศรีอริยมะเดไตตรัย
IS	แทน	สังคมอุดมปัญญา

YD	แทน	โยนิโสมนสิการประชาธิปไตย
ND	แทน	นาถกรณธรรมประชาธิปไตย

$\chi^2 = 0.000$, $df = 0$, $\chi^2/df = 0.000$, $P\text{-Value} = 0.000$, $RMSEA = .000$, $SRMR = .000$, $CFI = 1.000$ และ $TLI = 1.000$

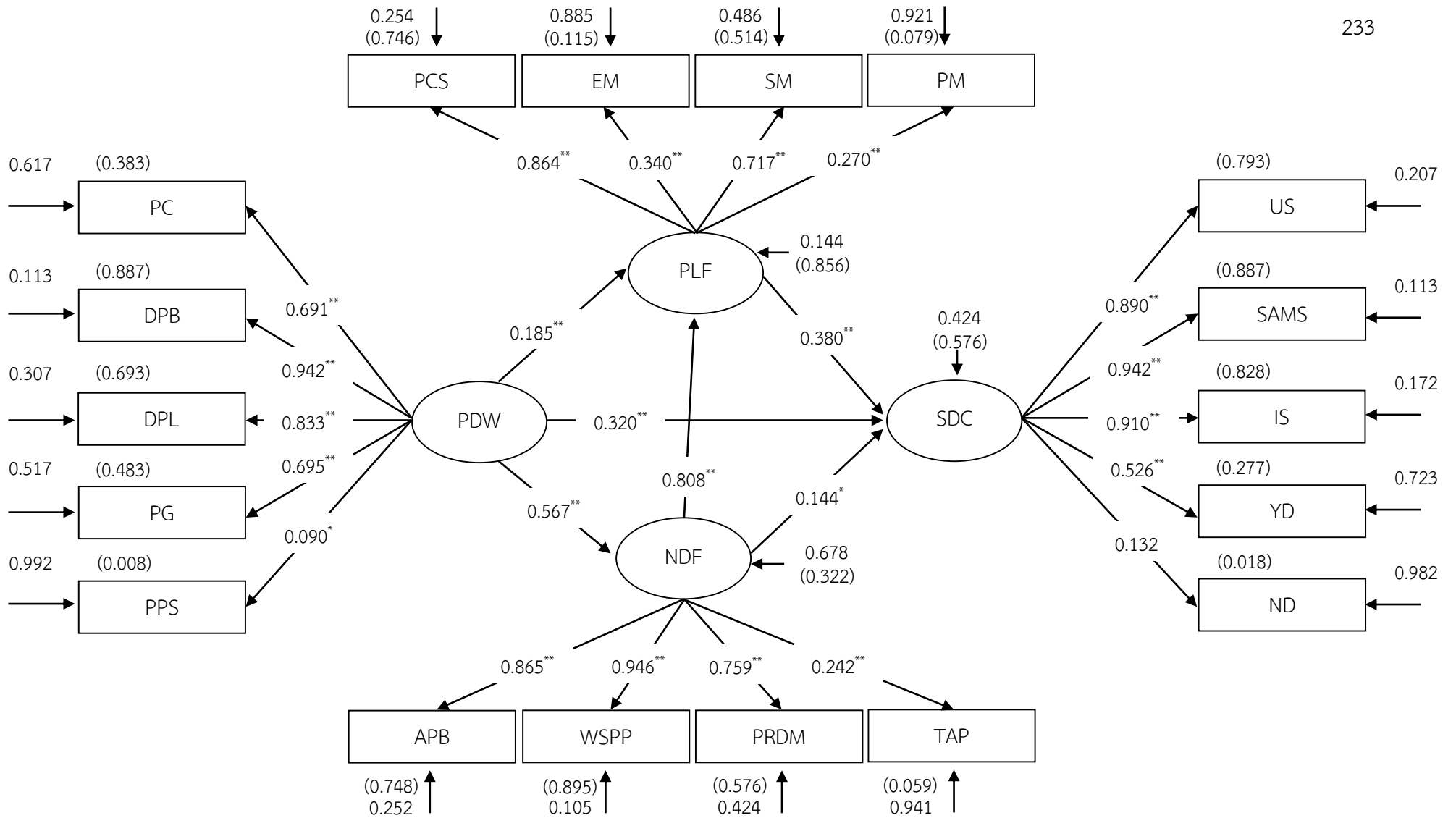

ภาพที่ 4.6 แสดงโมเดลสมการเชิงโครงสร้างของปัจจัยที่มีอิทธิพลต่อการพัฒนาสังคมอุดมปัญญาประชาธิปไตยของประชาชนจังหวัดนครปฐม

4. ผลการวิเคราะห์อิทธิพลทางตรง อิทธิพลทางอ้อม และอิทธิพลรวมของปัจจัยที่มีอิทธิพลต่อการพัฒนาสังคมอุดมปัญญาประชาธิปไตยของประชาชนจังหวัดนครปฐม

จากแผนภาพ แสดงถึงความสัมพันธ์ทางโครงสร้างเชิงเส้นของปัจจัยต่าง ๆ ที่ส่งผลต่อการพัฒนาสังคมอุดมปัญญาประชาธิปไตยของประชาชนจังหวัดนครปฐม โดยมีค่าสัมประสิทธิ์อิทธิพลทางตรง อิทธิพลทางอ้อม อิทธิพลรวม และค่าสัมประสิทธิ์สหสัมพันธ์พหุคูณกำลังสอง (R^2) ของตัวแปรเชิงสาเหตุที่ส่งผลต่อตัวแปรตามโมเดลที่ปรับปรุงใหม่ได้แสดงในตารางต่อไปนี้

ตารางที่ 4.33 แสดงค่าสัมประสิทธิ์อิทธิพลทางตรง อิทธิพลทางอ้อม และอิทธิพลโดยรวม ของตัวแปรเชิงสาเหตุที่ส่งผลต่อตัวแปรการพัฒนาสังคมอุดมปัญญาประชาธิปไตย (SDC)

ตัวแปรเชิงสาเหตุ	อิทธิพลทางตรง (DE)	อิทธิพลทางอ้อม (IE)	อิทธิพลโดยรวม (TE)
PWD	0.320**	0.326**	0.646**
NDF	0.144*	0.307**	0.451**
PLF	0.380**	-	0.380**

หมายเหตุ: ** มีนัยสำคัญทางสถิติที่ระดับ .01, * มีนัยสำคัญทางสถิติที่ระดับ .05
 $X^2 = 0.000$, $df = 0$, $X^2/df = 0.000$, $P\text{-Value} = 0.000$, $RMSEA = .000$,
 $SRMR = .000$, $CFI = 1.000$ และ $TLI = 1.000$

จากตารางที่ 4.33 และแผนภาพที่ 4.5 การกำหนดเส้นทางอิทธิพลปัจจัยเชิงสาเหตุที่มีผลต่อการพัฒนาสังคมอุดมปัญญาประชาธิปไตยของประชาชนจังหวัดนครปฐม ทั้งอิทธิพลทางตรง อิทธิพลทางอ้อม และอิทธิพลโดยรวม อธิบายได้ดังนี้

1. อิทธิพลทางตรง

ปัจจัยเชิงสาเหตุที่มีอิทธิพลทางตรงต่อการพัฒนาสังคมอุดมปัญญาประชาธิปไตยของประชาชนจังหวัดนครปฐม อย่างมีนัยสำคัญทางสถิติที่ระดับ 0.01 จำนวน 3 ปัจจัย เรียงลำดับจากค่าสัมประสิทธิ์อิทธิพลทางตรงจากมากไปหาน้อย ได้ดังนี้

1.1 ปัจจัยภาวะผู้นำทางการเมือง (PLF) มีอิทธิพลทางตรงต่อการพัฒนาสังคมอุดมปัญญาประชาธิปไตยของประชาชนจังหวัดนครปฐม โดยมีค่าสัมประสิทธิ์อิทธิพลเท่ากับ 0.380

1.2 ปัจจัยความเข้าใจต่อแนวคิดสังคมอุดมปัญญาประชาธิปไตย (PWD) มีอิทธิพลทางตรงต่อการพัฒนาสังคมอุดมปัญญาประชาธิปไตยของประชาชนจังหวัดนครปฐม โดยมีค่าสัมประสิทธิ์อิทธิพลเท่ากับ 0.320

1.3 ปัจจัยพฤติกรรมทางการเมืองตามระบอบประชาธิปไตย (NDF) มีอิทธิพลทางตรงต่อการพัฒนาสังคมอุดมปัญญาประชาธิปไตยของประชาชนจังหวัดนครปฐม โดยมีค่าสัมประสิทธิ์อิทธิพลเท่ากับ 0.144

2. อิทธิพลทางอ้อม

ปัจจัยเชิงสาเหตุที่มีอิทธิพลทางอ้อมต่อการพัฒนาสังคมอุดมปัญญาประชาธิปไตยของประชาชนจังหวัดนครปฐม โดยมีค่าอิทธิพลส่งผ่านปัจจัยคั่นกลางต่อการพัฒนาสังคมอุดมปัญญาประชาธิปไตย ดังนี้

2.1 ปัจจัยเชิงสาเหตุที่มีอิทธิพลทางอ้อมของความเข้าใจต่อแนวคิดสังคมอุดมปัญญาประชาธิปไตย (PDW) ที่ส่งผ่านปัจจัยพฤติกรรมทางการเมืองตามระบอบประชาธิปไตย (NDF) ไปยังการพัฒนาสังคมอุดมปัญญาประชาธิปไตย (SDC) โดยมีค่าสัมประสิทธิ์อิทธิพลทางอ้อมเท่ากับ 0.082 อย่างมีนัยสำคัญทางสถิติที่ระดับ 0.05

2.2 ปัจจัยเชิงสาเหตุที่มีอิทธิพลทางอ้อมของความเข้าใจต่อแนวคิดสังคมอุดมปัญญาประชาธิปไตย (PDW) ที่ส่งผ่านปัจจัยภาวะผู้นำทางการเมือง (PLF) ไปยังการพัฒนาสังคมอุดมปัญญาประชาธิปไตย (SDC) โดยมีค่าสัมประสิทธิ์อิทธิพลทางอ้อมเท่ากับ 0.070 อย่างมีนัยสำคัญทางสถิติที่ระดับ 0.01

2.3 ปัจจัยเชิงสาเหตุที่มีอิทธิพลทางอ้อมของพฤติกรรมทางการเมืองตามระบอบประชาธิปไตย (NDF) ที่ส่งผ่านปัจจัยภาวะผู้นำทางการเมือง (PLF) ไปยังการพัฒนาสังคมอุดมปัญญาประชาธิปไตย (SDC) โดยมีค่าสัมประสิทธิ์อิทธิพลทางอ้อมเท่ากับ 0.307 อย่างมีนัยสำคัญทางสถิติที่ระดับ 0.01

2.4 ปัจจัยเชิงสาเหตุที่มีอิทธิพลทางอ้อมของความเข้าใจต่อแนวคิดสังคมอุดมปัญญาประชาธิปไตย (PDW) ที่ส่งผ่านปัจจัยพฤติกรรมทางการเมืองตามระบอบประชาธิปไตย (NDF) และส่งผ่านปัจจัยภาวะผู้นำทางการเมือง (PLF) ไปยังการพัฒนาสังคมอุดมปัญญาประชาธิปไตย (SDC) โดยมีค่าสัมประสิทธิ์อิทธิพลทางอ้อมเท่ากับ 0.174 อย่างมีนัยสำคัญทางสถิติที่ระดับ 0.01

3. อิทธิพลโดยรวม

อิทธิพลโดยรวมของตัวแปรปัจจัยเชิงสาเหตุที่ส่งผลต่อการพัฒนาสังคมอุดมปัญญา ประชาธิปไตยของประชาชนจังหวัดนครปฐม อย่างมีนัยสำคัญทางสถิติที่ระดับ 0.01 เรียงลำดับ จากค่าสัมประสิทธิ์อิทธิพลโดยรวมจากมากไปหาน้อย ได้ดังนี้

1.1 ปัจจัยความเข้าใจต่อแนวคิดสังคมอุดมปัญญาประชาธิปไตย (PDW) มีอิทธิพลโดยรวมต่อการพัฒนาสังคมอุดมปัญญาประชาธิปไตยของประชาชนจังหวัดนครปฐม โดยมีค่าสัมประสิทธิ์อิทธิพลโดยรวมเท่ากับ 0.646

1.2 ปัจจัยพฤติกรรมการเมืองตามระบอบประชาธิปไตย (NDF) มีอิทธิพลโดยรวมต่อการพัฒนาสังคมอุดมปัญญาประชาธิปไตยของประชาชนจังหวัดนครปฐม โดยมีค่าสัมประสิทธิ์อิทธิพลโดยรวมเท่ากับ 0.451

1.3 ปัจจัยภาวะผู้นำทางการเมือง (PLF) มีอิทธิพลโดยรวมต่อการพัฒนาสังคมอุดมปัญญาประชาธิปไตยของประชาชนจังหวัดนครปฐม โดยมีค่าสัมประสิทธิ์อิทธิพลโดยรวมเท่ากับ 0.380

4.3 ผลการวิจัยระยะที่ 3 ศึกษาแนวทางการประยุกต์ใช้นวัตกรรมการขับเคลื่อน ชุมชนสู่สังคมอุดมปัญญาประชาธิปไตยและการสร้างนวัตกรรมการขับเคลื่อน ชุมชนสู่สังคมอุดมปัญญาประชาธิปไตยของประชาชนจังหวัดนครปฐม

1. ผลการวิเคราะห์ข้อมูลจากการสนทนากลุ่มเพื่อประยุกต์ใช้นวัตกรรมการขับเคลื่อน ชุมชนสู่สังคมอุดมปัญญาประชาธิปไตยและการสร้างนวัตกรรมการขับเคลื่อนชุมชนสู่สังคม อุดมปัญญาประชาธิปไตยของประชาชนจังหวัดนครปฐม

ผลจากการวิจัยระยะที่ 1 พบว่าตัวแปรเชิงสาเหตุที่มีอิทธิพลต่อความเป็นประชาธิปไตย ของประชาชนจังหวัดนครปฐม มี 8 ตัวแปร คือ ปัจจัยด้านความศรัทธาในตัวนักการเมือง ปัจจัย ด้านความเลื่อมใสในพรรคการเมือง ปัจจัยด้านความเชื่อในประสิทธิภาพทางการเมือง ปัจจัยด้าน การเป็นสมาชิกองค์กร ปัจจัยด้านการประชาสัมพันธ์การเลือกตั้ง ปัจจัยด้านการช่วยโฆษณาหา เสี่ยง ปัจจัยด้านการพูดคุยเรื่องการเมือง ปัจจัยด้านบทบาทของผู้นำชุมชน ผู้วิจัยได้นำมาสร้าง ร่างแนวทางการประยุกต์ใช้นวัตกรรมการขับเคลื่อนชุมชนสู่สังคมอุดมปัญญาประชาธิปไตยและ การสร้างนวัตกรรมการขับเคลื่อนชุมชนสู่สังคมอุดมปัญญาประชาธิปไตยของประชาชนจังหวัด นครปฐม แล้วดำเนินการสนทนากลุ่ม (Focus group Discussion) กับผู้ทรงคุณวุฒิ ที่เป็นกลุ่ม

ตัวอย่างที่มีประสบการณ์ตรง (The Critical Incident Technique) และผู้ที่มีส่วนเกี่ยวข้อง ในทางการเมืองการปกครอง จำนวน 12 รูป/คน มีผลการวิเคราะห์ข้อมูลดังนี้

1. ผลการวิเคราะห์ข้อมูลจากการสนทนากลุ่มเพื่อสร้างแนวทางการประยุกต์ใช้ นวัตกรรมการขับเคลื่อนชุมชนสู่สังคมอุดมปัญญาประชาธิปไตยและการสร้างนวัตกรรม การขับเคลื่อนชุมชนสู่สังคมอุดมปัญญาประชาธิปไตยของประชาชนจังหวัดนครปฐม

ผลการวิเคราะห์ข้อมูลจากการสนทนากลุ่ม (Focus Group Discussion) ของ ผู้ทรงคุณวุฒิ ที่เป็นกลุ่มตัวอย่างที่มีประสบการณ์ตรง (The Critical Incident Technique) และ ผู้ที่มีส่วนเกี่ยวข้องในทางการเมืองการปกครอง โดยผู้วิจัยทำการวิเคราะห์และสังเคราะห์ข้อมูล จากการถอดเทปการสนทนากลุ่ม ตามวิธีการวิจัยเชิงคุณภาพ ทำให้ได้นวัตกรรมการขับเคลื่อน ชุมชนสู่สังคมอุดมปัญญาประชาธิปไตยของประชาชนจังหวัดนครปฐม จำนวน 8 ด้าน 67 แนว ท่างการพัฒนา มีรายละเอียดดังนี้

1. การพัฒนาความศรัทธาในตัวนักการเมือง

จากการสนทนากลุ่ม พบว่า การพัฒนาความศรัทธาในตัวนักการเมืองมีความ ซับซ้อนและเป็นกระบวนการที่ขึ้นอยู่กับหลายปัจจัย ทั้งทางสังคม จิตวิทยา และประสบการณ์ ของประชาชนในแต่ละยุคสมัย โดยมีปัจจัยที่ต้องพัฒนา จำนวน 8 แนวทางการพัฒนา มีรายละเอียดดังนี้

1.1 ประสิทธิภาพในการทำงาน (Performance) พบว่า รูปแบบของกิจกรรม ในการพัฒนา ได้แก่ นักการเมืองที่สามารถทำงานตามที่สัญญาไว้และมีผลลัพธ์ที่เห็นได้ชัดเจนจะ ได้รับความศรัทธาจากประชาชน หากนโยบายที่พวกเขาเสนอตอบสนองความต้องการของสังคม เช่น การพัฒนาเศรษฐกิจ การแก้ไขปัญหาความยากจน หรือการปฏิรูปด้านการศึกษา ประชาชน มักจะเชื่อถือและศรัทธาในตัวนักการเมืองคนนั้นมากขึ้น

1.2 ความซื่อสัตย์และความโปร่งใส (Integrity and Transparency) พบว่า รูปแบบของกิจกรรมในการพัฒนา ได้แก่ นักการเมืองที่ซื่อสัตย์ ไม่มีการทุจริต และแสดงให้เห็น ถึงความโปร่งใสในการบริหารงานมักจะได้รับ ความเคารพและศรัทธา ประชาชนต้องการผู้นำที่ยืน หยัดในหลักการและคำนึงถึงประโยชน์ของประเทศชาติและสาธารณะมากกว่าผลประโยชน์ ส่วนตัว

1.3 ความสามารถในการสื่อสารและเข้าถึงประชาชน (Communication Skills and Accessibility) พบว่า รูปแบบของกิจกรรมในการพัฒนา ได้แก่ นักการเมืองที่มี ทักษะในการสื่อสารที่ดีและสามารถทำให้ประชาชนเข้าใจถึงนโยบายและเป้าหมายของพวกเขา

จะสร้างความศรัทธาได้ง่ายขึ้น นอกจากนี้ การที่นักการเมืองเปิดโอกาสให้ประชาชนมีส่วนร่วม และเข้าถึงได้ง่ายยังช่วยเสริมสร้างความไว้วางใจในตัวพวกเขา

1.4 ความเชื่อมโยงกับอุดมการณ์และค่านิยม (Alignment with Ideology and Values) พบว่า รูปแบบของกิจกรรมในการพัฒนา ได้แก่ หากนักการเมืองแสดงออกถึงความเชื่อมโยงกับอุดมการณ์หรือค่านิยมที่ประชาชนเชื่อและยึดถืออยู่ เช่น ความยุติธรรม ความเสมอภาค หรือความรักชาติ ประชาชนมักจะรู้สึกว่าเขาเป็นตัวแทนของพวกเขา และความศรัทธาก็จะพัฒนาอย่างมั่นคง

1.5 ประวัติส่วนตัวและภาพลักษณ์สาธารณะ (Personal Background and Public Image) พบว่า รูปแบบของกิจกรรมในการพัฒนา ได้แก่ ประวัติส่วนตัวที่ดีของนักการเมือง เช่น การทำงานเพื่อสาธารณประโยชน์ การเสียสละ หรือการผ่านประสบการณ์ที่แสดงให้เห็นถึงความกล้าหาญและความเสียสละ จะส่งผลให้เกิดความศรัทธา นอกจากนี้ ภาพลักษณ์สาธารณะที่เป็นบวก เช่น ความเรียบง่าย การเสียสละ หรือความเข้าใจในปัญหาของประชาชน ยังเสริมสร้างความเชื่อมั่นให้กับประชาชนอีกด้วย

1.6 การตอบสนองต่อวิกฤต (Crisis Response) พบว่า รูปแบบของกิจกรรมในการพัฒนา ได้แก่ นักการเมืองที่สามารถจัดการและแก้ไขวิกฤตต่าง ๆ ได้อย่างมีประสิทธิภาพ จะได้รับการยอมรับและศรัทธาจากประชาชนมากขึ้น ความสามารถในการเผชิญหน้ากับสถานการณ์ที่ยากลำบากโดยไม่ละทิ้งความรับผิดชอบถือเป็นคุณสมบัติที่สำคัญในการสร้างความเชื่อมั่น

1.7 การสนับสนุนจากสื่อและการรับรู้ของสาธารณะ (Media Support and Public Perception) พบว่า รูปแบบของกิจกรรมในการพัฒนา ได้แก่ บทบาทของสื่อมีความสำคัญในการสร้างและทำลายความศรัทธาในตัวนักการเมือง นักการเมืองที่ได้รับการสนับสนุนจากสื่อและมีการรายงานที่เป็นบวกเกี่ยวกับการทำงานและตัวตนของพวกเขาจะมีโอกาสได้รับความศรัทธาจากประชาชนมากกว่า ในขณะที่เดียวกัน สื่อที่วิพากษ์วิจารณ์และเปิดเผยข้อบกพร่องอาจทำให้ความเชื่อมั่นของประชาชนลดลง

1.8 ผลกระทบของประชาธิปไตยและระบบการเมือง (Impact of Democracy and Political System) พบว่า รูปแบบของกิจกรรมในการพัฒนา ได้แก่ ระบบการเมืองที่เอื้ออำนวยให้ประชาชนมีส่วนร่วมในการตรวจสอบและถ่วงดุลอำนาจของนักการเมือง จะทำให้ประชาชนมีความเชื่อมั่นในตัวนักการเมืองมากขึ้น เพราะรู้สึกว่าจะสามารถตรวจสอบและวิจารณ์ได้อย่างเสรี

การพัฒนาความศรัทธาในตัวนักการเมืองขึ้นอยู่กับหลายปัจจัย ตั้งแต่ประสิทธิภาพในการทำงาน ความซื่อสัตย์ การสื่อสารที่ดี ความเชื่อมโยงกับค่านิยมของประชาชน ไปจนถึงบทบาทของสื่อและระบบการเมืองในประเทศ

ผลการวิเคราะห์ข้อมูลจากการสนทนากลุ่ม (Focus Group Discussion) ข้างต้นสามารถแสดงแนวทางการประยุกต์ใช้นวัตกรรมการขับเคลื่อนชุมชนสู่สังคมอุดมปัญญา ประชาธิปไตยและการสร้างนวัตกรรมการขับเคลื่อนชุมชนสู่สังคมอุดมปัญญาประชาธิปไตยของประชาชนจังหวัดนครปฐม ในการพัฒนาความศรัทธาในตัวนักการเมือง เป็นแผนภาพได้ดังนี้

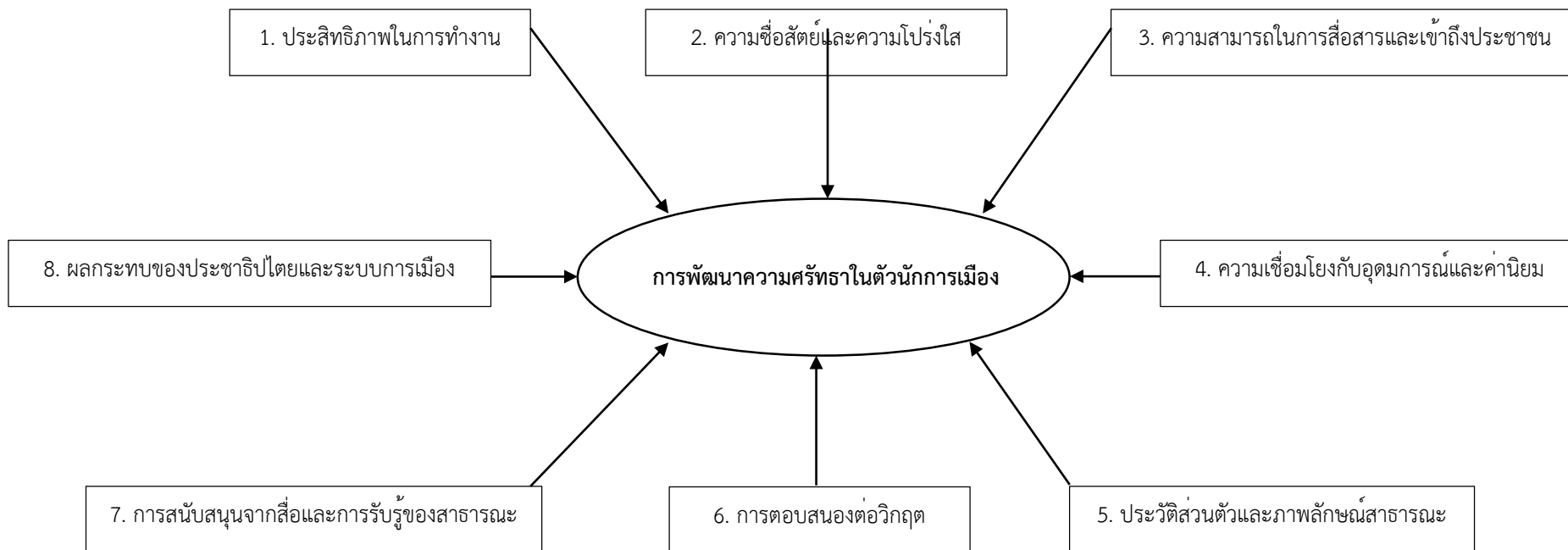

ภาพที่ 4.7 รูปแบบการพัฒนาความศรัทธาในตัวนักการเมืองที่ได้จากการสนทนากลุ่ม

2. การพัฒนาความเชื่อมโยงในพรรคการเมือง

จากการสนทนากลุ่ม พบว่า การพัฒนาความเชื่อมโยงในพรรคการเมืองเป็นกระบวนการที่เกิดขึ้นจากหลายปัจจัยซึ่งสัมพันธ์กับการทำงาน ความเชื่อมโยงกับประชาชน อุดมการณ์ และทัศนคติของพรรคในเรื่องสำคัญต่าง ๆ โดยมีประเด็นที่ต้องพัฒนา จำนวน 10 แนวทางการพัฒนา มีรายละเอียดดังนี้

2.1 อุดมการณ์และนโยบายที่ชัดเจน (Clear Ideology and Policies) พบว่า รูปแบบของกิจกรรมในการพัฒนา ได้แก่ ความเชื่อมโยงในพรรคการเมืองมักจะพัฒนาเมื่อพรรคมีอุดมการณ์ที่ชัดเจนและนโยบายที่สอดคล้องกับความต้องการของประชาชน พรรคที่ยืนหยัดในอุดมการณ์เช่น ความยุติธรรม ความเสมอภาค หรือการพัฒนาเศรษฐกิจและสังคมที่ยั่งยืนจะได้รับการสนับสนุนและความศรัทธาอย่างยั่งยืนจากกลุ่มผู้ที่มีความเชื่อเช่นเดียวกัน

2.2 ความน่าเชื่อถือของพรรค (Party Credibility) พบว่า รูปแบบของกิจกรรมในการพัฒนา ได้แก่ ความน่าเชื่อถือของพรรคการเมืองเป็นสิ่งสำคัญในการสร้างความเชื่อมโยง หากพรรคมีประวัติที่น่าเชื่อถือ ไม่เกี่ยวข้องกับการทุจริตหรือคดีคอร์รัปชัน และสามารถทำตามนโยบายที่สัญญาไว้ได้จริง พรรคจะมีภาพลักษณ์ที่ดีและได้รับความไว้วางใจจากประชาชนมากขึ้น

2.3 การทำงานเพื่อผลประโยชน์สาธารณะ (Commitment to Public Interest) พบว่า รูปแบบของกิจกรรมในการพัฒนา ได้แก่ พรรคที่แสดงออกถึงความมุ่งมั่นในการทำงานเพื่อผลประโยชน์ของสาธารณะและประเทศชาติ โดยไม่มุ่งหวังผลประโยชน์ส่วนตัวหรือกลุ่มใดกลุ่มหนึ่ง จะได้รับความศรัทธาจากประชาชนมากขึ้น การที่พรรคมีแนวทางการทำงานที่แสดงให้เห็นถึงความจริงใจในปัญหาของประชาชน จะช่วยสร้างความเชื่อถือนระยะยาวได้

2.4 ผู้นำพรรคที่มีความสามารถและซื่อสัตย์ (Strong Leadership and Integrity) พบว่า รูปแบบของกิจกรรมในการพัฒนา ได้แก่ ผู้นำพรรคที่มีความสามารถและมีความซื่อสัตย์ในการบริหารงาน มีบทบาทสำคัญในการสร้างความเชื่อมโยงในพรรคการเมือง ผู้นำที่มีวิสัยทัศน์กว้างไกล มีความสามารถในการทำงานและสื่อสารกับประชาชนจะช่วยยกระดับความน่าเชื่อถือของพรรคได้

2.5 ความเชื่อมโยงกับประชาชน (Connection to the Public) พบว่า รูปแบบของกิจกรรมในการพัฒนา ได้แก่ พรรคการเมืองที่สามารถสร้างความสัมพันธ์ที่ใกล้ชิดและตอบสนองต่อความต้องการของประชาชนได้อย่างทันท่วงที จะได้รับความเชื่อมโยงมากขึ้น พรรคที่เปิดโอกาสให้ประชาชนมีส่วนร่วมในกระบวนการตัดสินใจหรือแสดงถึงความเข้าใจในปัญหาของชุมชน จะมีความสัมพันธ์ที่ดีและได้รับการสนับสนุนที่มั่นคง

2.6 ความสามารถในการแก้ไขปัญหาสังคมและวิกฤต (Crisis Management and Problem-Solving) พบว่า รูปแบบของกิจกรรมในการพัฒนา ได้แก่ ความสามารถของพรรคในการ

แก้ไขปัญหที่ส่งผลกระทบต่อสังคมและวิกฤตที่ประเทศเผชิญ เช่น ปัญหาเศรษฐกิจ ความสำเร็จไม่เสมอภาคทางสังคม หรือปัญหาด้านสาธารณสุข สามารถสร้างความศรัทธาได้อย่างมาก หากพรรคสามารถแสดงให้เห็นถึงวิธีการแก้ไขปัญหที่มีประสิทธิภาพและนำมาซึ่งความเปลี่ยนแปลงในทางที่ดี

2.7 การสื่อสารและการตลาดการเมือง (Communication and Political Marketing) พบว่า รูปแบบของกิจกรรมในการพัฒนา ได้แก่ พรรคการเมืองที่มีทักษะในการสื่อสารและการตลาดการเมืองที่มีประสิทธิภาพ จะสามารถสร้างการรับรู้และความเชื่อมั่นให้กับประชาชนได้ การใช้สื่อทั้งแบบดั้งเดิมและสื่อออนไลน์เพื่อกระจายนโยบายและความสำเร็จของพรรคอย่างเหมาะสม จะทำให้พรรคเป็นที่รู้จักและเป็นที่ยอมรับในสังคมได้มากขึ้น

2.8 ประวัติและผลงานในอดีต (Track Record) พบว่า รูปแบบของกิจกรรมในการพัฒนา ได้แก่ พรรคที่มีประวัติในการทำงานที่ดีและมีผลงานที่เป็นรูปธรรมในอดีตจะได้รับความศรัทธาและเลื่อมใสจากประชาชน การทำงานที่ประสบความสำเร็จในการพัฒนาเศรษฐกิจหรือการปฏิรูปการเมืองในอดีต จะทำให้พรรคมีพื้นฐานความเชื่อมั่นที่มั่นคงในสายตาประชาชน

2.9 การสนับสนุนจากสมาชิกและฐานเสียง (Support from Party Members and Constituents) พบว่า รูปแบบของกิจกรรมในการพัฒนา ได้แก่ การได้รับการสนับสนุนอย่างต่อเนื่องจากสมาชิกพรรคและฐานเสียงที่แข็งแกร่งยังส่งผลต่อความเลื่อมใสของประชาชน การมีฐานเสียงที่หลากหลายและการมีส่วนร่วมจากประชาชนในกิจกรรมทางการเมืองจะทำให้พรรคมีความเข้มแข็งและเป็นที่พึ่งพิงของประชาชนได้ในระยะยาว

2.10 ระบบประชาธิปไตยและการเลือกตั้ง (Democracy and Electoral System) พบว่า รูปแบบของกิจกรรมในการพัฒนา ได้แก่ ในระบบประชาธิปไตยที่เปิดกว้างและมีความโปร่งใส พรรคการเมืองที่สามารถแสดงความชอบธรรมในการแข่งขันการเลือกตั้งและได้รับการสนับสนุนจากกลุ่มชนชั้นต่าง ๆ จะได้รับการยอมรับและศรัทธาจากสังคม ระบบการเมืองที่เอื้อต่อการตรวจสอบและถ่วงดุลก็จะช่วยสร้างความมั่นใจในพรรคได้เช่นกัน

ความเลื่อมใสในพรรคการเมืองพัฒนาจากหลายปัจจัยที่เกี่ยวข้องกับอุดมการณ์ การทำงานเพื่อประโยชน์ของประชาชน ความซื่อสัตย์และความสามารถของผู้นำ การแก้ไขปัญหสังคม รวมถึงการสื่อสารและประวัติความสำเร็จของพรรค ปัจจัยเหล่านี้ช่วยสร้างความเชื่อมั่นและความศรัทธาในพรรคการเมืองได้ในระยะยาว

สามารถแสดงแนวทางการประยุกต์ใช้นวัตกรรมการขับเคลื่อนชุมชนสู่สังคมอุดมปัญญาประชาธิปไตยและการสร้างนวัตกรรมการขับเคลื่อนชุมชนสู่สังคมอุดมปัญญาประชาธิปไตยของประชาชนจังหวัดนครปฐม ในการพัฒนาความเลื่อมใสในพรรคการเมือง เป็นแผนภาพได้ดังนี้

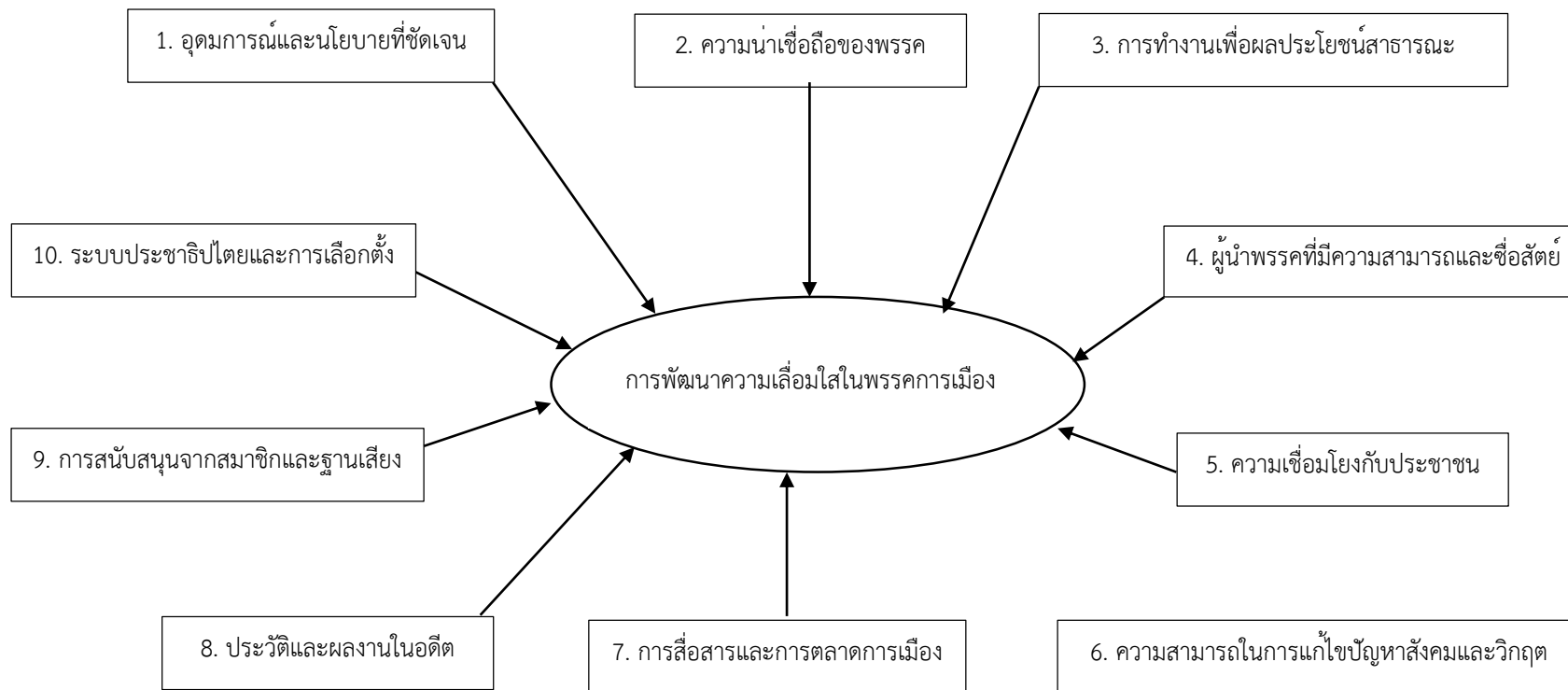

ภาพที่ 4.8 รูปแบบการพัฒนาความเชื่อมั่นในพรรคการเมืองที่ได้จากการสนทนากลุ่ม

3. การพัฒนาความเชื่อในประสิทธิภาพทางการเมือง

จากการสนทนากลุ่ม พบว่า การพัฒนาความเชื่อในประสิทธิภาพทางการเมืองเป็นกระบวนการที่ส่งผลต่อความไว้วางใจของประชาชนต่อระบบการเมือง รัฐบาล และการดำเนินการของนักการเมือง โดยมีหลายปัจจัยที่เกี่ยวข้อง ตั้งแต่การทำงานของรัฐบาล ความโปร่งใสในการบริหาร ไปจนถึงการเข้าถึงและการมีส่วนร่วมของประชาชน โดยมีประเด็นที่ต้องพัฒนา จำนวน 10 แนวทางการพัฒนา มีรายละเอียดดังนี้

3.1 ประสิทธิภาพของนโยบายและการบริหาร (Policy Effectiveness and Governance) พบว่า รูปแบบของกิจกรรมในการพัฒนา ได้แก่ ความเชื่อในประสิทธิภาพทางการเมืองจะพัฒนาขึ้นเมื่อประชาชนเห็นว่านโยบายของรัฐบาลสามารถแก้ไขปัญหาที่สำคัญในสังคมได้จริง เช่น นโยบายที่มุ่งเน้นการพัฒนาเศรษฐกิจ การลดความเหลื่อมล้ำ หรือการปฏิรูประบบการศึกษา นอกจากนี้ รัฐบาลที่มีการบริหารงานอย่างมีประสิทธิภาพ และแสดงให้เห็นถึงความสามารถในการนำพาประเทศไปสู่เป้าหมายทางเศรษฐกิจและสังคม จะได้รับความเชื่อมั่นจากประชาชน

3.2 ความโปร่งใสและความรับผิดชอบ (Transparency and Accountability) รูปแบบของกิจกรรมในการพัฒนา ได้แก่ ความโปร่งใสในการดำเนินงานของรัฐบาลและการมีระบบตรวจสอบถ่วงดุลที่ชัดเจน เป็นปัจจัยสำคัญในการสร้างความเชื่อในประสิทธิภาพทางการเมือง รัฐบาลที่เปิดเผยมข้อมูลและตอบสนองต่อคำถามและข้อกังวลของประชาชนอย่างตรงไปตรงมา จะช่วยเสริมสร้างความเชื่อถือในการดำเนินงาน

3.3 การปฏิบัติตามคำสัญญาทางการเมือง (Fulfillment of Political Promises) รูปแบบของกิจกรรมในการพัฒนา ได้แก่ การที่รัฐบาลหรือพรรคการเมืองสามารถปฏิบัติตามคำสัญญาที่ให้ไว้กับประชาชนหลังการเลือกตั้ง จะทำให้เกิดความเชื่อในประสิทธิภาพของระบบการเมืองมากขึ้น การเห็นผลลัพธ์จากนโยบายที่สัญญาไว้ เช่น การสร้างงาน การพัฒนาโครงสร้างพื้นฐาน หรือการปรับปรุงบริการสาธารณะ จะทำให้ประชาชนมีความไว้วางใจในความสามารถของรัฐบาล

3.4 ความมีเสถียรภาพของระบบการเมือง (Political Stability) รูปแบบของกิจกรรมในการพัฒนา ได้แก่ ระบบการเมืองที่มีเสถียรภาพ โดยไม่มีการเปลี่ยนแปลงรัฐบาลบ่อยครั้ง หรือความขัดแย้งภายในที่รุนแรง จะสร้างความมั่นใจให้กับประชาชนมากขึ้น ความเสถียรนี้ยังส่งผลให้มีความเชื่อมั่นต่อการทำงานของหน่วยงานราชการและนักการเมือง ซึ่งเป็นการสร้างภาพลักษณ์ของรัฐบาลที่มีความสามารถในการจัดการกับปัญหาต่าง ๆ ได้อย่างมีประสิทธิภาพ

3.5 การมีส่วนร่วมของประชาชนในกระบวนการทางการเมือง (Public Participation in Political Processes) รูปแบบของกิจกรรมในการพัฒนา ได้แก่ การที่ประชาชนมีส่วนร่วมในกระบวนการตัดสินใจทางการเมือง เช่น การเลือกตั้ง การออกเสียงประชามติ หรือการมีส่วนร่วมในกระบวนการนโยบาย ทำให้เกิดความเชื่อในประสิทธิภาพทางการเมืองมากขึ้น การให้

โอกาสประชาชนได้แสดงความคิดเห็นและมีส่วนร่วมในการกำหนดนโยบายเป็นสิ่งที่สร้างความเชื่อมั่นในกระบวนการทำงานของรัฐบาล

3.6 การตอบสนองต่อความต้องการของประชาชน (Responsiveness to Public Needs) รูปแบบของกิจกรรมในการพัฒนา ได้แก่ การที่รัฐบาลสามารถตอบสนองต่อความต้องการและปัญหาของประชาชนอย่างทันท่วงที ไม่ว่าจะเป็นการจัดการวิกฤต การจัดการภัยพิบัติ หรือการปฏิรูปเศรษฐกิจ จะทำให้ประชาชนรู้สึกที่รัฐบาลมีความสามารถในการแก้ไขปัญหาที่แท้จริง การเห็นการตอบสนองที่มีประสิทธิภาพจะช่วยเสริมสร้างความเชื่อในประสิทธิภาพทางการเมือง

3.7 บทบาทของสื่อและการสื่อสารของรัฐบาล (Media and Government Communication) รูปแบบของกิจกรรมในการพัฒนา ได้แก่ บทบาทของสื่อในการนำเสนอข้อมูลข่าวสารที่เกี่ยวกับการทำงานของรัฐบาลมีความสำคัญอย่างมาก หากสื่อสามารถนำเสนอข้อมูลที่โปร่งใสและถูกต้องเกี่ยวกับการบริหารงาน การนำนโยบายไปปฏิบัติ และผลสำเร็จของรัฐบาล จะช่วยส่งเสริมความเชื่อมั่นในประสิทธิภาพทางการเมือง นอกจากนี้ รัฐบาลที่สามารถสื่อสารกับประชาชนได้อย่างชัดเจนและเปิดเผยจะทำให้ประชาชนรู้สึกว่ามีการทำงานที่มีประสิทธิภาพ

3.8 การแก้ไขปัญหาทุจริตและคอร์รัปชัน (Anti-Corruption Measures) รูปแบบของกิจกรรมในการพัฒนา ได้แก่ การป้องกันและปราบปรามการทุจริตเป็นอีกปัจจัยที่สำคัญในการสร้างความเชื่อในประสิทธิภาพทางการเมือง รัฐบาลที่มีมาตรการแก้ไขปัญหาทุจริตอย่างจริงจังและแสดงให้เห็นถึงความมุ่งมั่นในการปราบปรามการคอร์รัปชันจะทำให้ประชาชนเชื่อมั่นในความสามารถของระบบการเมือง

3.9 ความสามารถในการบริหารจัดการวิกฤต (Crisis Management) รูปแบบของกิจกรรมในการพัฒนา ได้แก่ เมื่อรัฐบาลสามารถจัดการวิกฤตอย่างมีประสิทธิภาพ เช่น วิกฤตเศรษฐกิจ วิกฤตสาธารณสุข หรือภัยพิบัติต่าง ๆ และสามารถฟื้นฟูประเทศได้อย่างรวดเร็วและมีประสิทธิภาพ จะทำให้ประชาชนเกิดความเชื่อมั่นในรัฐบาลและความสามารถทางการเมืองมากขึ้น

3.10 ผลสำเร็จในการพัฒนาและนวัตกรรม (Development and Innovation Achievements) รูปแบบของกิจกรรมในการพัฒนา ได้แก่ การที่รัฐบาลสามารถนำพาประเทศไปสู่การพัฒนาอย่างยั่งยืนและสร้างนวัตกรรมใหม่ ๆ ในด้านเศรษฐกิจ การศึกษา หรือเทคโนโลยี จะทำให้ประชาชนเห็นถึงความสามารถในการนำพาประเทศไปข้างหน้า ส่งผลให้เกิดความเชื่อในประสิทธิภาพทางการเมือง

ความเชื่อในประสิทธิภาพทางการเมืองพัฒนาจากความสามารถของรัฐบาลในการบริหารงานอย่างมีประสิทธิภาพ ความโปร่งใส ความสามารถในการปฏิบัติตามคำสัญญา รวมถึงการตอบสนองต่อปัญหาและความต้องการของประชาชน ระบบการเมืองที่เสถียรและการมีส่วนร่วมของประชาชนยังมีบทบาทสำคัญในการสร้างความเชื่อมั่นในประสิทธิภาพทางการเมือง

ผลการวิเคราะห์ข้อมูลจากการสนทนากลุ่ม (Focus Group Discussion) ข้างต้น สามารถแสดงแนวทางการประยุกต์ใช้นวัตกรรมการขับเคลื่อนชุมชนสู่สังคมอุดมปัญญาประชาธิปไตยและการสร้างนวัตกรรมการขับเคลื่อนชุมชนสู่สังคมอุดมปัญญาประชาธิปไตยของประชาชนจังหวัดนครปฐม ในการพัฒนาความเชื่อในประสิทธิภาพทางการเมืองเป็นแผนภาพได้ดังนี้

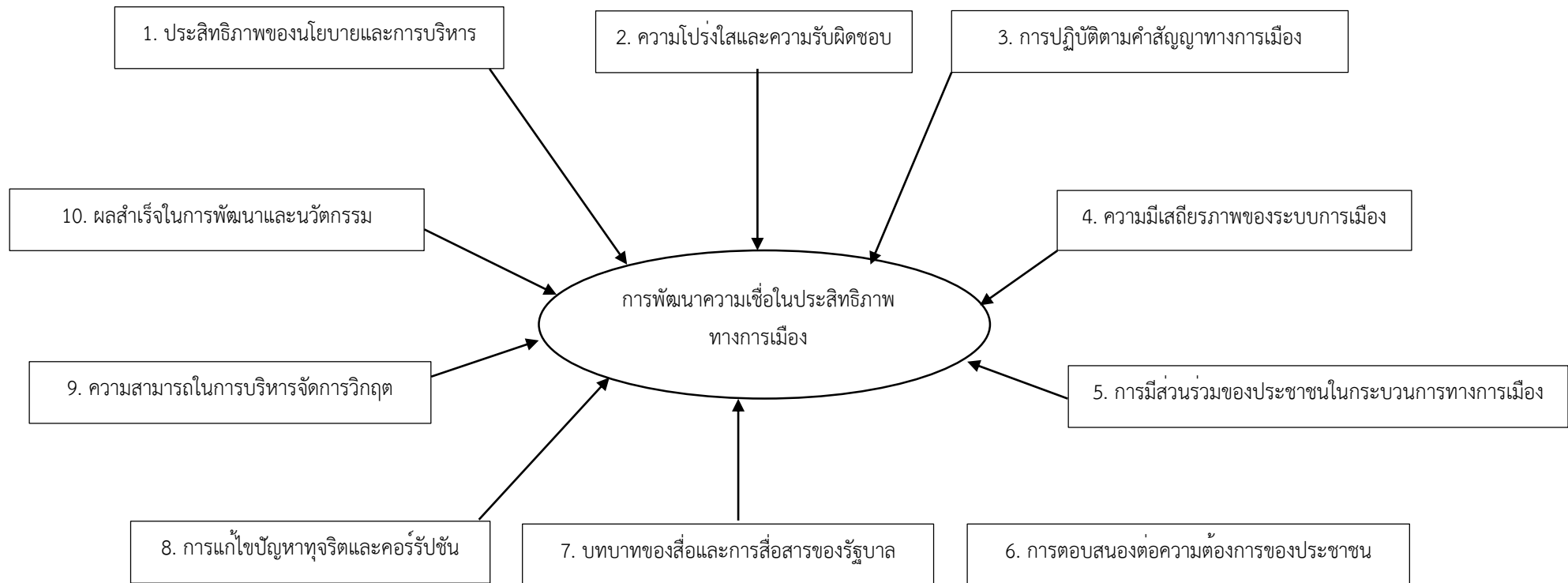

ภาพที่ 4.9 รูปแบบการพัฒนาความเชื่อในประสิทธิภาพทางการเมืองที่ได้จากการสนทนากลุ่ม

4. การพัฒนาการเป็นสมาชิกองค์กรทางการเมือง

จากการสนทนากลุ่ม พบว่า การพัฒนาการเป็นสมาชิกขององค์กรทางการเมืองเป็นกระบวนการที่สำคัญในการส่งเสริมการมีส่วนร่วมของประชาชนในระบบการเมือง สมาชิกในองค์กรทางการเมืองมีบทบาทสำคัญในการสนับสนุนเป้าหมายและนโยบายของพรรคการเมืองหรือกลุ่มการเมืองต่าง ๆ ซึ่งส่งผลต่อการเปลี่ยนแปลงเชิงนโยบายและทิศทางของประเทศ โดยมีประเด็นที่ต้องพัฒนา จำนวน 8 แนวทางการพัฒนา มีรายละเอียดดังนี้

4.1 การสร้างความตระหนักรู้และแรงจูงใจ (Awareness and Motivation)

พบว่า รูปแบบของกิจกรรมในการพัฒนา ได้แก่ การสร้างความตระหนักรู้ถึงความสำคัญของการเป็นสมาชิกองค์กรทางการเมืองเป็นขั้นตอนแรกในการดึงดูดสมาชิกใหม่ องค์กรทางการเมืองต้องสื่อสารให้ชัดเจนว่าการมีส่วนร่วมของสมาชิกสามารถส่งผลต่อการเปลี่ยนแปลงทางการเมืองได้อย่างไร การให้ความรู้เกี่ยวกับบทบาทของพรรคการเมืองหรือนโยบายที่องค์กรสนับสนุนจะช่วยสร้างแรงจูงใจให้ประชาชนสนใจเข้าร่วม การเน้นย้ำถึงคุณค่าของการเป็นสมาชิก เช่น การมีสิทธิในการมีส่วนร่วมในการตัดสินใจเชิงนโยบาย การเป็นส่วนหนึ่งของกลุ่มที่มีอุดมการณ์เดียวกัน หรือการได้รับโอกาสในการมีบทบาทในทางการเมือง จะทำให้การเข้าร่วมเป็นสมาชิกดูมีคุณค่าและน่าสนใจมากขึ้น

4.2 การมีส่วนร่วมในกิจกรรมและการตัดสินใจ (Participation in Activities and Decision-Making)

พบว่า รูปแบบของกิจกรรมในการพัฒนา ได้แก่ การที่สมาชิกองค์กรทางการเมืองมีโอกาสเข้าร่วมกิจกรรมต่าง ๆ และมีส่วนร่วมในการตัดสินใจเชิงนโยบายเป็นปัจจัยสำคัญที่ทำให้สมาชิกมีความรู้สึกว่ามีอำนาจและมีความหมายในการขับเคลื่อนองค์กร การจัดประชุม การสัมมนา หรือการเปิดโอกาสให้สมาชิกมีส่วนร่วมในการกำหนดนโยบายขององค์กร จะช่วยสร้างความผูกพันและความไว้วางใจในองค์กร องค์กรควรสร้างพื้นที่ที่เป็นประชาธิปไตยภายในองค์กร ให้สมาชิกทุกคนสามารถแสดงความคิดเห็น และมีบทบาทในการกำหนดทิศทางของนโยบายได้ ซึ่งจะส่งเสริมให้เกิดการมีส่วนร่วมอย่างต่อเนื่อง

4.3 การพัฒนาทักษะและความเป็นผู้นำ (Skill Development and Leadership)

พบว่า รูปแบบของกิจกรรมในการพัฒนา ได้แก่ การเป็นสมาชิกองค์กรทางการเมืองสามารถเปิดโอกาสในการพัฒนาทักษะต่าง ๆ เช่น ทักษะการสื่อสาร ทักษะการทำงานเป็นทีม และทักษะการเป็นผู้นำ องค์กรควรจัดอบรมหรือกิจกรรมที่เน้นการพัฒนาทักษะเหล่านี้เพื่อให้สมาชิกสามารถเติบโตในบทบาทของตนเอง นอกจากนี้ องค์กรควรเปิดโอกาสให้สมาชิกมีเส้นทางการเติบโตในองค์กร เช่น การได้รับตำแหน่งผู้นำ หรือการได้รับการสนับสนุนให้เข้าร่วมในกระบวนการเลือกตั้งหรือกิจกรรมทางการเมือง ซึ่งจะเป็นการสร้างแรงจูงใจให้สมาชิกมีความกระตือรือร้นในการมีส่วนร่วม

4.4 การเสริมสร้างอุดมการณ์ร่วม (Building Shared Ideology)

พบว่า รูปแบบของกิจกรรมในการพัฒนา ได้แก่ การพัฒนาความเป็นสมาชิกในองค์กรทางการเมืองต้องเน้นการ

เสริมสร้างอุดมการณ์ร่วมที่เป็นแกนกลางขององค์กร การที่สมาชิกมีอุดมการณ์หรือเป้าหมายร่วมกัน จะช่วยสร้างความผูกพันและความรู้สึกเป็นส่วนหนึ่งของกลุ่ม การสื่อสารอุดมการณ์และคุณค่าที่องค์กรยึดถืออย่างชัดเจน เช่น การสนับสนุนประชาธิปไตย สิทธิมนุษยชน หรือการพัฒนาที่ยั่งยืน จะช่วยดึงดูดผู้ที่มีแนวคิดคล้ายคลึงกันเข้าร่วมองค์กร

4.5 การสร้างเครือข่ายและความสัมพันธ์ (Networking and Relationships)

พบว่า รูปแบบของกิจกรรมในการพัฒนา ได้แก่ การพัฒนาการเป็นสมาชิกองค์กรทางการเมืองต้องคำนึงถึงการสร้างเครือข่ายและความสัมพันธ์ที่แข็งแกร่งระหว่างสมาชิก องค์กรควรส่งเสริมการทำงานร่วมกันและสร้างบรรยากาศที่ส่งเสริมการแลกเปลี่ยนความคิดเห็นและประสบการณ์ เครือข่ายที่เข้มแข็งภายในองค์กรไม่เพียงแต่ช่วยในการสร้างความสามัคคีภายในกลุ่ม แต่ยังช่วยในการขยายเครือข่ายสมาชิกใหม่ผ่านการแนะนำหรือการชักชวนจากสมาชิกปัจจุบัน

4.6 ความโปร่งใสและความรับผิดชอบภายในองค์กร (Transparency and Accountability)

พบว่า รูปแบบของกิจกรรมในการพัฒนา ได้แก่ การบริหารงานภายในองค์กรทางการเมืองที่มีความโปร่งใสและความรับผิดชอบจะช่วยสร้างความเชื่อมั่นให้กับสมาชิก องค์กรที่สามารถแสดงให้เห็นถึงการบริหารจัดการที่ดี มีการรายงานผลการดำเนินงานอย่างเปิดเผย และมีระบบการตรวจสอบภายในที่ชัดเจน จะทำให้สมาชิกเกิดความมั่นใจและมีความรู้สึกว่าคุณภาพของตนมีคุณค่า

4.7 การสร้างความหลากหลายในสมาชิกภาพ (Diversity in Membership)

พบว่า รูปแบบของกิจกรรมในการพัฒนา ได้แก่ การเปิดรับสมาชิกจากกลุ่มคนที่หลากหลาย เช่น เพศ อายุ เชื้อชาติ ศาสนา และสถานะทางเศรษฐกิจสังคม จะช่วยให้องค์กรมีมุมมองที่กว้างขวางและมีความสามารถในการรับมือกับปัญหาต่าง ๆ อย่างครอบคลุม การสนับสนุนให้เกิดความหลากหลายในองค์กรยังช่วยส่งเสริมความคิดสร้างสรรค์และการแก้ไขปัญหาที่มีประสิทธิภาพมากขึ้น การที่องค์กรมีสมาชิกที่หลากหลายยังทำให้สามารถเข้าถึงประชาชนในวงกว้างมากขึ้น เนื่องจากแต่ละกลุ่มสามารถเป็นตัวแทนของประสบการณ์และมุมมองที่แตกต่างกัน

4.8 การสื่อสารที่มีประสิทธิภาพ (Effective Communication)

พบว่า รูปแบบของกิจกรรมในการพัฒนา ได้แก่ การสื่อสารภายในองค์กรมีบทบาทสำคัญในการพัฒนาการเป็นสมาชิก การสื่อสารที่ชัดเจนและเปิดเผยทำให้สมาชิกเข้าใจถึงเป้าหมายและกิจกรรมขององค์กรได้ดียิ่งขึ้น นอกจากนี้ การรับฟังความคิดเห็นของสมาชิกและการตอบสนองต่อข้อเสนอแนะยังช่วยสร้างความรู้สึกว่าคุณค่าในการมีส่วนร่วม

การพัฒนาการเป็นสมาชิกองค์กรทางการเมืองต้องเน้นการสร้างแรงจูงใจในการเข้าร่วม การมีส่วนร่วมในกิจกรรมและการตัดสินใจ การพัฒนาทักษะและความเป็นผู้นำ การสร้างอุดมการณ์ร่วม และการสร้างเครือข่ายที่เข้มแข็ง นอกจากนี้ องค์กรควรบริหารงานอย่างโปร่งใส

สื่อสารอย่างมีประสิทธิภาพ และเปิดรับความหลากหลายในสมาชิก เพื่อส่งเสริมให้สมาชิกมีบทบาทในการขับเคลื่อนองค์กรและการเปลี่ยนแปลงทางการเมือง

ผลการวิเคราะห์ข้อมูลจากการสนทนากลุ่ม (Focus Group Discussion) ข้างต้น สามารถแสดงแนวทางการประยุกต์ใช้นวัตกรรมการขับเคลื่อนชุมชนสู่สังคมอุดมปัญญาประชาธิปไตยและการสร้างนวัตกรรมการขับเคลื่อนชุมชนสู่สังคมอุดมปัญญาประชาธิปไตยของประชาชนจังหวัดนครปฐม ในการพัฒนาการเป็นสมาชิกองค์กรทางการเมือง เป็นแผนภาพได้ดังนี้

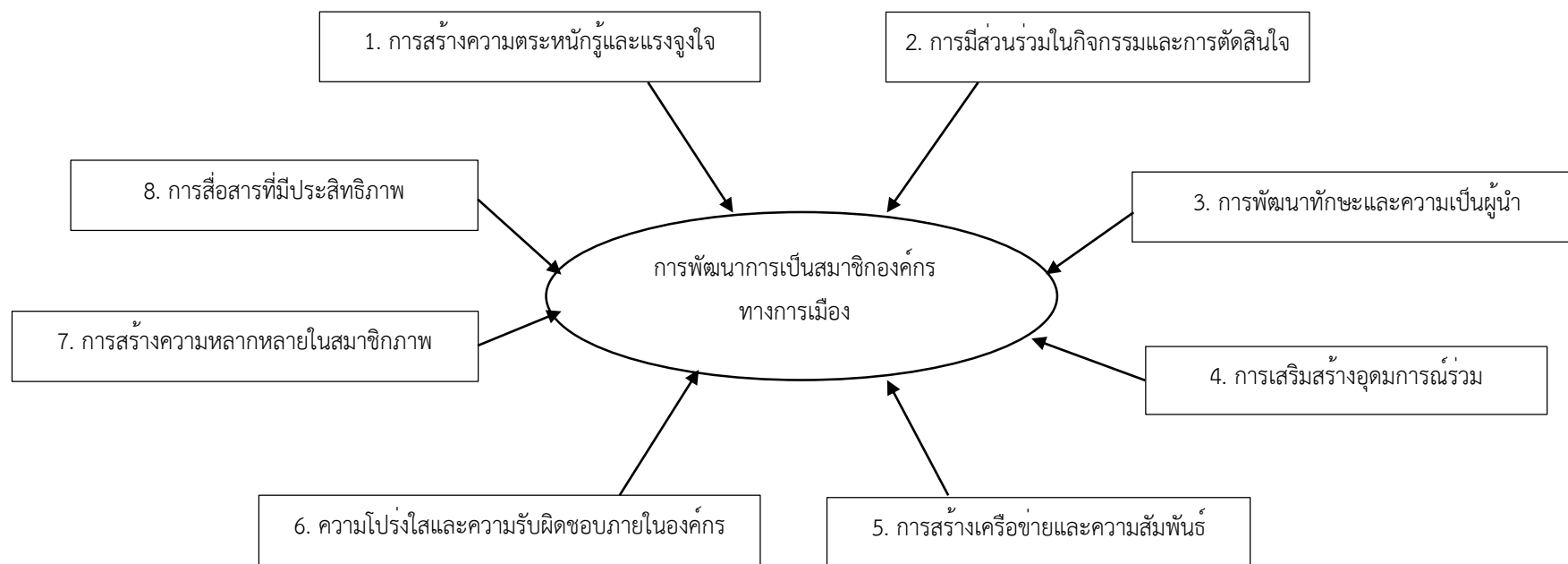

ภาพที่ 4.10 รูปแบบการพัฒนาการเป็นสมาชิกองค์กรทางการเมืองที่ได้จากการสนทนากลุ่ม

5. การพัฒนาการประชาสัมพันธ์การเลือกตั้ง

จากการสนทนากลุ่ม พบว่า การพัฒนาการประชาสัมพันธ์การเลือกตั้งมีบทบาทสำคัญในการสร้างการรับรู้และกระตุ้นให้ประชาชนเข้าร่วมกระบวนการเลือกตั้งอย่างมีประสิทธิภาพ การประชาสัมพันธ์ที่ดีสามารถเพิ่มการมีส่วนร่วมทางการเมือง และส่งเสริมให้การเลือกตั้งเป็นกระบวนการที่โปร่งใสและยุติธรรม การวิเคราะห์การพัฒนาการประชาสัมพันธ์การเลือกตั้งสามารถพิจารณาได้จากหลายมุมมอง โดยมีประเด็นที่ต้องพัฒนา จำนวน 8 แนวทางการพัฒนา มีรายละเอียดดังนี้

5.1 การใช้สื่อดิจิทัลและออนไลน์ (Digital and Online Media) พบว่า รูปแบบของกิจกรรมในการพัฒนา ได้แก่ ในยุคดิจิทัล การใช้สื่อออนไลน์ เช่น โซเชียลมีเดีย เว็บไซต์ หรือแอปพลิเคชัน เป็นช่องทางหลักในการประชาสัมพันธ์การเลือกตั้ง เนื่องจากเข้าถึงประชาชนได้ง่ายและรวดเร็ว การใช้แพลตฟอร์มเหล่านี้สามารถสร้างแคมเปญที่มีประสิทธิภาพ เช่น การส่งเสริมให้ผู้มีสิทธิเลือกตั้งได้รับข้อมูลเกี่ยวกับนโยบายของพรรค การลงทะเบียนผู้มีสิทธิเลือกตั้ง หรือการกระตุ้นให้ประชาชนออกมาใช้สิทธิ การวิเคราะห์ข้อมูลจากสื่อออนไลน์ยังช่วยให้หน่วยงานที่เกี่ยวข้องสามารถประเมินความสนใจของประชาชนต่อการเลือกตั้ง และปรับปรุงการประชาสัมพันธ์ให้ตรงกับกลุ่มเป้าหมายได้อย่างมีประสิทธิภาพ

5.2 การประชาสัมพันธ์ผ่านสื่อดั้งเดิม (Traditional Media) พบว่า รูปแบบของกิจกรรมในการพัฒนา ได้แก่ แม้ว่าการสื่อสารผ่านช่องทางออนไลน์จะมีความสำคัญมากขึ้น แต่สื่อดั้งเดิม เช่น โทรทัศน์ วิทยุ หนังสือพิมพ์ และป้ายโฆษณา ยังคงเป็นช่องทางสำคัญในการเข้าถึงกลุ่มประชากรที่ไม่สามารถเข้าถึงสื่อดิจิทัลได้ เช่น ผู้สูงอายุหรือประชาชนในพื้นที่ชนบท การประชาสัมพันธ์ผ่านสื่อดั้งเดิมสามารถกระจายข้อมูลที่เป็นทางการ เช่น ขั้นตอนการลงคะแนนเลือกตั้ง กฎระเบียบการเลือกตั้ง และนโยบายที่สำคัญของพรรคการเมือง การใช้สื่อดั้งเดิมควรควบคู่กับการพัฒนาการสื่อสารที่ชัดเจน ง่ายต่อการเข้าใจ และเป็นกลาง เพื่อป้องกันการแปลความผิดพลาดของข้อมูล

5.3 การมีส่วนร่วมของประชาชนในระดับท้องถิ่น (Local Community Engagement) พบว่า รูปแบบของกิจกรรมในการพัฒนา ได้แก่ การประชาสัมพันธ์ที่มีประสิทธิภาพต้องเน้นการสร้างร่วมมือกับชุมชนในท้องถิ่น หน่วยงานท้องถิ่นสามารถเป็นช่องทางสำคัญในการกระจายข้อมูลเกี่ยวกับการเลือกตั้งให้กับประชาชนในพื้นที่ที่อาจมีข้อจำกัดด้านการเข้าถึงสื่อ การจัดกิจกรรมในชุมชน เช่น การพบปะพูดคุย การจัดเวทีสาธารณะ หรือการลงพื้นที่ของผู้สมัคร ยังช่วยสร้างความเชื่อมโยงระหว่างผู้สมัครกับประชาชน การให้ประชาชนมีส่วนร่วมในกระบวนการเลือกตั้งผ่านการเป็นอาสาสมัครหรือผู้สังเกตการณ์ยังช่วยเพิ่มความน่าเชื่อถือและโปร่งใสให้กับกระบวนการเลือกตั้ง

5.4 การใช้ข้อมูลและสถิติ (Data and Analytics) พบว่า รูปแบบของกิจกรรมในการพัฒนา ได้แก่ การใช้ข้อมูลและการวิเคราะห์สถิติในการประชาสัมพันธ์การเลือกตั้งช่วยให้สามารถวัดประสิทธิภาพของการรณรงค์ได้ ตัวอย่างเช่น การวิเคราะห์ข้อมูลเกี่ยวกับผู้มีสิทธิเลือกตั้งที่ยังไม่ลงทะเบียน การพัฒนาการวางกลยุทธ์ในการเข้าถึงกลุ่มประชากรที่ยังไม่แน่ใจว่าจะออกมาใช้สิทธิ์ การติดตามพฤติกรรมกรรมการเลือกตั้งในอดีตและการคาดการณ์ผลลัพธ์ของการเลือกตั้งในอนาคตจะช่วยให้เพิ่มความแม่นยำในการวางแผนประชาสัมพันธ์

5.5 ความโปร่งใสและความเป็นกลางของข้อมูล (Transparency and Neutrality) พบว่า รูปแบบของกิจกรรมในการพัฒนา ได้แก่ ข้อมูลที่ประชาสัมพันธ์เกี่ยวกับการเลือกตั้งควรเป็นข้อมูลที่โปร่งใสและเป็นกลาง หน่วยงานที่รับผิดชอบในการประชาสัมพันธ์ควรให้ข้อมูลที่ครบถ้วนและเป็นธรรมเกี่ยวกับขั้นตอนการเลือกตั้ง สิทธิและหน้าที่ของประชาชน รวมถึงข้อมูลเกี่ยวกับผู้สมัครที่ไม่เอนเอียง การประชาสัมพันธ์ที่โปร่งใสและเป็นกลางช่วยสร้างความเชื่อมั่นในกระบวนการเลือกตั้งและป้องกันการบิดเบือนข้อมูลที่อาจส่งผลกระทบต่อผลการเลือกตั้ง

5.6 การสร้างความตระหนักรู้เกี่ยวกับความสำคัญของการเลือกตั้ง (Awareness Campaigns) พบว่า รูปแบบของกิจกรรมในการพัฒนา ได้แก่ การจัดทำแคมเปญสร้างความตระหนักรู้เกี่ยวกับความสำคัญของการเลือกตั้งมีบทบาทสำคัญในการกระตุ้นให้ประชาชนออกมาใช้สิทธิ์ การรณรงค์ที่เน้นย้ำถึงบทบาทของการเลือกตั้งในระบบประชาธิปไตยและผลกระทบของการลงคะแนนเสียงต่ออนาคตของประเทศชาติ จะช่วยเพิ่มอัตราการมีส่วนร่วมในกระบวนการเลือกตั้งได้ การใช้บุคคลที่มีชื่อเสียงหรือผู้นำชุมชนในการสื่อสารกับประชาชนก็เป็นกลยุทธ์ที่ช่วยดึงดูดความสนใจของประชาชนได้ดี

5.7 การปรับเนื้อหาให้เหมาะสมกับกลุ่มเป้าหมาย (Tailoring Content to Target Groups) พบว่า รูปแบบของกิจกรรมในการพัฒนา ได้แก่ การประชาสัมพันธ์ที่มีประสิทธิภาพต้องปรับเนื้อหาให้เหมาะสมกับกลุ่มเป้าหมายที่แตกต่างกัน เช่น กลุ่มคนรุ่นใหม่ที่อาจสนใจการใช้โซเชียลมีเดียและเทคโนโลยีในการลงคะแนนเลือกตั้ง หรือกลุ่มผู้สูงอายุที่อาจต้องการการสื่อสารที่ชัดเจนและง่ายต่อการเข้าถึง การปรับเนื้อหาการประชาสัมพันธ์ให้สอดคล้องกับความสนใจและความต้องการของกลุ่มเป้าหมายจะทำให้การสื่อสารมีประสิทธิภาพมากขึ้น

5.8 การเฝ้าระวังการบิดเบือนข้อมูล (Monitoring Disinformation) พบว่า รูปแบบของกิจกรรมในการพัฒนา ได้แก่ การป้องกันและแก้ไขข้อมูลที่ผิดพลาดหรือการบิดเบือนข้อมูลเป็นสิ่งสำคัญในกระบวนการประชาสัมพันธ์การเลือกตั้ง การเฝ้าระวังการแพร่กระจายของข้อมูลเท็จและการให้ข้อมูลที่ถูกต้องเพื่อแก้ไขความเข้าใจผิด จะช่วยปกป้องความน่าเชื่อถือของกระบวนการเลือกตั้งและป้องกันการปลุกปั่นความเข้าใจผิดในสังคม

การพัฒนาการประชาสัมพันธ์การเลือกตั้งต้องคำนึงถึงการใช้สื่อที่หลากหลาย การปรับเนื้อหาให้ตรงกับกลุ่มเป้าหมาย ความโปร่งใสและความเป็นกลางของข้อมูล และการเฝ้าระวังการ

บิดเบือนข้อมูล การสร้างความตระหนักรู้และการมีส่วนร่วมของประชาชนจะช่วยเพิ่มประสิทธิภาพของกระบวนการเลือกตั้งและสร้างความเชื่อมั่นในระบบประชาธิปไตย

ผลการวิเคราะห์ข้อมูลจากการสนทนากลุ่ม (Focus Group Discussion) ข้างต้น สามารถแสดงแนวทางการประยุกต์ใช้นวัตกรรมการขับเคลื่อนชุมชนสู่สังคมอุดมปัญญาประชาธิปไตยและการสร้างนวัตกรรมการขับเคลื่อนชุมชนสู่สังคมอุดมปัญญาประชาธิปไตยของประชาชนจังหวัดนครปฐม ในการพัฒนาการประชาสัมพันธ์การเลือกตั้ง เป็นแผนภาพได้ดังนี้

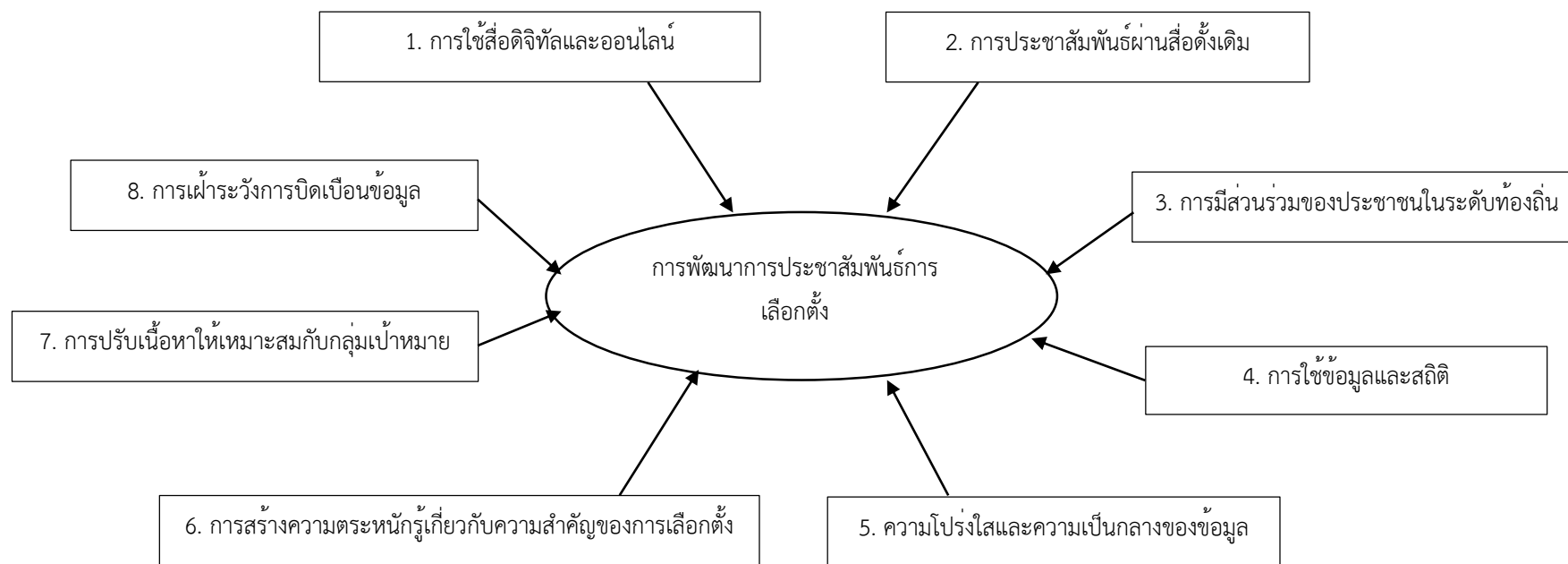

ภาพที่ 4.11 รูปแบบการพัฒนาการประชาสัมพันธ์การเลือกตั้งที่ได้จากการสนทนากลุ่ม

6. การพัฒนาการช่วยโฆษณาหาเสียงในทางการเมือง

จากการสนทนากลุ่ม พบว่า การพัฒนาการช่วยโฆษณาหาเสียงในทางการเมืองเป็นกระบวนการที่มีความสำคัญอย่างยิ่งในการดึงดูดและสร้างการสนับสนุนจากผู้มีสิทธิเลือกตั้ง โฆษณาหาเสียงไม่เพียงแต่เป็นช่องทางในการสื่อสารนโยบายและอุดมการณ์ของผู้สมัครหรือพรรคการเมือง แต่ยังเป็นเครื่องมือในการสร้างภาพลักษณ์และความน่าเชื่อถือ โดยมีประเด็นที่ต้องพัฒนา จำนวน 9 แนวทางการพัฒนา มีรายละเอียดดังนี้

6.1 การใช้สื่อดิจิทัลและเทคโนโลยี (Digital Media and Technology) พบว่า รูปแบบของกิจกรรมในการพัฒนา ได้แก่ ปัจจุบัน สื่อดิจิทัลและโซเชียลมีเดียมีบทบาทสำคัญในการโฆษณาหาเสียง การใช้แพลตฟอร์มออนไลน์อย่าง Facebook, Twitter, Instagram, TikTok, และ YouTube ช่วยให้ผู้สมัครหรือพรรคการเมืองเข้าถึงกลุ่มผู้มีสิทธิเลือกตั้งได้หลากหลายและครอบคลุมพื้นที่มากขึ้น นอกจากนี้ สื่อออนไลน์ยังมีความสามารถในการปรับเนื้อหาให้ตรงกับกลุ่มเป้าหมายได้อย่างมีประสิทธิภาพ เช่น การใช้การวิเคราะห์ข้อมูลเพื่อสร้างโฆษณาที่ตอบสนองความสนใจและพฤติกรรมของผู้เลือกตั้งแต่ละกลุ่ม การใช้เทคโนโลยีเช่น AI และ machine learning ยังช่วยในการวิเคราะห์และคาดการณ์พฤติกรรมของผู้มีสิทธิเลือกตั้ง เพื่อกำหนดกลยุทธ์และข้อความในการหาเสียงที่ตรงกับความต้องการของกลุ่มเป้าหมาย

6.2 การเล่าเรื่องและสร้างอารมณ์ร่วม (Storytelling and Emotional Appeal) พบว่า รูปแบบของกิจกรรมในการพัฒนา ได้แก่ การโฆษณาหาเสียงที่ประสบความสำเร็จมักจะใช้การเล่าเรื่องเพื่อสร้างการเชื่อมโยงทางอารมณ์ระหว่างผู้สมัครและผู้มีสิทธิเลือกตั้ง การนำเสนอเรื่องราวของผู้สมัครในแง่ของประสบการณ์ชีวิต ความมุ่งมั่นต่อการพัฒนาสังคม หรือการเป็นตัวแทนของกลุ่มที่ถูกกล่เลย จะทำให้ผู้เลือกตั้งรู้สึกเชื่อมโยงและมีแรงบันดาลใจที่จะสนับสนุนผู้สมัครนั้น การโฆษณาที่ใช้ความรู้สึก เช่น ความหวัง ความภาคภูมิใจ หรือความกลัว สามารถดึงดูดความสนใจของผู้คนและสร้างอารมณ์ร่วมที่ช่วยเพิ่มแรงจูงใจในการออกมาใช้สิทธิเลือกตั้ง

6.3 การออกแบบภาพลักษณ์และแบรนด์ของผู้สมัคร (Candidate Branding and Image) พบว่า รูปแบบของกิจกรรมในการพัฒนา ได้แก่ การโฆษณาหาเสียงที่มีประสิทธิภาพต้องมุ่งเน้นไปที่การสร้างภาพลักษณ์ที่ชัดเจนและน่าเชื่อถือของผู้สมัคร ผู้สมัครต้องถูกมองว่าเป็นผู้ที่มีความสามารถและพร้อมจะนำพาประเทศหรือท้องถิ่นไปสู่การเปลี่ยนแปลงในทางที่ดีขึ้น การออกแบบแบรนด์ของผู้สมัครที่ครอบคลุมทั้งในเรื่องของการใช้สี โลโก้ สโลแกน และภาพถ่ายอย่างมีเอกลักษณ์ จะช่วยให้ผู้เลือกตั้งจดจำได้ง่ายและสร้างความประทับใจ นอกจากนี้ การโฆษณายังสามารถเน้นไปที่จุดแข็งของผู้สมัคร เช่น ความเป็นผู้นำ ความซื่อสัตย์ หรือความสามารถในการแก้ไขปัญหา เพื่อสร้างความมั่นใจให้กับผู้เลือกตั้ง

6.4 การปรับเนื้อหาให้ตรงกับกลุ่มเป้าหมาย (Targeted Messaging) พบว่า รูปแบบของกิจกรรมในการพัฒนา ได้แก่ การโฆษณาหาเสียงที่มีประสิทธิภาพต้องสามารถปรับเนื้อหา และรูปแบบการสื่อสารให้เหมาะสมกับกลุ่มเป้าหมายที่แตกต่างกันได้ เช่น การออกแบบโฆษณา สำหรับกลุ่มคนรุ่นใหม่ที่เน้นนโยบายเกี่ยวกับเทคโนโลยีหรือสิ่งแวดล้อม ในขณะที่โฆษณาสำหรับกลุ่ม ผู้สูงอายุอาจเน้นเรื่องสวัสดิการสังคมหรือการดูแลสุขภาพ การทำ segmentation ของกลุ่มเป้าหมาย ผ่านการวิเคราะห์ข้อมูลจะช่วยให้สามารถส่งสารไปยังกลุ่มผู้เลือกตั้งที่เหมาะสมและมีโอกาสในการ ตอบสนองสูงที่สุด

6.5 การใช้บุคคลที่มีอิทธิพล (Influencers and Endorsements) พบว่า รูปแบบ ของกิจกรรมในการพัฒนา ได้แก่ การใช้บุคคลที่มีอิทธิพล เช่น คนดัง นักวิชาการ หรือผู้นำชุมชนใน การสนับสนุนผู้สมัครหรือพรรคการเมือง สามารถสร้างความน่าเชื่อถือและดึงดูดความสนใจจากกลุ่มผู้ เลือกตั้งที่ติดตามหรือเคารพในบุคคลเหล่านั้นได้ การใช้ influencers บนโซเชียลมีเดียสามารถช่วย ขยายขอบเขตของการเข้าถึงผู้เลือกตั้งและสร้างความนิยมให้กับผู้สมัครได้ในเวลาอันสั้น

6.6 การใช้โฆษณาเชิงโต้ตอบ (Interactive Campaigns) พบว่า รูปแบบของ กิจกรรมในการพัฒนา ได้แก่ การใช้โฆษณาเชิงโต้ตอบ เช่น การสร้างเว็บไซต์หรือแอปพลิเคชันที่เปิด โอกาสให้ผู้เลือกตั้งได้ตั้งคำถามและรับคำตอบจากผู้สมัคร หรือการทำกิจกรรมออนไลน์ที่ให้ประชาชน สามารถแสดงความคิดเห็นเกี่ยวกับนโยบายต่าง ๆ จะช่วยเพิ่มการมีส่วนร่วมของผู้เลือกตั้ง นอกจากนี้ การใช้เกมหรือเครื่องมือออนไลน์ที่ให้ผู้เลือกตั้งลองทดสอบนโยบายหรือจำลองสถานการณ์การ แก้ปัญหาจะช่วยให้ผู้เลือกตั้งเข้าใจแนวคิดและการทำงานของผู้สมัครมากขึ้น

6.7 การโฆษณาผ่านสื่อดั้งเดิม (Traditional Media Advertising) พบว่า รูปแบบ ของกิจกรรมในการพัฒนา ได้แก่ แม้ว่าเทคโนโลยีดิจิทัลจะมีบทบาทมากขึ้น แต่การโฆษณาผ่านสื่อ ดั้งเดิม เช่น โทรทัศน์ วิทยุ และหนังสือพิมพ์ ยังคงมีความสำคัญในการเข้าถึงกลุ่มผู้เลือกตั้งที่ไม่ได้ใช้ เทคโนโลยีดิจิทัล การโฆษณาผ่านโทรทัศน์มักจะเข้าถึงผู้ชมในวงกว้าง และเป็นช่องทางที่ใช้ในการส่ง สารสำคัญของผู้สมัครหรือพรรคการเมือง โฆษณาทางวิทยุก็ยังคงมีบทบาทในพื้นที่ชนบทหรือในกลุ่ม คนที่ใช้เวลาเดินทางมาก การสื่อสารผ่านวิทยุสามารถทำได้ในรูปแบบของการสัมภาษณ์หรือการ พูดคุยเกี่ยวกับนโยบาย

6.8 การจัดการงบประมาณโฆษณา (Campaign Budget Management) พบว่า รูปแบบของกิจกรรมในการพัฒนา ได้แก่ งบประมาณสำหรับการโฆษณาหาเสียงถือเป็นหนึ่งในปัจจัย สำคัญ การวางแผนงบประมาณที่เหมาะสมสำหรับแต่ละช่องทาง เช่น สื่อดิจิทัล สื่อดั้งเดิม หรือการ จัดกิจกรรม จะช่วยให้แคมเปญมีประสิทธิภาพและสามารถเข้าถึงผู้เลือกตั้งได้อย่างครอบคลุม การ ตัดสินใจว่าเงินควรใช้ไปในช่องทางใดมากที่สุดเป็นเรื่องที่ต้องพิจารณาอย่างรอบคอบ

6.9 การเฝ้าระวังการบิดเบือนข้อมูล (Disinformation and Counteracting False Information) พบว่า รูปแบบของกิจกรรมในการพัฒนา ได้แก่ การโฆษณาหาเสียงในยุคปัจจุบันต้องคำนึงถึงการรับมือกับการบิดเบือนข้อมูลหรือข่าวปลอมที่อาจส่งผลกระทบต่อภาพลักษณ์และคะแนนเสียงของผู้สมัคร การมีทีมงานที่สามารถตรวจสอบและตอบโต้ข้อมูลที่เท็จได้อย่างรวดเร็วและแม่นยำเป็นสิ่งสำคัญในการปกป้องภาพลักษณ์และความน่าเชื่อถือของผู้สมัคร

การพัฒนาการช่วยโฆษณาหาเสียงในทางการเมืองต้องอาศัยการใช้เทคโนโลยีดิจิทัลอย่างมีประสิทธิภาพ การเล่าเรื่องเพื่อสร้างความเชื่อมโยงทางอารมณ์ การออกแบบภาพลักษณ์ที่ชัดเจน และการปรับเนื้อหาให้ตรงกับกลุ่มเป้าหมาย นอกจากนี้ การใช้บุคคลที่มีอิทธิพล การโฆษณาผ่านสื่อดั้งเดิม และการเฝ้าระวังการบิดเบือนข้อมูลยังเป็นปัจจัยสำคัญที่ช่วยเสริมสร้างความสำเร็จของการหาเสียง

ผลการวิเคราะห์ข้อมูลจากการสนทนากลุ่ม (Focus Group Discussion) ข้างต้น สามารถแสดงแนวทางการประยุกต์ใช้นวัตกรรมการขับเคลื่อนชุมชนสู่สังคมอุดมปัญญาประชาธิปไตยและการสร้างนวัตกรรมการขับเคลื่อนชุมชนสู่สังคมอุดมปัญญาประชาธิปไตยของประชาชนจังหวัดนครปฐม ในการพัฒนาการช่วยโฆษณาหาเสียงในทางการเมือง เป็นแผนภาพได้ดังนี้

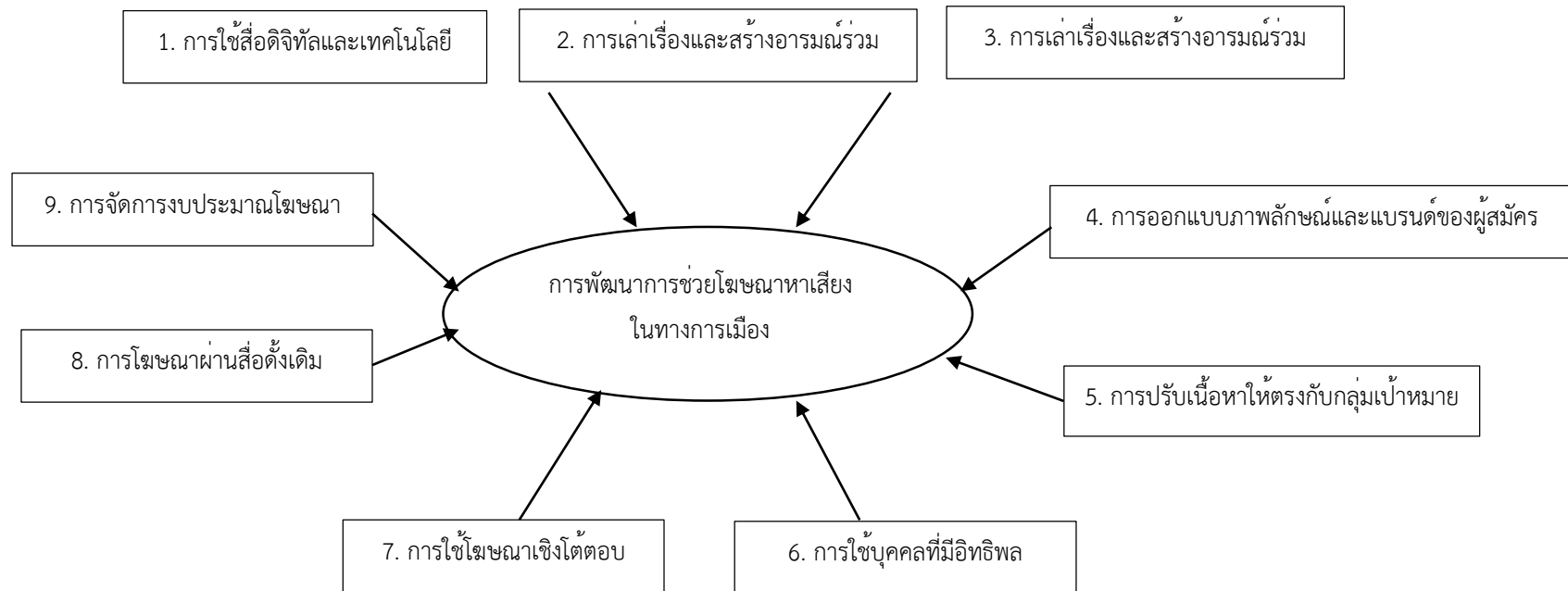

ภาพที่ 4.12 รูปแบบการพัฒนาการช่วยโศกนาหาเสียงในทางการเมืองที่ได้จากการสนทนากลุ่ม

7. การพัฒนาการพูดคุยเรื่องการเมือง

จากการสนทนากลุ่ม พบว่า การพัฒนาการพูดคุยเรื่องการเมืองเป็นกระบวนการที่สำคัญในการสร้างสังคมประชาธิปไตยที่แข็งแกร่ง การเปิดโอกาสให้ประชาชนได้แสดงความคิดเห็น แบ่งปันข้อมูล และแลกเปลี่ยนมุมมองทางการเมืองเป็นสิ่งที่ส่งเสริมความเข้าใจและการมีส่วนร่วมในระบบการเมือง การพูดคุยเรื่องการเมืองอย่างมีประสิทธิภาพยังช่วยลดความขัดแย้งและสร้างความร่วมมือในสังคมได้ โดยมีประเด็นที่ต้องพัฒนา จำนวน 8 แนวทางการพัฒนา มีรายละเอียดดังนี้

7.1 การส่งเสริมวัฒนธรรมการพูดคุยอย่างสร้างสรรค์ (Promoting a Culture of Constructive Dialogue) พบว่า รูปแบบของกิจกรรมในการพัฒนา ได้แก่ สังคมที่มีวัฒนธรรมการพูดคุยอย่างสร้างสรรค์จะช่วยให้ประชาชนสามารถแลกเปลี่ยนความคิดเห็นทางการเมืองได้อย่างเสรีโดยไม่ถูกคุกคามหรือวิจารณ์อย่างไร้เหตุผล การเปิดพื้นที่สำหรับการพูดคุยที่เน้นการฟังและเคารพความคิดเห็นของผู้อื่น จะช่วยลดความขัดแย้งและสร้างความเข้าใจซึ่งกันและกันได้ดียิ่งขึ้น การส่งเสริมการใช้ถ้อยคำที่เหมาะสมและหลีกเลี่ยงการโจมตีส่วนตัวหรือการใช้ถ้อยคำที่สร้างความเกลียดชังจะช่วยสร้างบรรยากาศที่เอื้อต่อการสนทนาในเชิงบวก

7.2 การใช้ข้อมูลที่มีความถูกต้อง (Using Accurate and Reliable Information) พบว่า รูปแบบของกิจกรรมในการพัฒนา ได้แก่ การพูดคุยเรื่องการเมืองอย่างมีคุณภาพต้องอาศัยข้อมูลที่ถูกต้องและเชื่อถือได้ การพัฒนาการพูดคุยเรื่องการเมืองจึงต้องเน้นการให้ความรู้แก่ประชาชนเกี่ยวกับแหล่งข้อมูลที่น่าเชื่อถือ รวมถึงการตรวจสอบข้อเท็จจริงก่อนนำมาใช้ในสนทนา การรับข้อมูลข่าวสารจากสื่อที่มีมาตรฐานสูงจะช่วยให้การพูดคุยมีเนื้อหาที่มีคุณภาพและลดการแพร่กระจายของข้อมูลที่ผิดพลาด การส่งเสริมการอ่านและวิเคราะห์ข้อมูลจากหลายแหล่งเพื่อให้เห็นภาพรวมของประเด็นทางการเมืองจะช่วยเพิ่มความเข้าใจและการวิพากษ์วิจารณ์ที่มีเหตุผล

7.3 การพัฒนาทักษะการฟังอย่างตั้งใจ (Improving Active Listening Skills) พบว่า รูปแบบของกิจกรรมในการพัฒนา ได้แก่ ทักษะการฟังอย่างตั้งใจเป็นปัจจัยสำคัญในการสร้างการพูดคุยที่สร้างสรรค์ การที่แต่ละฝ่ายรับฟังความคิดเห็นของกันและกันอย่างจริงจังและไม่ด่วนสรุปจะช่วยเพิ่มความเข้าใจและลดความตึงเครียดในการพูดคุยทางการเมือง การฝึกการฟังที่ดีไม่เพียงแต่ช่วยในการเปิดโอกาสให้ผู้พูดได้แสดงความคิดเห็น แต่ยังช่วยให้เกิดการสะท้อนความคิดเห็นและการหาทางออกที่สร้างสรรค์ร่วมกัน

7.4 การสนับสนุนการแสดงความเห็นในวงกว้าง (Encouraging Broad Participation) พบว่า รูปแบบของกิจกรรมในการพัฒนา ได้แก่ การพูดคุยเรื่องการเมืองควรเปิดโอกาสให้ประชาชนทุกกลุ่มสามารถแสดงความคิดเห็นได้อย่างเท่าเทียม การสนับสนุนการมีส่วนร่วมจากกลุ่มที่มักถูกละเลย เช่น คนหนุ่มสาว ผู้หญิง และกลุ่มชนกลุ่มน้อย จะช่วยเพิ่มความหลากหลายในมุมมองและช่วยให้การสนทนาทางการเมืองมีความครอบคลุมมากขึ้น การใช้โซเชียลมีเดียและ

แพลตฟอร์มดิจิทัลเพื่อเปิดพื้นที่ให้กลุ่มที่ไม่ค่อยมีโอกาสในการพูดคุยทางการเมืองเข้ามามีส่วนร่วมจะ ช่วยกระจายโอกาสให้ประชาชนมีสิทธิในการแสดงความคิดเห็นอย่างทั่วถึง

7.5 การพัฒนาแพลตฟอร์มสำหรับการพูดคุยที่หลากหลาย (Developing Diverse Platforms for Political Discussion) พบว่า รูปแบบของกิจกรรมในการพัฒนา ได้แก่ สื่อดิจิทัลและโซเชียลมีเดียทำให้การพูดคุยเรื่องการเมืองเข้าถึงง่ายและหลากหลายมากขึ้น แพลตฟอร์มอย่าง Facebook, Twitter, YouTube, และเว็บบอร์ดต่าง ๆ กลายเป็นพื้นที่สำคัญในการแลกเปลี่ยนความคิดเห็นและแสดงความคิดเห็นทางการเมือง การสร้างแพลตฟอร์มที่เปิดกว้าง สำหรับการสนทนาที่หลากหลายทางความคิดจะช่วยส่งเสริมการแลกเปลี่ยนความคิดเห็นอย่างเสรี การพัฒนาแพลตฟอร์มเหล่านี้ควรคำนึงถึงการจัดการกับความเห็นที่สร้างความแตกแยกหรือความเกลียดชัง และควรเน้นการสนับสนุนความคิดเห็นที่มีเหตุผลและมุ่งไปสู่การแก้ไขปัญหามากกว่าการ โจมตีหรือวิพากษ์วิจารณ์อย่างรุนแรง

7.6 การส่งเสริมการวิพากษ์วิจารณ์อย่างมีเหตุผล (Encouraging Reasoned Criticism) พบว่า รูปแบบของกิจกรรมในการพัฒนา ได้แก่ การพูดคุยเรื่องการเมืองที่ดีไม่ใช่เพียงการ เห็นด้วยหรือไม่เห็นด้วยกับความคิดเห็นของฝ่ายใดฝ่ายหนึ่ง แต่ควรเป็นการวิพากษ์วิจารณ์อย่างมี เหตุผลและมีหลักฐานประกอบ การสอนให้ประชาชนสามารถตั้งคำถามและวิพากษ์วิจารณ์อย่าง สร้างสรรค์ จะช่วยสร้างการสนทนาที่มีเนื้อหาดีซึ่งและช่วยให้เกิดการแก้ไขปัญหาที่มีประสิทธิภาพ มากขึ้น การให้ความสำคัญกับกระบวนการวิเคราะห์อย่างมีวิจารณญาณและการใช้ข้อมูลที่ถูกต้องใน การวิพากษ์จะช่วยให้การพูดคุยเรื่องการเมืองมีความสมดุลและสร้างสรรค์

7.7 การจัดการความขัดแย้งในการพูดคุย (Managing Conflict in Discussions) พบว่า รูปแบบของกิจกรรมในการพัฒนา ได้แก่ การพูดคุยเรื่องการเมืองสามารถนำไปสู่ความขัดแย้ง ได้ โดยเฉพาะเมื่อมีความคิดเห็นที่แตกต่างกันมาก การพัฒนาทักษะในการจัดการกับความขัดแย้ง เช่น การหาจุดร่วม การใช้การเจรจา หรือการประนีประนอม จะช่วยลดความตึงเครียดและสร้างการ พูดคุยที่สร้างสรรค์มากขึ้น การมีกฎเกณฑ์ในการพูดคุย เช่น การให้เวลาทุกฝ่ายแสดงความคิดเห็น การหลีกเลี่ยงการใช้อารมณ์ในที่สาธารณะ หรือการหยุดพักเมื่อการพูดคุยเริ่มมีความตึงเครียดเกินไป จะช่วยป้องกันไม่ให้เกิดการพูดคุยกลายเป็นความขัดแย้งที่ไม่สร้างสรรค์

7.8 การให้ความรู้เรื่องการเมือง (Political Education) พบว่า รูปแบบของ กิจกรรมในการพัฒนา ได้แก่ การเพิ่มความรู้ทางการเมืองให้กับประชาชน เช่น การให้ความรู้เกี่ยวกับ ระบบการเมือง สิทธิและหน้าที่ของประชาชน รวมถึงนโยบายและประเด็นที่เกี่ยวข้อง จะช่วยให้การ พูดคุยเรื่องการเมืองมีความลึกซึ้งและมีคุณภาพมากขึ้น เมื่อประชาชนมีความรู้และความเข้าใจใน ประเด็นต่าง ๆ อย่างครบถ้วน การพูดคุยก็จะมีประสิทธิภาพและเป็นประโยชน์ต่อการตัดสินใจทาง

การเมืองมากขึ้น การจัดเวิร์กช็อป การสัมมนา หรือการทำสื่อเพื่อให้ความรู้แก่ประชาชนในเรื่องการเมืองจะช่วยพัฒนาการพูดคุยให้เป็นไปอย่างมีสาระและสร้างความเข้าใจที่ถูกต้อง

การพัฒนาการพูดคุยเรื่องการเมืองต้องเน้นการส่งเสริมวัฒนธรรมการพูดคุยอย่างสร้างสรรค์ การใช้ข้อมูลที่ต้องการ การพัฒนาทักษะการฟัง และการเปิดโอกาสให้ทุกกลุ่มมีส่วนร่วม นอกจากนี้ การใช้แพลตฟอร์มที่หลากหลาย การส่งเสริมการวิพากษ์วิจารณ์อย่างมีเหตุผล และการจัดการความขัดแย้งในการสนทนาก็เป็นปัจจัยสำคัญที่จะช่วยให้การพูดคุยทางการเมืองเกิดประโยชน์ในการพัฒนาสังคม

ผลการวิเคราะห์ข้อมูลจากการสนทนากลุ่ม (Focus Group Discussion) ข้างต้น สามารถแสดงแนวทางการประยุกต์ใช้นวัตกรรมการขับเคลื่อนชุมชนสู่สังคมอุดมปัญญาประชาธิปไตยและการสร้างนวัตกรรมการขับเคลื่อนชุมชนสู่สังคมอุดมปัญญาประชาธิปไตยของประชาชนจังหวัดนครปฐม ในการพัฒนาการพูดคุยเรื่องการเมือง เป็นแผนภาพได้ดังนี้

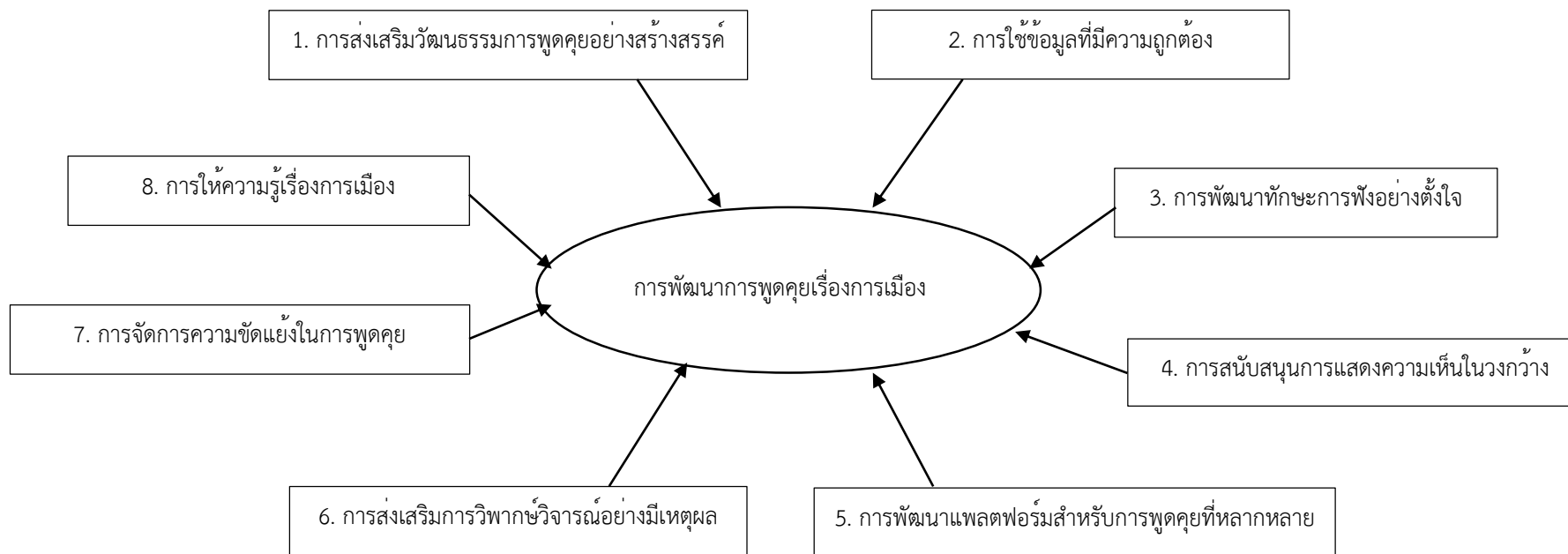

ภาพที่ 4.13 รูปแบบการพัฒนาการพูดคุยเรื่องการเมืองที่ได้จากการสนทนากลุ่ม

8. การพัฒนาบทบาทของผู้นำชุมชนในทางการเมือง

จากการสนทนากลุ่ม พบว่า การพัฒนาบทบาทของผู้นำชุมชนในทางการเมืองมีความสำคัญอย่างยิ่ง เนื่องจากผู้นำชุมชนสามารถเป็นตัวกลางในการเชื่อมโยงระหว่างประชาชนและผู้มีอำนาจ รวมถึงส่งเสริมการมีส่วนร่วมของประชาชนในการตัดสินใจทางการเมือง โดยมีประเด็นที่ต้องพัฒนา จำนวน 6 แนวทางการพัฒนา มีรายละเอียดดังนี้

8.1 การสร้างความเข้มแข็งในชุมชน (Strengthening the Community) พบว่า รูปแบบของกิจกรรมในการพัฒนา ได้แก่ ผู้นำชุมชนมีบทบาทในการสร้างความสามัคคีและความเข้มแข็งในชุมชน ผ่านการจัดกิจกรรมที่ส่งเสริมความร่วมมือและการทำงานเป็นทีม

8.2 การสร้างการรับรู้ทางการเมือง (Building Political Awareness) พบว่า รูปแบบของกิจกรรมในการพัฒนา ได้แก่ ผู้นำชุมชนสามารถช่วยให้ประชาชนเข้าใจสิทธิและหน้าที่ของตน รวมถึงการมีส่วนร่วมในกระบวนการเลือกตั้งและการตัดสินใจทางการเมือง

8.3 การเป็นตัวแทนของประชาชน (Representing the People) พบว่า รูปแบบของกิจกรรมในการพัฒนา ได้แก่ ผู้นำชุมชนมักทำหน้าที่เป็นเสียงของประชาชนในเรื่องที่เกี่ยวข้องกับนโยบายหรือปัญหาที่เกิดขึ้นในชุมชน ทำให้ประชาชนรู้สึกมีตัวแทนในการตัดสินใจ

8.4 การสร้างเครือข่าย (Creating Networks) พบว่า รูปแบบของกิจกรรมในการพัฒนา ได้แก่ ผู้นำชุมชนสามารถสร้างเครือข่ายระหว่างชุมชน ทำให้มีการแลกเปลี่ยนข้อมูลและทรัพยากร ซึ่งสามารถส่งเสริมการพัฒนาชุมชนในทางการเมืองได้

8.5 การพัฒนาแนวทางนโยบาย (Developing Policy Guidelines) พบว่า รูปแบบของกิจกรรมในการพัฒนา ได้แก่ ผู้นำชุมชนสามารถมีส่วนร่วมในการพัฒนานโยบายที่เกี่ยวข้องกับชุมชน โดยการเสนอความคิดเห็นและข้อเสนอที่เป็นประโยชน์

8.6 การส่งเสริมความรับผิดชอบ (Promoting Responsibility) พบว่า รูปแบบของกิจกรรมในการพัฒนา ได้แก่ การพัฒนาบทบาทของผู้นำชุมชนสามารถช่วยส่งเสริมความรับผิดชอบต่อสังคม ทำให้ประชาชนมีความตระหนักในบทบาทของตนเองในการสร้างความเปลี่ยนแปลงในชุมชน

การพัฒนาบทบาทเหล่านี้ช่วยให้ชุมชนมีความเข้มแข็งและสามารถรับมือกับความท้าทายทางการเมืองได้อย่างมีประสิทธิภาพ

ผลการวิเคราะห์ข้อมูลจากการสนทนากลุ่ม (Focus Group Discussion) ข้างต้น สามารถแสดงแนวทางการประยุกต์ใช้นวัตกรรมการขับเคลื่อนชุมชนสู่สังคมอุดมปัญญาประชาธิปไตยและการสร้างนวัตกรรมการขับเคลื่อนชุมชนสู่สังคมอุดมปัญญาประชาธิปไตยของประชาชนจังหวัดนครปฐม ในการพัฒนาบทบาทของผู้นำชุมชนในทางการเมือง เป็นแผนภาพได้ดังนี้

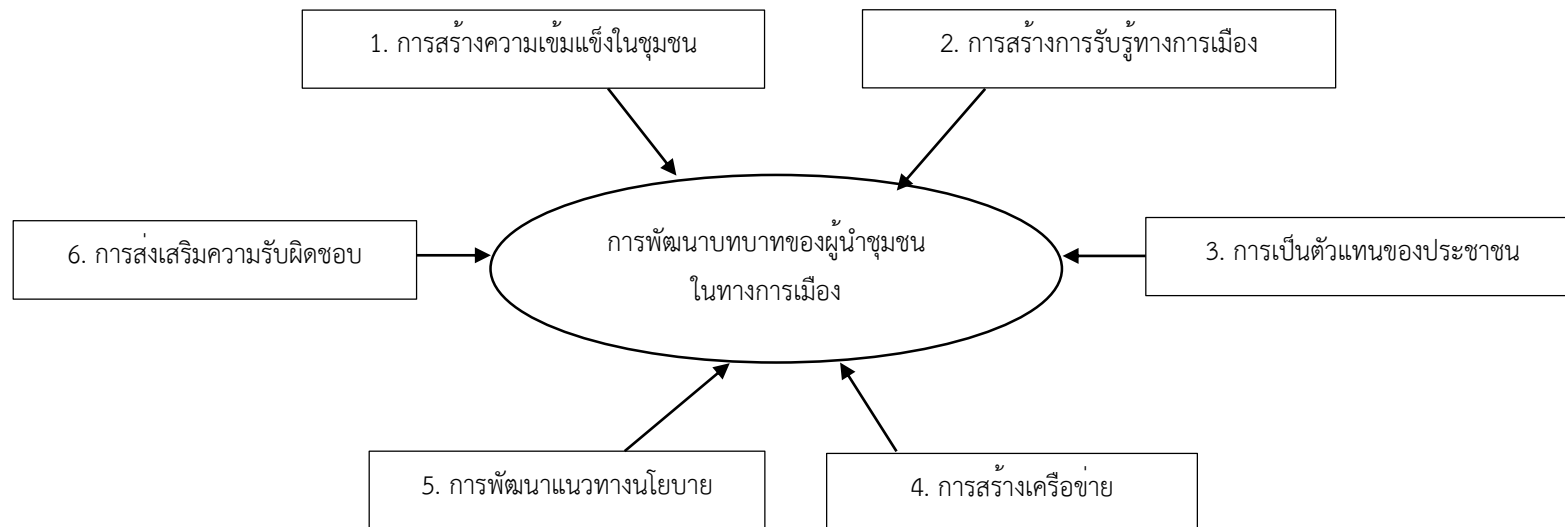

ภาพที่ 4.14 รูปแบบการพัฒนาบทบาทของผู้นำชุมชนในทางการเมืองที่ได้จากการสนทนากลุ่ม

และจากผลการวิเคราะห์ข้อมูลของการสนทนากลุ่ม (Focus Group Discussion) ข้างต้น สามารถแสดงรูปแบบแนวทางการประยุกต์ใช้นวัตกรรมการขับเคลื่อนชุมชนสู่สังคมอุดมปัญญาประชาธิปไตย และการสร้างนวัตกรรมการขับเคลื่อนชุมชนสู่สังคมอุดมปัญญาประชาธิปไตยของประชาชนจังหวัดนครปฐม เป็นแผนภาพแสดงรายละเอียดของรูปแบบการพัฒนาแต่ละด้านได้ดังภาพต่อไปนี้

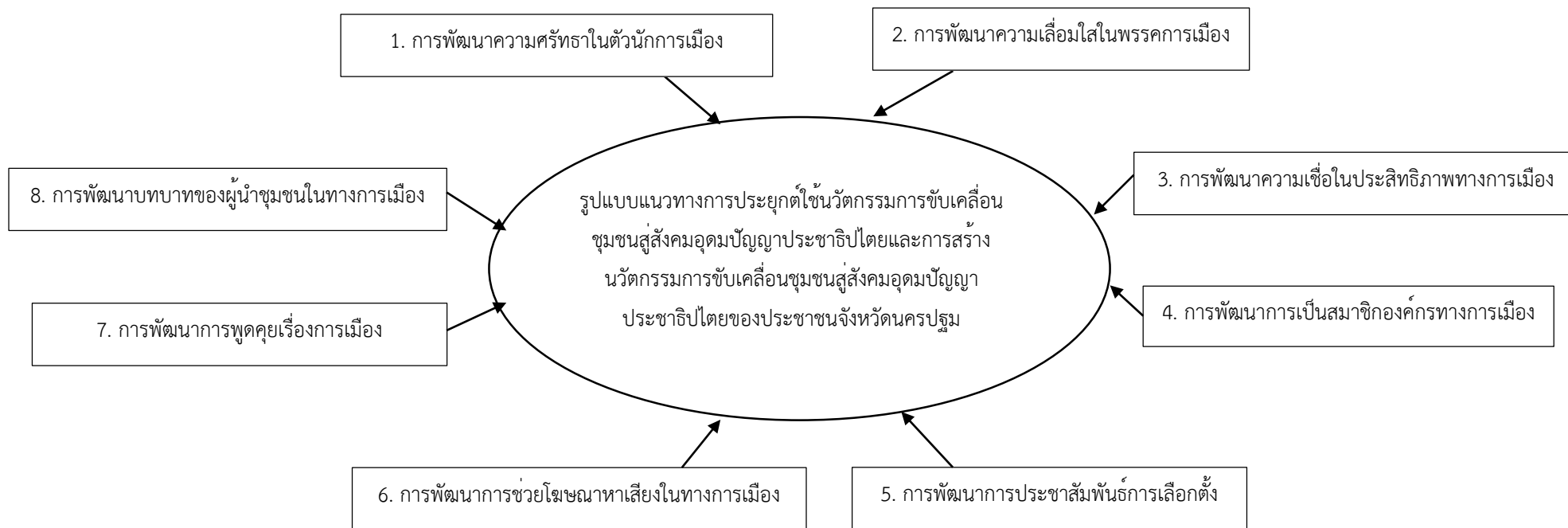

ภาพที่ 4.15 รูปแบบแนวทางการประยุกต์ใช้นวัตกรรมการขับเคลื่อนชุมชนสู่สังคมอุดมปัญญาประชาธิปไตยและการสร้างนวัตกรรมการขับเคลื่อนชุมชนสู่สังคมอุดมปัญญาประชาธิปไตยของประชาชนจังหวัดนครปฐมที่ได้จากการสนทนากลุ่ม

2. ผลการวิเคราะห์ข้อเสนอแนะแนวทางการประยุกต์ใช้นวัตกรรมการขับเคลื่อนชุมชนสู่สังคมอุดมปัญญาประชาธิปไตยและการสร้างนวัตกรรมการขับเคลื่อนชุมชนสู่สังคมอุดมปัญญาประชาธิปไตยของประชาชนจังหวัดนครปฐม

จากการสนทนากลุ่ม ผู้เข้าร่วมสนทนากลุ่มได้ให้ข้อเสนอแนะเชิงนโยบายเพื่อเป็นแนวทางการประยุกต์ใช้นวัตกรรมการขับเคลื่อนชุมชนสู่สังคมอุดมปัญญาประชาธิปไตยและการสร้างนวัตกรรม สรุปประเด็นได้ดังนี้

2.1 ข้อเสนอแนะแก่ภาครัฐ

1) ภาครัฐควรมีนโยบายส่งเสริมเทคโนโลยีเพื่อเชื่อมโยงนวัตกรรมดิจิทัลที่สามารถช่วยให้ประชาชนเชื่อมต่อกันได้ง่ายขึ้นและมีส่วนร่วมในการพัฒนาชุมชน เช่น การใช้แพลตฟอร์มโซเชียลมีเดียหรือแอปพลิเคชันเฉพาะเพื่อการสื่อสารและรับรู้ข้อมูลระหว่างกัน

2) ภาครัฐควรส่งเสริมการมีส่วนร่วมของทุกภาคส่วน เน้นการบูรณาการความร่วมมือระหว่างหน่วยงานรัฐ ภาคเอกชน และประชาชน เพื่อขับเคลื่อนการพัฒนาชุมชนร่วมกัน

3) ภาครัฐควรพัฒนาความรู้และทักษะด้านดิจิทัล สนับสนุนการเรียนรู้ด้านดิจิทัลแก่ประชาชนในจังหวัด เพื่อเตรียมพร้อมสู่การพัฒนาเศรษฐกิจและสังคมในยุคดิจิทัล

4) ภาครัฐควรสร้างระบบเครือข่ายชุมชน จัดตั้งเครือข่ายประชาชนเพื่อสนับสนุนการพัฒนาในด้านต่าง ๆ เช่น เครือข่ายผู้ประกอบการท้องถิ่น เครือข่ายนักการศึกษา เป็นต้น

2.2 ข้อเสนอแนะแก่ผู้บริหารท้องถิ่น

1) ผู้บริหารท้องถิ่นต้องสร้างพื้นที่การเรียนรู้ นวัตกรรมที่ช่วยส่งเสริมการเรียนรู้ในชุมชน เช่น การจัดตั้งศูนย์การเรียนรู้ ศูนย์นวัตกรรมท้องถิ่น หรือการพัฒนาแพลตฟอร์มออนไลน์ที่เอื้อให้ประชาชนสามารถเข้าถึงความรู้ได้ง่ายขึ้น

2) ผู้บริหารท้องถิ่นต้องส่งเสริมการเรียนรู้จากท้องถิ่น ดึงศักยภาพทางวัฒนธรรม ประวัติศาสตร์ และทรัพยากรท้องถิ่นมาเป็นสื่อในการเรียนรู้ เช่น การสร้างฐานข้อมูลหรือแหล่งความรู้ที่อิงจากภูมิปัญญาท้องถิ่น เพื่อเชื่อมโยงความรู้สมัยใหม่กับวิถีชีวิตดั้งเดิม

3) ผู้บริหารท้องถิ่นต้องพัฒนาความคิดสร้างสรรค์ ส่งเสริมการคิดนอกกรอบและความคิดสร้างสรรค์ในการแก้ปัญหาต่าง ๆ เช่น การนำเทคโนโลยีและนวัตกรรมมาใช้ในการเกษตร การจัดการทรัพยากร หรืองานฝีมือของชุมชน

4) ผู้บริหารท้องถิ่นต้องสร้างกิจกรรมสำหรับเยาวชนที่สอนเรื่องสิทธิ หน้าที่ และการมีส่วนร่วมในกระบวนการประชาธิปไตยจะช่วยเตรียมเยาวชนให้เติบโตมาเป็นพลเมืองที่มีความรับผิดชอบ

2.3 ข้อเสนอแนะแก่ประชาชน

1) ประชาชนควรมีส่วนร่วมในการอภิปราย แสดงความคิดเห็น หรือเข้าร่วมการประชุมท้องถิ่น เพื่อช่วยผลักดันนโยบายที่ส่งเสริมประโยชน์ส่วนรวม

2) ประชาชนควรสร้างความโปร่งใสในการเมืองท้องถิ่น สนับสนุนการมีระบบตรวจสอบและถ่วงดุลในระดับท้องถิ่น รวมถึงส่งเสริมให้มีการเลือกตั้งอย่างโปร่งใส และป้องกันการทุจริต

3) ประชาชนควรการสร้างกลุ่มพูดคุยหรือเวทีเสวนาเพื่อให้คนในชุมชนได้พูดคุย แลกเปลี่ยนความคิดเห็นในเรื่องที่ส่งผลต่อชีวิตประจำวัน จะช่วยสร้างความตื่นตัวในเรื่องการมีส่วนร่วมในประชาธิปไตย

4) ประชาชนควรใช้เทคโนโลยี เช่น แพลตฟอร์มออนไลน์หรือโซเชียลมีเดีย เพื่อสื่อสาร รับรู้ข้อมูลข่าวสารที่เกี่ยวข้องกับชุมชน และร่วมแสดงความคิดเห็น

ดังนั้นผู้วิจัยจึงได้นำเอาแนวทางการประยุกต์ใช้นวัตกรรมการขับเคลื่อนชุมชนสู่สังคมอุดมปัญญาประชาธิปไตยและการสร้างนวัตกรรมการขับเคลื่อนชุมชนสู่สังคมอุดมปัญญาประชาธิปไตยของประชาชนจังหวัดนครปฐม ทั้ง 3 ด้าน พร้อมกับประเด็นและแนวทางการพัฒนาทั้งหมด ให้ผู้เชี่ยวชาญทำการวิพากษ์และยืนยันรูปแบบต่อไป

3. ผลการวิพากษ์และยืนยันแนวทางการประยุกต์ใช้นวัตกรรมการขับเคลื่อนชุมชนสู่สังคมอุดมปัญญาประชาธิปไตยและการสร้างนวัตกรรมการขับเคลื่อนชุมชนสู่สังคมอุดมปัญญาประชาธิปไตยของประชาชนจังหวัดนครปฐม

ผลจากการวิจัยระยะที่ 2 พบว่า แนวทางการประยุกต์ใช้นวัตกรรมการขับเคลื่อนชุมชนสู่สังคมอุดมปัญญาประชาธิปไตยและการสร้างนวัตกรรมการขับเคลื่อนชุมชนสู่สังคมอุดมปัญญาประชาธิปไตยของประชาชนจังหวัดนครปฐม ทั้ง 8 ด้าน 67 แนวทางการพัฒนา ซึ่งได้มาจากการสนทนากลุ่ม (Focus group Discussion) กับผู้ทรงคุณวุฒิ ที่เป็นกลุ่มตัวอย่างที่มีประสบการณ์ตรง (The Critical Incident Technique) และผู้ที่มีส่วนเกี่ยวข้องทางการประยุกต์ใช้นวัตกรรมการขับเคลื่อนชุมชนสู่สังคมอุดมปัญญาประชาธิปไตยและการสร้างนวัตกรรมการขับเคลื่อนชุมชนสู่สังคมอุดมปัญญาประชาธิปไตยของประชาชนจังหวัดนครปฐม จำนวน 12 รูป/คน ผู้วิจัยจึงได้นำแนวทางการพัฒนาดังกล่าวทำการยืนยันรูปแบบจากผู้มีความเชี่ยวชาญเฉพาะเรื่อง (Critical Incident Technique) จำนวน 20 รูป/คน จำนวน 3 รอบ ได้ผลการวิพากษ์และยืนยันรูปแบบดังนี้

การวิพากษ์และยืนยันรูปแบบพัฒนาฯ รอบที่ 1 ผู้เชี่ยวชาญเฉพาะเรื่อง (Critical Incident Technique) ทั้ง 20 รูป/คน ได้วิพากษ์และยืนยันแนวทางการประยุกต์ใช้นวัตกรรมการขับเคลื่อนชุมชนสู่สังคมอุดมปัญญาประชาธิปไตยและการสร้างนวัตกรรมการขับเคลื่อนชุมชนสู่สังคมอุดม

ปัญญาประชาธิปไตยของประชาชนจังหวัดนครปฐม ได้ผลการวิเคราะห์ข้อมูลทั้งโดยรวมและรายด้าน ดังรายละเอียดในตารางต่อไปนี้

ตารางที่ 4.34 แสดงผลการวิเคราะห์การวิพากษ์และยืนยันแนวโน้มทางการพัฒนาแนวทางการพัฒนาชุมชนสู่สังคมอุดมปัญญาประชาธิปไตย รอบที่ 1

N = 20

แนวทางการพัฒนาชุมชนสู่สังคมอุดมปัญญา ประชาธิปไตย	จำนวนผู้เชี่ยวชาญ ที่เห็นด้วย	ร้อยละ
1. การพัฒนาความศรัทธาในตัวนักการเมือง		
1.1 พัฒนาประสิทธิภาพในการทำงาน	20	100
1.2 สร้างความซื่อสัตย์และความโปร่งใส		
1.3 สร้างความสามารถในการสื่อสารและเข้าถึง ประชาชน	20	100
1.4 ส่งเสริมความเชื่อมโยงกับอุดมการณ์และ ค่านิยม	20	100
1.5 สร้างประวัติส่วนตัวและภาพลักษณ์สาธารณะ	19	95
1.6 พัฒนาการตอบสนองต่อวิกฤต	20	100
1.7 การสนับสนุนจากสื่อและการรับรู้ของ สาธารณะ	20	100
1.8 วิเคราะห์ผลกระทบของประชาธิปไตยและ ระบบการเมือง	20	100
2. การพัฒนาความเชื่อมโยงในพรรคการเมือง		
2.1 สร้างอุดมการณ์และนโยบายที่ชัดเจน	20	100
2.2 สร้างความน่าเชื่อถือของพรรค		
2.3 สร้างการทำงานเพื่อผลประโยชน์สาธารณะ	20	100
2.4 พัฒนาผู้นำพรรคที่มีความสามารถและซื่อสัตย์	20	100
2.5 สร้างความเชื่อมโยงกับประชาชน	20	100
2.6 พัฒนาความสามารถในการแก้ไขปัญหาสังคม และวิกฤต	20	100
2.7 ส่งเสริมการสื่อสารและการตลาดการเมือง	20	100

แนวทางการพัฒนาชุมชนสู่สังคมอุดมปัญญา ประชาธิปไตย	จำนวนผู้เชี่ยวชาญ ที่เห็นด้วย	ร้อยละ
2.8 สร้างภาพลักษณ์ประวัติและผลงานในอดีต	19	95
2.9 การสนับสนุนจากสมาชิกและฐานเสียง	20	100
2.10 ระบบประชาธิปไตยและการเลือกตั้งใหม่ ความโปร่งใส	20	100
3. การพัฒนาความเชื่อในประสิทธิภาพทาง การเมือง		
3.1 เสริมสร้างประสิทธิภาพของนโยบายและการ บริหาร	20	100
3.2 ส่งเสริมความโปร่งใสและความรับผิดชอบ	20	100
3.3 พัฒนาการปฏิบัติตามคำสัญญาทางการเมือง	20	100
3.4 สร้างความมีเสถียรภาพของระบบการเมือง	20	100
3.5 สร้างการมีส่วนร่วมของประชาชนใน กระบวนการทางการเมือง	20	100
3.6 พัฒนาการตอบสนองต่อความต้องการของ ประชาชน	20	100
3.7 เพิ่มบทบาทของสื่อและการสื่อสารของรัฐบาล	20	100
3.8 ผลักดันการแก้ไขปัญหาทุจริตและคอร์รัปชัน	20	100
3.9 เพิ่มศักยภาพความสามารถในการบริหาร จัดการวิกฤต	20	100
3.10 ผลักดันผลสำเร็จในการพัฒนาและ นวัตกรรม	20	100
4. การพัฒนาการเป็นสมาชิกองค์กรทางการเมือง		
4.1 ส่งเสริมการสร้างความตระหนักรู้และ แรงจูงใจ	20	100
4.2 ส่งเสริมการมีส่วนร่วมในกิจกรรมและการ ตัดสินใจ	20	100
4.3 การพัฒนาทักษะและความเป็นผู้นำ	20	100
4.4 การเสริมสร้างอุดมการณ์ร่วม	20	100
4.5 ผลักดันการสร้างเครือข่ายและความสัมพันธ์	20	100

แนวทางการพัฒนาชุมชนสู่สังคมอุดมปัญญา ประชาธิปไตย	จำนวนผู้เชี่ยวชาญ ที่เห็นด้วย	ร้อยละ
4.6 สร้างความโปร่งใสและความรับผิดชอบภายใน องค์กร	20	100
4.7 การสร้างความหลากหลายในสมาชิกภาพ	20	100
4.8 การสื่อสารที่มีประสิทธิภาพ	20	100
5. การพัฒนาการประชาสัมพันธ์การเลือกตั้ง		
5.1 การใช้สื่อดิจิทัลและออนไลน์	20	100
5.2 การประชาสัมพันธ์ผ่านสื่อดั้งเดิม	19	95
5.3 การมีส่วนร่วมของประชาชนในระดับท้องถิ่น	20	100
5.4 การใช้ข้อมูลและสถิติ	20	100
5.5 ความโปร่งใสและความเป็นกลางของข้อมูล	20	100
5.6 การสร้างความตระหนักรู้เกี่ยวกับความสำคัญ ของการเลือกตั้ง	20	100
5.7 การปรับเนื้อหาให้เหมาะสมกับกลุ่มเป้าหมาย	20	100
5.8 การเฝ้าระวังการบิดเบือนข้อมูล	20	100
6. การพัฒนาการช่วยโฆษณาหาเสียงในทาง การเมือง		
6.1 การใช้สื่อดิจิทัลและเทคโนโลยี	20	100
6.2 การเล่าเรื่องและสร้างอารมณ์ร่วม	20	100
6.3 การออกแบบภาพลักษณ์และแบรนด์ของ ผู้สมัคร	20	100
6.4 การปรับเนื้อหาให้ตรงกับกลุ่มเป้าหมาย	20	100
6.5 การไขว่คว้าหาผู้มีอิทธิพล	19	95
6.6 การใช้โฆษณาเชิงโต้ตอบ	19	95
6.7 การโฆษณาผ่านสื่อดั้งเดิม	20	100
6.8 การจัดการงบประมาณโฆษณา	20	100
6.9 การเฝ้าระวังการบิดเบือนข้อมูล	20	100
7. การพัฒนาการพูดคุยเรื่องการเมือง		

แนวทางการพัฒนาชุมชนสู่สังคมอุดมปัญญา ประชาธิปไตย	จำนวนผู้เชี่ยวชาญ ที่เห็นด้วย	ร้อยละ
7.1 การส่งเสริมวัฒนธรรมการพูดคุยอย่าง สร้างสรรค์		
7.2 การใช้ข้อมูลที่มีความถูกต้อง	20	100
7.3 การพัฒนาทักษะการฟังอย่างตั้งใจ	20	100
7.4 การสนับสนุนการแสดงความคิดเห็นในวงกว้าง	20	100
7.5 การพัฒนาแพลตฟอร์มสำหรับการพูดคุยที่ หลากหลาย	20	100
7.6 การส่งเสริมการวิพากษ์วิจารณ์อย่างมีเหตุผล	20	100
7.7 การจัดการความขัดแย้งในการพูดคุย	20	100
7.8 การให้ความรู้เรื่องการเมือง	20	100
8. การพัฒนาบทบาทของผู้นำชุมชนในทาง การเมือง		
8.1 การสร้างความเข้มแข็งในชุมชน	20	100
8.2 การสร้างการรับรู้ทางการเมือง	20	100
8.3 การเป็นตัวแทนของประชาชน	20	100
8.4 การสร้างเครือข่ายชุมชน	20	100
8.5 การพัฒนาแนวทางนโยบายเกี่ยวกับการมีส่วนร่วม	20	100
8.6 การส่งเสริมความรับผิดชอบ	20	100

จากตารางที่ 4.34 พบว่า ผู้เชี่ยวชาญส่วนใหญ่เห็นด้วยกับแนวทางการพัฒนาชุมชนสู่สังคมอุดมปัญญาประชาธิปไตยทั้ง 8 ประเด็น 67 แนวทางในการพัฒนา และมีรายละเอียดดังนี้

การพัฒนาความศรัทธาในตัวนักการเมือง พบว่า ผู้เชี่ยวชาญเห็นด้วยกับแนวทางการพัฒนาทั้ง 8 กิจกรรม โดยมีค่าร้อยละของความคิดเห็นสูงสุด จำนวน 7 ด้าน ได้แก่ พัฒนาประสิทธิภาพในการทำงาน สร้างความซื่อสัตย์และความโปร่งใส สร้างความสามารถในการสื่อสารและเข้าถึงประชาชน ส่งเสริมความเชื่อมโยงกับอุดมการณ์และค่านิยม พัฒนาการตอบสนองต่อวิกฤต การสนับสนุนจากสื่อและการรับรู้ของสาธารณะ และวิเคราะห์ผลกระทบของประชาธิปไตยและระบบการเมือง มีค่าร้อยละ 100 ส่วนมีค่าร้อยละของความคิดเห็นต่ำที่สุดคือ สร้างประวัติส่วนตัวและภาพลักษณ์สาธารณะ ร้อยละ 95

การพัฒนาความเชื่อมโยงในพรรคการเมือง พบว่า ผู้เชี่ยวชาญเห็นด้วยกับแนวทางการพัฒนา ทั้ง 10 กิจกรรม โดยมีค่าร้อยละของความคิดเห็นสูงสุด จำนวน 10 ด้าน ได้แก่ เสริมสร้าง ประสิทธิภาพของนโยบายและการบริหาร ส่งเสริมความโปร่งใสและความรับผิดชอบ พัฒนาการ ปฏิบัติตามคำสัญญาทางการเมือง สร้างความมีเสถียรภาพของระบบการเมือง สร้างการมีส่วนร่วมของ ประชาชนในกระบวนการทางการเมือง พัฒนาการตอบสนองต่อความต้องการของประชาชน เพิ่ม บทบาทของสื่อและการสื่อสารของรัฐบาล ผลักดันการแก้ไขปัญหาทุจริตและคอร์รัปชัน เพิ่มศักยภาพ ความสามารถในการบริหารจัดการวิกฤต และผลักดันผลสำเร็จในการพัฒนาและนวัตกรรม มีค่า ร้อยละ 100

การพัฒนาความเชื่อในประสิทธิภาพทางการเมือง พบว่า ผู้เชี่ยวชาญเห็นด้วยกับแนวทางการ พัฒนาทั้ง 10 กิจกรรม โดยมีค่าร้อยละของความคิดเห็นสูงสุด จำนวน 10 ด้าน ได้แก่ เสริมสร้าง ประสิทธิภาพของนโยบายและการบริหาร ส่งเสริมความโปร่งใสและความรับผิดชอบ พัฒนาการ ปฏิบัติตามคำสัญญาทางการเมือง สร้างความมีเสถียรภาพของระบบการเมือง สร้างการมีส่วนร่วมของ ประชาชนในกระบวนการทางการเมือง พัฒนาการตอบสนองต่อความต้องการของประชาชน เพิ่ม บทบาทของสื่อและการสื่อสารของรัฐบาล ผลักดันการแก้ไขปัญหาทุจริตและคอร์รัปชัน เพิ่มศักยภาพ ความสามารถในการบริหารจัดการวิกฤต และผลักดันผลสำเร็จในการพัฒนาและนวัตกรรม มีค่า ร้อยละ 100

การพัฒนาการเป็นสมาชิกองค์กรทางการเมือง พบว่า ผู้เชี่ยวชาญเห็นด้วยกับแนวทางการ พัฒนาทั้ง 8 กิจกรรม โดยมีค่าร้อยละของความคิดเห็นสูงสุด จำนวน 8 ด้าน ได้แก่ ส่งเสริมการสร้าง ความตระหนักรู้และแรงจูงใจ ส่งเสริมการมีส่วนร่วมในกิจกรรมและการตัดสินใจ การพัฒนาทักษะ และความเป็นผู้นำ การเสริมสร้างอุดมการณ์ร่วม ผลักดันการสร้างเครือข่ายและความสัมพันธ์ สร้าง ความโปร่งใสและความรับผิดชอบภายในองค์กร การสร้างความหลากหลายในสมาชิกภาพ และการ สร้างความหลากหลายในสมาชิกภาพ มีค่าร้อยละ 100

การพัฒนาการประชาสัมพันธ์การเลือกตั้ง ผู้เชี่ยวชาญเห็นด้วยกับแนวทางการพัฒนาทั้ง 8 กิจกรรม โดยมีค่าร้อยละของความคิดเห็นสูงสุด จำนวน 7 ด้าน ได้แก่ การใช้สื่อดิจิทัลและออนไลน์ การมีส่วนร่วมของประชาชนในระดับท้องถิ่น การใช้ข้อมูลและสถิติ ความโปร่งใสและความเป็นกลาง ของข้อมูล การสร้างความตระหนักรู้เกี่ยวกับความสำคัญของการเลือกตั้ง การปรับเนื้อหาให้เหมาะสม กับกลุ่มเป้าหมาย และการเฝ้าระวังการบิดเบือนข้อมูล มีค่าร้อยละ 100 ส่วนมีค่าร้อยละของความ คิดเห็นต่ำที่สุด คือ การประชาสัมพันธ์ผ่านสื่อดั้งเดิม ร้อยละ 95

การพัฒนาการช่วยโฆษณาหาเสียงในทางการเมือง ผู้เชี่ยวชาญเห็นด้วยกับแนวทางการ พัฒนาทั้ง 9 กิจกรรม โดยมีค่าร้อยละของความคิดเห็นสูงสุด จำนวน 7 ด้าน ได้แก่ การใช้สื่อดิจิทัล และเทคโนโลยี การเล่าเรื่องและสร้างอารมณ์ร่วม การออกแบบภาพลักษณ์และแบรนด์ของผู้สมัคร

การปรับเนื้อหาให้ตรงกับกลุ่มเป้าหมาย การโฆษณาผ่านสื่อดั้งเดิม การจัดการงบประมาณโฆษณา และการแผ่ระวางการปิดเป็นข้อมูล มีค่าร้อยละ 100 ส่วนมีค่าร้อยละของความคิดเห็นต่ำที่สุด คือ การใช้บุคคลที่มีอิทธิพล การใช้โฆษณาเชิงโต้ตอบร้อยละ 95

การพัฒนาการพูดคุยเรื่องการเมือง ผู้เชี่ยวชาญเห็นด้วยกับแนวทางการพัฒนาทั้ง 8 กิจกรรม โดยมีค่าร้อยละของความคิดเห็นสูงสุด จำนวน 8 ด้าน ได้แก่ การส่งเสริมวัฒนธรรมการพูดคุยอย่างสร้างสรรค์ การใช้ข้อมูลที่มีความถูกต้อง การพัฒนาทักษะการฟังอย่างตั้งใจ การสนับสนุนการแสดงความคิดเห็นในวงกว้าง การพัฒนาแพลตฟอร์มสำหรับการพูดคุยที่หลากหลาย การส่งเสริมการวิพากษ์วิจารณ์อย่างมีเหตุผล การจัดการความขัดแย้งในการพูดคุย และการให้ความรู้เรื่องการเมือง มีค่าร้อยละ 100

การพัฒนาบทบาทของผู้นำชุมชนในทางการเมือง ผู้เชี่ยวชาญเห็นด้วยกับแนวทางการพัฒนาทั้ง 6 กิจกรรม โดยมีค่าร้อยละของความคิดเห็นสูงสุด จำนวน 6 ด้าน ได้แก่ การสร้างความเข้มแข็งในชุมชน การสร้างการรับรู้ทางการเมือง การเป็นตัวแทนของประชาชน การสร้างเครือข่ายชุมชน การพัฒนาแนวทางนโยบายเกี่ยวกับการมีส่วนร่วม การส่งเสริมความรับผิดชอบ มีค่าร้อยละ 100

การวิพากษ์และยืนยันแนวทางการประยุกต์ใช้นวัตกรรมการขับเคลื่อนชุมชนสู่สังคมอุดมปัญญาประชาธิปไตยและการสร้างนวัตกรรมการขับเคลื่อนชุมชนสู่สังคมอุดมปัญญาประชาธิปไตยของประชาชนจังหวัดนครปฐม ผู้เชี่ยวชาญเฉพาะเรื่อง (Critical Incident Technique) ทั้ง 20 คน ได้ยืนยันว่าเห็นด้วยกับแนวทางการพัฒนาทั้ง 8 ด้าน 67 แนวทางการพัฒนา ทั้งนี้ผู้เชี่ยวชาญได้วิพากษ์และให้ข้อเสนอแนะต่อรูปแบบพัฒนาดังกล่าวไว้ดังนี้

1. แนวทางการพัฒนาความศรัทธาในตัวนักการเมือง มีประเด็นวิพากษ์และข้อเสนอแนะดังนี้

1) นักการเมืองต้องมีความโปร่งใสและการเปิดเผยข้อมูล ดังนี้

-การเปิดเผยข้อมูลทางการเงินและทรัพย์สิน นักการเมืองควรเปิดเผยข้อมูลเกี่ยวกับทรัพย์สินและรายได้ของตนเอง รวมถึงแหล่งที่มาของเงินทุนในการหาเสียง เพื่อสร้างความโปร่งใสและลดความเสี่ยงต่อการทุจริตหรือผลประโยชน์ทับซ้อน

-การเปิดเผยข้อมูลนโยบายและการทำงาน นักการเมืองควรมีการสื่อสารนโยบายและผลการดำเนินงานของตนอย่างชัดเจน ผ่านช่องทางต่าง ๆ เช่น เว็บไซต์ แพลตฟอร์มออนไลน์ หรือสื่อสาธารณะ เพื่อให้ประชาชนสามารถตรวจสอบและติดตามได้อย่างต่อเนื่อง

2) นักการเมืองต้องมีความรับผิดชอบต่อนักการเมือง ดังนี้

-การรับฟังและแก้ไขปัญหา นักการเมืองที่ดีควรรับฟังความต้องการและปัญหาของประชาชนในพื้นที่ โดยมีแนวทางในการแก้ไขปัญหาที่เป็นรูปธรรม และมีการติดตามผลอย่างชัดเจน เพื่อแสดงถึงความจริงใจในการแก้ปัญหา

-การยอมรับความผิดพลาดและแก้ไข นักการเมืองที่มีความรับผิดชอบควรกล้ายอมรับความผิดพลาดในกรณีที่เกิดขึ้น และแสดงให้เห็นถึงความตั้งใจในการปรับปรุงหรือแก้ไข โดยไม่ปิดความรับผิดชอบให้ผู้อื่น

3) นักการเมืองต้องมีจริยธรรมและคุณธรรม ดังนี้

-การยึดมั่นในหลักจริยธรรม นักการเมืองควรปฏิบัติตนอย่างมีจริยธรรม ทั้งในด้านความซื่อสัตย์ ความมีคุณธรรม และการทำงานอย่างเที่ยงตรง เพื่อเป็นแบบอย่างที่ดีแก่สังคม และสร้างความไว้วางใจจากประชาชน

-การไม่ใช้ตำแหน่งแสวงหาผลประโยชน์ส่วนตัว นักการเมืองควรทำงานเพื่อประโยชน์ส่วนรวม ไม่ใช่ตำแหน่งเพื่อแสวงหาผลประโยชน์ส่วนตัวหรือสร้างรายได้เปรียบในการแข่งขันทางการเมือง

4) นักการเมืองต้องส่งเสริมการมีส่วนร่วมของประชาชน

-การสร้างพื้นที่ให้ประชาชนมีส่วนร่วม นักการเมืองควรเปิดโอกาสให้ประชาชนมีส่วนร่วมในการพิจารณานโยบายและการตัดสินใจในเรื่องต่าง ๆ เช่น การจัดเวทีสาธารณะ การประชุมรับฟังความคิดเห็น หรือการใช้เทคโนโลยีเพื่อรวบรวมความคิดเห็นของประชาชน

-การสนับสนุนการมีส่วนร่วมในการตัดสินใจ นักการเมืองควรส่งเสริมให้ประชาชนมีบทบาทในการตัดสินใจเชิงนโยบาย ไม่ว่าจะเป็นการเลือกตั้งท้องถิ่น หรือการสำรวจความคิดเห็นในเรื่องสำคัญ ๆ เพื่อให้ประชาชนรู้สึกว่ามีส่วนร่วมในกระบวนการทางการเมือง

5) นักการเมืองต้องทำงานอย่างมีประสิทธิภาพและผลลัพธ์ชัดเจน ดังนี้

-การปฏิบัติตามนโยบายที่ให้ไว้ นักการเมืองควรปฏิบัติตามสัญญาหรือนโยบายที่ได้ประกาศไว้ในช่วงการเลือกตั้ง หากไม่สามารถทำได้ ควรมีการชี้แจงเหตุผลที่ชัดเจนต่อประชาชน

-การสร้างผลลัพธ์ที่เป็นรูปธรรม นักการเมืองควรมุ่งเน้นที่การทำงานที่ให้ผลลัพธ์ชัดเจนและวัดได้ เพื่อแสดงให้เห็นถึงความสามารถในการบริหารจัดการและการแก้ไขปัญหาของตน

6) นักการเมืองต้องสร้างความน่าเชื่อถือผ่านการสื่อสารที่ดี ดังนี้

-การสื่อสารอย่างตรงไปตรงมา นักการเมืองควรสื่อสารกับประชาชนอย่างซื่อตรงและชัดเจน ไม่ควรให้ข้อมูลที่บิดเบือนหรือทำให้เกิดความสับสน เพื่อให้ประชาชนเกิดความไว้วางใจ

-การสื่อสารอย่างต่อเนื่อง ควรมีการสื่อสารกับประชาชนอย่างสม่ำเสมอ เพื่อให้ประชาชนรับรู้ถึงความคืบหน้าในการทำงานและแนวทางการดำเนินการในอนาคต

7) นักการเมืองต้องทำงานเพื่อผลประโยชน์ของส่วนรวม ดังนี้

-การทำงานเพื่อสังคมโดยไม่แบ่งแยก นักการเมืองควรแสดงให้เห็นถึงความตั้งใจที่จะทำงานเพื่อประโยชน์ของทุกกลุ่มในสังคม ไม่ว่าจะเป็กลุ่มทางการเมืองที่สนับสนุนตนเองหรือฝ่ายตรงข้าม

-การลดความขัดแย้งทางการเมือง นักการเมืองที่ดีควรหลีกเลี่ยงการสร้างความแตกแยกหรือความขัดแย้งทางการเมือง เพื่อให้สังคมมีความเป็นหนึ่งเดียวและสามารถพัฒนาร่วมกันได้

8) นักการเมืองต้องสร้างผู้นำทางการเมืองที่น่าเชื่อถือ ดังนี้

-การเตรียมคนรุ่นใหม่ที่มีคุณภาพ การสนับสนุนให้คนรุ่นใหม่ที่มีความรู้และความสามารถเข้ามามีบทบาททางการเมือง จะช่วยสร้างความเชื่อมั่นในอนาคตทางการเมืองของประเทศ และลดการผูกขาดอำนาจทางการเมือง

-การพัฒนาผู้นำชุมชนและท้องถิ่น นักการเมืองควรสนับสนุนการพัฒนาผู้นำในระดับท้องถิ่น เพื่อให้เกิดการพัฒนาจากระดับฐานราก และเสริมสร้างความเข้มแข็งให้กับระบบการเมือง

2. แนวทางการพัฒนาความเชื่อมโยงในพรรคการเมือง มีประเด็นวิพากษ์และข้อเสนอแนะดังนี้

1) พรรคการเมืองต้องพัฒนานโยบายที่ตอบโจทย์ความต้องการของประชาชน ดังนี้

-นโยบายที่มีความชัดเจนและปฏิบัติได้จริง พรรคการเมืองควรพัฒนานโยบายที่สามารถตอบสนองต่อความต้องการและปัญหาของประชาชนอย่างแท้จริง โดยนโยบายควรมีเป้าหมายที่ชัดเจนและสามารถปฏิบัติได้จริง เพื่อสร้างความเชื่อมั่นว่าพรรคสามารถแก้ไขปัญหาได้

-การวิจัยและการสำรวจความคิดเห็นประชาชน พรรคควรจัดทำการศึกษาวิจัยหรือสำรวจความคิดเห็นของประชาชนอย่างต่อเนื่อง เพื่อนำมาพัฒนานโยบายที่สอดคล้องกับความต้องการของกลุ่มต่าง ๆ ในสังคม

2) พรรคการเมืองต้องสร้างความโปร่งใสและความรับผิดชอบต่อการดำเนินงานของพรรค ดังนี้

-เปิดเผยการทำงานของพรรค พรรคการเมืองควรมีความโปร่งใสในการดำเนินงานและการบริหารจัดการ เช่น การเปิดเผยงบประมาณรายจ่าย การเลือกกรรมการบริหารพรรค และการตัดสินใจเชิงนโยบาย

-การรับผิดชอบต่อความล้มเหลว เมื่อพรรคไม่สามารถปฏิบัติตามนโยบายที่ได้สัญญาไว้ พรรคควรยอมรับความล้มเหลวอย่างโปร่งใสและชี้แจงถึงเหตุผล รวมถึงแนวทางการปรับปรุง

3) พรรคการเมืองต้องมีการสื่อสารที่เปิดเผยและตรงไปตรงมา ดังนี้

-การสื่อสารนโยบายอย่างชัดเจน พรรคการเมืองควรสื่อสารนโยบายของพรรคอย่างชัดเจนและง่ายต่อการเข้าใจ เพื่อให้ประชาชนสามารถติดตามและตรวจสอบการทำงานของพรรคได้

-การมีปฏิสัมพันธ์กับประชาชนอย่างต่อเนื่อง การเปิดโอกาสให้ประชาชนแสดงความคิดเห็นหรือสอบถามข้อสงสัยเกี่ยวกับการดำเนินงานของพรรคจะช่วยสร้างความสัมพันธ์ที่แน่นแฟ้นและเพิ่มความไว้วางใจ

4) พรรคการเมืองต้องมีจริยธรรมและหลักธรรมาภิบาล ดังนี้

-พรรคการเมืองที่ยึดมั่นในหลักธรรมาภิบาล พรรคการเมืองควรมีมาตรฐานทางจริยธรรมสูงในการดำเนินการ โดยยึดหลักธรรมาภิบาล (Good Governance) ซึ่งรวมถึงความโปร่งใส ความรับผิดชอบ และการทำงานอย่างมีจริยธรรม

-การต่อต้านการทุจริต พรรคควรมีนโยบายและกลไกในการป้องกันและต่อต้านการทุจริตภายในพรรค รวมถึงการกำหนดบทลงโทษที่ชัดเจนต่อสมาชิกพรรคที่เกี่ยวข้องกับการกระทำความผิด

5) พรรคการเมืองต้องสร้างความหลากหลายและครอบคลุมในพรรค ดังนี้

-การรวมคนที่มีความหลากหลายทางความคิด พรรคการเมืองควรเป็นเวทีที่เปิดรับความคิดเห็นจากคนหลายกลุ่มในสังคม ไม่ว่าจะเป็นเยาวชน ผู้หญิง คนสูงอายุ และกลุ่มคนที่มีภูมิหลังทางเศรษฐกิจและสังคมที่แตกต่างกัน เพื่อให้พรรคสามารถสร้างนโยบายที่ครอบคลุมและตอบสนองความต้องการของประชาชนทุกกลุ่ม

-ส่งเสริมความเท่าเทียม พรรคควรมีแนวทางการสนับสนุนความเท่าเทียมทางเพศ เชื้อชาติ และสถานะทางสังคม โดยเปิดโอกาสให้ทุกคนมีส่วนร่วมในการตัดสินใจของพรรค

6) พรรคการเมืองต้องทำงานเพื่อผลประโยชน์ของส่วนรวม ดังนี้

-เน้นการพัฒนาชาติและสังคม พรรคการเมืองควรแสดงให้เห็นว่ามีความตั้งใจในการทำงานเพื่อประโยชน์ของประเทศและประชาชนอย่างแท้จริง โดยไม่เน้นการแสวงหาผลประโยชน์ส่วนตัวหรือกลุ่มเฉพาะ

-การแก้ปัญหาที่จับต้องได้ พรรคควรมุ่งเน้นการแก้ปัญหาที่สำคัญและเร่งด่วนของสังคม เช่น ปัญหาด้านเศรษฐกิจ ความเหลื่อมล้ำ และสิ่งแวดล้อม เพื่อให้ประชาชนเห็นถึงผลลัพธ์ที่เกิดขึ้นจริงจากการทำงานของพรรค

7) พรรคการเมืองต้องสนับสนุนผู้นำที่มีความสามารถและจริยธรรม ดังนี้

-เลือกผู้นำพรรคที่มีความสามารถ พรรคการเมืองควรสนับสนุนให้ผู้นำพรรคมีคุณสมบัติที่เหมาะสมทั้งในด้านความสามารถในการบริหารงาน การมีวิสัยทัศน์ และการมีจริยธรรมที่สูง เพื่อสร้างความเชื่อมั่นให้กับสมาชิกพรรคและประชาชนทั่วไป

-การพัฒนาผู้นำรุ่นใหม่ พรรคควรมีการเตรียมคนรุ่นใหม่ที่มีความรู้และความสามารถเข้ามาสืบทอดการนำพรรค เพื่อรักษาความต่อเนื่องและความน่าเชื่อถือในระยะยาว

8) พรรคการเมืองต้องสนับสนุนผู้นำที่มีความสามารถและจริยธรรม ดังนี้

-เลือกผู้นำพรรคที่มีความสามารถ พรรคการเมืองควรสนับสนุนให้ผู้นำพรรคมีคุณสมบัติที่เหมาะสมทั้งในด้านความสามารถในการบริหารงาน การมีวิสัยทัศน์ และการมีจริยธรรมที่สูง เพื่อสร้างความเชื่อมั่นให้กับสมาชิกพรรคและประชาชนทั่วไป

-การพัฒนาผู้นำรุ่นใหม่ พรรคควรมีการเตรียมคนรุ่นใหม่ที่มีความรู้และความสามารถ เข้ามาสืบทอดการนำพรรค เพื่อรักษาความต่อเนื่องและความน่าเชื่อถือในระยะยาว

9) พรรคการเมืองต้องวางแผนและบริหารงานอย่างมีประสิทธิภาพ

-การวางแผนระยะยาว พรรคควรมีแผนการดำเนินงานที่ชัดเจนทั้งในระยะสั้นและระยะยาว โดยเน้นการแก้ปัญหาเชิงระบบและการพัฒนาประเทศในทุกมิติ ไม่ใช่เพียงแค่มุ่งเน้นต่อยอดการหาเสียงในระยะสั้น

-การบริหารจัดการทรัพยากรที่มีประสิทธิภาพ พรรคควรมีการบริหารจัดการทรัพยากรของพรรคอย่างเป็นระบบและมีประสิทธิภาพ เพื่อให้แน่ใจว่าทุกการดำเนินการของพรรคมีความโปร่งใสและเกิดผลลัพธ์ที่จับต้องได้

3. แนวทางการพัฒนาความเชื่อในประสิทธิภาพทางการเมือง มีประเด็นวิพากษ์และข้อเสนอแนะดังนี้

1) ส่งเสริมความโปร่งใสและการตรวจสอบได้ ดังนี้

-เปิดเผยข้อมูลการดำเนินงาน รัฐบาลและหน่วยงานทางการเมืองควรเปิดเผยข้อมูลนโยบาย แผนการดำเนินงาน และผลการปฏิบัติงานอย่างโปร่งใส เพื่อให้ประชาชนสามารถติดตามและตรวจสอบได้อย่างชัดเจน

-สนับสนุนการตรวจสอบจากภาคประชาชนและสื่อ ควรส่งเสริมบทบาทของภาคประชาชน องค์กรภาคประชาสังคม และสื่อมวลชนในการตรวจสอบการทำงานของรัฐบาลและหน่วยงานทางการเมือง เพื่อลดความเสี่ยงในการทุจริตและการใช้อำนาจในทางที่ผิด

2) การรับผิดชอบต่อผลลัพธ์และการทำงาน ดังนี้

-การยอมรับความผิดพลาดและแก้ไข หากเกิดความผิดพลาดในการทำงานทางการเมือง นักการเมืองและหน่วยงานควรมีความกล้าในการยอมรับและปรับปรุงแก้ไขปัญหาอย่างรวดเร็วและโปร่งใส เพื่อแสดงให้เห็นถึงความจริงใจในการทำงาน

-การแสดงผลลัพธ์ที่เป็นรูปธรรม นักการเมืองและหน่วยงานควรแสดงผลการทำงานที่จับต้องได้และชัดเจน โดยเฉพาะในด้านการแก้ไขปัญหาและการพัฒนาสังคม เช่น การปรับปรุงระบบสาธารณสุข การพัฒนาโครงสร้างพื้นฐาน หรือการลดความเหลื่อมล้ำทางเศรษฐกิจ

3) การทำงานเชิงนโยบายที่สอดคล้องกับความต้องการของประชาชน ดังนี้

-การวิจัยและสำรวจความต้องการของประชาชน ก่อนการกำหนดนโยบาย รัฐบาลและหน่วยงานทางการเมืองควรทำการวิจัยและสำรวจความต้องการและปัญหาของประชาชนอย่างละเอียด เพื่อให้นโยบายที่ออกมาตรงกับความต้องการของสังคมและประชาชน

-การปรับปรุงนโยบายตามสถานการณ์ นโยบายทางการเมืองควรมีความยืดหยุ่นและสามารถปรับปรุงได้ตามสถานการณ์และความเปลี่ยนแปลงของสังคม เพื่อให้การดำเนินงานมีประสิทธิภาพสูงสุด

4) การสร้างผู้นำทางการเมืองที่มีคุณธรรมและจริยธรรม ดังนี้

-ส่งเสริมการมีผู้นำที่มีจริยธรรมและซื่อสัตย์ ผู้นำทางการเมืองที่มีคุณธรรมและจริยธรรมสูงจะสามารถสร้างความเชื่อมั่นให้กับประชาชนได้มากขึ้น การปฏิบัติตนอย่างซื่อตรงและมุ่งมั่นในการทำงานเพื่อส่วนรวมจะทำให้ประชาชนไว้วางใจในประสิทธิภาพทางการเมือง

-การสนับสนุนผู้นำรุ่นใหม่ที่มีศักยภาพ: ควรสนับสนุนการพัฒนาผู้นำทางการเมืองรุ่นใหม่ที่มีความรู้และความสามารถเข้ามามีบทบาทในการบริหารงานประเทศ เพื่อให้มีการสืบทอดความเป็นผู้นำที่มีคุณภาพต่อเนื่อง

5) การสร้างความมีส่วนร่วมของประชาชน ดังนี้

-การเปิดพื้นที่ให้ประชาชนมีส่วนร่วมในการตัดสินใจทางการเมือง: การสร้างช่องทางที่ประชาชนสามารถมีส่วนร่วมในการแสดงความคิดเห็นและตัดสินใจ เช่น การจัดเวทีรับฟังความคิดเห็น การทำประชาคมติ หรือการรับฟังปัญหาผ่านเทคโนโลยีออนไลน์ จะช่วยให้ประชาชนรู้สึกว่ามีส่วนร่วมในกระบวนการทางการเมือง และมีความเชื่อมั่นในประสิทธิภาพของระบบ

-การเสริมสร้างบทบาทของประชาชนในการตรวจสอบการดำเนินงาน: ประชาชนควรมีสิทธิในการตรวจสอบการทำงานของนักการเมืองและหน่วยงานทางการเมือง เพื่อให้แน่ใจว่าการดำเนินงานมีความโปร่งใสและเป็นไปเพื่อผลประโยชน์ของสังคมส่วนรวม

6) การส่งเสริมการศึกษาทางการเมือง ดังนี้

-การสร้างความเข้าใจเกี่ยวกับระบบการเมือง รัฐบาลและหน่วยงานทางการเมืองควรสนับสนุนการศึกษาด้านการเมืองในทุกระดับ เพื่อให้ประชาชนมีความเข้าใจเกี่ยวกับระบบการเมืองและกระบวนการทำงานของนักการเมือง รวมถึงสิทธิและหน้าที่ของตนเองในฐานะพลเมือง

-การอบรมและพัฒนาความรู้ให้แก่ผู้นำท้องถิ่น ควรมีการจัดอบรมและพัฒนาความรู้ทางการเมืองและการบริหารงานให้กับผู้นำท้องถิ่น เพื่อให้การดำเนินงานทางการเมืองในระดับท้องถิ่นมีประสิทธิภาพมากขึ้น

7) การบริหารจัดการที่มีประสิทธิภาพ ดังนี้

-การวางแผนงานที่ชัดเจนและมีเป้าหมายที่สามารถวัดผลได้ หน่วยงานทางการเมืองควรวางแผนการดำเนินงานอย่างเป็นระบบ โดยกำหนดเป้าหมายที่ชัดเจนและมีวิธีการวัดผลเพื่อให้สามารถประเมินประสิทธิภาพได้ในทุกระยะ

-การจัดสรรทรัพยากรอย่างเป็นธรรม การจัดสรรทรัพยากรในประเทศควรเป็นไปอย่างเป็นธรรมและโปร่งใส โดยเน้นการใช้ทรัพยากรเพื่อประโยชน์สูงสุดของสังคม เช่น การจัดสรรงบประมาณสำหรับการศึกษา สาธารณสุข และการพัฒนาโครงสร้างพื้นฐานที่จำเป็น

8) การลดความขัดแย้งและส่งเสริมความร่วมมือ ดังนี้

-การเจรจาและการแก้ปัญหาทางการเมืองอย่างสันติ: การลดความขัดแย้งทางการเมืองและการเน้นการแก้ไขปัญหาผ่านการเจรจาและการสร้างความร่วมมือระหว่างกลุ่มทางการเมืองจะช่วยเสริมสร้างความมั่นใจในระบบการเมืองที่สามารถทำงานร่วมกันเพื่อประโยชน์ส่วนรวมได้

-การสร้างความเป็นเอกภาพในสังคม นักการเมืองและพรรคการเมืองควรเน้นการสร้างความเป็นเอกภาพในสังคม แทนการสร้างความแตกแยก เพื่อให้สังคมมีความมั่นคงและการพัฒนาที่ยั่งยืน

9) การพัฒนาและปรับปรุงกฎหมายและนโยบาย ดังนี้

-การปรับปรุงกฎหมายเพื่อความทันสมัย ระบบกฎหมายควรมีการปรับปรุงให้ทันสมัย และสอดคล้องกับความเปลี่ยนแปลงของสังคม เพื่อให้การดำเนินงานทางการเมืองเป็นไปอย่างมีประสิทธิภาพ

-การมีส่วนร่วมของประชาชนในการออกกฎหมาย ประชาชนควรมีส่วนร่วมในการร่างหรือแก้ไขกฎหมายที่มีผลกระทบต่อชีวิตประจำวัน เพื่อให้กฎหมายเหล่านั้นตอบสนองต่อความต้องการและปัญหาของสังคมได้อย่างตรงจุด

4. แนวทางการพัฒนาการเป็นสมาชิกองค์กรทางการเมือง มีประเด็นวิพากษ์และข้อเสนอแนะดังนี้

1) การสร้างความเข้าใจและความตระหนักรู้ ดังนี้

-ให้ความรู้เกี่ยวกับบทบาทและหน้าที่ขององค์กรทางการเมือง ควรจัดกิจกรรมและการสื่อสารที่ทำให้ประชาชนเข้าใจถึงบทบาทขององค์กรทางการเมือง รวมถึงสิทธิและหน้าที่ของสมาชิกในการมีส่วนร่วมในกระบวนการตัดสินใจและการพัฒนานโยบาย

-ส่งเสริมความตระหนักรู้ถึงความสำคัญของการมีส่วนร่วม การสร้างความเข้าใจว่าการเป็นสมาชิกองค์กรทางการเมืองเป็นช่องทางหนึ่งที่ประชาชนสามารถมีส่วนร่วมในการแก้ปัญหาและพัฒนาสังคมจะช่วยให้มีความกระตือรือร้นในการเข้าร่วมมากขึ้น

2) การส่งเสริมการมีส่วนร่วมในกิจกรรมทางการเมือง ดังนี้

-จัดกิจกรรมเสริมสร้างการมีส่วนร่วมของสมาชิก องค์กรทางการเมืองควรจัดกิจกรรม เช่น การประชุมสัมมนา การอภิปรายสาธารณะ และการเวทีเสวนา เพื่อให้สมาชิกได้มีโอกาสแสดงความคิดเห็น แลกเปลี่ยนความคิดเห็น และเข้าร่วมในกระบวนการตัดสินใจ

-การเข้าถึงข้อมูลและนโยบายที่ชัดเจน การสื่อสารข้อมูลที่ชัดเจนและเป็นประจำเกี่ยวกับนโยบายและกิจกรรมขององค์กรจะช่วยให้สมาชิกสามารถเข้ามีส่วนร่วมอย่างต่อเนื่อง และเข้าใจแนวทางการดำเนินงานขององค์กรได้ดียิ่งขึ้น

3) การสร้างความหลากหลายและการรวมกลุ่มของสมาชิก ดังนี้

-การดึงดูดกลุ่มคนที่หลากหลาย ควรส่งเสริมให้มีการเปิดกว้างสำหรับคนทุกกลุ่มในสังคม ไม่ว่าจะเป็นกลุ่มเยาวชน ผู้หญิง ชนกลุ่มน้อย หรือกลุ่มผู้สูงอายุ เพื่อให้เกิดการรวมกลุ่มที่หลากหลายและครอบคลุมในองค์กรทางการเมือง

-การสนับสนุนกลุ่มสมาชิกเฉพาะด้าน การสร้างกลุ่มสมาชิกที่มีความสนใจเฉพาะด้าน เช่น กลุ่มสนับสนุนสิ่งแวดล้อม กลุ่มเยาวชน กลุ่มแรงงาน จะช่วยให้สมาชิกมีความรู้สึกเป็นเจ้าของ และมีส่วนร่วมในกิจกรรมทางการเมืองที่ตรงกับความสนใจของตน

4) การฝึกอบรมและพัฒนาศักยภาพสมาชิก ดังนี้

-จัดโปรแกรมฝึกอบรมสำหรับสมาชิกใหม่ ควรมีการจัดโปรแกรมฝึกอบรมหรือเวิร์กช็อปสำหรับสมาชิกใหม่ เพื่อเสริมสร้างความรู้และทักษะในการทำงานทางการเมือง รวมถึงการเข้าใจบทบาทของตนในฐานะสมาชิกขององค์กร

-การพัฒนาศักยภาพผู้นำ ควรสนับสนุนการพัฒนาศักยภาพการเป็นผู้นำให้กับสมาชิกที่มีความสามารถและความสนใจ โดยเฉพาะสมาชิกที่มีโอกาสในการก้าวขึ้นมาเป็นผู้นำองค์กรในอนาคต

5) การสร้างเครือข่ายและความร่วมมือระหว่างสมาชิก ดังนี้

-ส่งเสริมการสร้างเครือข่ายภายในองค์กร องค์กรควรสนับสนุนการสร้างเครือข่ายภายในสมาชิกผ่านกิจกรรมที่ส่งเสริมความสัมพันธ์ เช่น การประชุมกลุ่มย่อย การแลกเปลี่ยนประสบการณ์ และการทำงานร่วมกันในโครงการต่าง ๆ

-สร้างความร่วมมือกับองค์กรภายนอก ควรส่งเสริมความร่วมมือกับองค์กรอื่น ๆ ทั้งในระดับท้องถิ่น ระดับชาติ และระดับนานาชาติ เพื่อเปิดโอกาสให้สมาชิกได้เรียนรู้และขยายความรู้ความเข้าใจเกี่ยวกับประเด็นทางการเมืองที่กว้างขวางยิ่งขึ้น

6) การสร้างความโปร่งใสและความน่าเชื่อถือในองค์กร ดังนี้

-การบริหารงานที่โปร่งใสและมีระบบ องค์กรทางการเมืองควรมีระบบบริหารจัดการที่โปร่งใส มีการชี้แจงการใช้งบประมาณและการตัดสินใจเชิงนโยบายอย่างชัดเจน เพื่อให้สมาชิกมั่นใจว่าการทำงานขององค์กรเป็นไปอย่างยุติธรรมและมุ่งประโยชน์ต่อส่วนรวม

-การมีส่วนร่วมในการตรวจสอบการทำงาน สมาชิกควรได้รับโอกาสในการเข้าร่วมตรวจสอบการทำงานขององค์กร เพื่อให้มั่นใจว่าองค์กรมีการดำเนินงานที่สอดคล้องกับวัตถุประสงค์และค่านิยมที่ตั้งไว้

7) การใช้เทคโนโลยีในการเสริมสร้างการมีส่วนร่วม ดังนี้

-การใช้แพลตฟอร์มออนไลน์เพื่อการสื่อสาร การใช้แพลตฟอร์มออนไลน์ เช่น เว็บไซต์ โซเชียลมีเดีย และแอปพลิเคชัน เป็นช่องทางที่สามารถสื่อสารกับสมาชิกได้อย่างรวดเร็วและมีประสิทธิภาพ รวมถึงช่วยให้สมาชิกสามารถติดตามข่าวสารและกิจกรรมขององค์กรได้อย่างต่อเนื่อง

-การสร้างพื้นที่ออนไลน์สำหรับการอภิปราย การสร้างพื้นที่ออนไลน์ที่สมาชิกสามารถแสดงความคิดเห็น แลกเปลี่ยนข้อมูล และอภิปรายเรื่องราวที่เกี่ยวข้องกับนโยบายทางการเมืองจะช่วยสร้างการมีส่วนร่วมอย่างกว้างขวางและเปิดโอกาสให้ทุกคนมีส่วนร่วม

8) การสร้างค่านิยมและวัฒนธรรมองค์กรที่แข็งแกร่ง ดังนี้

-ส่งเสริมค่านิยมที่สอดคล้องกับเป้าหมายขององค์กร องค์กรควรมีค่านิยมและวัฒนธรรมที่แข็งแกร่ง เช่น ความซื่อสัตย์ ความยุติธรรม ความรับผิดชอบต่อสังคม และการเคารพสิทธิมนุษยชน ซึ่งจะช่วยให้สมาชิกมีความภาคภูมิใจในการเป็นส่วนหนึ่งขององค์กร

-การสร้างความเป็นเอกภาพภายในองค์กร การส่งเสริมความเป็นเอกภาพและการทำงานร่วมกันในกลุ่มสมาชิกจะช่วยให้เกิดความสามัคคีและความเข้มแข็งในองค์กร

5. แนวทางการพัฒนาการประชาสัมพันธ์การเลือกตั้ง มีประเด็นวิพากษ์และข้อเสนอแนะ ดังนี้

1) การใช้ช่องทางสื่อที่หลากหลาย ดังนี้

-สื่อมวลชนหลัก การใช้สื่อโทรทัศน์ วิทยุ หนังสือพิมพ์ และสื่อสิ่งพิมพ์ในการประชาสัมพันธ์การเลือกตั้ง เพื่อเข้าถึงกลุ่มประชาชนทั่วไป โดยเฉพาะกลุ่มที่ไม่สามารถเข้าถึงเทคโนโลยีสมัยใหม่

-สื่อออนไลน์และโซเชียลมีเดีย การใช้แพลตฟอร์มโซเชียลมีเดีย เช่น Facebook, Twitter, Instagram, และ YouTube ในการเผยแพร่ข้อมูลเกี่ยวกับกระบวนการเลือกตั้ง ขั้นตอนการลงคะแนน นโยบายของพรรคการเมือง รวมถึงการจัดทำวิดีโอสั้นที่เข้าใจง่ายเพื่อดึงดูดความสนใจของประชาชน โดยเฉพาะกลุ่มเยาวชน

-สื่อชุมชน การใช้สื่อในชุมชนท้องถิ่น เช่น วิทยุชุมชนหรือบอร์ดประกาศในพื้นที่ต่าง ๆ เพื่อให้เข้าถึงประชาชนในชนบทหรือพื้นที่ห่างไกลที่อาจไม่เข้าถึงสื่อหลัก

2) การออกแบบเนื้อหาที่เข้าใจง่าย ดังนี้

-ข้อมูลที่กระชับและเข้าใจง่าย การออกแบบข้อมูลให้เป็นภาษาที่ง่ายต่อการเข้าใจ และการใช้ภาพประกอบหรืออินโฟกราฟิกเพื่อช่วยอธิบายขั้นตอนการเลือกตั้ง สิทธิและหน้าที่ของผู้มีสิทธิเลือกตั้ง รวมถึงการแนะนำวิธีการลงคะแนน

-สื่อที่น่าสนใจ การใช้สื่อที่มีความน่าสนใจ เช่น การจัดทำวิดีโอหรือแอนิเมชันที่สามารถดึงดูดความสนใจและสื่อสารข้อมูลสำคัญอย่างมีประสิทธิภาพ

-การใช้ภาษาท้องถิ่นหรือภาษาอื่น ๆ ในบางพื้นที่ที่มีความหลากหลายทางภาษา การใช้ภาษาท้องถิ่นหรือภาษาของชนกลุ่มน้อยจะช่วยให้ข้อมูลการเลือกตั้งเข้าถึงกลุ่มประชากรได้มากขึ้น

3) การจัดกิจกรรมและโครงการรณรงค์ ดังนี้

-การจัดกิจกรรมรณรงค์ในชุมชน การจัดเวทีเสวนา การจัดงานในชุมชน หรืองานแสดงทางวัฒนธรรมที่ประชาชนสามารถเข้ามามีส่วนร่วมและรับข้อมูลเกี่ยวกับการเลือกตั้ง

-โครงการให้ความรู้ในโรงเรียนและมหาวิทยาลัย การให้ความรู้แก่เยาวชนในโรงเรียนและมหาวิทยาลัยเกี่ยวกับความสำคัญของการเลือกตั้งและกระบวนการเลือกตั้ง เพื่อเตรียมความพร้อมให้กับผู้มีสิทธิเลือกตั้งในอนาคต

-การใช้บุคคลที่มีอิทธิพลทางความคิด (Influencers): การดึงบุคคลที่มีชื่อเสียงในสังคมหรือผู้มีอิทธิพลทางความคิดมาเป็นตัวแทนในการรณรงค์การเลือกตั้ง จะช่วยเพิ่มการตระหนักรู้และกระตุ้นให้ประชาชนสนใจเรื่องการเลือกตั้งมากขึ้น

4) การสร้างความตระหนักรู้และความสำคัญของการเลือกตั้ง ดังนี้

-การสื่อสารเรื่องความสำคัญของการใช้สิทธิ: การประชาสัมพันธ์ควรเน้นการสร้าง ความตระหนักรู้ถึงความสำคัญของการเลือกตั้ง การใช้สิทธิเลือกตั้งเป็นการมีส่วนร่วมในการกำหนดอนาคตของประเทศ และการไม่ใช้สิทธิอาจเป็นการสูญเสียโอกาสในการสร้างความเปลี่ยนแปลงทางการเมือง

-การรณรงค์เพื่อลดการงดออกเสียง: ควรมีการรณรงค์ลดการงดออกเสียง (Vote Abstention) โดยอธิบายว่าการไม่ไปเลือกตั้งหรือการไม่เลือกใครเลยจะส่งผลอย่างไรต่อประเทศ และส่งเสริมให้ประชาชนตัดสินใจเลือกตัวแทนที่เหมาะสม

5) การส่งเสริมความโปร่งใสและความเชื่อมั่นในกระบวนการเลือกตั้ง ดังนี้

-การสื่อสารเกี่ยวกับความโปร่งใสในการเลือกตั้ง ควรประชาสัมพันธ์ให้ประชาชนทราบถึงกระบวนการและมาตรการในการตรวจสอบการเลือกตั้ง การป้องกันการทุจริต รวมถึงการรายงานความคืบหน้าของการเลือกตั้งแบบเรียลไทม์ เพื่อสร้างความมั่นใจว่าการเลือกตั้งจะเป็นไปอย่างยุติธรรม

-การแจ้งเตือนวันและสถานที่เลือกตั้งล่วงหน้า ควรมีการส่งข้อมูลเกี่ยวกับวัน เวลา และสถานที่เลือกตั้งให้กับประชาชนล่วงหน้าผ่านช่องทางต่าง ๆ เพื่อให้ประชาชนสามารถเตรียมตัวไปใช้สิทธิได้อย่างถูกต้องและตรงเวลา

6) การสร้างการมีส่วนร่วมของชุมชนและท้องถิ่น ดังนี้

-การประชาสัมพันธ์ผ่านผู้นำชุมชน การทำงานร่วมกับผู้นำชุมชน เช่น ผู้ใหญ่บ้านหรือผู้ทรงคุณวุฒิในท้องถิ่นในการสื่อสารข้อมูลเกี่ยวกับการเลือกตั้งให้กับสมาชิกในชุมชน จะช่วยให้ข้อมูลกระจายได้กว้างขวางและเป็นที่น่าเชื่อถือมากขึ้น

-การใช้กลุ่มอาสาสมัครเพื่อรณรงค์การเลือกตั้ง ควรมีการสนับสนุนกลุ่มอาสาสมัครในชุมชนให้ช่วยเผยแพร่ข้อมูลการเลือกตั้ง และสนับสนุนให้ชุมชนร่วมกันกระตุ้นให้คนในพื้นที่ไปใช้สิทธิเลือกตั้ง

7) การประยุกต์ใช้เทคโนโลยีสมัยใหม่ ดังนี้

-การใช้แอปพลิเคชันหรือเว็บไซต์ จัดทำแอปพลิเคชันหรือเว็บไซต์ที่สามารถให้ข้อมูลเกี่ยวกับสถานที่เลือกตั้ง ขั้นตอนการลงคะแนน รวมถึงการให้บริการค้นหาข้อมูลผู้สมัครและนโยบายของพรรคการเมืองต่าง ๆ เพื่อให้ประชาชนสามารถศึกษาข้อมูลและตัดสินใจได้อย่างเหมาะสม

-การใช้ SMS หรือข้อความแจ้งเตือน ใช้เทคโนโลยีการส่งข้อความหรือ SMS แจ้งเตือนวัน เวลา และสถานที่เลือกตั้ง รวมถึงข้อมูลสำคัญที่ผู้มีสิทธิเลือกตั้งควรทราบ

8) การประเมินผลและปรับปรุงการประชาสัมพันธ์ ดังนี้

-การสำรวจความคิดเห็นของประชาชน: หลังการเลือกตั้ง ควรมีการสำรวจความคิดเห็นของประชาชนเกี่ยวกับการประชาสัมพันธ์การเลือกตั้งที่ผ่านมา เพื่อวิเคราะห์ประสิทธิภาพของช่องทางและวิธีการที่ใช้ และนำผลการสำรวจมาปรับปรุงการประชาสัมพันธ์ในอนาคต

-การปรับปรุงเนื้อหาและวิธีการตามกลุ่มเป้าหมาย ควรมีการปรับเนื้อหาและวิธีการประชาสัมพันธ์ตามกลุ่มเป้าหมาย เช่น การใช้เนื้อหาที่เข้าใจง่ายสำหรับกลุ่มผู้สูงอายุ หรือการใช้สื่อที่ทันสมัยและเน้นภาพลักษณ์เชิงสร้างสรรค์สำหรับกลุ่มเยาวชน

6. แนวทางการพัฒนาการช่วยโฆษณาหาเสียงในทางการเมือง มีประเด็นวิพากษ์และข้อเสนอแนะดังนี้

1) การวางกลยุทธ์และการกำหนดกลุ่มเป้าหมาย ดังนี้

-กำหนดกลุ่มเป้าหมายที่ชัดเจน การรู้จักกลุ่มเป้าหมายที่ต้องการจะเข้าถึง เช่น เยาวชน ผู้สูงอายุ หรือกลุ่มชนชั้นกลาง จะช่วยให้การวางแผนโฆษณาหาเสียงมีทิศทางที่ชัดเจน โดยสามารถปรับเนื้อหาและวิธีการสื่อสารให้สอดคล้องกับความสนใจและค่านิยมของกลุ่มเป้าหมาย

-การวิจัยพฤติกรรมผู้มีสิทธิเลือกตั้ง การทำวิจัยพฤติกรรมและความต้องการของประชาชน เช่น ปัญหาที่พวกเขาให้ความสำคัญ และวิธีการที่พวกเขาใช้สื่อสาร จะช่วยให้ผู้สมัครสามารถออกแบบข้อความหาเสียงได้ตรงประเด็น

2) การสร้างสรรค์เนื้อหาที่น่าสนใจ ดังนี้

-เน้นข้อความที่กระชับและโดนใจ ข้อความหาเสียงควรมีความกระชับ ชัดเจน และตรงประเด็น ควรเน้นถึงนโยบายที่สำคัญและความสามารถในการแก้ไขปัญหาที่ชาวบ้านต้องการ โดยการเลือกใช้ถ้อยคำที่เป็นมิตรและเข้าถึงง่าย

-การใช้สโลแกนที่จดจำง่าย สโลแกนหรือคำขวัญในการหาเสียงเป็นเครื่องมือที่ช่วยให้ผู้สมัครหรือนโยบายจดจำได้ง่ายและสร้างอิทธิพลได้รวดเร็ว ควรเป็นคำที่สร้างแรงบันดาลใจและสะท้อนจุดยืนของผู้สมัคร

-การนำเสนอเรื่องราวส่วนบุคคล การเล่าเรื่องที่เกี่ยวข้องกับประสบการณ์ส่วนตัวของผู้สมัคร หรือประสบการณ์การแก้ปัญหาสังคมที่เชื่อมโยงกับนโยบาย จะช่วยสร้างความเชื่อมโยงทางอารมณ์และทำให้ประชาชนรู้สึกเชื่อมั่นในตัวผู้สมัครมากขึ้น

3) การใช้สื่อโซเชียลมีเดียและเทคโนโลยี ดังนี้

-การใช้แพลตฟอร์มโซเชียลมีเดีย: สื่อโซเชียล เช่น Facebook, Instagram, Twitter, TikTok และ YouTube เป็นเครื่องมือสำคัญที่สามารถเข้าถึงกลุ่มประชากรได้กว้างขวางและรวดเร็ว การใช้สื่อโซเชียลสามารถทำได้หลายรูปแบบ เช่น การถ่ายทอดสด (Live) การโพสต์วิดีโอสั้น ๆ หรือภาพกราฟิกที่น่าสนใจ

-การใช้โฆษณาออนไลน์แบบเจาะจงกลุ่มเป้าหมาย โฆษณาแบบชำระเงินบนแพลตฟอร์มออนไลน์ที่สามารถกำหนดกลุ่มเป้าหมายเฉพาะ เช่น อายุ เพศ ที่อยู่ หรือความสนใจเฉพาะด้าน จะช่วยเพิ่มโอกาสให้ผู้สมัครสามารถเข้าถึงกลุ่มเป้าหมายที่เหมาะสมได้อย่างแม่นยำ

-การสร้างเนื้อหาแบบอินเทอร์แอคทีฟ การสร้างเนื้อหาที่ผู้ใช้สามารถมีส่วนร่วมได้ เช่น โพลออนไลน์ การสำรวจความคิดเห็น หรือการเปิดโอกาสให้ผู้ติดตามสามารถถามคำถามผ่านทางโซเชียลมีเดีย จะช่วยเพิ่มความใกล้ชิดระหว่างผู้สมัครกับผู้มีสิทธิ์เลือกตั้ง

4) การใช้สื่อแบบดั้งเดิมควบคู่กับสื่อออนไลน์ ดังนี้

-สื่อวิทยุ โทรทัศน์ และหนังสือพิมพ์ สำหรับกลุ่มประชาชนที่ยังคงใช้สื่อแบบดั้งเดิม การโฆษณาผ่านวิทยุ โทรทัศน์ หรือหนังสือพิมพ์ยังคงมีความสำคัญ การใช้วิธีการเหล่านี้ควบคู่กับการประชาสัมพันธ์ในสื่อออนไลน์จะช่วยให้การหาเสียงครอบคลุมและเข้าถึงกลุ่มประชาชนที่หลากหลาย

-ป้ายโฆษณาและโปสเตอร์ การใช้ป้ายโฆษณาขนาดใหญ่หรือโปสเตอร์ที่ติดตามสถานที่สาธารณะ เช่น สีแยก สถานีขนส่ง และชุมชนต่าง ๆ ช่วยให้ประชาชนรับรู้และจดจำตัวผู้สมัครได้มากขึ้น ควรออกแบบให้มีความชัดเจนและสื่อสารจุดยืนที่แข็งแกร่ง

5) การจัดกิจกรรมพบปะประชาชนและเวทีเสวนา ดังนี้

-การจัดกิจกรรมพบปะกับประชาชน การพบปะกับประชาชนแบบตัวต่อตัวจะสร้างความใกล้ชิดและเชื่อมโยงกับผู้มีสิทธิ์เลือกตั้งได้ดียิ่งขึ้น ควรมีการจัดกิจกรรมที่ชุมชน เช่น งานแสดงสินค้า งานเทศกาล หรือการลงพื้นที่ เพื่อรับฟังปัญหาจากประชาชนและนำเสนอแนวทางแก้ไข

-การจัดเวทีเสวนาและอภิปราย การจัดเวทีเสวนาหรือการอภิปรายระหว่างผู้สมัครหลายคน เป็นการแสดงออกถึงทักษะการแก้ปัญหาและความสามารถในการนำเสนอความคิดเห็น ผู้สมัครควรแสดงให้เห็นถึงความรู้และความเชี่ยวชาญในประเด็นที่เกี่ยวข้องกับนโยบาย

6) การสร้างเครือข่ายผู้สนับสนุน ดังนี้

-การใช้เครือข่ายผู้สนับสนุนในท้องถิ่น การสร้างเครือข่ายผู้สนับสนุนที่เข้มแข็งในท้องถิ่น เช่น กลุ่มอาสาสมัคร หรือสมาชิกในชุมชน จะช่วยกระจายข่าวสารเกี่ยวกับผู้สมัครและช่วยขยายฐานเสียงในพื้นที่ที่ผู้สมัครอาจไม่สามารถเข้าถึงได้โดยตรง

-การสนับสนุนกลุ่มเฉพาะทาง การทำงานร่วมกับกลุ่มที่มีความสนใจหรือเป้าหมายเดียวกัน เช่น กลุ่มผู้สนับสนุนด้านสิ่งแวดล้อม กลุ่มแรงงาน หรือกลุ่มเยาวชน จะช่วยให้ผู้สมัครสามารถเข้าถึงฐานเสียงที่มีความสนใจในประเด็นเฉพาะและเสริมสร้างความน่าเชื่อถือ

7) การติดตามและปรับปรุงแผนโฆษณา ดังนี้

-การติดตามผลของแคมเปญ การติดตามผลการโฆษณาผ่านการวิเคราะห์ข้อมูล เช่น จำนวนการคลิกบนโฆษณาในโซเชียลมีเดีย หรือการวัดจำนวนผู้เข้าร่วมกิจกรรม จะช่วยให้ผู้สมัครสามารถประเมินประสิทธิภาพของกลยุทธ์และปรับปรุงได้ตามความเหมาะสม

-การปรับปรุงเนื้อหาตามสถานการณ์ ควรมีการปรับปรุงเนื้อหาและกลยุทธ์โฆษณาหาเสียงให้สอดคล้องกับสถานการณ์ทางการเมืองและความคิดเห็นของสาธารณะ รวมถึงการตอบสนองต่อเหตุการณ์ที่เกิดขึ้นในระหว่างการหาเสียง

8) การรักษาความโปร่งใสและความซื่อสัตย์ ดังนี้

-การสื่อสารที่โปร่งใสและตรงไปตรงมา ผู้สมัครควรเน้นความโปร่งใสในการสื่อสารเกี่ยวกับนโยบายและการดำเนินการของตน การให้ข้อมูลที่ถูกต้องและชัดเจนจะช่วยสร้างความเชื่อมั่นและความไว้วางใจในหมู่ประชาชน

-การหลีกเลี่ยงการใช้วิธีโฆษณาเชิงลบ แม้ว่าการใช้โฆษณาเชิงลบอาจจะเป็นวิธีการที่หลายคนใช้ แต่ควรหลีกเลี่ยงการทำลายชื่อเสียงคู่แข่งและเน้นไปที่การนำเสนอนโยบายและจุดเด่นของตนเองมากกว่า เพื่อรักษาภาพลักษณ์ที่ดีและความเชื่อมั่นในตัวผู้สมัคร

7. แนวทางการพัฒนาการพูดคุยเรื่องการเมือง มีประเด็นวิพากษ์และข้อเสนอแนะดังนี้

1) การสร้างสภาพแวดล้อมที่ปลอดภัยและเปิดกว้าง ดังนี้

-เคารพความคิดเห็นที่แตกต่าง การพูดคุยเรื่องการเมืองอาจนำไปสู่การแสดงความคิดเห็นที่แตกต่าง ควรสร้างบรรยากาศที่ทุกคนสามารถแสดงความคิดเห็นได้โดยไม่ต้องกลัวว่าจะถูกโจมตีหรือดูหมิ่น

-หลีกเลี่ยงการตัดสินทันที ควรเปิดใจฟังความคิดเห็นของผู้อื่นอย่างตั้งใจ โดยไม่ด่วนสรุปหรือแสดงท่าทางว่าไม่เห็นด้วยทันที การเปิดโอกาสให้ผู้พูดอธิบายเหตุผลและมุมมองจะช่วยสร้างการสนทนาที่มีประสิทธิภาพมากขึ้น

2) การใช้ภาษาที่สุภาพและเหมาะสม ดังนี้

- หลีกเลี่ยงภาษาที่เป็นการดูหมิ่นหรือโจมตี การใช้ภาษาที่สุภาพและไม่ก่อให้เกิดความรุนแรงทางวาจาจะช่วยป้องกันไม่ให้เกิดการโต้เถียงอย่างดุเดือด การใช้คำพูดเชิงลบหรือล้อเลียนอาจทำให้การสนทนากลายเป็นการทะเลาะกันมากกว่าการแลกเปลี่ยนความคิดเห็น

- การใช้ภาษาที่สร้างสรรค์และสร้างความเข้าใจ ควรเลือกใช้ถ้อยคำที่ช่วยให้เกิดการสร้างสรรค์ เช่น การใช้คำถามเพื่อให้ผู้พูดคนอื่นได้มีโอกาสอธิบายความคิดเห็นของตนเองอย่างละเอียด

3) การฟังอย่างตั้งใจและใช้วิธีการถามคำถามที่สร้างสรรค์ ดังนี้

- การฟังอย่างจริงจัง การฟังอย่างตั้งใจโดยไม่ขัดจังหวะและให้เวลาในการตอบสนองเป็นสิ่งสำคัญ ควรพยายามทำความเข้าใจความคิดเห็นของผู้อื่นให้ถ่องแท้ก่อนจะตอบโต้

- การถามคำถามที่ช่วยให้เข้าใจมุมมองของผู้อื่น การถามคำถามแบบเปิด เช่น “ทำไมคุณถึงคิดเช่นนั้น?” หรือ “คุณมีข้อมูลเพิ่มเติมเกี่ยวกับเรื่องนี้ไหม?” จะช่วยส่งเสริมการสนทนาและทำให้การสนทนาเป็นไปในทิศทางที่สร้างสรรค์มากขึ้น

4) การพัฒนาความรู้ทางการเมือง ดังนี้

- ศึกษาข้อมูลจากแหล่งที่น่าเชื่อถือก่อนจะเริ่มพูดคุยเรื่องการเมือง ควรศึกษาข้อมูลเกี่ยวกับเรื่องที่ต้องการพูดคุยจากแหล่งที่น่าเชื่อถือและครอบคลุมหลายมุมมอง เพื่อให้มีความเข้าใจที่ลึกซึ้งและไม่ให้การสนทนากลายเป็นการเผยแพร่ข้อมูลที่ผิดๆ

- การอ้างอิงข้อมูลจากแหล่งต่าง ๆ การใช้ข้อมูลจากหลายแหล่งช่วยให้การสนทนามีน้ำหนักและความน่าเชื่อถือมากขึ้น ควรเลือกใช้ข้อมูลที่มีหลักฐานและแหล่งที่มา เพื่อป้องกันการเผยแพร่ข่าวลือหรือข้อมูลที่บิดเบือน

5) การหลีกเลี่ยงการสนทนาเชิงอารมณ์หรือการโต้แย้งอย่างรุนแรง ดังนี้

- ควบคุมอารมณ์: การสนทนาเรื่องการเมืองอาจเป็นเรื่องที่ทำให้เกิดอารมณ์ความรู้สึก ควรพยายามควบคุมอารมณ์และรักษาท่าทีที่สงบเยือกเย็นในการสนทนา เพื่อป้องกันการทะเลาะหรือการโต้แย้งที่รุนแรง

- หลีกเลี่ยงการโต้แย้งที่ไร้ประโยชน์ หากพบว่าการสนทนาเริ่มกลายเป็นการโต้เถียงอย่างรุนแรงหรือไม่มีประโยชน์ ควรหาทางเปลี่ยนหัวข้อหรือยุติการสนทนาอย่างสุภาพ

6) การเน้นประเด็นที่สร้างสรรค์และมีประโยชน์ต่อส่วนรวม ดังนี้

- การเน้นหาทางออกและการแก้ปัญหา แทนที่จะพูดคุยเพียงแค่ว่าโจมตีฝ่ายตรงข้าม ควรเน้นการสนทนาในเชิงการหาทางออกหรือแนวทางแก้ปัญหาที่มีประโยชน์และสามารถนำไปใช้ได้จริง

-การมองประเด็นจากหลายมุมมอง พยายามมองปัญหาทางการเมืองจากมุมมองที่หลากหลาย และไม่ยึดติดกับอุดมการณ์ทางการเมืองฝ่ายใดฝ่ายหนึ่ง การเปิดใจกว้างเพื่อรับฟังทุกฝ่ายจะช่วยให้การสนทนาเป็นไปอย่างสร้างสรรค์และสร้างความเข้าใจร่วมกัน

7) การสนับสนุนการมีส่วนร่วมของทุกคนในสังคม ดังนี้

-การส่งเสริมให้ทุกคนได้มีส่วนร่วม การสนทนาเรื่องการเมืองควรเปิดโอกาสให้ทุกคนได้มีส่วนร่วม ไม่ว่าพวกเขาจะมีความคิดเห็นแตกต่างหรือไม่เห็นด้วย การให้ทุกคนมีโอกาสแสดงความคิดเห็นจะช่วยสร้างความเคารพซึ่งกันและกันในสังคม

-ส่งเสริมการสนทนาที่เคารพสิทธิมนุษยชน การพูดคุยเรื่องการเมืองควรสนับสนุนแนวคิดที่เคารพสิทธิและเสรีภาพของผู้อื่น การรักษาความเสมอภาคในการสนทนาเป็นสิ่งที่สำคัญในการพัฒนาความเข้าใจทางการเมือง

8) การใช้เหตุผลในการอภิปรายมากกว่าอารมณ์ ดังนี้

-การใช้หลักฐานสนับสนุนความคิดเห็น การสนทนาที่มีประสิทธิภาพควรเน้นการใช้เหตุผลและหลักฐานในการอธิบายความคิดเห็นของตนเอง การเสนอเหตุผลที่สมเหตุสมผลช่วยให้การสนทนามีความน่าเชื่อถือและลดความตึงเครียด

-การไม่ยึดติดกับอารมณ์ ควรหลีกเลี่ยงการยึดติดกับอารมณ์ความรู้สึกในการอภิปราย เพราะอาจทำให้การสนทนาหันไปในทิศทางที่ไม่มีประโยชน์และก่อให้เกิดความขัดแย้งมากกว่าการสร้างสรรค์

8. แนวทางการพัฒนาบทบาทของผู้นำชุมชนในทางการเมือง มีประเด็นวิพากษ์และข้อเสนอแนะดังนี้

1) ส่งเสริมความรู้ทางการเมือง ดังนี้

-จัดอบรมและเสริมสร้างความรู้ด้านการเมือง ผู้นำชุมชนควรมีความรู้และเข้าใจเกี่ยวกับระบบการเมือง นโยบายสาธารณะ กฎหมายที่เกี่ยวข้อง และสิทธิและหน้าที่ของประชาชนในการมีส่วนร่วมทางการเมือง การจัดอบรมหรือเวิร์กช็อปเพื่อเสริมสร้างความรู้ในด้านเหล่านี้ จะช่วยให้ผู้นำชุมชนสามารถแสดงบทบาทได้อย่างมีประสิทธิภาพ

-การศึกษาประเด็นทางการเมืองระดับชาติและท้องถิ่น ผู้นำชุมชนควรติดตามข่าวสารและการเปลี่ยนแปลงทางการเมืองทั้งระดับชาติและท้องถิ่น เพื่อให้สามารถนำข้อมูลที่เป็นปัจจุบันมาสื่อสารกับชุมชนและเป็นผู้ดำเนินการสนับสนุนการตัดสินใจทางการเมืองของชุมชน

2) การเป็นตัวกลางในการประสานงานระหว่างประชาชนกับนักการเมือง ดังนี้

-สร้างเครือข่ายการติดต่อกับนักการเมืองและหน่วยงานที่เกี่ยวข้อง ผู้นำชุมชนควรมีความสามารถในการประสานงานและสร้างความสัมพันธ์ที่ดีกับนักการเมือง หน่วยงานรัฐบาล และ

ภาคประชาสังคม เพื่อเป็นสื่อกลางในการสื่อสารปัญหาและความต้องการของชุมชนให้ถึงหน่วยงานที่สามารถแก้ไขได้

-รวบรวมข้อมูลและปัญหาของชุมชน: การทำงานร่วมกับประชาชนในการระบุปัญหาที่สำคัญและรวบรวมข้อมูลที่สำคัญเพื่อเสนอต่อผู้มีอำนาจตัดสินใจ เป็นหน้าที่สำคัญที่ผู้นำชุมชนต้องทำอย่างมีระบบ

3) สร้างการมีส่วนร่วมทางการเมืองของชุมชน ดังนี้

-ส่งเสริมการมีส่วนร่วมในกระบวนการเลือกตั้ง ผู้นำชุมชนสามารถทำหน้าที่กระตุ้นและส่งเสริมให้สมาชิกในชุมชนมีความตระหนักถึงความสำคัญของการมีส่วนร่วมในการเลือกตั้ง ทั้งในระดับท้องถิ่นและระดับชาติ โดยอาจจัดกิจกรรมประชาสัมพันธ์และให้ความรู้เรื่องการเลือกตั้งเพื่อกระตุ้นให้ประชาชนไปใช้สิทธิ์

-จัดเวทีการสนทนาเพื่อแลกเปลี่ยนความคิดเห็นทางการเมือง ผู้นำชุมชนสามารถจัดเวทีประชุมหรือการสนทนาดังกล่าวเพื่อให้ประชาชนสามารถแสดงความคิดเห็นทางการเมืองและเสนอแนวทางการแก้ปัญหาในระดับชุมชน การสร้างพื้นที่สำหรับการแลกเปลี่ยนความคิดเห็นนี้จะช่วยเพิ่มความตระหนักรู้และการมีส่วนร่วมของประชาชน

4) การเสริมสร้างความโปร่งใสและธรรมาภิบาล ดังนี้

-ส่งเสริมหลักธรรมาภิบาล (Good Governance) ผู้นำชุมชนควรนำหลักธรรมาภิบาล เช่น ความโปร่งใส การมีส่วนร่วม และความรับผิดชอบ มาใช้ในการบริหารงานของตน เพื่อให้ชุมชนมีความไว้วางใจและเชื่อมั่นในบทบาทผู้นำ

-จัดทำรายงานผลการดำเนินงานของผู้นำชุมชน ผู้นำชุมชนควรทำรายงานผลการดำเนินงานที่แสดงถึงความคืบหน้าในการแก้ไขปัญหาของชุมชน และสื่อสารกับสมาชิกชุมชนอย่างเปิดเผย เพื่อให้เกิดความโปร่งใสและสร้างความเข้าใจที่ชัดเจน

5) การพัฒนาทักษะการเจรจาต่อรองและการเป็นผู้นำ ดังนี้

-พัฒนาทักษะการเจรจาต่อรอง ผู้นำชุมชนควรมีทักษะการเจรจาต่อรองเพื่อสามารถต่อรองผลประโยชน์ของชุมชนกับหน่วยงานหรือบุคคลที่มีอำนาจได้ การพัฒนาทักษะด้านนี้จะช่วยให้ชุมชนได้รับสิทธิประโยชน์ที่เหมาะสมจากนโยบายหรือโครงการของรัฐบาล

-การสร้างภาวะผู้นำที่มีความเชื่อมั่นและยึดมั่นในหลักการ ผู้นำชุมชนควรมีความเป็นผู้นำที่เข้มแข็ง มีความเชื่อมั่นในการตัดสินใจและยึดมั่นในหลักการที่ถูกต้อง การนำชุมชนด้วยความยุติธรรมและความซื่อสัตย์จะสร้างความไว้วางใจจากประชาชน

6) การเชื่อมโยงกับภาคประชาสังคมและภาคเอกชน ดังนี้

-สร้างเครือข่ายความร่วมมือกับภาคประชาสังคมและภาคธุรกิจ ผู้นำชุมชนควรมีบทบาทในการสร้างความร่วมมือกับองค์กรภาคประชาสังคมและภาคธุรกิจเพื่อสนับสนุนการพัฒนาชุมชนในด้านต่าง ๆ เช่น การศึกษา สาธารณสุข หรือการพัฒนาเศรษฐกิจ

-ส่งเสริมกิจกรรมเพื่อสังคม ผู้นำชุมชนควรสนับสนุนการจัดกิจกรรมที่เกี่ยวกับการพัฒนาสังคม เช่น การจัดกิจกรรมอาสาสมัครหรือโครงการพัฒนาชุมชน เพื่อสร้างการมีส่วนร่วมและความเข้มแข็งให้กับชุมชน

7) การพัฒนาและใช้เทคโนโลยีเพื่อการสื่อสาร ดังนี้

-ใช้เทคโนโลยีในการสื่อสารกับชุมชน การใช้โซเชียลมีเดียและเทคโนโลยีต่าง ๆ เช่น แอปพลิเคชันในการสื่อสารกับชุมชนจะช่วยให้ผู้นำชุมชนสามารถส่งข้อมูลและรับฟังความคิดเห็นได้รวดเร็วและทั่วถึง

-การจัดทำระบบการแจ้งข่าวสารออนไลน์ ผู้นำชุมชนสามารถใช้เทคโนโลยีในการจัดทำระบบการแจ้งข่าวสารเกี่ยวกับกิจกรรมชุมชนหรือข้อมูลที่สำคัญเพื่อให้ประชาชนได้รับข้อมูลอย่างต่อเนื่อง

8) สร้างความเป็นผู้นำที่สร้างแรงบันดาลใจ ดังนี้

-เป็นผู้นำที่รับฟังและเข้าใจปัญหาของประชาชน การเป็นผู้นำที่เปิดใจรับฟังปัญหาของประชาชนและตอบสนองต่อความต้องการของชุมชนจะช่วยสร้างความไว้วางใจและความเคารพจากประชาชน

-สร้างแรงบันดาลใจให้กับชุมชน ผู้นำชุมชนควรเป็นตัวอย่างที่ดีในการทำงานและแสดงให้เห็นถึงความมุ่งมั่นในการพัฒนาชุมชน การเป็นผู้นำที่สร้างแรงบันดาลใจจะช่วยให้ชุมชนมีความมั่นใจและพร้อมที่จะมีส่วนร่วมในการพัฒนาชุมชนไปสู่ความสำเร็จ

จะเห็นได้ว่า จากผลการวิพากษ์และการยืนยันแนวทางการประยุกต์ใช้นวัตกรรมการขับเคลื่อนชุมชนสู่สังคมอุดมปัญญาประชาธิปไตยและการสร้างนวัตกรรมการขับเคลื่อนชุมชนสู่สังคมอุดมปัญญาประชาธิปไตยของประชาชนจังหวัดนครปฐม จากผู้เชี่ยวชาญเฉพาะเรื่อง (Critical Incident Technique) ทั้ง 20 รูป/คน ในรอบที่ 1 โดยภาพรวมผู้เชี่ยวชาญเห็นด้วยกับรูปแบบพัฒนาพร้อมทั้งได้วิพากษ์และให้ข้อเสนอแนะเป็นไปในทิศทางเดียวกับรูปแบบพัฒนาที่ผู้วิจัยสร้างขึ้น

ดังนั้น ผู้วิจัยจึงนำแนวทางการประยุกต์ใช้นวัตกรรมการขับเคลื่อนชุมชนสู่สังคมอุดมปัญญาประชาธิปไตยและการสร้างนวัตกรรมการขับเคลื่อนชุมชนสู่สังคมอุดมปัญญาประชาธิปไตยของประชาชนจังหวัดนครปฐม ที่ได้พัฒนาปรับปรุงตามคำแนะนำของผู้เชี่ยวชาญ แล้วนำรูปแบบพัฒนาทั้ง 8 ด้าน 67 แนวทางการพัฒนา ให้ผู้เชี่ยวชาญชุดเดิมทำการยืนยันรูปแบบในรอบที่ 2 ต่อไป

2. ผลการยืนยันแนวทางการประยุกต์ใช้นวัตกรรมการขับเคลื่อนชุมชนสู่สังคมอุดมปัญญาประชาธิปไตยและการสร้างนวัตกรรมการขับเคลื่อนชุมชนสู่สังคมอุดมปัญญาประชาธิปไตยของประชาชนจังหวัดนครปฐม รอบที่ 2

จากผลการวิพากษ์และการยืนยันแนวทางการประยุกต์ใช้นวัตกรรมการขับเคลื่อนชุมชนสู่สังคมอุดมปัญญาประชาธิปไตยและการสร้างนวัตกรรมการขับเคลื่อนชุมชนสู่สังคมอุดมปัญญาประชาธิปไตยของประชาชนจังหวัดนครปฐม จากผู้เชี่ยวชาญเฉพาะเรื่อง (Critical Incident Technique) ทั้ง 20 รูป/คน ในรอบที่ 1 ผู้วิจัยจึงนำแนวทางการประยุกต์ใช้นวัตกรรมการขับเคลื่อนชุมชนสู่สังคมอุดมปัญญาประชาธิปไตยและการสร้างนวัตกรรมการขับเคลื่อนชุมชนสู่สังคมอุดมปัญญาประชาธิปไตยของประชาชนจังหวัดนครปฐม ทั้ง 8 ด้าน 67 แนวทางการพัฒนา ให้ผู้เชี่ยวชาญชุดเดิมทำการยืนยันรูปแบบในรอบที่ 2 ได้ผลการวิเคราะห์ข้อมูลดังรายละเอียดที่แสดงในตารางต่อไปนี้

ตารางที่ 4.35 แสดงผลการวิเคราะห์ค่ามัธยฐาน (Med.) และค่าพิสัยระหว่างควอไทล์ (I.R.) ในการยืนยันแนวทางการพัฒนาชุมชนสู่สังคมอุดมปัญญาประชาธิปไตย รอบที่ 2

N = 20

แนวทางการพัฒนาชุมชนสู่สังคมอุดมปัญญาประชาธิปไตย	ค่ามัธยฐาน (Med.)	ค่าพิสัยระหว่างควอไทล์ (I.R.)	แปลผล
1. การพัฒนาความศรัทธาในตัวนักการเมือง			
1.1 พัฒนาประสิทธิภาพในการทำงาน	5.00	0.00	สอดคล้องกันมากที่สุด
1.2 สร้างความซื่อสัตย์และความโปร่งใส	5.00	0.00	สอดคล้องกันมากที่สุด
1.3 สร้างความสามารถในการสื่อสารและเข้าถึงประชาชน	5.00	0.00	สอดคล้องกันมากที่สุด
1.4 ส่งเสริมความเชื่อมโยงกับอุดมการณ์และค่านิยม	5.00	0.00	สอดคล้องกันมากที่สุด
1.5 พัฒนาการตอบสนองต่อวิกฤต	5.00	0.00	สอดคล้องกันมากที่สุด
1.6 การสนับสนุนจากสื่อและการรับรู้ของสาธารณะ	5.00	0.75	สอดคล้องกันมากที่สุด

แนวทางการพัฒนาชุมชนสู่สังคมอุดม ปัญหาประชาธิปไตย	ค่ามัธยฐาน (Med.)	ค่าพิสัยระหว่าง ควอไทล์ (I.R.)	แปลผล
1.7 วิเคราะห์ผลกระทบของ ประชาธิปไตยและระบบการเมือง	5.00	0.00	สอดคล้องกัน มากที่สุด
1.8 สร้างประวัติส่วนตัวและภาพลักษณ์ สาธารณะ	5.00	0.00	สอดคล้องกัน มากที่สุด
2. การพัฒนาความเชื่อมโยงในพรรค การเมือง			
2.1 สร้างอุดมการณ์และนโยบายที่ชัดเจน	5.00	0.00	สอดคล้องกัน มากที่สุด
2.2 สร้างความน่าเชื่อถือของพรรค	5.00	0.00	สอดคล้องกัน มากที่สุด
2.3 สร้างการทำงานเพื่อผลประโยชน์ สาธารณะ	5.00	0.00	สอดคล้องกัน มากที่สุด
2.4 พัฒนาผู้นำพรรคที่มีความสามารถ และซื่อสัตย์	5.00	0.00	สอดคล้องกัน มากที่สุด
2.5 สร้างความเชื่อมโยงกับประชาชน	5.00	0.00	สอดคล้องกัน มากที่สุด
2.6 พัฒนาความสามารถในการแก้ไข ปัญหาสังคมและวิกฤต	5.00	0.00	สอดคล้องกัน มากที่สุด
2.7 ส่งเสริมการสื่อสารและการตลาด การเมือง	5.00	0.00	สอดคล้องกัน มากที่สุด
2.8 สร้างภาพลักษณ์ประวัติและผลงาน ในอดีต	5.00	0.00	สอดคล้องกัน มากที่สุด
2.9 การสนับสนุนจากสมาชิกและฐาน เสียง	5.00	0.00	สอดคล้องกัน มากที่สุด
2.10 ระบบประชาธิปไตยและการ เลือกตั้งให้มีความโปร่งใส	5.00	0.00	สอดคล้องกัน มากที่สุด
3. การพัฒนาความเชื่อในประสิทธิภาพ ทางการเมือง			

แนวทางการพัฒนาชุมชนสู่สังคมอุดม ปัญญาประชาธิปไตย	ค่ามัธยฐาน (Med.)	ค่าพิสัยระหว่าง ควอไทล์ (I.R.)	แปลผล
3.1 เสริมสร้างประสิทธิภาพของนโยบาย และการบริหาร	5.00	0.00	สอดคล้องกัน มากที่สุด
3.2 ส่งเสริมความโปร่งใสและความ รับผิดชอบ	5.00	0.00	สอดคล้องกัน มากที่สุด
3.3 พัฒนาการปฏิบัติตามคำสัญญาทาง การเมือง	5.00	0.00	สอดคล้องกัน มากที่สุด
3.4 สร้างความมีเสถียรภาพของระบบ การเมือง	5.00	0.00	สอดคล้องกัน มากที่สุด
3.5 สร้างการมีส่วนร่วมของประชาชนใน กระบวนการทางการเมือง	5.00	0.00	สอดคล้องกัน มากที่สุด
3.6 พัฒนาการตอบสนองต่อความ ต้องการของประชาชน	5.00	0.00	สอดคล้องกัน มากที่สุด
3.7 เพิ่มบทบาทของสื่อและการสื่อสาร ของรัฐบาล	5.00	0.00	สอดคล้องกัน มากที่สุด
3.8 ผลักดันการแก้ไขปัญหาทุจริตและ คอร์รัปชัน	5.00	0.00	สอดคล้องกัน มากที่สุด
3.9 เพิ่มศักยภาพความสามารถในการ บริหารจัดการวิกฤต	5.00	0.00	สอดคล้องกัน มากที่สุด
3.10 ผลักดันผลสำเร็จในการพัฒนาและ นวัตกรรม	5.00	0.00	สอดคล้องกัน มากที่สุด
4. การพัฒนาการเป็นสมาชิกองค์กรทาง การเมือง			
4.1 ส่งเสริมการสร้างความตระหนักรู้และ แรงจูงใจ	5.00	0.00	สอดคล้องกัน มากที่สุด
4.2 ส่งเสริมการมีส่วนร่วมในกิจกรรม และการตัดสินใจ	5.00	0.00	สอดคล้องกัน มากที่สุด
4.3 การพัฒนาทักษะและความเป็นผู้นำ	5.00	0.00	สอดคล้องกัน มากที่สุด

แนวทางการพัฒนาชุมชนสู่สังคมอุดม ปัญญาประชาธิปไตย	ค่ามัธยฐาน (Med.)	ค่าพิสัยระหว่าง ควอไทล์ (I.R.)	แปลผล
4.4 การเสริมสร้างอุดมการณ์รวม	5.00	0.00	สอดคล้องกัน มากที่สุด
4.5 ผลักดันการสร้างเครือข่ายและ ความสัมพันธ์	5.00	0.00	สอดคล้องกัน มากที่สุด
4.6 สร้างความโปร่งใสและความ รับผิดชอบภายในองค์กร	5.00	0.00	สอดคล้องกัน มากที่สุด
4.7 การสร้างความหลากหลายในสมาชิก ภาพ	5.00	0.00	สอดคล้องกัน มากที่สุด
4.8 การสื่อสารที่มีประสิทธิภาพ	5.00	0.00	สอดคล้องกัน มากที่สุด
5. การพัฒนาการประชาสัมพันธ์การ เลือกตั้ง			
5.1 การใช้สื่อดิจิทัลและออนไลน์	5.00	0.00	สอดคล้องกัน มากที่สุด
5.2 การมีส่วนร่วมของประชาชนใน ระดับท้องถิ่น	5.00	0.00	สอดคล้องกัน มากที่สุด
5.3 การใช้ข้อมูลและสถิติ	5.00	0.00	สอดคล้องกัน มากที่สุด
5.4 ความโปร่งใสและความเป็นกลางของ ข้อมูล	5.00	0.00	สอดคล้องกัน มากที่สุด
5.5 การสร้างความตระหนักรู้เกี่ยวกับ ความสำคัญของการเลือกตั้ง	5.00	0.00	สอดคล้องกัน มากที่สุด
5.6 การปรับเนื้อหาให้เหมาะสมกับ กลุ่มเป้าหมาย	5.00	0.00	สอดคล้องกัน มากที่สุด
5.7 การเฝ้าระวังการบิดเบือนข้อมูล	5.00	0.00	สอดคล้องกัน มากที่สุด
5.8 การประชาสัมพันธ์ผ่านสื่อดั้งเดิม	5.00	0.00	สอดคล้องกัน มากที่สุด

แนวทางการพัฒนาชุมชนสู่สังคมอุดม ปัญญาประชาธิปไตย	ค่ามัธยฐาน (Med.)	ค่าพิสัยระหว่าง ควอไทล์ (I.R.)	แปลผล
6. การพัฒนาการช่วยเหลือหาเสียง ในทางการเมือง			
6.1 การใช้สื่อดิจิทัลและเทคโนโลยี	5.00	0.00	สอดคล้องกัน มากที่สุด
6.2 การเล่าเรื่องและสร้างอารมณ์รวม	5.00	0.00	สอดคล้องกัน มากที่สุด
6.3 การออกแบบภาพลักษณ์และแบรนด์ ของผู้สมัคร	5.00	0.00	สอดคล้องกัน มากที่สุด
6.4 การปรับเนื้อหาให้ตรงกับ กลุ่มเป้าหมาย	5.00	0.00	สอดคล้องกัน มากที่สุด
6.5 การโฆษณาผ่านสื่อดั้งเดิม	5.00	0.00	สอดคล้องกัน มากที่สุด
6.6 การจัดการงบประมาณโฆษณา	5.00	0.00	สอดคล้องกัน มากที่สุด
6.7 การเฟ้อระวังการบิดเบือนข้อมูล	5.00	0.00	สอดคล้องกัน มากที่สุด
6.8 การใช้บุคคลที่มีอิทธิพล	5.00	0.00	สอดคล้องกัน มากที่สุด
6.9 การใช้โฆษณาเชิงโต้ตอบ	5.00	0.00	สอดคล้องกัน มากที่สุด
7. การพัฒนาการพูดคุยเรื่องการเมือง			
7.1 การส่งเสริมวัฒนธรรมการพูดคุย อย่างสร้างสรรค์	5.00	0.00	สอดคล้องกัน มากที่สุด
7.2 การใช้ข้อมูลที่มีความถูกต้อง	5.00	0.00	สอดคล้องกัน มากที่สุด
7.3 การพัฒนาทักษะการฟังอย่างตั้งใจ	5.00	0.00	สอดคล้องกัน มากที่สุด
7.4 การสนับสนุนการแสดงความคิดเห็นใน วงกว้าง	5.00	0.00	สอดคล้องกัน มากที่สุด

แนวทางการพัฒนาชุมชนสู่สังคมอุดม ปัญญาประชาธิปไตย	ค่ามัธยฐาน (Med.)	ค่าพิสัยระหว่าง ควอไทล์ (I.R.)	แปลผล
7.5 การพัฒนาแพลตฟอร์มสำหรับการ พูดคุยที่หลากหลาย	5.00	0.00	สอดคล้องกัน มากที่สุด
7.6 การส่งเสริมการวิพากษ์วิจารณ์อย่าง มีเหตุผล	5.00	0.00	สอดคล้องกัน มากที่สุด
7.7 การจัดการความขัดแย้งในการพูดคุย	5.00	0.00	สอดคล้องกัน มากที่สุด
7.8 การให้ความรู้เรื่องการเมือง	5.00	0.00	สอดคล้องกัน มากที่สุด
8. การพัฒนาบทบาทของผู้นำชุมชน ในทางการเมือง			
8.1 การสร้างความเข้มแข็งในชุมชน	5.00	0.00	สอดคล้องกัน มากที่สุด
8.2 การสร้างการรับรู้ทางการเมือง	5.00	0.00	สอดคล้องกัน มากที่สุด
8.3 การเป็นตัวแทนของประชาชน	5.00	0.00	สอดคล้องกัน มากที่สุด
8.4 การสร้างเครือข่ายชุมชน	5.00	0.00	สอดคล้องกัน มากที่สุด
8.5 การพัฒนาแนวทางนโยบายเกี่ยวกับ การมีส่วนร่วม	5.00	0.75	สอดคล้องกัน มากที่สุด
8.6 การส่งเสริมความรับผิดชอบ	5.00	0.00	สอดคล้องกัน มากที่สุด

จากตารางที่ 4.35 พบว่า ผู้เชี่ยวชาญมีความเห็นสอดคล้องกันในแนวทางการพัฒนาชุมชนสู่สังคมอุดมปัญญาประชาธิปไตย ทั้ง 8 ประเด็นการพัฒนา โดยมีค่ามัธยฐาน (Med.) ที่ระดับ 5.00 และค่าพิสัยระหว่างควอไทล์ (I.R.) ระหว่าง 0.00 – 1.10 ซึ่งมีรายละเอียดในประเด็นการพัฒนาแต่ละด้านดังนี้

การพัฒนาความศรัทธาในตัวนักการเมือง พบว่า ผู้เชี่ยวชาญมีความเห็นสอดคล้องกันในแนวทางการพัฒนาทั้ง 8 กิจกรรม โดยมีค่ามัธยฐาน (Med.) ที่ระดับ 5.00 ทุกแนวทางการพัฒนา ซึ่ง

ทุกแนวทางการพัฒนา เป็นไปตามเกณฑ์ที่ยอมรับได้ว่าผู้เชี่ยวชาญมีความคิดเห็นสอดคล้องกัน (Consensus) (I.R. \leq 1.50) แสดงว่าผู้เชี่ยวชาญมีความคิดเห็นต่อแนวทางการพัฒนาชุมชนสู่สังคมอุดมปัญญาประชาธิปไตย ในประเด็นการพัฒนาการช่วยโฆษณาหาเสียงในทางการเมืองที่สอดคล้องกัน

การพัฒนาการพูดคุยเรื่องการเมือง พบว่า ผู้เชี่ยวชาญมีความเห็นสอดคล้องกันในแนวทางการพัฒนาทั้ง 8 กิจกรรม โดยมีค่ามัธยฐาน (Med.) ที่ระดับ 5.00 ทุกแนวทางการพัฒนา ซึ่งเป็นไปตามเกณฑ์สอดคล้องกันมากที่สุด และมีค่าพิสัยระหว่างควอไทล์ (I.R.) ในระดับ 0.00 ทุกแนวทางการพัฒนา เป็นไปตามเกณฑ์ที่ยอมรับได้ว่าผู้เชี่ยวชาญมีความคิดเห็นสอดคล้องกัน (Consensus) (I.R. \leq 1.50) แสดงว่าผู้เชี่ยวชาญมีความคิดเห็นต่อแนวทางการพัฒนาชุมชนสู่สังคมอุดมปัญญาประชาธิปไตย ในประเด็นการพัฒนาการพูดคุยเรื่องการเมืองที่สอดคล้องกัน

การพัฒนาบทบาทของผู้นำชุมชนในทางการเมือง พบว่า ผู้เชี่ยวชาญมีความเห็นสอดคล้องกันในแนวทางการพัฒนาทั้ง 6 กิจกรรม โดยมีค่ามัธยฐาน (Med.) ที่ระดับ 5.00 ทุกแนวทางการพัฒนา ซึ่งเป็นไปตามเกณฑ์สอดคล้องกันมากที่สุด และมีค่าพิสัยระหว่างควอไทล์ (I.R.) ในระดับ 0.00 ทุกแนวทางการพัฒนา เป็นไปตามเกณฑ์ที่ยอมรับได้ว่าผู้เชี่ยวชาญมีความคิดเห็นสอดคล้องกัน (Consensus) (I.R. \leq 1.50) แสดงว่าผู้เชี่ยวชาญมีความคิดเห็นต่อแนวทางการพัฒนาชุมชนสู่สังคมอุดมปัญญาประชาธิปไตย ในประเด็นการพัฒนาบทบาทของผู้นำชุมชนในทางการเมืองที่สอดคล้องกัน

ผลจากการวิเคราะห์การยืนยันแนวทางการประยุกต์ใช้นวัตกรรมการขับเคลื่อนชุมชนสู่สังคมอุดมปัญญาประชาธิปไตยและการสร้างนวัตกรรมการขับเคลื่อนชุมชนสู่สังคมอุดมปัญญาประชาธิปไตยของประชาชนจังหวัดนครปฐม จากผู้เชี่ยวชาญเฉพาะเรื่อง (Critical Incident Technique) ทั้ง 20 รูป/คน ในรอบที่ 2 โดยภาพรวมผู้เชี่ยวชาญมีความเห็นต่อรูปแบบพัฒนาสอดคล้องกัน

ดังนั้น ผู้วิจัยจึงนำแนวทางการประยุกต์ใช้นวัตกรรมการขับเคลื่อนชุมชนสู่สังคมอุดมปัญญาประชาธิปไตยและการสร้างนวัตกรรมการขับเคลื่อนชุมชนสู่สังคมอุดมปัญญาประชาธิปไตยของประชาชนจังหวัดนครปฐม ที่ได้จากการยืนยันรอบที่ 2 ทั้ง 8 ด้าน 67 แนวทางการพัฒนา ให้ผู้เชี่ยวชาญชุดเดิมทำการยืนยันรูปแบบในรอบที่ 3 ต่อไป

3. ผลการยืนยันแนวทางการประยุกต์ใช้นวัตกรรมการขับเคลื่อนชุมชนสู่สังคมอุดมปัญญาประชาธิปไตยและการสร้างนวัตกรรมการขับเคลื่อนชุมชนสู่สังคมอุดมปัญญาประชาธิปไตยของประชาชนจังหวัดนครปฐม รอบที่ 3

จากผลการการยืนยันแนวทางการประยุกต์ใช้นวัตกรรมการขับเคลื่อนชุมชนสู่สังคมอุดมปัญญาประชาธิปไตยและการสร้างนวัตกรรมการขับเคลื่อนชุมชนสู่สังคมอุดมปัญญาประชาธิปไตย

ของประชาชนจังหวัดนครปฐม จากผู้เชี่ยวชาญเฉพาะเรื่อง (Critical Incident Technique) ทั้ง 20 รูป/คน ในรอบที่ 2 ผู้วิจัยจึงนำแนวทางการประยุกต์ใช้นวัตกรรมการขับเคลื่อนชุมชนสู่สังคมอุดมปัญญาประชาธิปไตยและการสร้างนวัตกรรมการขับเคลื่อนชุมชนสู่สังคมอุดมปัญญาประชาธิปไตยของประชาชนจังหวัดนครปฐม ได้นำรูปแบบพัฒนาทั้ง 8 ด้าน 67 แนวทางการพัฒนาให้ผู้เชี่ยวชาญชุดเดิมทำการยืนยันรูปแบบในรอบที่ 3 ได้ผลการวิเคราะห์ข้อมูลดังรายละเอียดที่แสดงในตารางต่อไปนี้

ตารางที่ 4.36 แสดงผลการวิเคราะห์ค่ามัธยฐาน (Med.) ค่าฐานนิยม (Mo.) และค่าพิสัยระหว่างควอไทล์ (I.R.) ในการยืนยันแนวทางการพัฒนาชุมชนสู่สังคมอุดมปัญญาประชาธิปไตย รอบที่ 3

N = 20

แนวทางการพัฒนาชุมชนสู่สังคมอุดมปัญญาประชาธิปไตย	ค่ามัธยฐาน (Med.)	ค่าพิสัยระหว่างควอไทล์ (I.R.)	แปลผล
1. การพัฒนาความศรัทธาในตัวนักการเมือง			
1.1 พัฒนาประสิทธิภาพในการทำงาน	5.00	0.00	สอดคล้องกันมากที่สุด
1.2 สร้างความซื่อสัตย์และความโปร่งใส	5.00	0.00	สอดคล้องกันมากที่สุด
1.3 สร้างความสามารถในการสื่อสารและเข้าถึงประชาชน	5.00	0.00	สอดคล้องกันมากที่สุด
1.4 ส่งเสริมความเชื่อมโยงกับอุดมการณ์และค่านิยม	5.00	0.00	สอดคล้องกันมากที่สุด
1.5 พัฒนาการตอบสนองต่อวิกฤต	5.00	0.00	สอดคล้องกันมากที่สุด
1.6 การสนับสนุนจากสื่อและการรับรู้ของสาธารณะ	5.00	0.75	สอดคล้องกันมากที่สุด
1.7 วิเคราะห์ผลกระทบของประชาธิปไตยและระบบการเมือง	5.00	0.00	สอดคล้องกันมากที่สุด
1.8 สร้างประวัติส่วนตัวและภาพลักษณ์สาธารณะ	5.00	0.00	สอดคล้องกันมากที่สุด

แนวทางการพัฒนาชุมชนสู่สังคมอุดม ปัญญาประชาธิปไตย	ค่ามัธยฐาน (Med.)	ค่าพิสัยระหว่าง ควอไทล์ (I.R.)	แปลผล
2. การพัฒนาความเชื่อมโยงในพรรค การเมือง			
2.1 สร้างอุดมการณ์และนโยบายที่ชัดเจน	5.00	0.00	สอดคล้องกัน มากที่สุด
2.2 สร้างความน่าเชื่อถือของพรรค	5.00	0.00	สอดคล้องกัน มากที่สุด
2.3 สร้างการทำงานเพื่อผลประโยชน์ สาธารณะ	5.00	0.00	สอดคล้องกัน มากที่สุด
2.4 พัฒนาผู้นำพรรคที่มีความสามารถ และซื่อสัตย์	5.00	0.00	สอดคล้องกัน มากที่สุด
2.5 สร้างความเชื่อมโยงกับประชาชน	5.00	0.00	สอดคล้องกัน มากที่สุด
2.6 พัฒนาความสามารถในการแก้ไข ปัญหาสังคมและวิกฤต	5.00	0.00	สอดคล้องกัน มากที่สุด
2.7 ส่งเสริมการสื่อสารและการตลาด การเมือง	5.00	0.00	สอดคล้องกัน มากที่สุด
2.8 สร้างภาพลักษณ์ประวัติและผลงาน ในอดีต	5.00	0.00	สอดคล้องกัน มากที่สุด
2.9 การสนับสนุนจากสมาชิกและฐาน เสียง	5.00	0.00	สอดคล้องกัน มากที่สุด
2.10 ระบบประชาธิปไตยและการ เลือกตั้งให้มีความโปร่งใส	5.00	0.00	สอดคล้องกัน มากที่สุด
3. การพัฒนาความเชื่อในประสิทธิภาพ ทางการเมือง			
3.1 เสริมสร้างประสิทธิภาพของนโยบาย และการบริหาร	5.00	0.00	สอดคล้องกัน มากที่สุด
3.2 ส่งเสริมความโปร่งใสและความ รับผิดชอบ	5.00	0.00	สอดคล้องกัน มากที่สุด

แนวทางการพัฒนาชุมชนสู่สังคมอุดม ปัญญาประชาธิปไตย	ค่ามัธยฐาน (Med.)	ค่าพิสัยระหว่าง ควอไทล์ (I.R.)	แปลผล
3.3 พัฒนาการปฏิบัติตามคำสัญญาทาง การเมือง	5.00	0.00	สอดคล้องกัน มากที่สุด
3.4 สร้างความมีเสถียรภาพของระบบ การเมือง	5.00	0.00	สอดคล้องกัน มากที่สุด
3.5 สร้างการมีส่วนร่วมของประชาชนใน กระบวนการทางการเมือง	5.00	0.00	สอดคล้องกัน มากที่สุด
3.6 พัฒนาการตอบสนองต่อความ ต้องการของประชาชน	5.00	0.00	สอดคล้องกัน มากที่สุด
3.7 เพิ่มบทบาทของสื่อและการสื่อสาร ของรัฐบาล	5.00	0.00	สอดคล้องกัน มากที่สุด
3.8 ผลักดันการแก้ไขปัญหาทุจริตและ คอร์รัปชัน	5.00	0.00	สอดคล้องกัน มากที่สุด
3.9 เพิ่มศักยภาพความสามารถในการ บริหารจัดการวิกฤต	5.00	0.00	สอดคล้องกัน มากที่สุด
3.10 ผลักดันผลสำเร็จในการพัฒนาและ นวัตกรรม	5.00	0.00	สอดคล้องกัน มากที่สุด
4. การพัฒนาการเป็นสมาชิกองค์กรทาง การเมือง			
4.1 ส่งเสริมการสร้างความตระหนักรู้และ แรงจูงใจ	5.00	0.00	สอดคล้องกัน มากที่สุด
4.2 ส่งเสริมการมีส่วนร่วมในกิจกรรม และการตัดสินใจ	5.00	0.00	สอดคล้องกัน มากที่สุด
4.3 การพัฒนาทักษะและความเป็นผู้นำ	5.00	0.00	สอดคล้องกัน มากที่สุด
4.4 การเสริมสร้างอุดมการณ์ร่วม	5.00	0.00	สอดคล้องกัน มากที่สุด
4.5 ผลักดันการสร้างเครือข่ายและ ความสัมพันธ์	5.00	0.00	สอดคล้องกัน มากที่สุด

แนวทางการพัฒนาชุมชนสู่สังคมอุดม ปัญญาประชาธิปไตย	ค่ามัธยฐาน (Med.)	ค่าพิสัยระหว่าง ควอไทล์ (I.R.)	แปลผล
4.6 สร้างความโปร่งใสและความ รับผิดชอบภายในองค์กร	5.00	0.00	สอดคล้องกัน มากที่สุด
4.7 การสร้างความหลากหลายในสมาชิก ภาพ	5.00	0.00	สอดคล้องกัน มากที่สุด
4.8 การสื่อสารที่มีประสิทธิภาพ	5.00	0.00	สอดคล้องกัน มากที่สุด
5. การพัฒนาการประชาสัมพันธ์การ เลือกตั้ง			
5.1 การใช้สื่อดิจิทัลและออนไลน์	5.00	0.00	สอดคล้องกัน มากที่สุด
5.2 การมีส่วนร่วมของประชาชนใน ระดับท้องถิ่น	5.00	0.00	สอดคล้องกัน มากที่สุด
5.3 การใช้ข้อมูลและสถิติ	5.00	0.00	สอดคล้องกัน มากที่สุด
5.4 ความโปร่งใสและความเป็นกลางของ ข้อมูล	5.00	0.00	สอดคล้องกัน มากที่สุด
5.5 การสร้างความตระหนักรู้เกี่ยวกับ ความสำคัญของการเลือกตั้ง	5.00	0.00	สอดคล้องกัน มากที่สุด
5.6 การปรับเนื้อหาให้เหมาะสมกับ กลุ่มเป้าหมาย	5.00	0.00	สอดคล้องกัน มากที่สุด
5.7 การเฝ้าระวังการบิดเบือนข้อมูล	5.00	0.00	สอดคล้องกัน มากที่สุด
5.8 การประชาสัมพันธ์ผ่านสื่อดั้งเดิม	5.00	0.00	สอดคล้องกัน มากที่สุด
6. การพัฒนาการช่วยโฆษณาหาเสียง ในทางการเมือง			
6.1 การใช้สื่อดิจิทัลและเทคโนโลยี	5.00	0.00	สอดคล้องกัน มากที่สุด

แนวทางการพัฒนาชุมชนสู่สังคมอุดม ปัญญาประชาธิปไตย	ค่ามัธยฐาน (Med.)	ค่าพิสัยระหว่าง ควอไทล์ (I.R.)	แปลผล
6.2 การเล่าเรื่องและสร้างอารมณ์รวม	5.00	0.00	สอดคล้องกัน มากที่สุด
6.3 การออกแบบภาพลักษณ์และแบรนด์ ของผู้สมัคร	5.00	0.00	สอดคล้องกัน มากที่สุด
6.4 การปรับเนื้อหาให้ตรงกับ กลุ่มเป้าหมาย	5.00	0.00	สอดคล้องกัน มากที่สุด
6.5 การโฆษณาผ่านสื่อดั้งเดิม	5.00	0.00	สอดคล้องกัน มากที่สุด
6.6 การจัดการงบประมาณโฆษณา	5.00	0.00	สอดคล้องกัน มากที่สุด
6.7 การเฟ้อระวังการบิดเบือนข้อมูล	5.00	0.00	สอดคล้องกัน มากที่สุด
6.8 การใช้บุคคลที่มีอิทธิพล	5.00	0.00	สอดคล้องกัน มากที่สุด
6.9 การใช้โฆษณาเชิงโต้ตอบ	5.00	0.00	สอดคล้องกัน มากที่สุด
7. การพัฒนาการพูดคุยเรื่องการเมือง			
7.1 การส่งเสริมวัฒนธรรมการพูดคุย อย่างสร้างสรรค์	5.00	0.00	สอดคล้องกัน มากที่สุด
7.2 การใช้ข้อมูลที่มีความถูกต้อง	5.00	0.00	สอดคล้องกัน มากที่สุด
7.3 การพัฒนาทักษะการฟังอย่างตั้งใจ	5.00	0.00	สอดคล้องกัน มากที่สุด
7.4 การสนับสนุนการแสดงความเห็นใน วงกว้าง	5.00	0.00	สอดคล้องกัน มากที่สุด
7.5 การพัฒนาแพลตฟอร์มสำหรับการ พูดคุยที่หลากหลาย	5.00	0.00	สอดคล้องกัน มากที่สุด
7.6 การส่งเสริมการวิพากษ์วิจารณ์อย่าง มีเหตุผล	5.00	0.00	สอดคล้องกัน มากที่สุด

แนวทางการพัฒนาชุมชนสู่สังคมอุดม ปัญญาประชาธิปไตย	ค่ามัธยฐาน (Med.)	ค่าพิสัยระหว่าง ควอไทล์ (I.R.)	แปลผล
7.7 การจัดการความขัดแย้งในการพูดคุย	5.00	0.00	สอดคล้องกัน มากที่สุด
7.8 การให้ความรู้เรื่องการเมือง	5.00	0.00	สอดคล้องกัน มากที่สุด
8. การพัฒนาบทบาทของผู้นำชุมชน ในทางการเมือง			
8.1 การสร้างความเข้มแข็งในชุมชน	5.00	0.00	สอดคล้องกัน มากที่สุด
8.2 การสร้างการรับรู้ทางการเมือง	5.00	0.00	สอดคล้องกัน มากที่สุด
8.3 การเป็นตัวแทนของประชาชน	5.00	0.00	สอดคล้องกัน มากที่สุด
8.4 การสร้างเครือข่ายชุมชน	5.00	0.00	สอดคล้องกัน มากที่สุด
8.5 การพัฒนาแนวทางนโยบายเกี่ยวกับการ มีส่วนร่วม	5.00	0.75	สอดคล้องกัน มากที่สุด
8.6 การส่งเสริมความรับผิดชอบ	5.00	0.00	สอดคล้องกัน มากที่สุด

จากตารางที่ 4.36 พบว่า ผู้เชี่ยวชาญมีความเห็นสอดคล้องกันในแนวทางการพัฒนาชุมชนสู่สังคมอุดมปัญญาประชาธิปไตย ทั้ง 8 ประเด็นการพัฒนา ได้แก่ การพัฒนาความศรัทธาในตัวนักการเมือง การพัฒนาความเลื่อมใสในพรรคการเมือง การพัฒนาความเชื่อในประสิทธิภาพทางการเมือง การพัฒนาการเป็นสมาชิกองค์กรทางการเมือง การพัฒนาการประชาสัมพันธ์การเลือกตั้ง การพัฒนาการช่วยโฆษณาหาเสียงในทางการเมือง การพัฒนาการพูดคุยเรื่องการเมือง การพัฒนาบทบาทของผู้นำชุมชนในทางการเมือง โดยมีค่ามัธยฐาน (Med.) ที่ระดับ 5.00 ค่าฐานนิยม (Mo.) ที่ระดับ 5.00 และค่าพิสัยระหว่าง ควอไทล์ (I.R.) ระหว่าง 0.00 – 0.75 แสดงว่าผู้เชี่ยวชาญมีความคิดเห็นต่อแนวทางการพัฒนาชุมชนสู่สังคมอุดมปัญญาประชาธิปไตย สอดคล้องกันทุกด้าน

ผลจากการวิเคราะห์การยืนยันแนวทางการประยุกต์ใช้นวัตกรรมการขับเคลื่อนชุมชนสู่สังคมอุดมปัญญาประชาธิปไตยและการสร้างนวัตกรรมการขับเคลื่อนชุมชนสู่สังคมอุดมปัญญา

ประชาธิปไตยของประชาชนจังหวัดนครปฐม จากผู้เชี่ยวชาญเฉพาะเรื่อง (Critical Incident Technique) ทั้ง 20 รูป/คน ในรอบที่ 3 โดยภาพรวมผู้เชี่ยวชาญมีความเห็นต่อแนวทางการพัฒนาสอดคล้องกัน ประกอบด้วยรูปแบบพัฒนาจำนวน 8 ด้าน 67 แนวทางการพัฒนา

จากการศึกษาในครั้งนี้ ผู้วิจัยได้สังเคราะห์ข้อมูลทั้งหมดที่ได้จากการยืนยันทั้ง 3 รอบ จากผู้เชี่ยวชาญเฉพาะเรื่อง (Critical Incident Technique) จำนวน 20 รูป/คน ได้แนวทางการประยุกต์ใช้นวัตกรรม การขับเคลื่อนชุมชนสู่สังคมอุดมปัญญาประชาธิปไตยและการสร้างนวัตกรรม การขับเคลื่อนชุมชนสู่สังคมอุดมปัญญาประชาธิปไตยของประชาชนจังหวัดนครปฐม จำนวน 8 ด้าน 67 แนวทางการพัฒนา มีรายละเอียดดังนี้

1. การพัฒนาความศรัทธาในตัวนักการเมือง ประกอบด้วย 8 แนวทางการพัฒนา ได้แก่

1.1 การพัฒนาประสิทธิภาพในการทำงาน 1.2 สร้างความซื่อสัตย์และความโปร่งใส 1.3 สร้างความสามารถในการสื่อสารและเข้าถึงประชาชน 1.4 ส่งเสริมความเชื่อมโยงกับอุดมการณ์และค่านิยม 1.5 การพัฒนาการตอบสนองต่อวิกฤต 1.6 การสนับสนุนจากสื่อและการรับรู้ของสาธารณะ 1.7 วิเคราะห์ผลกระทบของประชาธิปไตยและระบบการเมือง 1.8 สร้างประวัติส่วนตัวและภาพลักษณ์สาธารณะ

2. การพัฒนาความเชื่อมั่นในพรรคการเมือง ประกอบด้วย 10 แนวทางการพัฒนา ได้แก่

2.1 สร้างอุดมการณ์และนโยบายที่ชัดเจน 2.2 สร้างความน่าเชื่อถือของพรรค 2.3 สร้างการทำงานเพื่อผลประโยชน์สาธารณะ 2.4 พัฒนาผู้นำพรรคที่มีความสามารถและซื่อสัตย์ 2.5 สร้างความเชื่อมโยงกับประชาชน 2.6 พัฒนาความสามารถในการแก้ไขปัญหาสังคมและวิกฤต 2.7 ส่งเสริมการสื่อสารและการตลาดการเมือง 2.8 สร้างภาพลักษณ์ประวัติและผลงานในอดีต 2.9 การสนับสนุนจากสมาชิกและฐานเสียง 2.10 ระบบประชาธิปไตยและการเลือกตั้งให้มีความโปร่งใส

3. การพัฒนาความเชื่อในประสิทธิภาพทางการเมือง ประกอบด้วย 10 แนวทางการพัฒนา ได้แก่

3.1 เสริมสร้างประสิทธิภาพของนโยบายและการบริหาร 3.2 ส่งเสริมความโปร่งใสและความรับผิดชอบ 3.3 พัฒนาการปฏิบัติตามคำสัญญาทางการเมือง 3.4 สร้างความมีเสถียรภาพของระบบการเมือง 3.5 สร้างการมีส่วนร่วมของประชาชนในกระบวนการทางการเมือง 3.6 พัฒนาการตอบสนองต่อความต้องการของประชาชน 3.7 เพิ่มบทบาทของสื่อและการสื่อสารของรัฐบาล 3.8 ผลักดันการแก้ไขปัญหาทุจริตและคอร์รัปชัน 3.9 เพิ่มศักยภาพความสามารถในการบริหารจัดการวิกฤต 3.10 ผลักดันผลสำเร็จในการพัฒนาและนวัตกรรม

4. การพัฒนาการเป็นสมาชิกองค์กรทางการเมือง ประกอบด้วย 8 แนวทางการพัฒนา ได้แก่

4.1 ส่งเสริมการสร้างความรู้และแรงจูงใจ 4.2 ส่งเสริมการมีส่วนร่วมในกิจกรรมและการตัดสินใจ 4.3 การพัฒนาทักษะและความเป็นผู้นำ 4.4 การเสริมสร้างอุดมการณ์ร่วม 4.5

ผลักดันการสร้างเครือข่ายและความสัมพันธ์ 4.6 สร้างความโปร่งใสและความรับผิดชอบภายในองค์กร 4.7 การสร้างความหลากหลายในสมาชิกภาพ 4.8 การสื่อสารที่มีประสิทธิภาพ

5. การพัฒนาการประชาสัมพันธ์การเลือกตั้ง ประกอบด้วย 8 แนวทางการพัฒนา ได้แก่

5.1 การใช้สื่อดิจิทัลและออนไลน์ 5.2 การมีส่วนร่วมของประชาชนในระดับท้องถิ่น 5.3 การใช้ข้อมูลและสถิติ 5.4 ความโปร่งใสและความเป็นกลางของข้อมูล 5.5 การสร้างความตระหนักรู้เกี่ยวกับความสำคัญของการเลือกตั้ง 5.6 การปรับเนื้อหาให้เหมาะสมกับกลุ่มเป้าหมาย 5.7 การเฝ้าระวังการบิดเบือนข้อมูล 5.8 การประชาสัมพันธ์ผ่านสื่อดั้งเดิม

6. การพัฒนาการช่วยโฆษณาหาเสียงในทางการเมือง ประกอบด้วย 9 แนวทางการพัฒนา ได้แก่

6.1 การใช้สื่อดิจิทัลและเทคโนโลยี 6.2 การเล่าเรื่องและสร้างอารมณ์ร่วม 6.3 การออกแบบภาพลักษณ์และแบรนด์ของผู้สมัคร 6.4 การปรับเนื้อหาให้ตรงกับกลุ่มเป้าหมาย 6.5 การโฆษณาผ่านสื่อดั้งเดิม 6.6 การจัดการงบประมาณโฆษณา 6.7 การเฝ้าระวังการบิดเบือนข้อมูล 6.8 การใช้บุคคลที่มีอิทธิพล 6.9 การใช้โฆษณาเชิงโต้ตอบ

7. การพัฒนาการพูดคุยเรื่องการเมือง ประกอบด้วย 8 แนวทางการพัฒนา ได้แก่

7.1 การส่งเสริมวัฒนธรรมการพูดคุยอย่างสร้างสรรค์ 7.2 การใช้ข้อมูลที่มีความถูกต้อง 7.3 การพัฒนาทักษะการฟังอย่างตั้งใจ 7.4 การสนับสนุนการแสดงความคิดเห็นในวงกว้าง 7.5 การพัฒนาแพลตฟอร์มสำหรับการพูดคุยที่หลากหลาย 7.6 การส่งเสริมการวิพากษ์วิจารณ์อย่างมีเหตุผล 7.7 การจัดการความขัดแย้งในการพูดคุย 7.8 การให้ความรู้เรื่องการเมือง

8. การพัฒนาบทบาทของผู้นำชุมชนในทางการเมือง ประกอบด้วย 6 แนวทางการพัฒนา ได้แก่

8.1 การสร้างความเข้มแข็งในชุมชน 8.2 การสร้างการรับรู้ทางการเมือง 8.3 การเป็นตัวแทนของประชาชน 8.4 การสร้างเครือข่ายชุมชน 8.5 การพัฒนาแนวทางนโยบายเกี่ยวกับการมีส่วนร่วม 8.6 การส่งเสริมความรับผิดชอบ

ผลการวิเคราะห์ข้อมูลข้างต้น สามารถแสดงรูปแบบแนวทางการประยุกต์ใช้นวัตกรรมการขับเคลื่อนชุมชนสู่สังคมอุดมปัญญาประชาธิปไตยของประชาชนจังหวัดนครปฐม เป็นแผนภาพได้ดังนี้

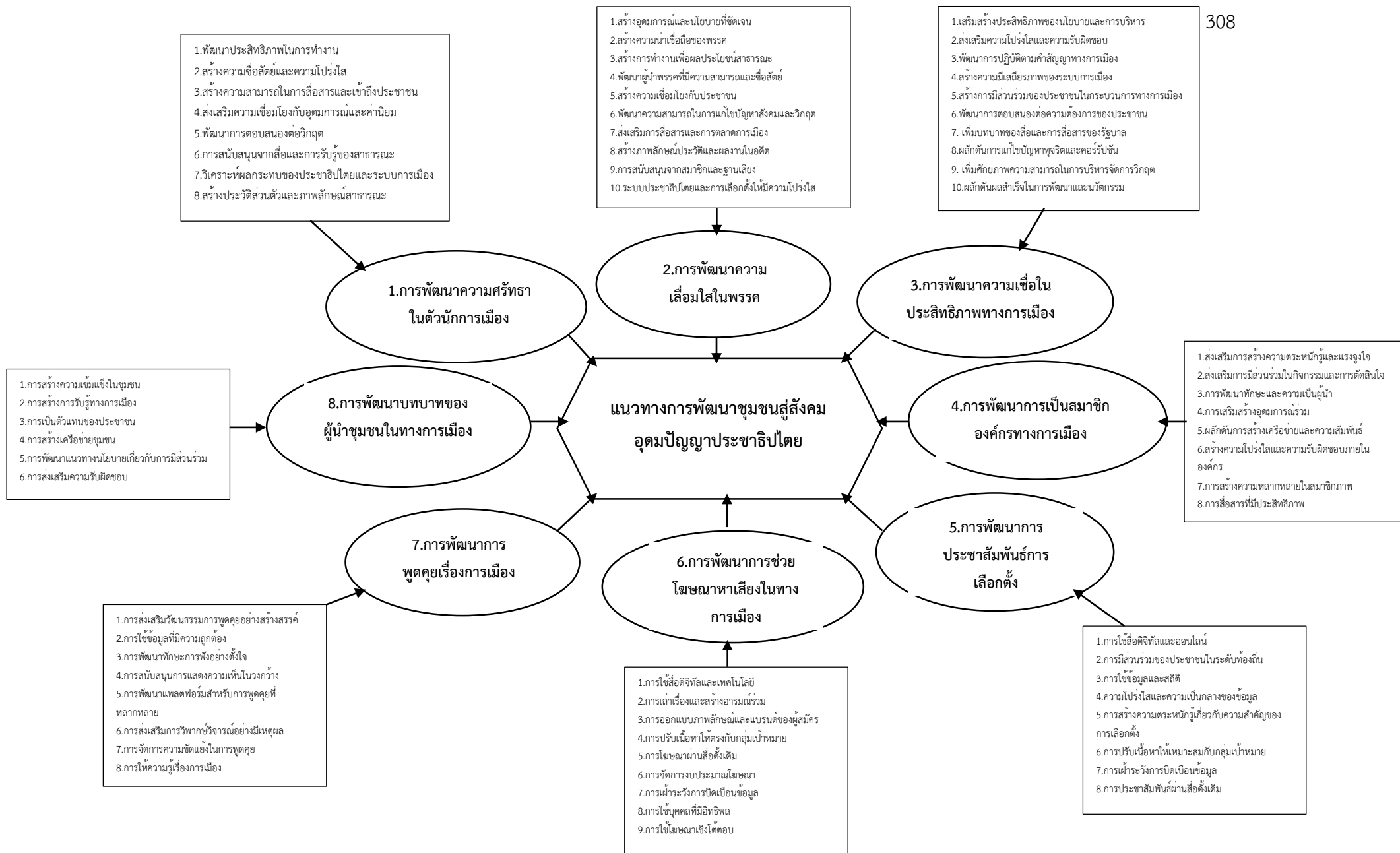

ภาพที่ 4.16 แสดงรูปแบบแนวทางการประยุกต์ใช้นวัตกรรมการขับเคลื่อนชุมชนสู่สังคมอุดมปัญญาประชาธิปไตยของประชาชนจังหวัดนครปฐม

บทที่ 5

สรุป อภิปรายผลและข้อเสนอแนะ

การศึกษาวิจัยเรื่อง “นวัตกรรมการขับเคลื่อนชุมชนสู่สังคมอุดมปัญญาประชาธิปไตยของประชาชนจังหวัดนครปฐม” มีวัตถุประสงค์ 5 ข้อ ได้แก่ 1) เพื่อศึกษาและสังเคราะห์แนวคิดสังคมอุดมปัญญาประชาธิปไตย 2) เพื่อศึกษาระดับการเข้าถึงสังคมอุดมปัญญาประชาธิปไตยของประชาชนจังหวัดนครปฐม 3) เพื่อค้นหาแนวทางการประยุกต์ใช้นวัตกรรมการขับเคลื่อนชุมชนสู่สังคมอุดมปัญญาประชาธิปไตยของประชาชนจังหวัดนครปฐม 4) เพื่อสร้างนวัตกรรมการขับเคลื่อนชุมชนสู่สังคมอุดมปัญญาประชาธิปไตยของประชาชนจังหวัดนครปฐม 5) เพื่อนำเสนอและเสริมสร้างชุมชนสู่สังคมอุดมปัญญาประชาธิปไตยของประชาชนจังหวัดนครปฐม เก็บข้อมูลเชิงคุณภาพกับผู้ให้ข้อมูลสำคัญ จำนวน 21 รูป/คน การวิเคราะห์ข้อมูลเชิงคุณภาพด้วยวิธีการวิเคราะห์เนื้อหา (content Analysis) แล้วนำเสนอเชิงพรรณนาความ เก็บข้อมูลแบบสอบถามกับกลุ่มตัวอย่างที่เป็นประชาชนในจังหวัดนครปฐม จำนวน 530 คน สถิติที่ใช้ในการวิเคราะห์ข้อมูล ได้แก่ ค่าความถี่ (Frequency) และร้อยละ (Percentage) ค่าเฉลี่ย (Mean) ส่วนเบี่ยงเบนมาตรฐาน (Standard Deviation) ทดสอบสมมติฐานด้วย ค่าความเบ้ (Skewness) ค่าความโด่ง (Kurtosis) ค่าสัมประสิทธิ์สหสัมพันธ์เพียร์สัน (Pearson Correlation) การวิเคราะห์องค์ประกอบเชิงยืนยัน (Confirmatory Factor Analysis) และการวิเคราะห์การสร้างโมเดลสมการเชิงโครงสร้าง (Structural Equation Modeling : SEM) ผลการวิจัยนำมาแสดงตามลำดับ ดังต่อไปนี้

5.1 สรุปผลการวิจัย

5.2 อภิปรายผลการวิจัย

5.3 ข้อเสนอแนะ

5.1 สรุปผลการวิจัย

จากการวิเคราะห์ข้อมูลการศึกษาวิจัย เรื่อง “นวัตกรรมการขับเคลื่อนชุมชนสู่สังคมอุดมปัญญาประชาธิปไตยของประชาชนจังหวัดนครปฐม” สามารถสรุปผลการวิจัยได้ตามลำดับ ดังต่อไปนี้

1. ผลการวิจัยระยะที่ 1 ศึกษาและสังเคราะห์แนวคิดสังคมอุดมปัญญาประชาธิปไตย

จากการศึกษาและสังเคราะห์แนวคิดสังคมอุดมปัญญาประชาธิปไตย ที่เกี่ยวข้อง การพัฒนาการมีส่วนร่วมทางการเมือง การส่งเสริมความสนใจทางการเมือง การเสริมสร้างครอบครัวประชาธิปไตย การส่งเสริมความศรัทธาในระบอบประชาธิปไตย การขับเคลื่อนชุมชนสู่สังคมอุดมปัญญาประชาธิปไตย แนวคิดสังคมอุดมปัญญาประชาธิปไตย เป็นตัวกำหนดแนวทางการพัฒนา

รวมถึงการกำหนดประเด็นเพื่อนำไปสู่การสร้างนวัตกรรมการขับเคลื่อนชุมชนสู่สังคมอุดมปัญญา ประชาธิปไตยของประชาชนจังหวัดนครปฐม

2.1 การพัฒนาการมีส่วนร่วมทางการเมือง ซึ่งประกอบไปด้วย 6 ประเด็นหลัก คือ 1) การปฏิรูปการจัดการศึกษาทุกระดับเพื่อนำไปสู่ความครอบคลุมการเรียนรู้ที่กว้างขวาง 2) การรณรงค์เสริมสร้างความตระหนัก หรือทัศนคติที่ดีต่อประชาธิปไตย 3) การสร้างวัฒนธรรมแบบมีส่วนร่วมให้กับประชาชน 4) การส่งเสริมและสนับสนุนจัดกิจกรรมทางการเมืองขององค์กรภาคประชาสังคม 5) การสร้างและขยายช่องทางการแสดงความคิดเห็นทางการเมืองให้ประชาชน 6) ข้อเสนอแนะเกี่ยวกับการพัฒนาการมีส่วนร่วมทางการเมือง

2.2 การส่งเสริมความสนใจทางการเมือง ซึ่งประกอบไปด้วย 4 ประเด็นหลัก คือ 1) การให้ความรู้ความเข้าใจของการเมืองในระบอบประชาธิปไตย 2) การใช้หลักธรรมคำสอนทางพระพุทธศาสนาในการพัฒนาความเป็นพลเมืองในระบอบประชาธิปไตย 3) การปลูกฝังทัศนคติที่ดีต่อการเมืองแบบประชาธิปไตย 4) ข้อเสนอแนะเกี่ยวกับการส่งเสริมความสนใจทางการเมือง

2.3 การเสริมสร้างครอบครัวประชาธิปไตย ซึ่งประกอบไปด้วย 3 ประเด็นหลัก คือ 1) การส่งเสริมและสนับสนุนการเมืองภาคประชาชน 2) การส่งเสริมค่านิยมทางการเมืองแบบประชาธิปไตย ที่ควรจะเป็น 3) ข้อเสนอแนะเกี่ยวกับการเสริมสร้างครอบครัวประชาธิปไตย

2.4 การส่งเสริมความศรัทธาในระบอบประชาธิปไตย ซึ่งประกอบไปด้วย 4 ประเด็นหลัก คือ 1) การเข้าสู่อำนาจของผู้นำหรือผู้บริหารประเทศต้องมีความชอบธรรม 2) การใช้อำนาจทางการปกครองและการบริหารต้องตั้งอยู่พื้นฐานของนิติรัฐและนิติธรรม 3) การที่รัฐจะขับเคลื่อนยกระดับคุณภาพชีวิตที่ดีให้กับพลเมือง 4) ข้อเสนอแนะเกี่ยวกับการส่งเสริมความศรัทธาในระบอบประชาธิปไตย

2.5 การขับเคลื่อนชุมชนสู่สังคมอุดมปัญญาประชาธิปไตย ซึ่งประกอบไปด้วย 5 ประเด็นหลัก คือ 1) สังคมอุดมปัญญาประชาธิปไตย 2) การออกแบบสังคมอุดมปัญญาประชาธิปไตยในบริบทสังคมไทย 3) การพัฒนาสังคมอุดมปัญญาประชาธิปไตย 4) แนวโน้มและทิศทางการใช้สังคมอุดมปัญญาประชาธิปไตย 5) ข้อเสนอแนะเกี่ยวกับสังคมอุดมปัญญาประชาธิปไตย

2.6 แนวคิดสังคมอุดมปัญญาประชาธิปไตย ซึ่งประกอบไปด้วย 5 ประเด็นหลัก คือ 1) การขับเคลื่อนชุมชนสู่สังคมอุดมปัญญาประชาธิปไตย 2) การเข้าถึงสังคมอุดมปัญญาประชาธิปไตย 3) การปฏิบัติของทุกภาคส่วนในการขับเคลื่อนชุมชนสู่สังคมอุดมปัญญาประชาธิปไตย 4) การผลักดันสังคมอุดมปัญญาประชาธิปไตย 5) ข้อเสนอแนะเกี่ยวกับการขับเคลื่อนชุมชนสู่สังคมอุดมปัญญาประชาธิปไตย

2. ผลการวิจัยระยะที่ 2 ศึกษาระดับการเข้าถึงสังคมอุดมปัญญาประชาธิปไตยของประชาชนจังหวัดนครปฐม

1.1 ข้อมูลสภาพทั่วไปของเยาวชน

1) เพศ ผู้ตอบแบบสอบถามส่วนใหญ่เป็นเพศชาย มีจำนวน 298 คน คิดเป็นร้อยละ 56.2 และเป็นเพศหญิง 232 คน คิดเป็นร้อยละ 43.8

2) อายุ ผู้ตอบแบบสอบถามส่วนใหญ่มีอายุต่ำกว่า 20 ปี มีจำนวน 152 คน คิดเป็นร้อยละ 28.7 รองลงมา มีอายุระหว่าง 21 -30 ปี มีจำนวน 114 คน คิดเป็นร้อยละ 21.5 มีอายุระหว่าง 31-40 ปี มีจำนวน 102 คน คิดเป็นร้อยละ 19.2 มีอายุระหว่าง 41-50 ปี มีจำนวน 89 คน คิดเป็นร้อยละ 16.8 มีอายุระหว่าง 51-60 ปี มีจำนวน 60 คน คิดเป็นร้อยละ 11.3 และมีอายุ 61 ปีขึ้นไป มีจำนวน 13 คน คิดเป็นร้อยละ 2.5

3) ศาสนา ผู้ตอบแบบสอบถามส่วนใหญ่ นับถือศาสนาพุทธ มีจำนวน 512 คน คิดเป็นร้อยละ 96.6 รองลงมานับถือศาสนาคริสต์ มีจำนวน 8 คน คิดเป็นร้อยละ 1.5 ไม่มีศาสนา มีจำนวน 7 คน คิดเป็นร้อยละ 1.3 และนับถือศาสนาอิสลาม มีจำนวน 3 คน คิดเป็นร้อยละ .6

4) การศึกษา ผู้ตอบแบบสอบถามส่วนใหญ่มีการศึกษาระดับปริญญาตรี มีจำนวน 218 คน คิดเป็นร้อยละ 41.1 รองลงมา มีมัธยมศึกษาตอนปลาย/ปวช. มีจำนวน 124 คน คิดเป็นร้อยละ 23.4 มัธยมศึกษาตอนต้น มีจำนวน 75 คน คิดเป็นร้อยละ 14.2 ประถมศึกษา มีจำนวน 40 คน คิดเป็นร้อยละ 7.5 สูงกว่าปริญญาตรี มีจำนวน 39 คน คิดเป็นร้อยละ 7.4 อนุปริญญา/ปวส. มีจำนวน 20 คน คิดเป็นร้อยละ 3.8 และไม่ได้เรียน มีจำนวน 14 คน คิดเป็นร้อยละ 2.6

5) สถานภาพสมรส ผู้ตอบแบบสอบถามส่วนใหญ่มีสถานภาพโสด มีจำนวน 342 คน คิดเป็นร้อยละ 64.5 รองลงมา มีสถานภาพสมรส มีจำนวน 156 คน คิดเป็นร้อยละ 29.4 มรสถานภาพหม้าย จำนวน 21 คน คิดเป็นร้อยละ 4.0 และมีสถานภาพหย่าร้าง/หม้าย มีจำนวน 11 คน คิดเป็นร้อยละ 2.1

6) อาชีพ ผู้ตอบแบบสอบถามส่วนใหญ่ยังไม่ได้ทำงาน (กำลังเรียน) มีจำนวน 174 คน คิดเป็นร้อยละ 32.8 รองลงมา รับจ้างทั่วไป มีจำนวน 96 คน คิดเป็นร้อยละ 18.1 รับราชการ มีจำนวน 82 คน คิดเป็นร้อยละ 15.5 ผู้ประกอบการ/ธุรกิจส่วนตัว มีจำนวน 50 คน คิดเป็นร้อยละ 9.4 ลูกจ้างเอกชน มีจำนวน 49 คน คิดเป็นร้อยละ 9.2 เกษตรกร มีจำนวน 29 คน คิดเป็นร้อยละ 5.5 ไม่แน่นอน มีจำนวน 23 คน คิดเป็นร้อยละ 4.3 ตกงาน มีจำนวน 14 คน คิดเป็นร้อยละ 2.6 รัฐวิสาหกิจ มีจำนวน 7 คน คิดเป็นร้อยละ 1.3 และ เจ้าของกิจการอุตสาหกรรมขนาดใหญ่ มีจำนวน 6 คน คิดเป็นร้อยละ 1.1

7) รายได้ต่อเดือน ผู้ตอบแบบสอบถามส่วนใหญ่มีรายได้ต่ำกว่า 15,000 บาท มีจำนวน 390 คน คิดเป็นร้อยละ 73.6 รองลงมา มีรายได้ 15,001 – 20,000 บาท มีจำนวน 69 คน

คิดเป็นร้อยละ 13.0 มีรายได้ 25,001 บาทขึ้นไป มีจำนวน 52 คน คิดเป็นร้อยละ 9.8 และมีรายได้ 20,001 - 25,000 บาท มีจำนวน 19 คน คิดเป็นร้อยละ 3.6

1.2 ความเข้าใจต่อแนวคิดสังคมอุดมปัญญา

ความเข้าใจต่อแนวคิดสังคมอุดมปัญญาประชาธิปไตยของประชาชนจังหวัดนครปฐม โดยรวม อยู่ในระดับมากที่สุด ($\bar{x} = 4.49$) เมื่อพิจารณาเป็นรายด้าน พบว่า อยู่ในระดับมากที่สุดทั้ง 5 ด้าน โดยเรียงลำดับค่าเฉลี่ยจากมากไปน้อย ได้แก่ ความเข้าใจด้านสังคมอุดมปัญญา อยู่ในระดับมากที่สุด ($\bar{x} = 4.13$) ความเข้าใจด้านวิถีแห่งประชาธิปไตย ($\bar{x} = 4.11$) ความเข้าใจด้านการเป็นผู้สังเกตการณ์ทางการเมือง ($\bar{x} = 3.95$) ความเข้าใจด้านการมีส่วนร่วมทางการเมือง ($\bar{x} = 3.89$) และความเข้าใจด้านความเป็นหุ้นส่วนทางการเมือง ($\bar{x} = 3.76$) ตามลำดับ

1.3 ปัจจัยที่มีอิทธิพลต่อความเป็นประชาธิปไตยของประชาชนจังหวัดนครปฐม

ปัจจัยที่มีอิทธิพลต่อความเป็นประชาธิปไตยของประชาชนจังหวัดนครปฐม โดยรวม อยู่ในระดับมาก ($\bar{x} = 3.72$) เมื่อพิจารณาเป็นรายด้าน พบว่า อยู่ในระดับมากที่สุดทั้ง 8 ด้าน โดยเรียงลำดับค่าเฉลี่ยจากมากไปน้อย ได้แก่ ความเชื่อในประสิทธิภาพทางการเมืองอยู่ในระดับมากที่สุด ($\bar{x} = 4.02$) ความศรัทธาในตัวนักการเมือง ($\bar{x} = 3.88$) ความเลื่อมใสในพรรคการเมือง ($\bar{x} = 3.84$) บทบาทของผู้นำชุมชน ($\bar{x} = 3.74$) การพูดคุยเรื่องการเมือง ($\bar{x} = 3.63$) การการช่วยโฆษณาหาเสียง ($\bar{x} = 3.60$) การประชาสัมพันธ์การเลือกตั้ง ($\bar{x} = 3.57$) และ การเป็นสมาชิกองค์กร ($\bar{x} = 3.63$) ตามลำดับ

1.4 การพัฒนาสังคมอุดมปัญญาประชาธิปไตยของประชาชนจังหวัดนครปฐม

การพัฒนาสังคมอุดมปัญญาประชาธิปไตยของประชาชนจังหวัดนครปฐม โดยรวม อยู่ในระดับมาก ($\bar{x} = 3.93$) เมื่อพิจารณาเป็นรายด้าน พบว่า อยู่ในระดับมากที่สุดทั้ง 5 ด้าน โดยเรียงลำดับค่าเฉลี่ยจากมากไปน้อย ได้แก่ สังคมพระศรีอริยเมตไตรย ($\bar{x} = 3.96$) สังคมอุดมปัญญา ($\bar{x} = 3.96$) นวัตกรรมธรรมประชาธิปไตย ($\bar{x} = 3.94$) สังคมยูโทเปีย ($\bar{x} = 3.90$) และ โยนิโสมนสีกาประชาธิปไตย ($\bar{x} = 3.89$) ตามลำดับ

1.5 การวิเคราะห์ปัจจัยเชิงสาเหตุที่มีอิทธิพลต่อการพัฒนาสังคมอุดมปัญญาประชาธิปไตยของประชาชนจังหวัดนครปฐม

อิทธิพลโดยรวมของตัวแปรปัจจัยเชิงสาเหตุที่ส่งผลต่อการพัฒนาสังคมอุดมปัญญาประชาธิปไตยของประชาชนจังหวัดนครปฐม อย่างมีนัยสำคัญทางสถิติที่ระดับ 0.01 เรียงลำดับจากค่าสัมประสิทธิ์อิทธิพลโดยรวมจากมากไปหาน้อย ได้ดังนี้

1) ปัจจัยความเข้าใจต่อแนวคิดสังคมอุดมปัญญาประชาธิปไตย (PDW) มีอิทธิพลโดยรวมต่อการพัฒนาสังคมอุดมปัญญาประชาธิปไตยของประชาชนจังหวัดนครปฐม โดยมีค่าสัมประสิทธิ์อิทธิพลโดยรวมเท่ากับ 0.646

2) ปัจจัยพฤติกรรมการเมืองตามระบอบประชาธิปไตย (NDF) มีอิทธิพลโดยรวมต่อการพัฒนาสังคมอุดมปัญญาประชาธิปไตยของประชาชนจังหวัดนครปฐม โดยมีค่าสัมประสิทธิ์อิทธิพลโดยรวมเท่ากับ 0.451

3) ปัจจัยภาวะผู้นำทางการเมือง (PLF) มีอิทธิพลโดยรวมต่อการพัฒนาสังคมอุดมปัญญาประชาธิปไตยของประชาชนจังหวัดนครปฐม โดยมีค่าสัมประสิทธิ์อิทธิพลโดยรวมเท่ากับ 0.380

ผลการวิจัยระยะที่ 3 ศึกษาแนวทางการประยุกต์ใช้นวัตกรรมการขับเคลื่อนชุมชนสู่สังคมอุดมปัญญาประชาธิปไตยและการสร้างนวัตกรรมการขับเคลื่อนชุมชนสู่สังคมอุดมปัญญาประชาธิปไตยของประชาชนจังหวัดนครปฐม

1. จากการสนทนากลุ่ม (Focus Group Discussion) ของผู้ทรงคุณวุฒิ ที่มีประสบการณ์ตรง (The Critical Incident Technique) และผู้ที่มีส่วนเกี่ยวข้องในการขับเคลื่อนชุมชนสู่สังคมอุดมปัญญาประชาธิปไตย จำนวน 12 รูป/คน ได้แนวทางการประยุกต์ใช้นวัตกรรมการขับเคลื่อนชุมชนสู่สังคมอุดมปัญญาประชาธิปไตยและการสร้างนวัตกรรมการขับเคลื่อนชุมชนสู่สังคมอุดมปัญญาประชาธิปไตยของประชาชนจังหวัดนครปฐม จำนวน 8 ด้าน 67 แนวทางการพัฒนา มีรายละเอียดดังนี้

1.1 การพัฒนาความศรัทธาในตัวนักการเมือง ประกอบด้วย 8 แนวทางการพัฒนา ได้แก่

1) การพัฒนาประสิทธิภาพในการทำงาน 2) สร้างความซื่อสัตย์และความโปร่งใส 3) สร้างความสามารถในการสื่อสารและเข้าถึงประชาชน 4) ส่งเสริมความเชื่อมโยงกับอุดมการณ์และค่านิยม 5) การพัฒนาการตอบสนองต่อวิกฤต 6) การสนับสนุนจากสื่อและการรับรู้ของสาธารณะ 7) วิเคราะห์ผลกระทบของประชาธิปไตยและระบบการเมือง 8) สร้างประวัติส่วนตัวและภาพลักษณ์สาธารณะ

1.2 การพัฒนาความเลื่อมใสในพรรคการเมือง ประกอบด้วย 10 แนวทางการพัฒนา ได้แก่

1) สร้างอุดมการณ์และนโยบายที่ชัดเจน 2) สร้างความน่าเชื่อถือของพรรค 3) สร้างการทำงานเพื่อผลประโยชน์สาธารณะ 4) พัฒนาผู้นำพรรคที่มีความสามารถและซื่อสัตย์ 5) สร้างความเชื่อมโยงกับประชาชน 6) พัฒนาความสามารถในการแก้ไขปัญหาสังคมและวิกฤต 7) ส่งเสริมการสื่อสารและการตลาดการเมือง 8) สร้างภาพลักษณ์ประวัติและผลงานในอดีต 9) การสนับสนุนจากสมาชิกและฐานเสียง 10) ระบบประชาธิปไตยและการเลือกตั้งให้มีความโปร่งใส

1.3 การพัฒนาความเชื่อในประสิทธิภาพทางการเมือง ประกอบด้วย 10 แนวทางการพัฒนา ได้แก่

1) เสริมสร้างประสิทธิภาพของนโยบายและการบริหาร 2) ส่งเสริมความโปร่งใสและความรับผิดชอบ 3) พัฒนาการปฏิบัติตามคำสัญญาทางการเมือง 4) สร้างความมีเสถียรภาพของระบบการเมือง 5) สร้างการมีส่วนร่วมของประชาชนในกระบวนการทางการเมือง 6) พัฒนาการตอบสนองต่อความต้องการของประชาชน 7) เพิ่มบทบาทของสื่อและการสื่อสารของรัฐบาล 8)

ผลักดันการแก้ไขปัญหาทุจริตและคอร์รัปชัน 9) เพิ่มศักยภาพความสามารถในการบริหารจัดการ
วิกฤต 3.10 ผลักดันผลสำเร็จในการพัฒนาและนวัตกรรม

1.4 การพัฒนาการเป็นสมาชิกองค์กรทางการเมือง ประกอบด้วย 8 แนวทางการพัฒนา ได้แก่

1) ส่งเสริมการสร้างความตระหนักรู้และแรงจูงใจ 2) ส่งเสริมการมีส่วนร่วมในกิจกรรมและการตัดสินใจ 3) การพัฒนาทักษะและความเป็นผู้นำ 4) การเสริมสร้างอุดมการณ์ร่วม 5) ผลักดันการสร้างเครือข่ายและความสัมพันธ์ 6) สร้างความโปร่งใสและความรับผิดชอบภายในองค์กร 7) การสร้างความหลากหลายในสมาชิกภาพ 8) การสื่อสารที่มีประสิทธิภาพ

1.5 การพัฒนาการประชาสัมพันธ์การเลือกตั้ง ประกอบด้วย 8 แนวทางการพัฒนา ได้แก่

1) การใช้สื่อดิจิทัลและออนไลน์ 2) การมีส่วนร่วมของประชาชนในระดับท้องถิ่น 3) การใช้ข้อมูลและสถิติ 4) ความโปร่งใสและความเป็นกลางของข้อมูล 5.5 การสร้างความตระหนักรู้เกี่ยวกับความสำคัญของการเลือกตั้ง 6) การปรับเนื้อหาให้เหมาะสมกับกลุ่มเป้าหมาย 7) การเฝ้าระวังการบิดเบือนข้อมูล 8) การประชาสัมพันธ์ผ่านสื่อดั้งเดิม

1.6 การพัฒนาการช่วยโฆษณาหาเสียงในทางการเมือง ประกอบด้วย 9 แนวทางการพัฒนา ได้แก่

1) การใช้สื่อดิจิทัลและเทคโนโลยี 2) การเล่าเรื่องและสร้างอารมณ์ร่วม 3) การออกแบบภาพลักษณ์และแบรนด์ของผู้สมัคร 4) การปรับเนื้อหาให้ตรงกับกลุ่มเป้าหมาย 5) การโฆษณาผ่านสื่อดั้งเดิม 6) การจัดการงบประมาณโฆษณา 7) การเฝ้าระวังการบิดเบือนข้อมูล 8) การใช้บุคคลที่มีอิทธิพล 9) การใช้โฆษณาเชิงโต้ตอบ

1.7 การพัฒนาการพูดคุยเรื่องการเมือง ประกอบด้วย 8 แนวทางการพัฒนา ได้แก่

1) การส่งเสริมวัฒนธรรมการพูดคุยอย่างสร้างสรรค์ 2) การใช้ข้อมูลที่มีความถูกต้อง 3) การพัฒนาทักษะการฟังอย่างตั้งใจ 4) การสนับสนุนการแสดงความคิดเห็นในวงกว้าง 5) การพัฒนาแพลตฟอร์มสำหรับการพูดคุยที่หลากหลาย 6) การส่งเสริมการวิพากษ์วิจารณ์อย่างมีเหตุผล 7) การจัดการความขัดแย้งในการพูดคุย 8) การให้ความรู้เรื่องการเมือง

1.8 การพัฒนาบทบาทของผู้นำชุมชนในทางการเมือง ประกอบด้วย 6 แนวทางการพัฒนา ได้แก่

1) การสร้างความเข้มแข็งในชุมชน 2) การสร้างการรับรู้ทางการเมือง 3) การเป็นตัวแทนของประชาชน 4) การสร้างเครือข่ายชุมชน 5) การพัฒนาแนวทางนโยบายเกี่ยวกับการมีส่วนร่วม 6) การส่งเสริมความรับผิดชอบต่อ

2. การวิพากษ์และยืนยันแนวทางการประยุกต์ใช้นวัตกรรมการขับเคลื่อนชุมชนสู่สังคมอุดมปัญญาประชาธิปไตยและการสร้างนวัตกรรมการขับเคลื่อนชุมชนสู่สังคมอุดมปัญญาประชาธิปไตยของประชาชนจังหวัดนครปฐม

การยืนยันรูปแบบจากผู้ที่มีความเชี่ยวชาญเฉพาะเรื่อง (Critical Incident Technique) จำนวน 20 รูป จำนวน 3 รอบ ได้ผลการยืนยันรูปแบบดังนี้

รอบที่ 1 ผู้เชี่ยวชาญเห็นด้วยกับรูปแบบพัฒนา (ร้อยละ 99.20) ทั้ง 8 ด้าน 67 แนวทางการพัฒนา

รอบที่ 2 ผู้เชี่ยวชาญมีความเห็นสอดคล้องกันในรูปแบบพัฒนาทั้ง 8 ด้าน 67 แนวทางการพัฒนา โดยมีค่ามัธยฐาน (Med.) ที่ระดับ 5.00 ทุกแนวทางการพัฒนา ซึ่งเป็นไปตามเกณฑ์สอดคล้องกันมากที่สุด และมีค่าพิสัยระหว่างควอไทล์ (I.R.) ระหว่าง 0.00 – 1.00 เป็นไปตามเกณฑ์ที่ยอมรับได้ว่าผู้เชี่ยวชาญมีความคิดเห็นสอดคล้องกัน (Consensus) (I.R. \leq 1.50) แสดงว่าผู้เชี่ยวชาญมีความคิดเห็นต่อแนวทางการประยุกต์ใช้นวัตกรรม การขับเคลื่อนชุมชนสู่สังคมอุดมปัญญาประชาธิปไตยและการสร้างนวัตกรรม การขับเคลื่อนชุมชนสู่สังคมอุดมปัญญาประชาธิปไตยของประชาชนจังหวัดนครปฐม สอดคล้องกัน

รอบที่ 3 ผู้เชี่ยวชาญมีความเห็นสอดคล้องกันในรูปแบบการพัฒนาทั้ง 8 ด้าน 67 แนวทางการพัฒนา โดยมีค่ามัธยฐาน (Med.) ที่ระดับ 5.00 ทุกด้าน มีค่าฐานนิยม (Mo.) เท่ากับ 5.00 ทุกด้าน และมีค่าพิสัยระหว่างควอไทล์ (I.R.) ระหว่าง 0.00 – 0.75 แสดงว่าผู้เชี่ยวชาญ มีความคิดเห็นต่อแนวทางการประยุกต์ใช้นวัตกรรม การขับเคลื่อนชุมชนสู่สังคมอุดมปัญญาประชาธิปไตยและการสร้างนวัตกรรม การขับเคลื่อนชุมชนสู่สังคมอุดมปัญญาประชาธิปไตยของประชาชนจังหวัดนครปฐม สอดคล้องกัน

5.2 อภิปรายผลการวิจัย

จากการวิจัยเรื่อง นวัตกรรม การขับเคลื่อนชุมชนสู่สังคมอุดมปัญญาประชาธิปไตยของประชาชนจังหวัดนครปฐม มีประเด็นเพื่อนำสู่การอภิปรายผล 3 ประเด็น

5.2.1 สังคมอุดมปัญญาประชาธิปไตย

จากการศึกษาและสังเคราะห์แนวคิดสังคมอุดมปัญญาประชาธิปไตย พบว่า มี 6 ประเด็น ที่เป็นแนวทางกำหนดสังคมอุดมปัญญาประชาธิปไตย ทั้งนี้อาจเป็นเพราะแนวคิดดังกล่าวเป็นนวัตกรรมหรือแนวคิดใหม่ หรือสิ่งประดิษฐ์ใหม่ ที่ต่อยอดและใช้ประโยชน์จากสิ่งที่มีอยู่แล้วให้ทันสมัยยิ่งขึ้น โดยอาศัยความก้าวหน้าทางด้านวิทยาศาสตร์และเทคโนโลยี รวมถึงสภาพแวดล้อม ทางเศรษฐกิจ สังคม การเมืองที่แปรเปลี่ยนไป เพื่อนำไปสร้างสรรค์ในรูปแบบใหม่ให้เกิดประโยชน์มากยิ่งขึ้น ซึ่งนวัตกรรมที่ประสบความสำเร็จ สามารถช่วยสร้างมูลค่าในเชิงเศรษฐกิจและสังคมได้ ซึ่งนวัตกรรมไม่ได้มีความหมายเฉพาะการนำเทคโนโลยีทันสมัยมาใช้อย่างเดียวเท่านั้น แต่ยังรวมถึงการปรับเปลี่ยน หรือ เปลี่ยนแปลง วิถีคิด เพื่อหาข้อสรุป หรือ แนวทางเชิงสร้างสรรค์ การเปลี่ยนแปลงด้านเทคโนโลยี สังคม เศรษฐกิจ ในลักษณะที่มีความสัมพันธ์กัน ซึ่งส่งผลไปสู่การ

พัฒนาเศรษฐกิจและสังคมของประเทศ (จารุณี วงศ์ลิ้มปิยะรัตน์, 2558) ซึ่งสอดคล้องกับงานวิจัยของปรัชญา ชุ่มนาเสียว (2559) พบว่า พบว่าแนวทางการสร้างและพัฒนาความเป็นพลเมืองภายใต้ระบอบประชาธิปไตยต้องมุ่งเน้นการสร้าง "คน" ให้เป็น "พลเมือง" เพราะ "คน" ที่มีคุณภาพย่อมนำไปสู่การพัฒนาประเทศอย่างยั่งยืน โดยให้ความสำคัญกับกระบวนการสร้างและพัฒนาคนในทุกระดับ โดยใช้ระบบการศึกษาเป็นเครื่องมือในการขับเคลื่อนให้เกิดการหล่อหลอมและตระหนักถึงคุณค่าของความเป็นพลเมือง ต้องเริ่มปลูกฝังตั้งแต่ระดับครอบครัว ชุมชน สังคม เพื่อให้เกิดการกระตุ้นในสำนึกของความเป็นพลเมือง เกิดเป็นวัฒนธรรมในการเป็นพลเมืองสู่ชุมชนและสังคมของพลเมือง ซึ่งรัฐเองก็ต้องมีส่วนร่วมในการเปิดพื้นที่ให้เกิดสังคมแห่งการเรียนรู้ พร้อมกำหนดแนวนโยบาย ยุทธศาสตร์ที่เอื้อต่อความเป็นพลเมืองด้วย จึงจะทำให้เกิดความเป็นพลเมืองอย่างเข้มแข็งทั้งภายในและภายนอก ดังนั้น องค์กรประกอบให้เกิดการเป็นพลเมืองในระบอบประชาธิปไตยนั้น ได้แก่ การที่ประชาชนมีความรู้ความเข้าใจการปกครองในระบอบประชาธิปไตย การเคารพสิทธิเสรีภาพ กติกา และกฎหมายที่เป็นธรรม ความรับผิดชอบต่อตนเอง ผู้อื่น และสังคม การปลูกฝังค่านิยมและการมีส่วนร่วมแบบประชาธิปไตย และการยึดประโยชน์ส่วนรวมเป็นสำคัญ โดยมีสื่อ ซึ่งมาจากผู้ผลิตที่มีความเป็นพลเมืองได้ถ่ายทอดและเผยแพร่ กระตุ้นจิตใต้สำนึก จิตสำนึก และให้มีการแสดงออกด้วยพฤติกรรมที่บ่งบอกถึงความเป็นพลเมืองด้วยสมรรถนะหลัก 3 ด้าน ได้แก่ 1) สมรรถนะหลักด้านคุณลักษณะ/บุคลิก/แรงจูงใจ ที่แสดงให้เห็นถึงความเป็นคนที่มีระเบียบวินัย เคารพสิทธิผู้อื่น เคารพศักดิ์ศรีความเป็นมนุษย์ เคารพกฎหมายและกติกากฎที่เป็นธรรม เคารพความแตกต่างระหว่างบุคคล รวมทั้งเป็นบุคคลที่รักความเป็นธรรมและความเสมอภาค มุ่งมั่น ปฏิบัติตนในฐานะพลเมือง มีส่วนร่วมทางการเมือง และสามารถแยกแยะข้อเท็จจริงกับความคิดเห็นออกจากกันได้ และมีความจงรักภักดีต่อชาติ ศาสนา และพระมหากษัตริย์ 2) สมรรถนะหลักด้านความรู้ความเข้าใจ และสมรรถนะหลักด้านทักษะ ต้องเป็นบุคคลที่มีความรู้ความเข้าใจในเอกลักษณ์ความเป็นไทย มีความรู้ความเข้าใจในอัตลักษณ์ความเป็นไทย มีความรู้ความเข้าใจในสิทธิขั้นพื้นฐาน มีความรู้ความเข้าใจเกี่ยวกับการเมือง การปกครอง มีความรู้ความเข้าใจในสิทธิ หน้าที่และเสรีภาพ มีความรู้ความเข้าใจในระบอบประชาธิปไตยและการมีส่วนร่วม รวมทั้งมีความรู้ความเข้าใจในระบบกฎหมายและเจตนารมณ์ของกฎหมาย ตลอดจนมีความรู้ความเข้าใจในบทบาทหน้าที่ของตนเองมีความรู้ความเข้าใจในสิทธิและความรับผิดชอบตามกฎหมาย มีความรู้ความเข้าใจในสิทธิและหน้าที่ของพลเมือง มีความรู้ความเข้าใจในระบอบประชาธิปไตยของพลเมือง 3) สมรรถนะหลักของพลเมืองในระบอบประชาธิปไตย โดยต้องเป็นบุคคลที่มีทักษะในการตั้งคำถามกับสถานการณ์ตามวิถีระบอบประชาธิปไตย มีทักษะในการเรียนรู้ทางสังคม มีทักษะในการสื่อสารอย่างมีวิจารณญาณ มีทักษะในการตัดสินใจ มีทักษะในการคิดวิเคราะห์และสังเคราะห์ มีทักษะการจัดการความเปลี่ยนแปลง รวมไปถึงมีทักษะในการแสดงจุดยืนของตนเอง มีทักษะในการแก้ปัญหาาร่วมกัน ตลอดจนมีทักษะในการแก้ไขความขัดแย้งและมีทักษะใน

การตีความ ซึ่งการดำเนินการให้เกิดสมรรถนะหลักของพลเมืองในระบบประชาธิปไตยได้นั้น ต้องอาศัยความมุ่งมั่น และร่วมมือกันของ “คน” ในชาติในทุกช่วงวัย ทั้งในวัยเด็ก เยาวชน และวัยผู้ใหญ่ โดยผ่านการบูรณาการในการสร้างและพัฒนาร่วมกันอย่างมีทิศทางเดียวกันนั้น เป็นหน้าที่ของคนทุกคน ซึ่งสามารถเห็นเป็นรูปธรรมได้โดยกำหนดออกมาเป็นนโยบาย แผนงาน กิจกรรม และหน้าที่ความรับผิดชอบของบุคคล ชุมชน และหน่วยงาน อย่างไรก็ตาม อัจฉรา อยุทธ์ศิริกุล (2561) ได้ศึกษาวิจัยเรื่อง “การศึกษาคุณลักษณะความเป็นพลเมืองตามวิถีประชาธิปไตยของนักเรียนมัธยมศึกษา” ศึกษาคุณลักษณะความเป็นพลเมืองตามวิถีประชาธิปไตยของนักเรียนมัธยมศึกษาด้านพลเมืองที่มีความรับผิดชอบ ด้านพลเมืองที่มีส่วนร่วม และด้านพลเมืองที่มุ่งเน้นความเป็นธรรมกับนักเรียนชั้นมัธยมศึกษาปีที่ 1 ถึง 6 ของโรงเรียนในสังกัดสำนักงานเขตพื้นที่การศึกษามัธยมศึกษา เขต 1 และสำนักงานเขตพื้นที่การศึกษามัธยมศึกษาเขต 2 จำนวน 428 คน พบว่า นักเรียนมัศึกษามีคุณลักษณะความเป็นพลเมืองตามวิถีประชาธิปไตยภาพรวมอยู่ในระดับมาก โดยมีคุณลักษณะด้านพลเมืองที่มีความรับผิดชอบเป็นลำดับหนึ่ง ด้านพลเมืองที่มีส่วนร่วมเป็นลำดับสอง และด้านพลเมืองที่มุ่งเน้นความเป็นธรรมเป็นลำดับสาม สามารถแสดงรายละเอียดในแต่ละด้าน ดังนี้ 1. นักเรียนส่วนใหญ่มีคุณลักษณะความเป็นพลเมืองตามวิถีประชาธิปไตยด้านพลเมืองที่มีความรับผิดชอบในรายคุณลักษณะอยู่ในระดับมาก โดยพฤติกรรมที่มีค่าเฉลี่ยสูงสุด คือ ฉันทไมยุ่งเกี่ยวกับสิ่งเสพติดเพื่อรักษาชื่อเสียงของวงศ์ตระกูล 2. นักเรียนมีคุณลักษณะความเป็นพลเมืองตามวิถีประชาธิปไตยด้านพลเมืองที่มีส่วนร่วมในรายคุณลักษณะอยู่ในระดับมากทุกคุณลักษณะ โดยพฤติกรรมที่มีค่าเฉลี่ยสูงสุด คือ ฉันทใช้สิทธิลงคะแนนเสียงในกิจกรรมเลือกตั้งคณะกรรมการนักเรียนของโรงเรียน 3. นักเรียนส่วนใหญ่มีคุณลักษณะความเป็นพลเมืองตามวิถีประชาธิปไตยด้านพลเมืองที่มุ่งเน้นความเป็นธรรมอยู่ในระดับมาก โดยพฤติกรรมที่มีค่าเฉลี่ยสูงสุด คือ ฉันทจะปฏิบัติในสิ่งที่ถูกต้อง ถึงแม้บุคคลอื่นจะไม่เห็นด้วยก็ตามและนักเรียนมีคุณลักษณะอยู่ในระดับน้อย จำนวน 2 พฤติกรรม คือ ฉันทติดต่อกับเจ้าหน้าที่ของรัฐ ผู้นำชุมชน หรือผู้มีส่วนเกี่ยวข้อง เช่น กำนัน ผู้ใหญ่บ้าน ประธานชุมชน เพื่อสอบถามปัญหาความไม่เป็นธรรมทางสังคม และฉันทเสนอแนะแนวทางในการบริหารจัดการปัญหาความไม่เป็นธรรมทางสังคมในชุมชน

5.2.2 การเข้าถึงสังคมอุดมปัญญาประชาธิปไตยของประชาชนจังหวัดนครปฐม

ผลการวิจัยพบว่า ตัวแปรทุกตัวมีอิทธิพลโดยรวมที่ส่งผลต่อการพัฒนาสังคมอุดมปัญญาประชาธิปไตยของประชาชนจังหวัดนครปฐม อย่างมีนัยสำคัญทางสถิติ ทั้งนี้เพราะตัวแปรที่นำมาศึกษาทุกตัวเกิดจากข้อมูลเชิงประจักษ์ที่เป็นการเข้าถึงสังคมอุดมปัญญาประชาธิปไตยของประชาชนจังหวัดนครปฐม ซึ่งตรงกับแนวคิดการสร้างกรอบแนวคิดการวิจัยโดยใช้ทฤษฎีจากฐานราก The Research Conceptual Framework Establishment by the Grounded Theory ของสัญญา เคนาภูมิ (2558 : 93 - 103) ที่ต้องรวบรวมแนวคิดที่เกี่ยวข้องซึ่งเริ่มพัฒนาเนื้อหาสาระเป็นกรอบ

แนวคิดจากการศึกษาจากปรากฏการณ์ (Phenomena) โดยการวิเคราะห์บริบทของพื้นที่วิจัย จากนั้นทำการพัฒนาด้วยวิธีการที่หลากหลายเริ่มต้นจากวิธีการคิดเชิงเหตุผล ใช้การศึกษานำร่อง (Pilot study) ในพื้นที่วิจัยซึ่งเป็นการพัฒนากรอบแนวคิดจากทฤษฎีฐานราก พร้อมกับการสัมภาษณ์เชิงลึกจากผู้มีประสบการณ์ด้านสังคมอุดมปัญญาประชาชนิปไตย (KM) แล้วทำการทบทวนวรรณกรรมที่เกี่ยวข้องเพื่อหาความลงตัวของเนื้อหาสาระ และทำการตรวจสอบกรอบความคิดให้มีความน่าเชื่อถือมากยิ่งขึ้นโดยวิธีการบูรณาการระเบียบวิธีที่หลากหลาย ให้สอดคล้องกับแนวคิดในการบริหารจัดการทางการเมือง

และเมื่อพิจารณาผลการวิจัยพบว่า ปัจจัยเชิงสาเหตุที่มีอิทธิพลต่อการพัฒนาสังคมอุดมปัญญาประชาชนิปไตยของประชาชนจังหวัดนครปฐม พบว่า ตัวแปรทุกตัวมีอิทธิพลโดยรวมอย่างมีนัยสำคัญทางสถิติที่ระดับ .01 เรียงลำดับจากค่าสัมประสิทธิ์อิทธิพล โดยรวมจากมากไปหาน้อย อย่างมีนัยสำคัญทางสถิติที่ระดับ 0.01 เรียงลำดับจากค่าสัมประสิทธิ์อิทธิพลโดยรวมจากมากไปหาน้อย ได้ดังนี้ 1) ปัจจัยความเข้าใจต่อแนวคิดสังคมอุดมปัญญาประชาชนิปไตย (PDW) มีอิทธิพลโดยรวมต่อการพัฒนาสังคมอุดมปัญญาประชาชนิปไตยของประชาชนจังหวัดนครปฐม โดยมีค่าสัมประสิทธิ์อิทธิพลโดยรวมเท่ากับ 0.646 2) ปัจจัยพฤติกรรมทางการเมืองตามระบอบประชาชนิปไตย (NDF) มีอิทธิพลโดยรวมต่อการพัฒนาสังคมอุดมปัญญาประชาชนิปไตยของประชาชนจังหวัดนครปฐม โดยมีค่าสัมประสิทธิ์อิทธิพลโดยรวมเท่ากับ 0.451 3) ปัจจัยภาวะผู้นำทางการเมือง (PLF) มีอิทธิพลโดยรวมต่อการพัฒนาสังคมอุดมปัญญาประชาชนิปไตยของประชาชนจังหวัดนครปฐม โดยมีค่าสัมประสิทธิ์อิทธิพลโดยรวมเท่ากับ 0.380 ผู้วิจัยได้นำทั้ง 3 ปัจจัยมา อภิปรายผล ดังนี้

5.2.2.1 ปัจจัยความเข้าใจต่อแนวคิดสังคมอุดมปัญญาประชาชนิปไตย

จากผลการวิจัยพบว่า ค่าสัมประสิทธิ์อิทธิพลโดยรวมอยู่ในระดับสูง มีอิทธิพลโดยรวมต่อการพัฒนาสังคมอุดมปัญญาประชาชนิปไตยของประชาชนจังหวัดนครปฐม โดยมีค่าสัมประสิทธิ์อิทธิพลโดยรวมอยู่ในระดับสูง เท่ากับ 0.646 เป็นสิ่งสะท้อนให้เห็นว่าการเข้าถึงสังคมอุดมปัญญาประชาชนิไตย จะประสบความสำเร็จหรือล้มเหลว นั้น ตัวของเข้าใจต่อแนวคิดสังคมอุดมปัญญาประชาชนิไตยมีส่วนสำคัญที่สุด ทั้งนี้ อาจเป็นเพราะความเข้าใจต่อแนวคิดสังคมอุดมปัญญาประชาชนิไตยถือว่าเป็นส่วนสำคัญยิ่งในการขับเคลื่อนให้ประสบผลสำเร็จ การพัฒนาทางการเมืองในระบอบประชาชนิไตยให้ก้าวหน้าต้องเริ่มต้นที่การสร้างความเข้าใจให้เกิดขึ้นกับประชาชน ให้เกิดกับผู้นำทางการเมือง ในฐานะเป็นผู้ถูกปกครองและผู้ปกครอง ทั้งนี้เพราะความสำเร็จของสังคมอุดมปัญญาประชาชนิไตยที่ส่งผลไปสู่ความสำเร็จของการขับเคลื่อน คือ ความสามารถของผู้ปกครองจะให้ผู้ถูกปกครองมีส่วนร่วมในการสร้างพันธกิจแรงจูงใจวิสัยทัศน์ การสร้างระบบ การใช้ชีวิตในทางสังคมที่มีประสิทธิผลไปในทิศทางเดียวกันเพื่อบรรลุวัตถุประสงค์ร่วมกัน ผู้นำหรือผู้ปกครองที่มีประสิทธิภาพสูงสุดเป็นผู้นำที่มุ่งทั้งงานและคนโดยใช้แนวความคิดผู้นำเชิงคุณลักษณะแนวคิดผู้นำเชิงพฤติกรรม

แนวคิดผู้นำเชิงสถานการณ์ แนวคิดภาวะผู้นำสมัยใหม่และการนำหลักธรรมมาประยุกต์ใช้เพื่อเป็นผู้นำที่ดีมีประสิทธิภาพในยุคโลกาภิวัตน์ ซึ่งในการขับเคลื่อนการพัฒนาประชาธิปไตย ไม่ว่าจะเป็นหน่วยงานของรัฐบาลหรือเอกชนปัจจัยหนึ่งที่จะทำให้ประสบความสำเร็จในการดำเนินงานภายในองค์กรคือการมีผู้นำที่มีความรู้ความสามารถและทักษะในการบริหาร โดยเฉพาะอย่างยิ่งการมีภาวะผู้นำของผู้บริหารที่จะสามารถนำพองค์กรให้มีความเป็นน้ำหนึ่งใจเดียวกันที่ปฏิบัติงานเพื่อมุ่งไปสู่เป้าหมายที่ตั้งไว้ร่วมกันได้ ภาวะผู้นำเปรียบเสมือนอาวุธประจำกายของผู้บริหารและผู้นำที่เป็นนักบริหารมืออาชีพที่จะสามารถสร้างอำนาจชักนำและมีอิทธิพลเหนือผู้อื่นตัวชี้วัดการนำของผู้บริหารที่ได้ชื่อว่ามืออาชีพคือผลสัมฤทธิ์และประสิทธิภาพของงานภาวะผู้นำจึงเป็นตัวชี้วัดผลสัมฤทธิ์และประสิทธิภาพของงานจำเป็นต้องมีบุคคลที่ทำหน้าที่รับผิดชอบในการบริหารซึ่งเราเรียกว่าหัวหน้าหรือผู้บังคับบัญชา (Superior) หัวหน้าหรือผู้บังคับบัญชาจึงมีความสำคัญในฐานะเป็นผู้ดูแลรับผิดชอบในการบริหารให้ประสบความสำเร็จ หัวหน้าบางที่ก็เรียกผู้บริหารหรือผู้นำแต่ละคนจะมีความสำคัญ ต่อหน่วยงานเพราะความสำเร็จของการบริหารที่ส่งผลไปสู่ความสำเร็จขององค์กรจะขึ้นอยู่กับความสามารถของผู้นำที่ใช้ศักยภาพที่มีใช้ทรัพยากรทางการบริหาร อันได้แก่ คน งบประมาณ วัสดุ อุปกรณ์ และวิธีการให้ประสบความสำเร็จได้อย่างไรความสามารถของผู้นำในการใช้ทรัพยากรบุคคลมาร่วมทำงานด้วยกันจนสำเร็จจะเกิดจากภาวะผู้นำ ซึ่งสอดคล้องกับแนวคิดของ บวรศักดิ์ อุวรรณโณ (2551: 8) ได้กล่าวถึง ประชาธิปไตยในความหมายของหลักการพื้นฐาน (Basic principles) ประชาธิปไตยมีพื้นฐานอยู่บนความเชื่อในความสำคัญและศักดิ์ศรีของปัจเจกบุคคล ความเชื่อในความเสมอภาคของมนุษย์ และความเชื่อในความจำเป็นที่จะต้องมีความเป็นอิสระเสรีประชาธิปไตยจึงประกอบด้วยหลักการต่าง ๆ ได้แก่ 1) เสรีภาพ (Liberty) คือ อิสรภาพของบุคคลที่จะกระทำการอย่างใดอย่างหนึ่ง ตามความประสงค์ของตนโดยไม่อยู่ภายใต้การกดขี่ของรัฐ เว้นแต่อยู่ภายใต้กรอบกติกาที่กฎหมายกำหนดไว้ ประชาธิปไตย เสรีภาพคืออัญญาสำคัญที่จะนำไปสู่ความก้าวหน้าของสังคมเพื่อป้องกันการล่งละเมิดสิทธิและเสรีภาพของบุคคลอื่น ในหลัก 2) ความเสมอภาค (Equality) คือ ความเท่าเทียมกันของคนในสังคม เป็นความเท่าเทียมกันในความเป็นมนุษย์ และเท่าเทียมกันในฐานะที่เป็นสมาชิกของสังคม เหมือนกัน มีศักดิ์ศรี เกียรติยศ และมีคุณค่าในความเป็นคนอย่างเดียวกัน ความเสมอภาค ประกอบไปด้วย (1) ความเสมอภาคในความเป็นมนุษย์ (2) ความเสมอภาคตามกฎหมาย (3) ความเสมอภาคในด้านโอกาส (4) ความเสมอภาคในทางการเมือง (5) ความเสมอภาคในการใช้สิทธิเลือกตั้ง (6) ความเสมอภาคในการสมัครรับเลือกตั้ง และ (7) ความเสมอภาคในทาง เศรษฐกิจ 3) อำนาจอธิปไตยเป็นของปวงชน (Popular Sovereignty) คือ ปัจจัยที่เชื่อว่าสังคมก่อตั้งขึ้นโดยความยินยอมของประชาชนในการที่จะให้อำนาจอธิปไตยของสังคมส่วนรวม เข้ามาแทนที่เสรีภาพธรรมชาติ โดยทุกคนจะมีส่วนในอธิปไตยนั้น ๆ เท่าเทียมกัน ตามหลักการนี้ การปกครองในระบอบประชาธิปไตยจึงเป็นการปกครองที่ประชาชนเป็นทั้งผู้ปกครอง และผู้ถูกปกครอง

ในระบอบประชาธิปไตย เนื่องจากผู้ปกครองมาจากการเลือกตั้งโดยยึดหลักการเสียงข้างมาก จึงมีสิทธิอำนาจอันชอบธรรมในการปกครองประเทศเพราะได้รับสิทธิจากผู้ถูกปกครอง โดยตรง 4) หลักการเสียงข้างมากที่คุ้มครองเสียงข้างน้อย (The Rule of Majority) เนื่องจากในระบอบประชาธิปไตย ประชาชนทุกคนมีสิทธิในการตัดสินใจปัญหาบ้านเมืองไม่ว่าจะโดยตรงหรือผ่านผู้แทนราษฎร ซึ่งในความเป็นจริงประชาชนทุกคนย่อมมีความคิดเห็นไม่ตรงกัน ดังนั้นเพื่อเป็นการตัดสินใจปัญหาจึงต้องยึดเสียงข้างมากที่มีต่อเรื่องนั้น ๆ เป็นเกณฑ์ในการตัดสินใจ ทั้งนี้เพื่อเป็นการคุ้มครองสิทธิเสรีภาพและความเสมอภาคของเสียงข้างน้อย หลักประชาธิปไตยจึงต้องประกอบด้วยหลักการคุ้มครองเสียงข้างน้อย (Minority right) ด้วย ทั้งนี้ การตัดสินใจโดยล่วงละเมิดสิทธิพื้นฐานของเสียงข้างน้อยถือว่าการปกครองโดยระบอบเผด็จการเสียงข้างมาก (Dictatorship of the Majority) 5) หลักการฉันทานุมัติ (Consent) คือ การได้รับความยินยอมพร้อมใจจากประชาชน ประชาชนมีสิทธิเสรีภาพในการเลือกตัวแทนในการเข้ามาทำงานการเมืองเพื่อตอบสนองความต้องการจำเป็นของประชาชนและสาธารณะประโยชน์ (Wuttichai Chaiyawut, 2015 : 5-24) หลักฉันทานุมัติเป็นหลักการพื้นฐานหนึ่งของแนวทางสันติวิธี (Peaceful way) ที่จำเป็นต้องใช้ควบคู่กับหลักการเสียงข้างมาก เป็นการตัดสินใจในการแก้ปัญหาหรือหาทางออกให้กับบ้านเมือง อีกทั้งแนวคิดที่จะนำมาสู่การพัฒนาสังคมอุดมปัญญาประชาธิปไตย จากรูปแบบการปกครองต่าง ๆ ดังที่ Inter-Parliamentary Union (2014) กล่าวถึง ประชาธิปไตยในความหมายของรูปแบบการปกครอง (Form of government) หมายถึง สิ่งที่เป็นรัฐธรรมนูญที่ใช้สำหรับการจัดระเบียบและโครงสร้างทางสังคมซึ่งตั้งอยู่บนหลัก การพื้นฐานแห่งประชาธิปไตย การปกครองโดยระบอบประชาธิปไตยสามารถแบ่งเป็น 2 รูปแบบ ได้แก่ 1. หลักประมุขของประเทศ (Head of State) จำแนกออกเป็นดังนี้ 1.1 การปกครองระบอบกษัตริย์ภายใต้รัฐธรรมนูญ (Constitutional Monarchy) พระมหากษัตริย์ในฐานะประมุขของประเทศ เป็นศูนย์รวมของอำนาจอธิปไตย ซึ่งเป็นของประชาชนทั้งหมด โดยใช้อำนาจอธิปไตยผ่านอำนาจสามฝ่าย คือ นิติบัญญัติผ่านทางรัฐสภา บริหารผ่านทางคณะรัฐมนตรี และตุลาการผ่านทางศาล ทั้งนี้ พระมหากษัตริย์จะเป็นกลาง และไม่ยุ่งเกี่ยวกับการบริหารราชการประเทศ ประเทศที่ปกครองโดยระบอบนี้ ได้แก่ สหราชอาณาจักร ประเทศไทย และประเทศญี่ปุ่น เป็นต้น 1.2 การปกครองโดยมีประธานาธิบดีเป็นประมุข (Presidency) ผู้ดำรงตำแหน่งประธานาธิบดีมาจากการเลือกตั้งของประชาชน ทำหน้าที่เป็นประมุขของรัฐ และในบางประเทศจะทำหน้าที่เป็นประมุขของฝ่ายบริหารด้วย เช่น สหรัฐอเมริกา อินโดนีเซีย เป็นต้น 2. หลักการรวมและแยกอำนาจ (Separation of Powers) จำแนกออกได้ดังนี้ 2.1 การปกครองระบบรัฐสภา (Parliamentary System) ฝ่ายบริหาร และฝ่ายนิติบัญญัติจะทำหน้าที่ผ่านรัฐสภา ระบอบรัฐสภาสามารถแบ่งออกได้เป็นรูปแบบ สภาเดียว (Unicameral System) และรูปแบบสองสภา (Bicameral System) ในประเทศส่วนใหญ่ ที่ปกครองโดยระบอบประชาธิปไตย สมาชิกรัฐสภาจะมาจากการ

เลือกตั้งทั่วไป แต่ในขณะ เดียวกัน ประเทศที่ใช้รูปแบบสองสภา อาจมีสภาใดสภาหนึ่งที่มาจากการเลือกตั้ง ในขณะที่อีก สภามาจากการแต่งตั้งหรือสรรหา ทั้งนี้ ในระบอบรัฐสภา รัฐบาลจะถูกควบคุม และตรวจสอบ การบริหารราชการแผ่นดินโดยรัฐสภา ผ่านกระบวนการและอำนาจหน้าที่ที่บัญญัติไว้ในรัฐธรรมนูญ 2.3 การปกครองระบบประธานาธิบดี (Congressional System) มีลักษณะคล้ายคลึงกับระบบรัฐสภา แต่กระบวนการในการจัดตั้งรัฐบาลและแบ่งแยกอำนาจ จะแตกต่างกันในระบอบนี้ ประธานาธิบดีซึ่งเป็นประมุขของรัฐและฝ่ายบริหาร จะมาจาก การเลือกตั้งทั่วไป เมื่อได้รับเลือกตั้งจะมีสิทธิและอำนาจในการแต่งตั้งคณะรัฐมนตรีเพื่อบริหาร ประเทศ โดยผ่านความเห็นชอบของวุฒิสภา ในขณะที่สมาชิกรัฐสภาทั้งสองสภาจะมาจาก การเลือกตั้งทั่วไปที่ไม่เกี่ยวข้องกับการเลือกตั้งประธานาธิบดี ดังนั้น อำนาจนิติบัญญัติ อำนาจ บริหาร และอำนาจตุลาการ จึงเป็นอิสระและแยกขาดจากกัน อย่างไรก็ตาม ในเรื่องของ การถ่วงดุล านาจ ในระบบประธานาธิบดีจะมีกลไกทางรัฐธรรมนูญที่ให้รัฐสภามีอำนาจในการ ถ่วงดุลฝ่ายบริหาร ผ่านการควบคุมและตรวจสอบการบริหารราชการแผ่นดิน และการลงมติ เพื่อกล่าวโทษ (Impeachment) และปลดออกจากตำแหน่ง (Recall) ประธานาธิบดี ประเทศที่ เป็นต้นแบบของการปกครองลักษณะนี้คือ สหรัฐอเมริกา 2.4 การปกครองระบบผสม (Mixed System) ประธานาธิบดีเป็นประมุข และบริหารราชการแผ่นดินร่วมกับ นายกรัฐมนตรี ในด้านการบริหาร นายกรัฐมนตรีจะเป็นผู้ใช้ อำนาจบริหาร และรับผิดชอบต่อรัฐสภา ประธานาธิบดีจะเป็นผู้กำหนดนโยบายต่างประเทศและการเมืองทั่วไป ทั้งนี้ ประธานาธิบดีในระบบการปกครองแบบนี้ จะแตกต่างจากประธานาธิบดี ในระบบประธานาธิบดีตรงที่จะมีอำนาจอนุญาตตุลาการ ระหว่างรัฐสภากับคณะรัฐมนตรี และมีอำนาจในการประกาศยุบสภา ประเทศที่มีการปกครองลักษณะนี้ อาทิ ฝรั่งเศส เป็นต้น

ผลการวิจัยสอดคล้องกับธนพันธ์ ไไลประกอบทรัพย์ (2564) ศึกษาเรื่อง การพัฒนากระบวนการและเครื่องมือการกำหนดนโยบายสาธารณะของพรรคการเมืองไทย พรรคการเมืองถือเป็นองค์กรที่มีบทบาทสำคัญในระบอบการเมืองแบบประชาธิปไตยในฐานะที่เป็นตัวแทนของประชาชนในการกำหนดแนวนโยบายสาธารณะในการพัฒนาประเทศและสังคมและเปิดโอกาสให้ประชาชนได้มีส่วนร่วมในกระบวนการเมืองการปกครองและการบริหารกิจการสาธารณะ ดังนั้น กระบวนการกำหนดแนวนโยบายสาธารณะของพรรคการเมืองจึงมีความสำคัญต่อกระบวนการพัฒนาประชาธิปไตยและการพัฒนาประเทศในฐานะที่เป็นสะพานเชื่อมความต้องการของประชาชนกับกระบวนการกำหนดนโยบายสาธารณะ มีวัตถุประสงค์ 1) เพื่อศึกษาพัฒนาการของการจัดทำและการนำเสนอโยบายของพรรคการเมืองไทยในการเลือกตั้งสมาชิกสภาผู้แทนราษฎร 2) เพื่อศึกษาและวิเคราะห์การจัดทำและนำเสนอโยบายของพรรคการเมืองไทยในการเลือกตั้งสมาชิกสภาผู้แทนราษฎร และ 3) เพื่อนำเสนอตัวแบบการพัฒนาเครื่องมือทางนโยบายของพรรคการเมืองไทยในการเลือกตั้งสมาชิกสภาผู้แทนราษฎร ผลการวิเคราะห์ชี้ให้เห็นว่าพรรคการเมืองไทยมีความพยายามที่จะ

กำหนดแนวนโยบายที่เป็นตัวแทนเชิงนโยบายกับฐานเสียงของพรรค อย่างไรก็ดี หากเปรียบเทียบกับพรรคการเมืองในต่างประเทศระดับความเป็นตัวแทนเชิงนโยบายของพรรคการเมืองไทยยังอยู่ในระดับที่ต่ำมาก ทั้งนี้จากการวิเคราะห์ พบว่าลักษณะการกำหนดแนวนโยบายสาธารณะของพรรคการเมืองมีลักษณะบนลงล่าง ล้อไปกับแนวนโยบายพื้นฐานของรัฐ แผนพัฒนาเศรษฐกิจและสังคมแห่งชาติ แผนยุทธศาสตร์ชาติ 20 ปี และโครงการของหน่วยงานภาครัฐ ซึ่งสอดคล้องกับตัวแบบ CESE ดังนั้นข้อเสนอแนะของมีทั้งการปรับปรุงและพัฒนาเชิงโครงสร้างและกระบวนการในระดับมหภาค ตั้งแต่ การแก้ไขรัฐธรรมนูญและระบบการเลือกตั้ง การเลือกตั้งขั้นต้นและการเลือกตั้งกลางเทอม การกระจายอำนาจการบริหารราชการแผ่นดิน เพื่อเปิดโอกาสพรรคการเมืองได้เริ่มกระบวนการกำหนดนโยบายในระดับพื้นที่ได้มากขึ้นการจัดสรรงบประมาณจากกองทุนเพื่อการพัฒนาพรรคการเมืองในแง่มุมมองของการพัฒนากระบวนการกำหนดนโยบายของพรรคการเมือง ถึงระดับองค์กรพรรคการเมือง ได้แก่ การจัดตั้งสถาบันวิเคราะห์และศึกษาเชิงนโยบาย ของพรรคการเมืองเพื่อเปิดโอกาสให้พรรคการเมืองมีองค์กรในการกำหนดนโยบายด้วยการศึกษาวิจัยและเปิดโอกาสให้สถาบันศึกษาของพรรคการเมืองมีโอกาสร่วมมือกับสถาบันการศึกษาและสามารถขอทุนทำการศึกษาเชิงนโยบายจากหน่วยงานภาครัฐที่ทำหน้าที่จัดสรรทุน

สอดคล้องกับ กิตติยา ระวะนาวิก (2565) ศึกษาเรื่อง นวัตกรรมการบริหารจัดการเพื่อการมีส่วนร่วมของชุมชนในการพัฒนาท้องถิ่น มีวัตถุประสงค์ 1) เพื่อศึกษาศึกษากระบวนการองค์ประกอบและปัญหาอุปสรรคที่เกิดขึ้นของนวัตกรรมการบริหารจัดการเพื่อการมีส่วนร่วมของชุมชนในการพัฒนาท้องถิ่น 2) เพื่อศึกษานวัตกรรมการบริหารจัดการเพื่อการมีส่วนร่วมของชุมชนในการพัฒนาท้องถิ่น โดยการวิจัยครั้งนี้เป็นการวิจัยเชิงคุณภาพ ซึ่งมีวิธีการศึกษาวิจัยประกอบด้วย 1) การศึกษาจากข้อมูลเอกสาร 2) การสัมภาษณ์แบบเจาะลึก 3) สนทนากลุ่มย่อยกับกลุ่มผู้ปฏิบัติและประชาชนในพื้นที่ และใช้วิธีการสังเกตแบบมีส่วนร่วม จากผู้ให้ข้อมูลจำนวนทั้งสิ้น 45 คน ผลจากการศึกษา พบว่า นวัตกรรมการบริหารจัดการเพื่อการมีส่วนร่วมของชุมชนในการพัฒนาท้องถิ่นมีต้นทุนทางสังคมสำคัญเป็นสิ่งที่ผลักดันให้เกิดการมีส่วนร่วมในชุมชนเป็นการร่วมกลุ่ม การสร้างเครือข่าย การประสานงานทั้งภายในและภายนอกชุมชนสร้างเสริมพลังในชุมชน เกิดเศรษฐกิจและสังคมดีขึ้น นวัตกรรมการบริหารจัดการเพื่อการมีส่วนร่วมของชุมชน ผู้นำที่เป็นทางการและผู้นำที่ไม่เป็นทางการมีวิสัยทัศน์การแก้ไขปัญหาในทุกมิติ บูรณาการในการบริหารงาน เกิดจากความไว้วางใจกันและกัน โดยเน้นการใช้ทรัพยากรภายในชุมชนสร้างสรรค์นวัตกรรมใหม่ ๆ เกิดการร่วมคิดร่วมทำ ร่วมวางแผนเกิดขึ้นในชุมชน และการบริหารราชการแบบมีส่วนร่วมและไม่มีส่วนร่วม อบต. ในแต่ละพื้นที่เปิดโอกาสให้ประชาชนเข้ามามีส่วนร่วมในการพัฒนาชุมชนทั้งทางตรงและทางอ้อม โปร่งใสตรวจสอบได้จนประสบความสำเร็จพร้อมเป็นแบบอย่างที่ดีอย่างยั่งยืน

จึงกล่าวได้ว่าความเข้าใจต่อแนวคิดสังคมอุดมปัญญาประชาธิปไตยเป็นปัจจัยสำคัญที่สามารถนำพาประเทศชาติไปสู่ความสังคมแห่งปัญญาทั้งในสังคมอุดมปัญญาประชาธิปไตยตั้งแต่ระดับครอบครัวของตนเองไปจนถึงระดับประเทศชาติและระดับโลก ซึ่งต้องอาศัยการสร้างความรู้ความเข้าใจทั้งสิ้น ดังนั้นจึงหวังว่านครปฐมจะต้องให้ความสำคัญในความเข้าใจการพัฒนาสังคมอุดมปัญญาประชาธิปไตย ซึ่งเป็นคุณลักษณะด้านสติปัญญา ความสามารถ ที่เกี่ยวกับประชาธิปไตย และคุณลักษณะทางสังคม เพื่อส่งเสริมให้การก้าวข้ามสังคมอุดมปัญญาประชาธิปไตย ประสบความสำเร็จ

5.2.2.2 ปัจจัยพฤติกรรมทางการเมืองตามระบอบประชาธิปไตย

จากผลการวิจัยพบว่า ปัจจัยพฤติกรรมทางการเมืองตามระบอบประชาธิปไตย มีค่าสัมประสิทธิ์อิทธิพลโดยรวมมากเป็นอันดับที่ 2 เท่ากับ 0.451 แสดงให้เห็นว่า การพัฒนาพฤติกรรมทางการเมืองตามระบอบประชาธิปไตยให้ไปสู่ความสำเร็จ เช่น การใช้ชีวิตหรือการดำรงชีวิตของพลเมืองทั้งการรับรู้ ทักษะคติ พฤติกรรมแสดงออก ตลอดจนอุปนิสัยที่ตั้งอยู่หลักการพื้นฐานประชาธิปไตย มีองค์ประกอบ 3 มิติ ได้แก่ 1. ความเข้าใจในหลักแห่งประชาธิปไตย พลเมืองของรัฐประชาธิปไตยต้องเข้าใจในกฎ กติกาของการอยู่ร่วมกันในสังคมอย่างสงบสุขโดยต้องเรียนรู้ถึงบทบาทหน้าที่ และเสรีภาพของตนเอง รวมถึงการเคารพในเสรีภาพของผู้อื่น โดยความเข้าใจในหลักการประชาธิปไตย ได้แก่ รับรู้และเข้าใจเกี่ยวกับปรัชญาของประชาธิปไตย หลักการสำคัญของประชาธิปไตย เหตุผลสำคัญของระบอบประชาธิปไตย และการพัฒนาการปกครองของระบบประชาธิปไตย โดยความเข้าใจนี้สะท้อนออกมาในลักษณะทฤษฎีการเรียนรู้ ดังนี้ (1) ความรู้ (Knowledge) (2) ความเข้าใจหรือความคิดรวบยอด (Comprehension) (3) การนำไปปรับใช้ (Application) (4) การวิเคราะห์ (Analysis) (5) การสังเคราะห์ (Synthesis) และ (6) การประเมินผล (Evaluation) 2. อุดมการณ์แบบประชาธิปไตย เป็นความเชื่ออย่างแรงกล้าในคุณค่าความเป็นมนุษย์ของคนทุกคนว่ามีค่ามีศักยภาพที่จะเรียนรู้ มีอิสรภาพ มีความรักความเอื้ออาทรต่อกัน และร่วมมือกันพัฒนาสังคมจนเกิดประโยชน์ต่อทุกคนในสังคมอุดมการณ์แบบประชาธิปไตยอาจสะท้อนออกมาในลักษณะ ดังนี้ (B. S. Bloom, 1976) (1) เชื่อมมั่นว่ามนุษย์เป็นผู้มีสติปัญญา รู้จักใช้เหตุผล รู้ดีรู้ชั่ว และสามารถปกครองตนเองได้ ประชาธิปไตยนั้นเป็นระบบที่สมาชิกจะต้องแสดงออกซึ่งเหตุผล เพื่อให้ได้มาซึ่งข้อสรุปที่เป็นที่ยอมรับกันเชื่อกันว่าถ้าการดำเนินการใด ๆ เป็นไปตามหลักการแห่งเหตุผลแล้ว ย่อมจะส่งผลให้เกิดการพัฒนาคุณภาพชีวิตของสังคมอย่างไม่มีขีดจำกัด (2) เชื่อมมั่นในเรื่องสิทธิเสรีภาพ คำว่า เสรีภาพ หมายถึง ความมีเสรี และเสรี หมายถึง ทำได้โดยปลอดอุปสรรค ส่วนคำว่า สิทธิ หมายถึง อำนาจอันชอบธรรม แต่อย่างไรก็ตามเสรีภาพ ในระบอบประชาธิปไตยมิใช่ใช้โดยละเมิดสิทธิและเสรีภาพก่อให้เกิดความเดือดร้อนแก่ผู้อื่น กล่าวได้ว่าเสรีภาพประชาธิปไตยมิชอบเขตจำกัดในระดับหนึ่ง สิ่งที่เป็นตัวจำกัด คือกฎหมาย ข้อบังคับ ขนบธรรมเนียม

ประเพณี รวมทั้งวัฒนธรรมของสังคม และ (3) เชื่อมมั่นใน ความเสมอภาคหรือเท่าเทียมกัน ครอบคลุม ประชาธิปไตยเชื่อว่ามนุษย์ทุกคนไม่ว่าจะอยู่ในชนชั้นใด เพศใด มีฐานะทางเศรษฐกิจหรือฐานะทาง สังคมอย่างไร ต่างเท่าเทียมกัน ความเท่าเทียมกัน ในที่นี้ไม่ใช่ความเท่าเทียมกันในสติปัญญา ความสามารถ หรือความสูงความต่ำ 3. การดำเนินชีวิตแบบประชาธิปไตย เป็นการดำเนินชีวิตของ พลเมืองในระบอบประชาธิปไตย โดยยึดหลักความเสมอภาค เสรีภาพ ภาราตรภาพ และศักดิ์ศรี แห่ง ความเป็นมนุษย์ ลักษณะสำคัญของการดำเนินชีวิตแบบประชาธิปไตย อาจสะท้อนออกมา ดังนี้ เคารพเหตุผลมากกว่าบุคคล รู้จักการประนีประนอม มีระเบียบวินัย มีความรับผิดชอบต่อส่วนรวม สามัคคีและเห็นแก่ประโยชน์ส่วนรวม มีเหตุผลและดุลยพินิจในการแก้ไขปัญหา ให้ความนับถือซึ่งกัน และกัน แบ่งปันหน้าที่และผลประโยชน์กัน ร่วมกันทำหน้าที่การประสานเชื่อมโยงทำงานในหน้าที่ เป็นต้น

อย่างไรก็ดี เมื่อพิจารณาด้วยค่า 3 ค่า ประกอบกันอาจสรุปได้ว่า “พฤติกรรมทางการเมือง ตามระบอบประชาธิปไตย” เป็นกลุ่มคนซึ่งอาศัยอยู่ร่วมกันที่มีปฏิสัมพันธ์ซึ่งและกันท่ามกลางระบบ จัดสรรหน้าที่ของสังคมหรือวัฒนธรรม (Culture) และระบบการจัดสรรอำนาจหรือการเมือง (Politics) ที่ประกอบไปด้วยปัจเจกบุคคลที่ผู้มีปัญญาความรู้อย่างถ่องแท้ทั้งสุตมยปัญญา (ปัญญา จากการฟังหรือการอ่าน) จินตามยปัญญา (ปัญญาจากการคิดพิจารณา) และภาวนามยปัญญา (ปัญญาเกิดจากลงมือปฏิบัติ) ในเรื่องหรือเกี่ยวข้องกับความเป็นประชาธิปไตยครบถ้วนสมบูรณ์ ทั้ง สามมิติของวิถีประชาธิปไตย ได้แก่ ความรู้ความเข้าใจในหลักการประชาธิปไตย อุดมการณ์ แบบ ประชาธิปไตย และการดำเนินชีวิตด้วยหลักการแบบประชาธิปไตย (สัญญา เคนาภูมิ, 2563: 36) ซึ่ง สอดคล้องกับงานวิจัยของ สมเกียรติ วันทะนะ (2558) งานวิจัยนี้ตอบคำถามสำคัญสองประการคือ หนึ่งระบอบเสรีประชาธิปไตยมีกำเนิดมาจากบริบทแบบใด และสองทำไมความเชื่อมั่นต่อระบอบนี้ ของประชาชนในประเทศชั้นนำประชาธิปไตยทั้งหลาย จึงน้อยลงอย่างรวดเร็วในสอง - สามทศวรรษที่ ผ่านมา วิธีวิจัยที่ใช้การวิเคราะห์จากเอกสารเพื่อหาคำอธิบาย ที่แสดงความเห็นเหตุเป็นผลในแบบ ประวัติศาสตร์เปรียบเทียบ ผลการวิจัยพบว่าบริบท ที่เป็นบ่อเกิดให้แก่ระบอบเสรีประชาธิปไตย คือ รัชชาติที่พัฒนาขึ้นก่อนในยุโรปตะวันตกในศตวรรษที่ 19 และครั้งแรกของศตวรรษที่ 20 หลัง สงครามโลกครั้งที่สอง รัชชาติในยุโรปตะวันตกต้องทำสงครามเย็น (ค.ศ. 1950 - 1990) กับรัชชาติใน ค่ายคอมมิวนิสต์ ทำให้แบบแผนของรัชชาติเสรีนิยมเปลี่ยนแปลงเข้าสู่แบบแผนของรัชชาติแบบ สวัสดิการ ซึ่งมีผลให้เกิดรัฐบาลขนาดใหญ่ (Big Government) หลังสงครามเย็นยุติลงสภาพการ แข่งขันกันอย่างรุนแรงระหว่างประเทศประเทศต่าง ๆ ภายใต้กระแส โลกาภิวัตน์ และการปฏิวัติ ทางการสื่อสารทำให้ทั้งรัชชาติ และระบอบเสรีประชาธิปไตยแบบเดิม กลายเป็นสิ่งที่แข็งกระด้างเกิน กว่าที่จะเข้ากับสภาพแวดล้อมแบบใหม่ได้ จึงเกิดสภาวะข้อยแย้ง (Paradox) และความเคลื่อนไหว เพื่อหาทางเลือกแบบอื่น ๆ ในปัจจุบัน

5.2.2.3 ปัจจัยภาวะผู้นำทางการเมือง

จากผลการวิจัยพบว่า ปัจจัยภาวะผู้นำทางการเมือง มีอิทธิพลโดยรวมต่อการพัฒนาสังคมอุดมปัญญาประชาธิปไตยของประชาชนจังหวัดนครปฐม โดยมีค่าสัมประสิทธิ์อิทธิพลโดยรวมอยู่ระดับต่ำ เป็นอันดับที่ 3 เท่ากับ 0.380 แสดงให้เห็นว่าพฤติกรรมผู้นำแบบเผด็จการอย่างมีเมตตา พฤติกรรมผู้นำแบบปรึกษาหารือ และพฤติกรรมผู้นำแบบมีส่วนร่วม เป็นต้น และพัฒนาภาวะผู้นำทางการเมือง ซึ่งเป็นลักษณะหรือพฤติกรรมที่แสดงออกของผู้นำทางการเมืองเพื่อสร้างความร่วมมือกับประชาชนและผู้ที่เกี่ยวข้องในการพัฒนาสังคมอุดมปัญญาประชาธิปไตยของประชาชนส่งผลให้ผู้ระบอบประชาธิปไตยเป็นประชาธิปไตยที่แท้จริงบรรลุผลสำเร็จในพัฒนาประชาธิปไตยเพื่อให้เอื้อต่อความสำเร็จในการขับเคลื่อนการพัฒนาประชาธิปไตย ดังที่ ข้อเสนอแนะ ทฤษฎีการบริหารแบบประชาธิปไตย (Democratic Administration) ที่เสนอโดย Vincent Ostrom ซึ่งเป็นแนวความคิดที่ผูกโยงความรู้จากวิชาทางเลือกสาธารณะ ปรัชญา การเมืองของสหรัฐอเมริกา และรัฐประศาสนศาสตร์เข้าด้วยกัน ข้อเสนอแนะของ Ostrom เกี่ยวกับการบริหารแบบประชาธิปไตย มีใจความสำคัญแยกพิจารณาได้ 5 เรื่อง คือ

1. ลักษณะและสาเหตุของวิกฤตการณ์ในวิชารัฐประศาสนศาสตร์ในความเห็นของ Ostrom วิชารัฐประศาสนศาสตร์กำลังเผชิญปัญหาวิกฤตการณ์ทางเอกลักษณ์ Ostrom เชื่อว่าวิกฤตการณ์ด้านเอกลักษณ์จะแก้ไขได้สำเร็จต่อเมื่อใช้ แนวทางศึกษาใหม่ที่นำเอาแนวความคิดของพวกนักเศรษฐศาสตร์ การเมืองมาใช้ควบคู่ไปกับปรัชญาการบริหารแบบประชาธิปไตยของนักทฤษฎีการเมืองของสหรัฐอเมริกา

2. การนำเอาแนวความคิดจากเศรษฐศาสตร์การเมืองมาช่วยแก้ไขปัญหา Simon ได้เสนอความคิดเห็นคัดค้านทฤษฎีรัฐประศาสนศาสตร์ สมัยเดิมนั้นได้มีนักเศรษฐศาสตร์การเมืองจำนวนหนึ่งเสนอแนวทางศึกษาแบบทางเลือกสาธารณะ (Public Choice) ซึ่งมีลักษณะสำคัญ ดังต่อไปนี้

- 2.1 หน่วยวิเคราะห์ได้แก่ปัจเจกบุคคล (Methodological Individualism) ข้อสมมติฐาน เกี่ยวกับพฤติกรรมของปัจเจกบุคคลมี 4 ประการ กล่าวคือ มนุษย์คำนึงถึงผลประโยชน์ส่วนตัวเป็นหลัก (Self - Interest) มนุษย์มีเหตุผล (Rational) ในการตัดสินใจแต่ละครั้ง ปัจเจกบุคคลมี ความสามารถที่จะรู้ทางเลือกทุก ๆ ทางรวมทั้งสามารถรู้ใจตัวเองโดยเรียงลำดับความต้องการของตน เกี่ยวกับทางเลือกแต่ละทาง ว่าชอบทางใดมากกว่ากันอย่างไร ปัจเจกบุคคลต้องการเลือกทางที่ให้ประโยชน์แก่ตนมากที่สุด (Maximizing Strategies) การเลือกทางเลือกของปัจเจกบุคคลขึ้นอยู่กับว่ามีข้อมูลข่าวสารครบถ้วนแค่ไหน ในเรื่องนี้แยกได้เป็น 3 สถานการณ์คือ สถานการณ์แรกเป็นสภาวะของความแน่นอน Certainty) สถานการณ์ที่สอง เป็นสภาวะของการเสี่ยง (Risk) สถานการณ์ที่สามเป็นสภาวะของความไม่แน่นอน (Uncertainty)

2.2 โครงสร้างของเหตุการณ์ (Structure of Events) หรือลักษณะของสินค้าและบริการสาธารณะ ปัจเจกบุคคลที่เห็นแก่ประโยชน์ส่วนตนเป็นใหญ่มีเหตุผล และพยายามเลือกทางเลือกที่ให้ผลตอบแทนเป็นที่พอใจมากที่สุด

3. การจัดระบบการตัดสินใจ (Decision - Making Arrangements) เมื่อปัจเจกบุคคล ที่มีเหตุผล และคำนึงแต่ผลประโยชน์ส่วนตัวมารวมกันเข้า เพื่อจัดการสินค้าสาธารณะประเภทต่าง ๆ แล้วจำเป็นอย่างยิ่งที่ต้องมีการตกลงวางกฎเกณฑ์เกี่ยวกับการตัดสินใจในเรื่องสินค้าสาธารณะนั้น ๆ Ostrom ได้พิจารณาการจัดองค์การในส่วนที่เกี่ยวกับการตัดสินใจไว้ 4 รูปแบบ คือ

3.1 รูปแบบที่ยอมให้ปัจเจกบุคคลสามารถเลือกโดยอิสระได้ว่าตนจะลงทุนในการจัดหาสินค้าสาธารณะนั้นมากน้อยแค่ไหน อย่างไร (Individualistic Choice) วิธีการนี้ทำให้เกิดปัญหาเกี่ยวกับกรณีสินค้าสาธารณะที่มีจำนวนน้อย (Supply กว่าความต้องการ Demand) ของปัจเจกบุคคล

3.2 รูปแบบองค์การระบบราชการ (Bureaucratic Organization) องค์การระบบราชการ เป็นการจัดระบบการตัดสินใจแบบแบ่งปัจเจกบุคคลเป็นหัวหน้าและลูกน้องตามลำดับชั้นในองค์การ

3.3 รูปแบบประชาธิปไตยแบบร่วมใจกัน (The Constitution of Self - Governing Public Enterprises) รูปแบบนี้เป็นการหลีกเลี่ยงปัญหาที่ไม่มีใครอาสาลงมือทำงานเพื่อผลิตสินค้า (Collective Inaction or Tragedy of the Commons) ของรูปแบบแรก และเลี่ยงปัญหาอันเกิดจากองค์การแบบระบบราชการของรูปแบบที่สอง โดยใช้วิธีให้ปัจเจกบุคคลทั้งหลายในชุมชนตกลงกัน จัดตั้งหน่วยงานทำหน้าที่เกี่ยวกับสินค้าและบริการนั้น ๆ พร้อมทั้งกำหนดหลักเกณฑ์การตัดสินใจและจัดหาคนที่จะมารับผิดชอบจัดการสินค้าสาธารณะนั้น ๆ ภายในกรอบของกฎเกณฑ์ที่ทางชุมชนได้วางไว้การตัดสินใจเลือกกฎเกณฑ์ ดังกล่าวเรียกว่า Constitutional Choice

3.4 การสร้างระบบที่ประกอบไปด้วยการจัดองค์การหลาย ๆ แบบพร้อมกัน (Multi - Organizational Arrangements) ในสภาพความเป็นจริงแล้วปรากฏว่ามีหน่วยงานต่าง ๆ มากมายรับผิดชอบดำเนินการผลิตสินค้าและให้บริการสาธารณะต่าง ๆ เช่น น้ำประปา ไฟฟ้า โทรศัพท เป็นต้น

4. การนำเอาปรัชญาการบริหารแบบประชาธิปไตยมาใช้ในการจัดการบริหารแบบประชาธิปไตย มีรากฐานมาจากความคิดของนักปราชญ์ที่สำคัญ คือ Alexander Hamilton, James Madison และ Alex Tocqueville นักปราชญ์เหล่านี้เป็นผู้วางรากฐานการเมืองการปกครองของประเทศ สหรัฐอเมริกา โดยสรุปแล้ว Ostrom กล่าวว่า นักปราชญ์เหล่านี้เสนอทฤษฎี Positive Constitutional Law ซึ่งมีใจความสำคัญสรุปได้คือ รัฐธรรมนูญกำหนดขอบเขตและอำนาจการปกครองของผู้ปกครองประเทศ ผู้ปกครองประเทศมิได้อำนาจสูงสุดเหนือทุกสิ่งทุกอย่าง

5. ความสำเร็จของระบบการปกครองแบบรัฐธรรมนูญขึ้นอยู่กับปัจจัยหลายประการ คือ ประการแรก ผู้ปกครองต้องไม่มีสิทธิที่จะเปลี่ยนแปลงรัฐธรรมนูญได้ตามใจชอบ ประการที่สอง

ผู้ปกครองมีขอบเขตอำนาจที่จำกัด เพราะมีการแบ่งแยกอำนาจระหว่างผู้ปกครองอย่างชัดเจน ประการที่สาม พลเมืองต้องมีสิทธิตามรัฐธรรมนูญบางประการที่ผู้ปกครองไม่สามารถจะแย่งเอาไปได้ ประการที่สี่ พลเมืองต้องพร้อมจะทำทนายเนื้อหาของรัฐธรรมนูญส่วนใด และการกระทำของผู้ปกครอง ซึ่งกระทบกระเทือน ต่อสิทธิของตน ประการที่ห้า รัฐธรรมนูญต้องอาศัยการที่สังคมมีระบบการเมือง (Political Regimes) หลายแบบพร้อมกัน ระบบรัฐธรรมนูญของสหรัฐอเมริกาจะได้รับความสำเร็จ ต่อเมื่อเรามีความเข้าใจ ในผลได้ผลเสียของตัวระบบ ดังนั้น ทางเลือกสาธารณะจึงเป็นวิชาที่มุ่งเอา ความรู้เกี่ยวกับพฤติกรรมของตลาดมาอธิบายถึง พฤติกรรมการตัดสินใจที่เกิดขึ้น สามารถนำแนวคิด ของทางเลือกสาธารณะไปใช้ในในการจัดการภาครัฐได้ ดังนี้

1. ส่งเสริมพลังภายนอกให้เข้ามาถูกลงกับหน่วยงานของรัฐให้มีความเข้มแข็งมากขึ้น ซึ่ง พลังภายนอกอาจจะเป็นกลไกที่เป็นทางการ หรือกลไกที่ไม่เป็นทางการก็ได้ ตัวอย่างของกลไก ที่เป็นทางการ เช่น รัฐสภา พรรคการเมือง องค์กรอิสระต่าง ๆ ที่ทำหน้าที่ตรวจสอบถ่วงดุล เป็นต้น

2. สนับสนุน และเพิ่มประสิทธิภาพการทำงานที่ของหน่วยงานที่ตรวจสอบการใช้อำนาจ หน้าที่การปฏิบัติงานของหน่วยงานภาครัฐต่างๆ ให้มีความเข้มแข็งมากยิ่งขึ้น เช่น องค์กรอิสระต่าง ๆ ตามรัฐธรรมนูญ สำนักงานตรวจเงินแผ่นดิน ธนาคารแห่งประเทศไทย เป็นต้น

3. ส่งเสริมให้กลุ่มหลากหลายในสังคมได้เข้ามามีส่วนร่วมในการกำหนดนโยบายการจัดสรร สิ้นค้า และบริการสาธารณะตั้งแต่เริ่มต้น

4. ส่งเสริมให้ภาคเอกชน และภาคประชาชนได้เข้ามามีส่วนร่วมในการจัดหาสินค้า และ บริการสาธารณะให้แก่ประชาชน มาตรการที่ภาครัฐสามารถนำมาใช้ได้ เช่น

4.1 หน่วยงานของรัฐถอนตัวจากการให้บริการบางอย่างในกรณีที่พบว่าเอกชน ทำได้มี ประสิทธิภาพมากกว่า (ยกเว้นกรณีความมั่นคง และความปลอดภัยของประเทศ)

4.2 การส่งเสริมให้มีการดำเนินการอย่างเสรีในสินค้า และบริการสาธารณะให้มีประเภท ที่เพิ่มขึ้นนอกเหนือจากที่มีอยู่เดิมแล้ว เช่น การเดินทางทางอากาศ การแข่งขันในธุรกิจโทรคมนาคม เป็นต้น

4.3 การส่งเสริมให้หน่วยงานภาครัฐแข่งขันกับการให้บริการของภาคเอกชน

5. ส่งเสริมให้ประชาชนมีทางเลือกที่มากขึ้นในการรับ หรือเข้าถึงสินค้าและบริการสาธารณะ กล่าวคือ ในสินค้าและบริการสาธารณะบางประเภทที่ไม่เกี่ยวกับกับความมั่นคงและความปลอดภัย ของประเทศ รัฐควรส่งเสริมให้ประชาชนมีทางเลือกในการรับสินค้าและบริการสาธารณะได้จากหลาย หน่วยงาน เช่น การเข้ารับบริการด้านสาธารณสุข การเข้ารับบริการตรวจสภาพรถก่อนต่อทะเบียน เป็นต้น

6. ส่งเสริมการสร้างสิ่งจูงใจทางบวก เพื่อเพิ่มการมีส่วนร่วมในกิจกรรมสาธารณะของ ประชาชน ทั้งนี้รัฐต้องให้ข้อมูล (Information) และความสะดวก (Facilitation) แก่ประชาชนมีการ

เน้นย้ำให้เห็นประโยชน์ที่เกิดขึ้นอย่างมากจากการเข้าไปมีส่วนร่วมในกิจกรรมของรัฐ รวมถึงการโฆษณา ประชาสัมพันธ์เพื่อกระตุ้นจิตสำนึกให้ประชาชนเข้ามามีส่วนร่วม เช่น การโฆษณา ประชาสัมพันธ์ เพื่อให้คนไทยช่วยกันสอดส่องดูแลมิให้เกิดการก่อการร้ายในการที่ประเทศไทยได้เป็นเจ้าภาพในการจัดประชุมเอเปค

7. มุ่งไปสู่การให้ความสำคัญต่อการแปลงกิจกรรมภาครัฐให้เป็นเอกชน (Privatization) ให้มากขึ้น โดยถือว่าเป็นมาตรการหนึ่งที่ถูกนำมาใช้ในการลดบทบาทของภาครัฐ (State Disengagement) โดยคำว่า Privatize ถูกนำเสนอเป็นครั้งแรกใน Webster Dictionary ในปี ค.ศ. 1983 โดยถูกนิยามว่า "เป็นการทำให้เป็นเอกชนมากขึ้น โดยเน้นการเปลี่ยนแปลงจากการดำเนินงานแบบราชการมาเป็นการดำเนินงาน และการควบคุมในรูปแบบของเอกชน หรือการสร้างความรู้สึกในความเป็นเจ้าของให้เกิดขึ้น (Merriam, 1983: 936) ซึ่งสอดคล้องกับงานวิจัยของ สัญญา เคนาภูมิ (2560) ศึกษาอิทธิพลของอรรถประโยชน์ทางการเมืองที่ส่งผลต่อการตัดสินใจทางการเมืองแบบประชาธิปไตยของประชาชนในภาคตะวันออกเฉียงเหนือตอนกลาง ประเทศไทย อรรถประโยชน์ทางการเมืองเป็นสิ่งเร้าภายนอกที่ปัจเจกบุคคลให้คุณค่าอันเกิดจากกิจกรรมทางการเมืองซึ่งมีอิทธิพลต่อพฤติกรรมทางการเมือง อธิบายได้ด้วยฐานคติ 4 ทฤษฎี ดังนี้ (1) ทฤษฎีปัจจัยกำหนด ได้แก่ การจัดกลุ่มทางสังคม และกระแสนิยม (2) ทฤษฎีจิตวิทยา ได้แก่ ความผูกพัน และความศรัทธา (3) ทฤษฎีการแลกเปลี่ยน ได้แก่ ความจำเป็นพื้นฐาน ความปลอดภัยในชีวิต การยอมรับนับถือการได้รับการยกย่อง และ การทำตามใจตนเอง และ (4) ทฤษฎีความสำนึกเชิงเหตุผล ได้แก่ ความสามารถของนักการเมือง แนวนโยบายของพรรคการเมือง ประสิทธิผลนโยบาย และ อุดมการณ์ทางการเมืองส่วนรูปแบบการตัดสินใจทางการเมืองแบบวิถีประชาธิปไตย หมายถึง การเข้าไปมีส่วนร่วมในการกระทำใดๆ ในกิจกรรมทางการเมืองแบบประชาธิปไตย จำแนกเป็น 3 ลักษณะ ได้แก่ (1) บทบาทผู้สังเกตการณ์ (2) บทบาทผู้มีส่วนร่วม และ (3) บทบาทความเป็นหุ้นส่วน อีกทั้งงานวิจัยของ พงษ์สนธิ คุณนะลา (2563) ศึกษาเรื่องบทบาทพลเมืองภายใต้การปกครองระบอบประชาธิปไตยของนักเรียนชั้นมัธยมศึกษาตอนปลายในจังหวัดลำพูน พบว่า 1) ระดับการรับรู้บทบาทพลเมืองภายใต้การปกครองระบอบประชาธิปไตยของนักเรียนชั้นมัธยมศึกษาตอนปลายในจังหวัดลำพูน โดยภาพรวมมีค่าเฉลี่ยในระดับมาก 2) ปัจจัยที่ส่งผลต่อบทบาทพลเมืองภายใต้การปกครองระบอบประชาธิปไตยของนักเรียนชั้นมัธยมศึกษาตอนปลายในจังหวัดลำพูน พบว่า การเคารพหลักความเสมอภาคส่งผลต่อบทบาทพลเมืองภายใต้การปกครองระบอบประชาธิปไตยของนักเรียนชั้นมัธยมศึกษาตอนปลายสูงที่สุด 3) แนวทางในการสร้างการรับรู้บทบาทพลเมืองภายใต้การปกครองระบอบประชาธิปไตยควรกำหนดให้โรงเรียนมุ่งเน้นการเรียนการสอนและจัดกิจกรรมการเรียนรู้เพื่อสร้างการรับรู้ในบทบาทดังกล่าวอย่างแท้จริง โดยเฉพาะในด้านความรับผิดชอบตนเองและพึ่งตนเองได้ที่ต้องเพิ่มความเข้มข้น โดยเปิดโอกาสให้สามารถแสดงบทบาททางความคิดทั้งในครอบครัว

โรงเรียน ชุมชนและสถานที่ต่างๆ อย่างเป็นอิสระ ทั้งนี้ ลัตดาวรรณ สุขใหญ่ (2551) ยังมีองค์ประกอบหลายอย่างที่ทำให้การพัฒนาประชาธิปไตยมีความแตกต่างกันในหลากหลายกรณี ดังที่ผลวิจัย พบว่าความเป็นพลเมืองตามระบอบประชาธิปไตยของประชาชนในจังหวัดเชียงใหม่ที่มีความแตกต่างกันไปตามที่อยู่อาศัย กล่าวคือ จากการเปรียบเทียบค่าเฉลี่ยระดับความเป็นพลเมืองตามระบอบประชาธิปไตยของประชาชนที่อาศัยอยู่ในเขตอำเภอเมือง และเขตอำเภอดอยสะเก็ด จังหวัดเชียงใหม่ที่ระดับนัยสำคัญทางสถิติ .05 พบว่า ค่าเฉลี่ยระดับความเป็นพลเมืองของประชาชนที่อาศัยอยู่ในเขตอำเภอเมืองจังหวัดเชียงใหม่มากกว่าค่าเฉลี่ยของระดับความเป็นพลเมืองตามระบอบประชาธิปไตยของประชาชนที่อาศัยอยู่ในเขตอำเภอดอยสะเก็ด จังหวัดเชียงใหม่ อย่างมีนัยสำคัญทางสถิติ อย่างไรก็ตาม หากพิจารณาจากงานวิจัยของ McLellan, J. A. & Youniss, J. (2003) และ Bekkers, R. (2008) (อ้างถึงใน Hua, C. W. & Wan, K. E., 2011) พบว่า ผู้ปกครองเป็นปัจจัยที่มีอิทธิพลต่อความเป็นพลเมือง โดยเฉพาะปัจจัยด้านระดับการศึกษา และการมีส่วนร่วมในกิจกรรมอาสาสมัคร กล่าวคือ ผู้ปกครองที่มีการศึกษาสูง จะมีความรู้ทางการเมืองและพลเมืองสูง และผู้ปกครองจะส่งผ่านความรู้ดังกล่าวมายังบุตรได้ นอกจากนี้ ผู้ปกครองที่มีส่วนร่วมในกิจกรรมอาสาสมัครของชุมชน จะมีส่วนผลักดันให้บุตรเข้ามามีส่วนร่วมในกิจกรรมดังกล่าวได้ และมีส่วนในการปลูกฝังความรู้สึกความเป็นพลเมืองให้แก่บุตรตั้งแต่วัยเป็นเด็กได้อีกทางหนึ่งด้วย

จึงกล่าวได้ว่า ภาวะผู้นำทางการเมืองมีความสำคัญอย่างยิ่งในการกำหนดทิศทางและนโยบายของประเทศ การสร้างความสามัคคีในสังคม การบริหารจัดการวิกฤต การสร้างแรงบันดาลใจให้ประชาชนมีส่วนร่วมทางการเมือง และการส่งเสริมธรรมาภิบาล ผู้นำที่มีภาวะผู้นำที่ดีจะสามารถนำประเทศไปสู่การพัฒนาที่ยั่งยืนและสร้างสังคมที่มีความเป็นธรรมและเสมอภาค

5.2.3 แนวทางการประยุกต์ใช้นวัตกรรมการขับเคลื่อนชุมชนสู่สังคมอุดมปัญญาประชาธิปไตยและการสร้างนวัตกรรมการขับเคลื่อนชุมชนสู่สังคมอุดมปัญญาประชาธิปไตยของประชาชนจังหวัดนครปฐม

แนวทางการประยุกต์ใช้นวัตกรรมการขับเคลื่อนชุมชนสู่สังคมอุดมปัญญาประชาธิปไตยและการสร้างนวัตกรรมการขับเคลื่อนชุมชนสู่สังคมอุดมปัญญาประชาธิปไตยของประชาชนจังหวัดนครปฐม ผู้วิจัยได้พัฒนาขึ้นตามกระบวนการสร้างรูปแบบพัฒนา 3 ขั้นตอน เริ่มจาก การศึกษาศึกษาและสังเคราะห์แนวคิดสังคมอุดมปัญญาประชาธิปไตยที่เกี่ยวข้องกับเรื่องที่ทำกรวิจัย เป็นการศึกษา ระดับการเข้าถึงสังคมอุดมปัญญาประชาธิปไตยของประชาชนจังหวัดนครปฐม และปัจจัยเชิงสาเหตุที่ส่งผลต่อการพัฒนาสังคมอุดมปัญญาประชาธิปไตยของประชาชนจังหวัดนครปฐม ด้วยการศึกษาเอกสาร แนวคิด ทฤษฎี และงานวิจัยที่ข้อง หลังจากนั้นผู้วิจัย ได้นำปัจจัยเชิงสาเหตุที่ส่งผลต่อการจัดการศึกษาที่ผ่านการวิเคราะห์ทางสถิติ มาสร้างรูปแบบพัฒนา ด้วยการสนทนากลุ่ม (Focus Group Discussion) แล้วจึงนำรูปแบบพัฒนาที่ได้ทำการยืนยันรูปแบบ ด้วยผู้เชี่ยวชาญเฉพาะเรื่อง (Critical

Incident Technique) ซึ่งเป็นกระบวนการพัฒนารูปแบบที่ สอดคล้องกับแนวคิดของวาร์ เเพ็งส์วีสต์ (2553 : 1-15) ที่แบ่งการพัฒนารูปแบบออกเป็น 2 ขั้นตอน ได้แก่ การสร้างหรือพัฒนารูปแบบ และการตรวจสอบความเที่ยงตรงของรูปแบบ ซึ่งแต่ละขั้นตอน มีรายละเอียดดังนี้ 1) การสร้างหรือพัฒนารูปแบบ เป็นขั้นตอนที่ผู้วิจัยจะสร้างหรือพัฒนา รูปแบบขึ้นมาก่อนเป็นรูปแบบตามสมมติฐาน (Hypothesis Model) โดยศึกษาแนวคิด ทฤษฎีและผลการวิจัยที่เกี่ยวข้อง นอกจากนี้ผู้วิจัยอาจจะศึกษารายกรณีหน่วยงานที่ดำเนินการในเรื่องนั้น ๆ ได้เป็นอย่างดีซึ่งผลการศึกษานำมาใช้อำหนดองค์ประกอบหรือตัวแปรต่าง ๆ ภายในรูปแบบ รวมทั้งลักษณะความสัมพันธ์ระหว่างองค์ประกอบหรือตัวแปรเหล่านั้น หรือลำดับก่อนหลังของแต่ละ องค์ประกอบในรูปแบบ ดังนั้นการพัฒนารูปแบบในขั้นตอนนี้จะต้องอาศัยหลักการของเหตุผลเป็น รากฐานสำคัญ ซึ่งโดยทั่วไปการศึกษาในขั้นตอนนี้จะมีขั้นตอนย่อย ๆ 3 ประการ คือ 1.1) การศึกษาเอกสารและงานวิจัยที่เกี่ยวข้อง เพื่อนำสารสนเทศที่ได้มาวิเคราะห์และสังเคราะห์เป็นร่างกรอบ ความคิดการวิจัย และ 1.2) การศึกษาจากบริบทจริงในขั้นตอนนี้อาจจะดำเนินการได้หลายวิธี เช่น การศึกษาสภาพและปัญหาการดำเนินการในปัจจุบันของหน่วยงาน โดยศึกษาความคิดเห็นจากบุคคลที่เกี่ยวข้อง (Stakeholder) ซึ่งวิธีศึกษาอาจจะใช้วิธีการสัมภาษณ์ การสอบถาม การสำรวจ การสนทนากลุ่ม เป็นต้น การศึกษารายกรณี (Case Study) หรือพหุกรณีหน่วยงานที่ประสบผลสำเร็จ หรือมีแนวปฏิบัติที่ดีในเรื่องที่ศึกษา เพื่อนำมาเป็นสารสนเทศที่สำคัญในการพัฒนารูปแบบ และการศึกษาข้อมูลจากผู้เชี่ยวชาญหรือผู้ทรงคุณวุฒิวิธีศึกษาอาจจะใช้วิธีการสัมภาษณ์ การสนทนากลุ่ม (Focus Group Discussion) เป็นต้น 1.3) การจัดทำรูปแบบ โดยในขั้นตอนนี้ผู้วิจัยจะใช้สารสนเทศที่ได้ในข้อ 1.1 และ 1.2 มาวิเคราะห์ และสังเคราะห์เพื่อกำหนดเป็นกรอบความคิดการวิจัยเพื่อนำมาจัดทำรูปแบบ อย่างไรก็ตามในงานวิจัยบางเรื่องนอกจากจะศึกษาตามขั้นตอนที่กล่าวมาแล้ว ผู้วิจัยยังอาจจะศึกษา เพิ่มเติมโดยใช้กระบวนการวิจัยแบบเดลฟาย (Delphi Technique) หรือการสนทนากลุ่ม (Focus Group Discussion) ในการพัฒนารูปแบบก็ได้ และ 2) การทดสอบความเที่ยงตรงของรูปแบบหรือ การยืนยันรูปแบบ เป็นการดำเนินการภายหลังที่ได้พัฒนารูปแบบในขั้นตอนแรกแล้ว จำเป็นที่จะต้อง ทดสอบความเที่ยงตรงของรูปแบบดังกล่าว เพราะรูปแบบที่พัฒนาขึ้นถึงแม้จะพัฒนาโดยมีรากฐาน จากทฤษฎีแนวความคิดรูปแบบของบุคคลอื่น และผลการวิจัยที่ผ่านมา แต่ก็ยังเป็นเพียงรูปแบบตาม สมมติฐาน ซึ่งจำเป็นที่จะต้องตรวจสอบความเที่ยงตรงของรูปแบบว่ามีความเหมาะสมหรือไม่เป็น รูปแบบที่มีประสิทธิภาพตามที่มุ่งหวังหรือไม่การเก็บรวบรวมข้อมูลในสถานการณ์จริงหรือทดลองใช้ รูปแบบในสถานการณ์จริงจะช่วยให้ทราบอิทธิพลหรือความสำคัญขององค์ประกอบย่อยหรือตัวแปรต่างๆ ในรูปแบบผู้วิจัยอาจจะปรับปรุงรูปแบบใหม่ โดยการตัดองค์ประกอบหรือตัวแปรที่พบว่าไม่มีอิทธิพลหรือมีความสำคัญน้อยออกจากรูปแบบ ซึ่งจะ ทำให้ได้รูปแบบที่มีความเหมาะสมยิ่งขึ้น ทั้งนี้ การทดสอบรูปแบบจำเป็นต้องอาศัยการประเมินโดยผู้ทรงคุณวุฒิ เพราะการทดสอบรูปแบบในบาง เรื่องไม่สามารถกระทำได้โดยข้อมูลเชิงประจักษ์ด้วย

การประเมินค่าพารามิเตอร์ของรูปแบบ หรือการดำเนินการทดสอบรูปแบบด้วยวิธีการทางสถิติได้ เพราะงานวิจัยบางเรื่องนั้นต้องการความละเอียดอ่อนมากกว่าการได้ตัวเลขแล้วสรุป ซึ่งสอดคล้องกับ Eisner (1976 : 192 - 193) ที่ได้เสนอแนวคิดของการทดสอบหรือประเมินรูปแบบโดยใช้ ผู้ทรงคุณวุฒิโดยมีแนวคิดดังนี้ 1) การ ประเมินโดยผู้ทรงคุณวุฒิจะเน้นการวิเคราะห์และวิจารณ์อย่าง ลึกซึ้งเฉพาะในประเด็นที่ถูกพิจารณา ซึ่งไม่จำเป็นต้องเกี่ยวข้องกับวัตถุประสงค์หรือผู้ที่มีส่วนเกี่ยวข้อง กับการตัดสินใจเสมอไป แต่อาจจะผสมผสานกับปัจจัยต่างๆ ในการพิจารณาเข้าด้วยกันตาม วิจารณ์ญาณของผู้ทรงคุณวุฒิเพื่อให้ได้ ข้อสรุปเกี่ยวกับข้อมูลคุณภาพ ประสิทธิภาพและความ เหมาะสมของสิ่งที่จะทำการประเมิน 2) รูปแบบการประเมินที่เป็นความชำนาญเฉพาะทาง (Specialization) ในเรื่องที่จะประเมิน โดยพัฒนามาจากแบบการวิจารณ์งานศิลปะ (Art Criticism) ที่มีความละเอียดอ่อนลึกซึ้ง และต้องอาศัย ผู้เชี่ยวชาญระดับสูงมาเป็นผู้วินิจฉัย เนื่องจากเป็นการวัด คุณค่าที่ไม่อาจประเมินด้วยเครื่องวัดใด ๆ และต้องใช้ความรู้ความสามารถของผู้ประเมินอย่างแท้จริง แนวคิดนี้ได้นำมาประยุกต์ใช้ในทางการศึกษาระดับสูงมากขึ้น ทั้งนี้เพราะเป็นองค์ความรู้เฉพาะสาขา ผู้ที่ศึกษาเรื่องนั้นจริง ๆ จึงจะทราบ และเข้าใจอย่างลึกซึ้ง ดังนั้น ในวงการศึกษาลักษณะนี้รูปแบบนี้ มาใช้ในเรื่องที่ต้องการความลึกซึ้งและความเชี่ยวชาญเฉพาะ 3) รูปแบบที่ใช้ตัวบุคคลคือผู้ทรงคุณวุฒิ เป็นเครื่องมือในการประเมินโดยให้ความเชื่อถือกับผู้ทรงคุณวุฒิที่เที่ยงธรรม และมีดุลพินิจที่ดีทั้งนี้ มาตรฐานและเกณฑ์พิจารณาต่าง ๆ นั้น จะเกิดขึ้นจากประสบการณ์และความชำนาญของ ผู้ทรงคุณวุฒินั่นเอง และ 4) รูปแบบที่ยอมให้มี ความยืดหยุ่นในกระบวนการทำงานของผู้ทรงคุณวุฒิ ตามอัธยาศัย และความถนัดของแต่ละคน นับตั้งแต่การกำหนดประเด็นสำคัญที่จะนำมาพิจารณาการ บ่งชี้ข้อมูลที่ต้องการการเก็บรวบรวมข้อมูล การประมวลผลการวินิจฉัยข้อมูลตลอดจนวิธีการนำเสนอ

ทั้งนี้จากผลการวิจัยในระยะที่ 3 ได้แนวทางการประยุกต์ใช้นวัตกรรมการขับเคลื่อน ชุมชนสู่สังคมอุดมปัญญาประชาธิปไตยและการสร้างนวัตกรรมการขับเคลื่อนชุมชนสู่สังคมอุดม ปัญญาประชาธิปไตยของประชาชนจังหวัดนครปฐม จำนวน 8 ด้าน 67 แนวทางการพัฒนา โดยเป็น การนำเอาปัจจัยที่ส่งผลต่อการพัฒนาสังคมอุดมปัญญาประชาธิปไตยของประชาชนมากำหนด กิจกรรมเพื่อให้ได้แนวทางการพัฒนาที่เป็นประโยชน์ต่อการพัฒนาสังคมอุดมปัญญาประชาธิปไตย ของประชาชนจังหวัดนครปฐม ซึ่งสอดคล้องกับงานวิจัยของ กิตติยา ระวะนาวิก (2565) ศึกษาเรื่อง นวัตกรรมการบริหารจัดการเพื่อการมีส่วนร่วมของชุมชนในการพัฒนาท้องถิ่น มีวัตถุประสงค์ 1) เพื่อ ศึกษาศึกษากระบวนการ องค์ประกอบและปัญหาอุปสรรคที่เกิดขึ้นของนวัตกรรมการบริหารจัดการ เพื่อการมีส่วนร่วมของชุมชนในการพัฒนาท้องถิ่น 2) เพื่อศึกษานวัตกรรมการบริหารจัดการเพื่อการมี ส่วนร่วมของชุมชนในการพัฒนาท้องถิ่น โดยการวิจัยครั้งนี้เป็นการวิจัยเชิงคุณภาพ ซึ่งมีวิธีการ ศึกษาวิจัยประกอบด้วย 1) การศึกษาจากข้อมูลเอกสาร 2) การสัมภาษณ์แบบเจาะลึก 3) สนทนา กลุ่มย่อยกับกลุ่มผู้ปฏิบัติและประชาชนในพื้นที่ และใช้วิธีการสังเกตแบบมีส่วนร่วม จากผู้ให้ข้อมูล

จำนวนทั้งสิ้น 45 คน ผลจากการศึกษา พบว่า นวัตกรรมการบริหารจัดการเพื่อการมีส่วนร่วมของชุมชนในการพัฒนาท้องถิ่นมีต้นทุนทางสังคมสำคัญเป็นสิ่งที่ผลักดันให้เกิดการมีส่วนร่วมในชุมชนเป็นการรวมกลุ่ม การสร้างเครือข่าย การประสานงานทั้งภายในและภายนอกชุมชนสร้างเสริมพลังในชุมชน เกิดเศรษฐกิจและสังคมดีขึ้น นวัตกรรมการบริหารจัดการเพื่อการมีส่วนร่วมของชุมชน ผู้นำที่เป็นทางการและผู้นำที่ไม่เป็นทางการมีวิสัยทัศน์การแก้ไขปัญหาในทุกมิติ บุคลากรในการบริหารงาน เกิดจากความไว้วางใจกันและกัน โดยเน้นการใช้ทรัพยากรภายในชุมชนสร้างสรรค์นวัตกรรมใหม่ ๆ เกิดการร่วมคิด ร่วมทำ ร่วมวางแผนเกิดขึ้นในชุมชน และการบริหารราชการแบบมีส่วนร่วมและไม่มีส่วนร่วม ออบต. ในแต่ละพื้นเปิดโอกาสให้ประชาชนเข้ามามีส่วนร่วมในการพัฒนาชุมชนทั้งทางตรงและทางอ้อม โปร่งใสตรวจสอบได้จนประสบความสำเร็จพร้อมเป็นแบบอย่างที่ดีอย่างยั่งยืน

อีกทั้งเมื่อพิจารณาผลการยืนยันรูปแบบ ทั้ง 3 รอบ โดยผู้เชี่ยวชาญเฉพาะเรื่อง (Critical Incident Technique) จำนวน 20 รูป/คน ผลการวิจัยพบว่า รอบที่ 1 ผู้เชี่ยวชาญเห็นด้วยกับรูปแบบพัฒนา (ร้อยละ 99.20) ทั้ง 8 ด้าน 67 แนวทางการพัฒนา การยืนยันรอบที่ 2 ผู้เชี่ยวชาญมีความเห็นสอดคล้องกันในรูปแบบพัฒนาทั้ง 8 ด้าน 67 แนวทางการพัฒนา โดยมีค่ามัธยฐาน (Med.) ที่ระดับ 5.00 ทุกแนวทางการพัฒนา ซึ่งเป็นไปตามเกณฑ์สอดคล้องกันมากที่สุด และมีค่าพิสัยระหว่างควอไทล์ (I.R.) ระหว่าง 0.00 – 1.00 เป็นไปตามเกณฑ์ที่ยอมรับได้ว่าผู้เชี่ยวชาญมีความคิดเห็นสอดคล้องกัน (Consensus) (I.R. \leq 1.50) และการยืนยันรอบที่ 3 ผู้เชี่ยวชาญมีความเห็นสอดคล้องกันในรูปแบบการพัฒนาทุกแนวทางการพัฒนา โดยมีค่ามัธยฐาน (Med.) ที่ระดับ 5.00 ทุกด้าน มีค่าฐานนิยม (Mo.) เท่ากับ 5.00 ทุกด้าน และมีค่าพิสัยระหว่างควอไทล์ (I.R.) ระหว่าง 0.00 – 0.75 แสดงว่าผู้เชี่ยวชาญมีความคิดเห็นต่อแนวทางการประยุกต์ใช้นวัตกรรมการขับเคลื่อนชุมชนสู่สังคมอุดมปัญญาประชาธิปไตยและการสร้างนวัตกรรมการขับเคลื่อนชุมชนสู่สังคมอุดมปัญญาประชาธิปไตยของประชาชนจังหวัดนครปฐม สอดคล้องกัน อีกทั้งสอดคล้องกับศยามล เจริญรัตน์ และคณะ (2562) ศึกษาเรื่อง การพัฒนานวัตกรรมประชาธิปไตยร่วมสมัยเพื่อประโยชน์สูงสุดของประชาชน ปัจจุบันผู้คนทั่วโลกมีส่วนร่วมกับกระบวนการประชาธิปไตยแบบเป็นทางการหรือประชาธิปไตยแบบตัวแตน้อยลง แต่งานศึกษานวัตกรรมประชาธิปไตยในต่างประเทศพบว่าผู้คนจำนวนมากมีส่วนร่วมกับกระบวนการประชาธิปไตยแบบไม่เป็นทางการมากขึ้น สะท้อนให้เห็นว่าความเชื่อมั่นศรัทธาในระบอบประชาธิปไตยในฐานะระบอบการปกครองที่น่าประโยชน์สูงสุดให้กับประชาชนยังคงดำรงอยู่ งานศึกษาการพัฒนานวัตกรรมประชาธิปไตยร่วมสมัยเพื่อประโยชน์สูงสุดของประชาชนนี้มีเป้าประสงค์ในการศึกษารวบรวมกลไกและกระบวนการภายในประเทศไทยที่ยกระดับการมีส่วนร่วมของประชาชนอย่างมีความหมายลึกซึ้งขึ้นเพื่อขยายพื้นที่จินตนาการการทำงานของพรรคการเมือง ภาคประชาสังคม และหน่วยงานรัฐ ในการนวัตกรรมการประชาธิปไตย

ดังกล่าวไปประยุกต์ใช้ในการทำงานเพื่อยกระดับการมีส่วนร่วมของประชาชน ระเบียบวิธีวิจัย ประกอบด้วย การทบทวนวรรณกรรม การสัมภาษณ์ และการสนทนากลุ่ม เพื่อรวบรวมข้อมูล ความรู้ด้านนวัตกรรมประชาธิปไตย และวิเคราะห์บนพื้นฐานของการวิจัยเชิงคุณภาพ ผลการศึกษามี การรวบรวมความรู้ด้านนวัตกรรมประชาธิปไตยในประเทศไทย 4 เรื่อง ประกอบไปด้วย ประชาธิปไตยเชิง ลึก ดัชนีชี้วัดความเป็นประชาธิปไตยทางสิ่งแวดล้อมเพื่อการพัฒนาที่ยั่งยืน ประชาธิปไตยดิจิทัล และ กระบวนการเรียนรู้ประชาธิปไตยแบบปรึกษาหารือ ซึ่งช่วยพัฒนาการมีส่วนร่วมของพลเมืองในระดับ ที่แตกต่างกัน และตอบสนองความต้องการมีส่วนร่วมของกลุ่มพลเมืองในบริบทที่แตกต่างกัน ส่วนการ ประยุกต์ใช้นวัตกรรมประชาธิปไตยทั้ง 4 รูปแบบในประเทศให้มีความยั่งยืนนั้นมีข้อเสนอแนะให้ องค์กรหลักที่ทำหน้าที่พัฒนาการมีส่วนร่วมของประชาชนเป็นกลไกเชิงสถาบันในการเผยแพร่องค์ ความรู้ดังกล่าวและสนับสนุนปฏิบัติการนวัตกรรมประชาธิปไตยดังกล่าวอย่างต่อเนื่อง

ดังนั้น แนวทางการประยุกต์ใช้นวัตกรรมการขับเคลื่อนชุมชนสู่สังคมอุดมปัญญา ประชาธิปไตยและการสร้างนวัตกรรมการขับเคลื่อนชุมชนสู่สังคมอุดมปัญญาประชาธิปไตยของ ประชาชนจังหวัดนครปฐม ที่ได้จากผลการวิจัย จึงเป็นแนวทางการพัฒนาที่ได้จากกระบวนการ ศึกษา อย่างเป็นระบบ ผ่านวิธีและขั้นตอนทางการวิจัยทุกประการ สมควรได้รับการนำรูปแบบไปปรับ ใช้ให้ การพัฒนาสังคมอุดมปัญญาประชาธิปไตยมีประสิทธิภาพ ประสิทธิผลต่อการพัฒนาสังคม ประเทศชาติ ให้มีความมั่นคง มั่งคั่ง ยั่งยืน เป็นระบอบการปกครองที่อุดมด้วยปัญญาจากทุกกลุ่ม ในทางสังคมตามแบบประชาธิปไตยอย่างแท้จริงต่อไป

5.3 ข้อเสนอแนะ

เพื่อให้การขับเคลื่อนชุมชนสู่สังคมอุดมปัญญาประชาธิปไตยของประชาชนจังหวัดนครปฐม ที่ สามารถนำไปใช้ในพื้นที่ได้อย่างยั่งยืน จึงได้เสนอแนะแนวทางการดำเนินการเพิ่มเติม ดังนี้

1. ข้อเสนอแนะที่เกิดจากผลการวิจัย

1.1 พัฒนาการศึกษาและการเรียนรู้ในชุมชน โดยการส่งเสริมการจัดการศึกษาในชุมชนที่ เน้นการสร้างความรู้และความเข้าใจเกี่ยวกับประชาธิปไตย สิทธิและหน้าที่ของประชาชน โดยจัด กิจกรรมการเรียนรู้ผ่านสื่อที่เข้าถึงง่าย เช่น การอบรม เวิร์กช็อป และการเสวนา อีกทั้ง การพัฒนา เครือข่ายการเรียนรู้ระหว่างชุมชน เพื่อให้ชุมชนต่าง ๆ สามารถแลกเปลี่ยนประสบการณ์และความรู้ ซึ่งกันและกัน

1.2 ส่งเสริมการมีส่วนร่วมทางการเมืองในระดับท้องถิ่น โดยการสร้างพื้นที่และโอกาสให้ ประชาชนมีส่วนร่วมในกระบวนการตัดสินใจทางการเมือง โดยจัดเวทีพูดคุยหรือการประชุมที่เปิดให้ ประชาชนมีส่วนร่วม แสดงความคิดเห็น และตรวจสอบการดำเนินงานของหน่วยงานต่าง ๆ รวมถึง

ส่งเสริมการมีส่วนร่วมของกลุ่มคนหลากหลาย เช่น เยาวชน ผู้สูงอายุ หรือคนพิการ เพื่อให้ทุกกลุ่มมีสิทธิ์ในการแสดงความคิดเห็นและตัดสินใจร่วมกัน

1.3 พัฒนาบทบาทผู้นำชุมชน โดยการส่งเสริมการพัฒนาภาวะผู้นำให้กับผู้นำชุมชนในด้านการทำงานที่มีความโปร่งใส ยุติธรรม และส่งเสริมความเข้าใจในประชาธิปไตย จัดฝึกอบรมและพัฒนาทักษะด้านการสื่อสารและการบริหารจัดการให้กับผู้นำชุมชน เพื่อให้สามารถเป็นตัวแทนที่ดีของประชาชนและทำงานได้อย่างมีประสิทธิภาพ

1.4 ส่งเสริมการใช้เทคโนโลยีเพื่อการสื่อสาร โดยการส่งเสริมการใช้สื่อโซเชียลและเทคโนโลยีสารสนเทศในการสื่อสารข้อมูลทางการเมือง และการให้ความรู้เกี่ยวกับประชาธิปไตย เช่น การสร้างแอปพลิเคชัน หรือแพลตฟอร์มออนไลน์ เพื่อให้ข้อมูลเข้าถึงได้ง่ายและรวดเร็ว รวมถึงการส่งเสริมการพัฒนาเทคโนโลยีที่ช่วยให้ชุมชนสามารถตรวจสอบข้อมูลและนโยบายสาธารณะได้อย่างโปร่งใส

1.5 สร้างวัฒนธรรมการเมืองที่เน้นการมีส่วนร่วม โดยการสนับสนุนให้เกิดการเรียนรู้ร่วมกันและสร้างวัฒนธรรมการเมืองที่เปิดกว้างสำหรับการแสดงความคิดเห็น ส่งเสริมการมีส่วนร่วมในการเลือกตั้งและการตัดสินใจเกี่ยวกับนโยบายสาธารณะ รวมถึงส่งเสริมการจัดกิจกรรมทางสังคมที่ส่งเสริมการเรียนรู้เรื่องประชาธิปไตย เช่น การเสวนาทางการเมือง นิทรรศการ หรือกิจกรรมอาสาสมัครเพื่อชุมชน

1.6 เสริมสร้างความไว้วางใจในสถาบันการเมือง โดยการสร้างกลไกการตรวจสอบและประเมินผลการดำเนินงานของหน่วยงานภาครัฐและนักการเมืองในระดับท้องถิ่น เพื่อสร้างความไว้วางใจและความโปร่งใสในระบบการเมือง รวมถึงส่งเสริมให้ประชาชนมีส่วนร่วมในการตรวจสอบการทำงานของรัฐบาลท้องถิ่นและการจัดสรรงบประมาณให้เป็นธรรมและโปร่งใส

1.7 ส่งเสริมเศรษฐกิจและสังคมที่ยั่งยืน โดยการพัฒนาเศรษฐกิจท้องถิ่นผ่านนโยบายและโครงการที่สนับสนุนให้ประชาชนในชุมชนมีอาชีพและรายได้ที่มั่นคง ซึ่งสอดคล้องกับการพัฒนาในแบบประชาธิปไตยและการสร้างสังคมอุดมปัญญา รวมถึงสนับสนุนกิจกรรมที่ส่งเสริมความยั่งยืนของชุมชนทั้งในด้านสิ่งแวดล้อม เศรษฐกิจ และสังคม

2. ข้อเสนอแนะในการนำผลการวิจัยไปใช้

2.1 ด้านการพัฒนาความศรัทธาในตัวนักการเมือง เพื่อประสิทธิภาพในการทำงานเป็นสิ่งสำคัญที่จะทำให้องค์กรหรือบุคคลสามารถดำเนินงานได้อย่างมีประสิทธิภาพและเกิดผลลัพธ์ที่เป็นรูปธรรม การสร้างความซื่อสัตย์และความโปร่งใสในการทำงานจะช่วยสร้างความไว้วางใจจากประชาชนและสังคม ซึ่งเป็นปัจจัยสำคัญต่อการดำเนินงานอย่างยั่งยืน ความสามารถในการสื่อสารและเข้าถึงประชาชนก็เป็นสิ่งสำคัญ เพราะการสื่อสารที่ดีจะช่วยให้ประชาชนรับรู้และเข้าใจในแนวทางการทำงานขององค์กรหรือบุคคลนั้น ๆ ได้อย่างชัดเจน นอกจากนี้ การส่งเสริมความเชื่อมโยงกับ

อุดมการณ์และค่านิยมจะช่วยให้องค์กรหรือบุคคลยึดมั่นในหลักการที่ถูกต้องและสามารถดำเนินงานได้อย่างมีทิศทาง

การพัฒนาการตอบสนองต่อวิกฤตเป็นสิ่งที่ไม่ควรมองข้าม เพราะวิกฤตที่เกิดขึ้นโดยไม่คาดคิดสามารถส่งผลกระทบต่อความมั่นคงและเสถียรภาพขององค์กรหรือสังคม การเตรียมพร้อมในการจัดการกับวิกฤตอย่างมีประสิทธิภาพจึงเป็นสิ่งจำเป็น ขณะเดียวกัน การสนับสนุนจากสื่อและการรับรู้ของสาธารณะก็มีบทบาทสำคัญในการสร้างภาพลักษณ์ที่ดี สื่อสามารถทำให้ข้อมูลเผยแพร่ไปยังกลุ่มประชาชนในวงกว้าง และส่งผลต่อความรับรู้และความเข้าใจของสังคมต่อองค์กร การวิเคราะห์ผลกระทบของประชาธิปไตยและระบบการเมืองยังเป็นสิ่งสำคัญในการทำความเข้าใจถึงการเปลี่ยนแปลงทางการเมืองและสังคม ที่ส่งผลต่อวิถีชีวิตของประชาชนและการดำเนินงานขององค์กร

อีกทั้ง การสร้างประวัติส่วนตัวและภาพลักษณ์สาธารณะเป็นอีกหนึ่งปัจจัยที่ช่วยเสริมความน่าเชื่อถือและความไว้วางใจจากประชาชน ภาพลักษณ์ที่ดีจะช่วยให้การดำเนินงานหรือการสื่อสารกับสังคมเป็นไปอย่างราบรื่น

2.2 ด้านการพัฒนาความเชื่อมโยงในพรรคการเมือง เป็นการสร้างอุดมการณ์และนโยบายที่ชัดเจนเป็นพื้นฐานสำคัญในการกำหนดทิศทางของพรรคการเมืองที่ต้องยึดมั่นในแนวทางและหลักการที่เป็นประโยชน์ต่อสังคม การสร้างความน่าเชื่อถือของพรรคจึงเป็นสิ่งที่ควรให้ความสำคัญ เพราะความน่าเชื่อถือจะนำไปสู่ความไว้วางใจจากประชาชน ซึ่งจะช่วยให้พรรคสามารถทำงานเพื่อผลประโยชน์สาธารณะได้อย่างมีประสิทธิภาพ นอกจากนี้ การพัฒนาผู้นำพรรคที่มีความสามารถและซื่อสัตย์ยังเป็นอีกหนึ่งปัจจัยสำคัญ เพราะผู้นำที่ดีต้องมีความรู้ ความสามารถ และมีจริยธรรมในการบริหารงาน รวมถึงสามารถเป็นตัวแทนที่น่าเชื่อถือของประชาชนได้

การสร้างความเชื่อมโยงกับประชาชนเป็นสิ่งสำคัญที่ช่วยให้พรรคเข้าใจถึงปัญหาและความต้องการของสังคม การพัฒนาความสามารถในการแก้ไขปัญหาสังคมและวิกฤตจึงเป็นทักษะที่พรรคการเมืองควรมี เพื่อให้สามารถตอบสนองต่อสถานการณ์ที่เปลี่ยนแปลงได้อย่างทันท่วงที อีกทั้ง การสื่อสารและการตลาดการเมืองที่มีประสิทธิภาพจะช่วยให้ประชาชนเข้าใจนโยบายของพรรคมากขึ้น รวมถึงสามารถสร้างภาพลักษณ์ที่ดีจากผลงานในอดีตของพรรค ซึ่งจะเสริมสร้างความน่าเชื่อถือได้อย่างยิ่ง

การสนับสนุนจากสมาชิกและฐานเสียงของพรรคเป็นสิ่งที่ช่วยให้พรรคมีความเข้มแข็งและมั่นคง เพราะการที่สมาชิกพรรคและฐานเสียงให้การสนับสนุน แสดงถึงความเชื่อมั่นในอุดมการณ์และนโยบายของพรรค นอกจากนี้ ระบบประชาธิปไตยและการเลือกตั้งที่โปร่งใสยังเป็นปัจจัยสำคัญในการทำให้พรรคการเมืองดำเนินงานได้อย่างยุติธรรมและสร้างความเชื่อมั่นต่อระบบการเมืองในระยะยาว

2.3 ด้านการพัฒนาความเชื่อในประสิทธิภาพทางการเมือง เป็นการเสริมสร้างประสิทธิภาพของนโยบายและการบริหารเป็นสิ่งสำคัญที่จะช่วยให้การดำเนินงานของรัฐบาลเป็นไปอย่างมีประสิทธิภาพและตรงตามเป้าหมาย การส่งเสริมความโปร่งใสและความรับผิดชอบก็เป็นอีกหนึ่งปัจจัยที่ช่วยสร้างความไว้วางใจจากประชาชน เพราะความโปร่งใสในการทำงานทำให้สามารถตรวจสอบได้ และทำให้ประชาชนมั่นใจว่าผู้นำมีความรับผิดชอบต่อหน้าที่ของตนเอง การพัฒนาการปฏิบัติตามคำสัญญาทางการเมืองถือเป็นการสร้างความเชื่อมั่นและความน่าเชื่อถือในรัฐบาล การที่ผู้นำสามารถปฏิบัติตามคำสัญญาที่ให้ไว้ จะทำให้ประชาชนไว้วางใจมากขึ้น ซึ่งเป็นการสร้างเสถียรภาพให้กับระบบการเมือง

การสร้างการมีส่วนร่วมของประชาชนในกระบวนการทางการเมืองยังเป็นสิ่งจำเป็นในการทำให้ระบบประชาธิปไตยแข็งแกร่ง การมีส่วนร่วมจะช่วยให้ประชาชนรู้สึกมีอำนาจในการตัดสินใจ และมีบทบาทในการกำหนดทิศทางของประเทศ นอกจากนี้ การพัฒนาการตอบสนองต่อความต้องการของประชาชนอย่างรวดเร็วและมีประสิทธิภาพจะช่วยให้รัฐบาลสามารถแก้ไขปัญหาได้ตรงจุด และได้รับการสนับสนุนจากประชาชนมากขึ้น การเพิ่มบทบาทของสื่อและการสื่อสารของรัฐบาลก็มีความสำคัญ เพราะการสื่อสารที่ชัดเจนและโปร่งใสช่วยให้ข้อมูลเข้าถึงประชาชนได้อย่างทั่วถึง ซึ่งจะส่งเสริมการเข้าใจและความร่วมมือระหว่างรัฐบาลกับประชาชน

การผลักดันการแก้ไขปัญหาทุจริตและคอร์รัปชันเป็นอีกหนึ่งสิ่งที่ต้องให้ความสำคัญ เนื่องจากปัญหานี้เป็นอุปสรรคต่อการพัฒนาประเทศ การกำจัดทุจริตจะช่วยเพิ่มความโปร่งใสในระบบการเมืองและสร้างความยุติธรรมในสังคม นอกจากนี้ การเพิ่มศักยภาพในการบริหารจัดการวิกฤตก็เป็นสิ่งจำเป็น เพราะการเตรียมพร้อมและรับมือกับวิกฤตต่าง ๆ ได้อย่างมีประสิทธิภาพจะช่วยลดความเสียหายต่อสังคมและเศรษฐกิจ สุดท้าย การผลักดันผลสำเร็จในการพัฒนาและนวัตกรรมจะทำให้ประเทศก้าวหน้าและแข่งขันได้ในระดับสากล ซึ่งจะนำไปสู่การพัฒนาที่ยั่งยืนในอนาคต

2.4 ด้านการพัฒนาการเป็นสมาชิกองค์กรทางการเมือง ควรส่งเสริมการสร้างความรู้ความตระหนักและแรงจูงใจเป็นขั้นตอนแรกที่สำคัญในการกระตุ้นให้บุคคลหรือสมาชิกองค์กรมีความรู้สึกมีส่วนร่วมและพร้อมที่จะทำงานเพื่อเป้าหมายที่กำหนด การมีส่วนร่วมในกิจกรรมและการตัดสินใจจะช่วยให้ทุกคนรู้สึกเป็นส่วนหนึ่งของกระบวนการและสามารถแสดงความคิดเห็นและมีบทบาทในการกำหนดทิศทางการทำงาน นอกจากนี้ การพัฒนาทักษะและความเป็นผู้นำเป็นสิ่งที่จำเป็นเพื่อให้สมาชิกมีความพร้อมในการนำพาองค์กรไปข้างหน้าและสามารถจัดการกับความท้าทายได้อย่างมีประสิทธิภาพ

การเสริมสร้างอุดมการณ์ร่วมจะช่วยให้ทุกคนมีเป้าหมายและค่านิยมเดียวกัน ซึ่งเป็นแรงผลักดันให้การทำงานเป็นไปในทิศทางเดียวกัน การสร้างเครือข่ายและความสัมพันธ์ที่ดีทั้งภายในและภายนอกองค์กรจะช่วยเสริมสร้างความแข็งแกร่งและความร่วมมือในการบรรลุเป้าหมาย

การสร้างความปลอดภัยและความรับผิดชอบภายในองค์กรเป็นสิ่งสำคัญในการสร้างความไว้วางใจและความเชื่อมั่นจากสมาชิกและสาธารณชน การมีความหลากหลายในสมาชิกภาพจะช่วยเพิ่มมุมมองและแนวคิดที่หลากหลาย ซึ่งเป็นประโยชน์ต่อการแก้ไขปัญหาและพัฒนาองค์กร สุดท้าย การสื่อสารที่มีประสิทธิภาพเป็นปัจจัยสำคัญที่ช่วยให้ทุกฝ่ายเข้าใจในแนวทางและนโยบายขององค์กรอย่างชัดเจน ทำให้การดำเนินงานเป็นไปอย่างราบรื่น

2.5 ด้านการพัฒนาการประชาสัมพันธ์การเลือกตั้ง ควรใช้สื่อดิจิทัลและออนไลน์เป็นเครื่องมือสำคัญในยุคปัจจุบันที่ช่วยกระจายข้อมูลได้อย่างรวดเร็วและเข้าถึงประชาชนได้ในวงกว้าง การมีส่วนร่วมของประชาชนในระดับท้องถิ่นเป็นปัจจัยที่ช่วยให้กระบวนการสื่อสารและการตัดสินใจมีความชัดเจนและสอดคล้องกับความต้องการของชุมชนมากขึ้น ข้อมูลและสถิติถูกนำมาใช้เพื่อสนับสนุนการตัดสินใจและการวางแผนที่มีพื้นฐานจากข้อเท็จจริง ซึ่งเป็นการเพิ่มความน่าเชื่อถือและความโปร่งใสของข้อมูล

ความโปร่งใสและความเป็นกลางของข้อมูลเป็นสิ่งสำคัญในการสร้างความเชื่อมั่นและป้องกันการเกิดความเข้าใจผิดในกระบวนการประชาสัมพันธ์ การสร้างความตระหนักรู้เกี่ยวกับความสำคัญของการเลือกตั้งจะช่วยส่งเสริมให้ประชาชนเห็นคุณค่าและมีส่วนร่วมในการเลือกตั้งมากขึ้น ขณะเดียวกัน การปรับเนื้อหาให้เหมาะสมกับกลุ่มเป้าหมายจะช่วยให้ข้อมูลสามารถเข้าถึงและเป็นที่เข้าใจของกลุ่มคนต่าง ๆ ได้อย่างมีประสิทธิภาพ การเฝ้าระวังการบิดเบือนข้อมูลเป็นสิ่งจำเป็นในการป้องกันการแพร่กระจายของข้อมูลที่ผิดพลาดซึ่งอาจส่งผลกระทบต่อความตั้งใจและความเชื่อมั่นในกระบวนการเลือกตั้ง สุดท้าย การประชาสัมพันธ์ผ่านสื่อดั้งเดิมยังคงเป็นช่องทางสำคัญในการสื่อสารกับกลุ่มประชาชนที่ไม่สามารถเข้าถึงสื่อออนไลน์ได้ โดยสื่อดั้งเดิมสามารถกระจายข้อมูลไปยังทุกกลุ่มอย่างทั่วถึงและมีประสิทธิภาพ

2.6 ด้านการพัฒนาการช่วยโฆษณาหาเสียงในทางการเมือง ควรใช้สื่อดิจิทัลและเทคโนโลยีเป็นเครื่องมือสำคัญที่ช่วยให้การสื่อสารและโฆษณาเข้าถึงประชาชนได้อย่างรวดเร็วและมีประสิทธิภาพ โดยเฉพาะการเล่าเรื่องและสร้างอารมณ์ร่วมที่มีบทบาทในการเชื่อมโยงกับผู้ชม ทำให้ผู้สมัครหรือผู้ลงโฆษณาสามารถสร้างความสัมพันธ์ทางอารมณ์และได้รับความสนใจจากกลุ่มเป้าหมาย การออกแบบภาพลักษณ์และแบรนด์ของผู้สมัครเป็นอีกสิ่งสำคัญที่ทำให้ผู้สมัครมีความโดดเด่นและสร้างความจดจำได้ง่ายในสายตาของประชาชน การปรับเนื้อหาให้ตรงกับกลุ่มเป้าหมายยังช่วยให้ข้อมูลและสารที่ต้องการสื่อมีประสิทธิภาพมากขึ้น

การโฆษณาผ่านสื่อดั้งเดิมก็ยังคงมีบทบาทสำคัญในการกระจายข้อมูลสู่กลุ่มประชาชนที่ไม่ได้เข้าถึงสื่อดิจิทัล การจัดการงบประมาณโฆษณาอย่างมีประสิทธิภาพจะช่วยให้การใช้ทรัพยากรเป็นไปอย่างคุ้มค่าและเกิดผลสูงสุด นอกจากนี้ การเฝ้าระวังการบิดเบือนข้อมูลเป็นสิ่งจำเป็นในยุคที่

ข้อมูลสามารถถูกบิดเบือนและแพร่กระจายได้อย่างรวดเร็ว การใช้บุคคลที่มีอิทธิพลหรือผู้มีชื่อเสียงในการสนับสนุนยังช่วยเพิ่มความน่าเชื่อถือและดึงดูดความสนใจได้อย่างมาก

การใช้โฆษณาเชิงโต้ตอบเป็นเทคนิคที่ช่วยให้ผู้ชมมีส่วนร่วมกับเนื้อหา ทำให้เกิดปฏิสัมพันธ์และความเชื่อมโยงที่ลึกซึ้งขึ้นระหว่างผู้สมัครและประชาชน ซึ่งสามารถนำไปสู่การสร้าง ความไว้วางใจและความจงรักภักดีต่อผู้สมัครหรือแบรนด์ในระยะยาว

2.7 ด้านการพัฒนาการพูดคุยเรื่องการเมือง ควรส่งเสริมวัฒนธรรมการพูดคุยอย่างสร้างสรรค์เป็นสิ่งสำคัญในการสร้างสังคมที่เปิดกว้างและเคารพความคิดเห็นที่แตกต่าง การใช้ข้อมูลที่มีความถูกต้องจะช่วยให้การพูดคุยมีความน่าเชื่อถือและสามารถพัฒนาข้อมูลที่ถูกต้องให้กับผู้เข้าร่วมได้ นอกจากนี้ การพัฒนาทักษะการฟังอย่างตั้งใจเป็นสิ่งที่ช่วยให้การสื่อสารมีประสิทธิภาพมากขึ้น โดยเฉพาะเมื่อมีการสนับสนุนการแสดงความคิดเห็นในวงกว้าง ทำให้ทุกคนรู้สึกว่าคุณค่าของตนเองมีค่าและได้รับการยอมรับ

การพัฒนาแพลตฟอร์มสำหรับการพูดคุยที่หลากหลายจะช่วยเพิ่มโอกาสในการแลกเปลี่ยนความคิดเห็นอย่างกว้างขวาง ส่งเสริมการวิพากษ์วิจารณ์อย่างมีเหตุผลจึงเป็นสิ่งจำเป็นในการสร้างบรรยากาศที่เปิดกว้างต่อการอภิปราย การจัดการความขัดแย้งในการพูดคุยอย่างมีประสิทธิภาพจะช่วยหลีกเลี่ยงปัญหาที่อาจเกิดขึ้นจากความคิดเห็นที่แตกต่าง และส่งเสริมให้การพูดคุยเป็นไปอย่างสร้างสรรค์และไม่ก่อให้เกิดความขัดแย้งมากขึ้น

การให้ความรู้เรื่องการเมืองจะช่วยเพิ่มพูนความเข้าใจและการตระหนักรู้ของประชาชน ทำให้ทุกคนสามารถมีส่วนร่วมในกระบวนการทางการเมืองได้อย่างมีข้อมูลและเหตุผล การสร้างวัฒนธรรมการพูดคุยที่ดีนี้จะนำไปสู่สังคมที่เข้มแข็งและมีความเป็นประชาธิปไตยที่แท้จริง

2.8 ด้านการพัฒนาบทบาทของผู้นำชุมชนในทางการเมือง ควรสร้างความเข้มแข็งในชุมชนเป็นพื้นฐานสำคัญในการพัฒนาสังคมให้มั่นคงและยั่งยืน โดยการส่งเสริมการรับรู้ทางการเมือง จะช่วยให้ประชาชนเข้าใจสิทธิและหน้าที่ของตน รวมถึงมีความรู้เกี่ยวกับกระบวนการทางการเมือง การเป็นตัวแทนของประชาชนจึงมีบทบาทสำคัญในการสะท้อนเสียงและความต้องการของชุมชน ทำให้ผู้แทนสามารถทำงานเพื่อผลประโยชน์ของประชาชนได้อย่างแท้จริง

การสร้างเครือข่ายชุมชนยังเป็นสิ่งสำคัญที่จะช่วยเชื่อมโยงประชาชนให้เข้มแข็งและสนับสนุนซึ่งกันและกัน โดยเฉพาะเมื่อมีการพัฒนาแนวทางนโยบายเกี่ยวกับการมีส่วนร่วม ซึ่งจะช่วยเปิดโอกาสให้ประชาชนมีส่วนร่วมในกระบวนการตัดสินใจต่าง ๆ ที่ส่งผลต่อชีวิตของตน การส่งเสริมความรับผิดชอบในระดับบุคคลและองค์กรจะช่วยให้ทุกคนมีส่วนร่วมในการพัฒนาและดูแลชุมชนของตนเอง สุดท้าย การสร้างความเข้มแข็งในชุมชนจะทำให้เกิดสังคมที่มีความเป็นเอกภาพและสามารถรับมือกับความท้าทายต่าง ๆ ได้อย่างมีประสิทธิภาพ

3. ข้อเสนอแนะเพื่อทำการวิจัยครั้งต่อไป

ในการวิจัยครั้งต่อไปเกี่ยวกับนวัตกรรมการขับเคลื่อนชุมชนสู่สังคมอุดมปัญญา ประชาธิปไตยของประชาชนจังหวัดนครปฐม มีข้อเสนอแนะที่ควรพิจารณา ดังนี้

3.1 ควรทำการศึกษาเชิงลึกเกี่ยวกับความต้องการและปัญหาของประชาชนในแต่ละชุมชน เพื่อให้สามารถพัฒนานวัตกรรมที่ตรงตามความต้องการและสอดคล้องกับบริบทของแต่ละพื้นที่

3.2 ควรส่งเสริมการมีส่วนร่วมจากประชาชนในการกำหนดแนวทางและกลยุทธ์การขับเคลื่อน เพื่อให้เกิดความรู้สึกเป็นเจ้าของและสร้างความร่วมมือที่เข้มแข็ง

3.3 ควรมีการสร้างเครือข่ายระหว่างชุมชน เพื่อแลกเปลี่ยนความรู้และประสบการณ์ในการพัฒนานวัตกรรม ซึ่งจะช่วยเสริมสร้างความเข้มแข็งและสนับสนุนซึ่งกันและกัน

3.4 ควรนำเทคโนโลยีและสื่อดิจิทัลเข้ามาใช้ในการสร้างความตระหนักรู้และสื่อสารข้อมูล เพื่อให้ประชาชนสามารถเข้าถึงข้อมูลที่จำเป็นได้อย่างรวดเร็ว

3.5 ควรมีระบบการประเมินผลที่ชัดเจนในการติดตามความก้าวหน้าและผลกระทบของนวัตกรรมที่นำมาใช้ เพื่อปรับปรุงและพัฒนาอย่างต่อเนื่อง

3.6 ควรเน้นการสร้างความตระหนักรู้เกี่ยวกับสิทธิและหน้าที่ทางการเมืองของประชาชน เพื่อให้เกิดการมีส่วนร่วมในการตัดสินใจอย่างมีประสิทธิภาพ

3.7 ควรควรมีการสนับสนุนจากภาคธุรกิจและองค์กรภาคประชาสังคมในการร่วมมือพัฒนา และดำเนินการนวัตกรรมต่าง ๆ

การดำเนินการตามข้อเสนอแนะเหล่านี้จะช่วยให้การวิจัยมีความเข้มแข็งและเป็นประโยชน์ต่อการพัฒนาชุมชนในจังหวัดนครปฐมอย่างยั่งยืน

บรรณานุกรม

- กัลยา วานิชย์บัญชา. (2551). *การใช้เอส พี เอส เอส พอร์ วินโดว์ ในการวิเคราะห์ข้อมูล*. (พิมพ์ครั้งที่ 11). กรุงเทพฯ: สำนักพิมพ์จุฬาลงกรณ์มหาวิทยาลัย
- กิตติทัศน์ ผกาทอง. (2561). *อุดมการณ์ทางการเมืองในสังคมประชาธิปไตย*. อยุธยา: มหาวิทยาลัยมหาจุฬาลงกรณราชวิทยาลัย.
- กิตติภูมิ มีประดิษฐ์. (2566). *การก้าวสู่สังคมแห่งปัญญา*. สืบค้น 2 พฤษภาคม 2566, จาก <https://www.facebook.com/kittipoomgened/posts/1041279675961455/>
- กิตติยา ระวะนาวิก. (2565). นวัตกรรมการบริหารจัดการเพื่อการมีส่วนร่วมของชุมชนในการพัฒนาท้องถิ่น. *ดุสิตนิพนธ์*. กรุงเทพฯ: มหาวิทยาลัยรังสิต.
- กริยงค์ศักดิ์ เจริญวงศ์ศักดิ์. (2550). *สุดยอดภาวะผู้นำ : Super leadership*. กรุงเทพฯ: ชัคเชสมีเดีย.
- เกษภา ผาทอง และคณะ. (2559). ยุทธศาสตร์การพัฒนาประชาธิปไตยและกระบวนการประชาสังคมไทยภายใต้กระบวนการทัศน์หลักธรรมทางพระพุทธศาสนา. *วารสารธรรมทรรศน์*, 16(2), 256.
- เกษม ศิริสัมพันธ์. (2546). *การควบคุมตนเองของสื่อมวลชน: ความเป็นไปได้ในสังคมไทย*. กรุงเทพฯ: สภาการหนังสือพิมพ์แห่งชาติ.
- คณิน บุญสุวรรณ. (2548). *ปทานุกรมศัพท์รัฐสภาและการเมืองไทย*. กรุงเทพฯ: สุขภาพใจ.
- จรุงพัฒน์ ไจวงศ์ผาบ. (2560). *สภาองค์กรชุมชนกับการขับเคลื่อนประชาธิปไตย*. *วิทยานิพนธ์รัฐศาสตรมหาบัณฑิต สาขาการปกครอง*. มหาวิทยาลัยธรรมศาสตร์.
- จรรุญ วงศ์สายัณห์. (2520). *นวัตกรรมและเทคโนโลยีทางการศึกษา*. กรุงเทพฯ: โรงพิมพ์คุรุสภา.
- จรรุญ สุภาพ. (2519). ระบบการเมืองเปรียบเทียบ (ประชาธิปไตย,เผด็จการ) และหลักวิเคราะห์การเมืองแผนใหม่. กรุงเทพฯ: ไทยวัฒนาพานิช.
- _____. (2522). *หลักรัฐศาสตร์*. ฉบับปรับปรุงแก้ไขใหม่ครั้งที่ 2. กรุงเทพฯ: บริษัทไทย วัฒนาพานิช จำกัด.
- จักษ์ พันธุ์เพชร. (2555). *รัฐศาสตร์*. (พิมพ์ครั้งที่ 7). นนทบุรี: สุขภาพองค์กรรวม.
- จารุณี วงศ์ลิ้มปิยะรัตน์. (2558). *การเปรียบเทียบการทุจริตการควบคุมภายใน : กรณีศึกษาการล้มของ BBC กับการทุจริตโครงการรับจำนำข้าว*. กรุงเทพฯ: มหาวิทยาลัยธรรมศาสตร์.
- จรรุวรรณ แก้วมะโน. (2566). *โครงการวิจัยเชิงปฏิบัติการเพื่อส่งเสริมการเลือกตั้งสมานฉันท์และไม่ซื้อสิทธิขายเสียง*. *รายงานการวิจัย*. สถาบันพระปกเกล้า.

- จิรัชค (บรรพต) วีระสัย, สุรพล ราชภัณฑารักษ์ และ สุรพันธ์ ทับสุวรรณ. (2540). *รัฐศาสตร์ทั่วไป*. กรุงเทพฯ : มหาวิทยาลัยรามคำแหง.
- จิรัชสา คชาชีวะ. (2540). *พระพิฆเนศวร์ คติความเชื่อและรูปแบบของพระพิฆเนศวร์ที่พบในประเทศไทย*. (พิมพ์ครั้งที่ 2). กรุงเทพฯ: รุ่งศิลป์การพิมพ์ (1977).
- จุมพล พูลภัทรชีวิน. (2548). การปฏิบัติการวิจัยด้วย EDR. *วารสารบริหารการศึกษามหาวิทยาลัยขอนแก่น*, 1(2), 19 – 31
- เจริญเกียรติ ณะสุขสาคร. (2519). *พุทธศาสนากับชนชั้นปกครองไทย, การพัฒนาการเมืองไทย*. กรุงเทพฯ: แพร่พิทยา.
- ฉัตรวรรษ อองคสิงห. (2563). นวัตกรรมสังคม : การเปลี่ยนเชิงระบบของวิสาหกิจชุมชนศูนย์ข้าวชุมชนบ้านอุ่มแสง อ.ราชสีห์ จ.ศรีสะเกษ. *รายงานการวิจัย*. สถาบันวิจัย มหาวิทยาลัยรังสิต.
- ชัยอนันต์ สมุทวณิช. (2532). *ประชาธิปไตย สังคมนิยม และคอมมิวนิสต์กับการเมืองไทย*. กรุงเทพฯ: ดวงดีการพิมพ์.
- ไชยยศ เรืองสุวรรณ. (2521). *หลักการทฤษฎีเทคโนโลยีและนวัตกรรมทางการศึกษา*. กรุงเทพฯ: คณะมหาวิทยาลัยเกษตรศาสตร์.
- ฉานินท์ สันตะพันธ์. (2550). *วัฒนธรรมทางการเมืองแบบพลเมือง: แนวทางการสร้างสังคมประชาธิปไตย*. สืบค้น 2 พฤษภาคม 2566, จาก <http://www.publaw.net/publaw/view.aspxMid=1117>
- ณรงค์ เส็งประชา. (2538). *มนุษย์กับสังคม*. กรุงเทพฯ: โอเดียนสโตร์.
- _____. (2539). *การเมืองไทย: การวิเคราะห์เชิงจิตวิทยา*. กรุงเทพฯ: วัชรินทร์การพิมพ์.
- ดนัย ไชโยธา. (2548). *การเมืองและการปกครองของไทย*. กรุงเทพฯ: สำนักพิมพ์โอเดียนสโตร์.
- กิดานันท์ มลิทอง. (2540). *เทคโนโลยีการศึกษาและนวัตกรรม*. กรุงเทพฯ: โรงพิมพ์ชวนชม.
- เดโช สวานานนท์. (2537). *พจนานุกรมศัพท์การเมือง*. กรุงเทพฯ: หน้าต่างสู่โลกกว้าง.
- ทินพันธุ์ นาคะตะ. (2541). *ศาสตร์และศิลป์การเมืองการบริหารไทย*. กรุงเทพฯ : โครงการเอกสารและตำรา สมาคมรัฐประศาสนศาสตร์ นิต้า.
- _____. (2552). *รัฐศาสตร์การเมืองเสี้ยวหนึ่งของประวัติศาสตร์*. กรุงเทพฯ: อินทภาษ.
- ธงชัย วินิจจะกุล. (2558). *6 ตุลา ลืมไม่ได้ จำไม่ลง : ว่าด้วย 6 ตุลา 2519*. นนทบุรี: เคล็ดไทย.
- ธเนศวร์ เจริญเมือง. (2550). *100 ปีการปกครองไทย พ.ศ. 2440 -2540*. (พิมพ์ครั้งที่6). กรุงเทพฯ: คบไฟ.
- ธานินทร์ กรัยวิเชียร. (2020). *ระบบประชาธิปไตย*. กรุงเทพฯ: โรงพิมพ์คุรุสภา.
- ธานินทร์ ศิลป์จารุ. (2557). *การวิจัยและวิเคราะห์ข้อมูลทางสถิติด้วย SPSS และ AMOS*. (พิมพ์ครั้งที่ 15). นนทบุรี: เอส อาร์ พรินติ้ง แมสโปรดักส์ จำกัด.

- นาฏวิภา ชลิตานนท์. (2524). *ประวัติศาสตร์นิพนธ์ไทย*. กรุงเทพฯ: มหาวิทยาลัยธรรมศาสตร์.
- นิยม เวชกามา. (2561). รูปแบบการมีส่วนร่วมทางการเมืองในระบอบประชาธิปไตยของประชาชนชาวสกลนครตามแนวพุทธจิตวิทยา. *ดุชนิพนธ์พุทธศาสตร์ดุชนิพนธ์บัณฑิต สาขาวิชาพุทธจิตวิทยา*. พระนครศรีอยุธยา: มหาวิทยาลัยมหาจุฬาลงกรณราชวิทยาลัย.
- บรรจง พลไชย. (2554). ความพึงพอใจต่อการใช้ห้องสมุดของนักศึกษาพยาบาลวิทยาลัยพยาบาลบรมราชชนนี. *อินฟอร์เมชัน*, 18(1), 1-16.
- บวรศักดิ์ อวรรณโณ. (2551). 76 ปีประชาธิปไตยไทยกับการเมืองภาคประชาชน. *จุลนิติ*, 5(6), 8.
- บวรศักดิ์ อวรรณโณ และถวิลวดี บุรีกุล. (2548). *ประชาธิปไตยแบบมีส่วนร่วม*. กรุงเทพฯ: สถาบันพระปกเกล้า.
- บุญเกื้อ ควรหาเวช. (2543). *นวัตกรรมและเทคโนโลยีทางการศึกษา*. นนทบุรี: สำนักพิมพ์ SR printing.
- บุญชม ศรีสะอาด. (2553). *การวิจัยเบื้องต้น*. (พิมพ์ครั้งที่ 8). กรุงเทพฯ: สุวีริยาสาส์น.
- บุญสม ลีชยาภิตติกร. (2558). นวัตกรรมการตลาดสำหรับผลิตภัณฑ์สมุนไพร. กรุงเทพฯ: มหาวิทยาลัยธรรมศาสตร์.
- ปภัสสร ไพบูลย์ฐิติพรชัย. (2553). การศึกษาความเป็นพลเมืองดีของนักเรียนโรงเรียนพณิชยการบางบัวทอง จังหวัดนนทบุรี. *วิทยานิพนธ์ปริญญาศิลปศาสตรมหาบัณฑิต สาขาการจัดการภาครัฐและเอกชน*. มหาวิทยาลัยศิลปากร.
- ประกอบ กรรณสูตร. (2542). *สถิติเพื่อการวิจัยทางพฤติกรรมศาสตร์*. กรุงเทพฯ: สำนักพิมพ์จุฬาลงกรณ์มหาวิทยาลัย.
- ประเวศ วะสี. (2557). *อภิวัดน์การเรียนรู้สู่จุดเปลี่ยนประเทศไทย*. เอกสารประกอบการประชุมวิชาการ “อภิวัดน์ การเรียนรู้...สู่จุดเปลี่ยนประเทศไทย” (6-8 พฤษภาคม 2557).
- ปรีชา หงส์ไกรเลิศ. (2557). พระมหากษัตริย์กับดุลยภาพแห่งอำนาจในระบบโครงสร้างอำนาจรัฐไทย. *เอกสารประกอบการประชุมวิชาการสถาบันพระปกเกล้า ครั้งที่ 16 ประจำปี 2557*. สถาบันพระปกเกล้า.
- ผาสุก พงษ์ไพจิตร. (2542). *วิกฤตเศรษฐกิจและวัฒนธรรมนิยม*. กรุงเทพฯ : สถาบันปรีดี พนมยงค์.
- พงษ์สนธิ คุณนะลา. (2563). *บทบาทพลเมืองภายใต้การปกครองระบอบประชาธิปไตยของนักเรียนชั้นมัธยมศึกษาตอนปลายในจังหวัดลำพูน*. พะเยา: มหาวิทยาลัยมหาจุฬาลงกรณราชวิทยาลัยวิทยาเขตพะเยา.
- พรอัมรินทร์ พรหมเกิด. (2557). วัฒนธรรมทางการเมืองกับการพัฒนาประชาธิปไตยในเขตชนบทอีสาน: กรณีศึกษาประชาชนในเขตหมู่บ้านคำบง และหมู่บ้านสะอาด ตำบลสะอาด อำเภอน้ำพอง จังหวัดขอนแก่น. *มนุษยศาสตร์สังคมศาสตร์*, 31(3), 63-96.

- พระธรรมปิฎก (ป.อ. ปยุตโต). (2544). *พุทธธรรม*. กรุงเทพฯ: ธรรมสภา.
- พระบุญช่วย วิฑิตจิตโต (ยังสามารถ) และ พระครูวินัยธรบุญศรี ญาณวุฑฒ. (2565). การขับเคลื่อนชุมชนวิถีพุทธด้วยการมีส่วนร่วมพลัง บ-ว-ช ในอำเภอสารภี จังหวัดเชียงใหม่. *วารสาร มจร บาลีศึกษาศาสตร์ปริทรรศน์*, (8)3,119.
- พระไพศาล วิสาโล. (2551). *เดินสู่ทุกข์*. กรุงเทพฯ: สารคดี.
- พระมหาปริยญา วรญาโณ (ทศช่วย). (2553). ความเชื่อเรื่องโลกยุคพระศรีอริยเมตไตรยของประชาชนในเขตเทศบาลเมืองร้อยเอ็ด จังหวัดร้อยเอ็ด. *วิทยานิพนธ์พุทธศาสตร์มหาบัณฑิต สาขาพระพุทธศาสนา*. มหาวิทยาลัยมหาจุฬาลงกรณราชวิทยาลัย.
- พระอุดมปัญญาภรณ์. (2565). พระพุทธศาสนากับประชาธิปไตย. *วารสาร มจร อุบลปริทรรศน์*, 7(2), 223.
- พฤทธิสาร ชุมพล และ เอก ตั้งทรัพย์วัฒนา. (2551). *คำและความคิดในรัฐศาสตร์ร่วมสมัย เล่ม 2*. กรุงเทพฯ: สำนักพิมพ์แห่งจุฬาลงกรณ์มหาวิทยาลัย.
- พฤทธิสถาน ชุมพล. (2546). *ระบบการเมือง: ความรู้เบื้องต้น*. กรุงเทพฯ: สำนักพิมพ์จุฬาลงกรณ์มหาวิทยาลัย.
- พวงรัตน์ ทวีรัตน์. (2543). *วิธีการวิจัยทางพฤติกรรมศาสตร์และสังคมศาสตร์*. (พิมพ์ครั้งที่ 7). กรุงเทพฯ: สำนักทดสอบทางการศึกษาและจิตวิทยา มหาวิทยาลัยศรีนครินทรวิโรฒ.
- พันธุ์อาจ ชัยรัตน์. (2547). *บทนาเบื้องต้นของการจัดการนวัตกรรม: การจัดการนวัตกรรมสำหรับผู้บริหาร*. กรุงเทพฯ: สำนักงานนวัตกรรมแห่งชาติกระทรวงวิทยาศาสตร์และเทคโนโลยี.
- พิชัย ผกาทอง. (2547). *มนุษย์กับสังคม*. อยุธยา: มหาวิทยาลัยมหาจุฬาลงกรณราชวิทยาลัย.
- เยาวภา ประคองสินธุ์. (2542). *การเรียนรู้ทางการเมือง แนวทางหนึ่งในหลักสูตรสังคมศึกษา*. สืบค้น 2 พฤษภาคม 2566, จาก <http://library.panitthon.ac.th/iLiB/index.phpMnu>
- ราชบัณฑิตยสถาน. (2542). *พจนานุกรมฉบับราชบัณฑิตยสถาน พ.ศ. 2542*. กรุงเทพฯ: นานมีบุคส์พับลิเคชั่นส์.
- ฤทธิ อินทรารุช. (2557). *ศูนย์ไซเบอร์ กองทัพบก Army Cyber Center*. กรุงเทพฯ: ศูนย์ไซเบอร์กองทัพบก.
- ลัดดาวรรณ สุขใหญ่. (2551). ความเป็นพลเมืองตามระบอบประชาธิปไตยของประชาชนในจังหวัดเชียงใหม่ : ศึกษาเปรียบเทียบประชาชนที่อาศัยอยู่ในเขตอำเภอเมือง กับ อำเภอดอยสะเก็ด. *วิทยานิพนธ์ปริญญารัฐศาสตร์มหาบัณฑิต*. เชียงใหม่: มหาวิทยาลัยเชียงใหม่.
- ลิขิต ธีรเวคิน. (2549). *การเมืองการปกครองของไทย*. กรุงเทพฯ: มหาวิทยาลัยธรรมศาสตร์
- วิชัย ต้นศิริ. (2548). *วิวัฒนาการของระบอบประชาธิปไตย*. กรุงเทพฯ: สำนักพิมพ์แห่งจุฬาลงกรณ์มหาวิทยาลัย.

- วิทยากร เชียงกุล. (2553). *การสังเคราะห์ผลการวิจัยปฏิรูปการศึกษาของประเทศฟินแลนด์*. กรุงเทพฯ: สำนักงานกองทุนสนับสนุนการสร้างเสริมสุขภาพ.
- วิศิษฐ์ ทวีเศรษฐ และสุขุม นวลสกุล. (2543). *การเมืองและการปกครองไทย*. (พิมพ์ครั้งที่ 14). กรุงเทพฯ: สำนักพิมพ์มหาวิทยาลัยรามคำแหง.
- วิศิษฐ์ ทวีเศรษฐ, สุขุม นวลสกุล และ วิทยา จิตนุพงศ์. (2554). *การเมืองและการปกครองไทย*. กรุงเทพฯ: สำนักพิมพ์มหาวิทยาลัยรามคำแหง.
- วิสุทธ์ โปธิแท่น. (2551). *แนวคิดพื้นฐานของประชาธิปไตย*. กรุงเทพฯ: สำนักพิมพ์คณะรัฐมนตรีและราชกิจจานุเบกษา.
- _____. (2024). *ประชาธิปไตย : แนวความคิดและตัวแบบประเทศประชาธิปไตย*. กรุงเทพฯ: มหาวิทยาลัยธรรมศาสตร์.
- ศยามล เจริญรัตน์ และคณะ. (2562). *การพัฒนานวัตกรรมการประชาธิปไตยร่วมสมัยเพื่อประโยชน์สูงสุดของประชาชน. โครงการวิจัย*. กรุงเทพฯ: สถาบันพระปกเกล้า.ศุภชัย หล่อโลหะการ
- สมเกียรติ วันทะนะ. (2558). *กำเนิดและความย้อนแย้งของเสรีประชาธิปไตย. วารสารสังคมศาสตร์ คณะรัฐศาสตร์จุฬาลงกรณ์มหาวิทยาลัย*, 45(2), 127 - 148.
- สมเกียรติ วันทะนะ. (2551). *อุดมการณ์ทางการเมืองร่วมสมัย*. กรุงเทพฯ: อักษรข้าวสวย.
- สมบูรณ์ สุขสำราญ. (2552). *การพัฒนาตามแนวทางพุทธศาสนา : กรณีศึกษาพระสงฆ์นักพัฒนา*. กรุงเทพฯ: พิมพ์สวย.
- สัญญา เคนาภูมิ. (2558). *การสร้างกรอบแนวคิดการวิจัยด้วยทฤษฎีจากฐานราก. วารสารวิจัยและพัฒนา วลัยอลงกรณ์ ในพระบรมราชูปถัมภ์ สาขามนุษยศาสตร์และสังคมศาสตร์*, 10(3),93.
- สัญญา เคนาภูมิ. (2559). *การตัดสินใจทางการเมืองแบบประชาธิปไตย. แนวคิด รูปแบบลักษณะ. วารสารมนุษยศาสตร์และสังคมศาสตร์ มหาวิทยาลัยขอนแก่น*, 33(2), 89.
- สัญญา เคนาภูมิ และ เสาวลักษณ์ โกศลกิตติอัมพร. (2560). *การพัฒนาวิถีประชาธิปไตยด้วยกระบวนการเสริมสร้างอุดมการณ์แบบประชาธิปไตยฐานคติหุ้นส่วนทางการเมืองในจังหวัดมหาสารคาม*. กรุงเทพฯ: สำนักงานคณะกรรมการการวิจัยแห่งชาติ (วช.).
- สัญญา เคนาภูมิ. (2558). *วิถีประชาธิปไตยของพลเมืองในระบบอบประชาธิปไตย. วารสารวลัยอลงกรณ์ปริทัศน์*, 5(2), 195 - 196.
- สากล พรหมสถิต. (2560). *การพัฒนาทรัพยากรมนุษย์. บุรีรัมย์: คณะวิทยาการจัดการ มหาวิทยาลัยราชภัฏบุรีรัมย์*.
- สุขุม นวลสกุล และวิศิษฐ์ ทวีเศรษฐ. (2539). *การเมืองการปกครองไทย*. กรุงเทพฯ: มหาวิทยาลัยรามคำแหง.
- สุดา ภิรมย์แก้ว. (2529). *สังคมวิทยา*. กรุงเทพฯ: มหาวิทยาลัยเกษตรศาสตร์.

- สุทธญาณ โอบอ้อม และคณะ. (2563). การเสริมสร้างจิตพฤติกรรมการเป็นพลเมืองที่ดีในสังคม
ประชาธิปไตยของนักเรียนในจังหวัดนครปฐม. *วารสารวิทยาลัยสงฆ์นครลำปาง*, 9(2), 67.
- อนันต์ โพธิกุล. (2560). *เอกสารประกอบการสอนรายวิชา GS 105 “สังคม เศรษฐกิจ การเมือง และ
ประชาคมโลก”*. กรุงเทพฯ ฯ มหาวิทยาลัยกรุงเทพธนบุรี.
- อภิญา มุกดาธนพงศ์, สันฐาน ชยนนท์และ วิจิตรา ศรีสอน. (2564). แนวทางการส่งเสริมการมีส่วนร่วม
ร่วมของประชาชนในการปกครองส่วนท้องถิ่นในเขตเทศบาลเมืองสมุทรสงคราม จังหวัด
สมุทรสงคราม. *วารสารสหวิทยาการมนุษยศาสตร์และสังคมศาสตร์*, 4(3), 923-939.
- อมร รักษาสัตย์. (2543). *รัฐธรรมนูญฉบับประชาชนพร้อมบทวิจารณ์*. กรุงเทพฯ: จุฬาลงกรณ์
มหาวิทยาลัย.
- _____. (2543). *ประชาธิปไตยและรัฐธรรมนูญฉบับประชาชน*. กรุงเทพฯ ฯ: การันต์การพิมพ์.
- อัจฉรา อยุทศิริกุล. (2561). การศึกษาคูณลักษณะความเป็นพลเมืองตามวิถีประชาธิปไตยของ
นักเรียนมัธยมศึกษา. *วิทยานิพนธ์ศึกษาศาสตร์มหาบัณฑิต (สาขาวิชาการสอนสังคมศึกษา)*.
กรุงเทพฯ: มหาวิทยาลัยศิลปากร.
- อากาศรี ปุยพันธ์ และ ฉัญยธรรณ์-กนลา สุขพานิช ชันทปราบ. (2554). การพัฒนาภาวะผู้นำเด็ก
อัจฉริยะด้วยยุทธศาสตร์สายใยรักครอบครัว เพื่อสร้างเสริมความเข้มแข็งของสังคมอุดมปัญญา
ใหม่ : ศึกษากรณีศูนย์การเรียนรู้ระดับอนุบาลดีเลิศ. *วารสารบัณฑิตวิทยาลัย มหาวิทยาลัยราช
ภัฏสวนดุสิต*, 7(1), 90.
- อำนาจ เดชชัยศรี. (2544). *นวัตกรรมและเทคโนโลยีการศึกษา*. กรุงเทพฯ: องค์การค้ำของคุรุสภา.
- อุทัย เลาหวิเชียร. (2543). *รัฐประศาสนศาสตร์: ลักษณะวิชาและมีติต่าง ๆ*. (พิมพ์ครั้งที่ 6).
กรุงเทพฯ: สำนักพิมพ์ที พี เอ็น เพรส.
- โอฬาร ถิ่นบางเตียว. (2560). *ประวัติศาสตร์การปกครองท้องถิ่นไทย*. ชลบุรี: คณะรัฐศาสตร์และ
นิติศาสตร์ มหาวิทยาลัยบูรพา
- เอนก เหล่าธรรมทัศน์. (2554). *การเมืองภาคพลเมือง*. (พิมพ์ครั้งที่ 3). กรุงเทพฯ: สถาบัน
พระปกเกล้า.
- Abdullah, M.H., & Karmaker, U. (2022). Do socio-political factors affect investment
performance?. *Cogent economics & finance*, 10(1), 22.
- Andrew Heywood. (1997). *Politics*. London: Macmillan
- Bloom, B. S. (1976). *Human Characteristic and School Learning*. New York: McGraw-
Hill BookCompany.
- Börü, M., & Islamoğlu, G. (2007). *Individual And Organizational Factors That Affect
Political Behavior*, 25(2), 101-127.

- Calfano, B.R. (2010). Prophetic at Any Price? Clergy Political Behavior and Utility Maximization. *Social Science Quarterly*, 91(3), 649-668.
- Center for Information and Research on Civic Learning and Engagement . (2008). *2006 Civic and Political Health of the Nation*. [Online]. Available: http://www.civicyouth.org/2006-civic-and-political-health-of-the-nation/?cat_id=0 [2020, May 20].
- Charles E. Merriam. (1931). *The Making of Citizens: A Comparative Study of Methods of Civic Training*. Chicago: University of Chicago Press.
- Berkowitz, L. (1972). *Social Psychology*. Illinois : Scott Foresma.
- Cohen, E. (1979). *A Phenomenology of Tourist Experience*. Sociology.
- Copeland, L. & Lamm, L. (1985). *The World's Great Speeches*. (2nded.). New York : Dove.
- Copelend, L. & Lawrence, L. (Eds). (1985). *The World's Great Speeches*. (2nd ed.). New York : Dover.
- Cronbach and Josphen. (1970). *Essentials of Psychological Testing*. 3 rd ed. New York: Harper and Row.
- Dahl, Candice (2001) Electronic pathfinders in academic libraries : and analysis of their content and form. *College & Research Libraries*, 62(3), 227-237.
- David Easton. (1960). *The political system*. New York: Alfred A. Knoff.
- Dennis C. Mueller. (2003). Brachial plexus injury as an unusual complication of coronary artery bypass graft surgery. *Postgraduate Medical Journal*, 79,84-87.
- Everett Roger. (1995). *Diffusion of Innovations*. 4th ed. New York : Free Press.
- Everette M. Rogers. (1983). *Diffusion of Innovation*. (3 ed). New York: Free Press.
- Hahn, C. L. (2010). Comparative civic education research: What we know and what we need to know. *Citizenship Teaching & Learning*, 6(1), 5-23.
- Hammudah Abdulati. (1975). *Social meaning*. 2nd ed., United States of America: American Trust Publications.
- Harold D Lasswell. (1970). *Power and Scientific*. New Haven : Yale University Press.
- Hobbes, Thomas. (1967). *Leviathan*. By Machael Oakeshott. New York : The Macmillan Company.

- Hua, C. W. & Wan, K. E. (2011). *Civic Mindedness: Components, Correlates and Implications for the Public Service*. [Online]. Available: <http://www.cscollege.gov.sg/Knowledge/Pages/Civic-Mindedness-Components,-Correlates-and-Implications-for-the-Public-Service.aspx> [2020, May 1]
- Huntington, S. P., & Nelson, J. M. (1982). *No easy choice: Political participation in developing countries*. Cambridge: Harvard University Press.
- Huntington. (1991). *The Third Wave: Democratization in the Late Twentieth Century*. Norman: University of Oklahoma Press.
- Inter-Parliamentary Union. (2023). *Democracy: Its Principles and Achievement*. [Online] Retrieved from http://www.ipu.org/PDF/publications/DEMOCRACY_PR_E.pdf on [May 24, 2023].
- John F. Cuber and William F. Kenkel. (1954). *Social Stratification in the United States*. New York: Appleton-Century-Crofts, Inc.
- Joseph Schumpeter. (1934). *The Theory of Economic Development*. Massachusetts: Harvard University Press.
- Kenaphoom, S. (2017). Establishment of a Survey Research Conceptual Framework on Management. *ASEAN Journal of Management and Innovation*, 4 (1),63.
- Likert. (1932). A Technique for the Measurement of Attitudes. *Archives of Psychology* 140, 1–55.
- Lundvall. (1988). Innovation as an interactive process: From user-producer interaction to the National Innovation Systems. in Dosi, G., Freeman, C., Nelson, R.R., Silverberg, G. and Soete, L.,(eds.), *Technology and economic theory*, London, Pinter Publishers
- _____. (1992), *National Systems of Innovation: Towards a Theory of Innovation and Interactive Learning*, London: Pinter Publishers.
- Mckeown. (2008). *The Truth About Innovation*. London: Prentice Hall.
- Merriam. (1983). *10th ed. Springfield*. MA: Merriam- Webster.
- Milbrath, L., & Goel, M. (1977). *Political participation: How and why do people get involved in politics*. Boston : Rand McNally College.

- Mokhtari, R., Safania, A.M., & Zarandi, H.P. (2018). The Factors Affecting the Formation of Political Behavior in Iranian Sports Ministry and Federations. *Annals of Applied Sport Science*, 6(2), 95-104.
- Myers, S., & Marquis, D. G. (1969). Successful industrial innovations: A study of factors underlying innovation in selected firms (Paper No. NSF 69-17). Washington, DC: National Science Foundation.
- Ralph Linton. (1964). *The Study of Man*. New York: D. Appleton Century Crafts.
- Rothwell, N. & Turcotte, M. (2006). *The Influence of Education on Civic Engagement: Differences Across Canada's Rural-Urban Spectrum*. [Online]. Available: <http://publications.gc.ca/Collection/Statcan/21-006-X/21-006-XIE2006001.pdf> [2020, May 20].
- Kenaphoom, S. (2019). Research Design for Creating the Qualified Academic Work. *Graduates Development Journal, Ubon Rachathani Rajabhat University*, 6 (2), 133-164.
- Schmookler. (1966). *Invention and Economic Growth*. Harvard University Press: Cambridge, MA.
- Sidi Gazalba. (1977). *Pandangan Islam tentang kesenian*. Jakarta: Bulan Bintang.
- Wuttichai Chaiyawut. (2515). The concept of Consent and Representation in Chart Kobjitti's Novels and Short Stories. *Political Science and Public Administration Journal*, 6(1-2), 5-24.

ภาคผนวก

ภาคผนวก ก
แบบสัมภาษณ์เพื่อการวิจัย



แบบสัมภาษณ์เพื่อการวิจัย

เรื่อง

นวัตกรรมการขับเคลื่อนชุมชนสู่สังคมอุดมปัญญาประชาธิปไตย ของประชาชนจังหวัดนครปฐม

ด้วย ผศ.ดร.เกษภา ผาทอง และคณะ ได้รับทุนสนับสนุนการทำวิจัยจากสถาบันวิจัยญาณสังวร ประจำปีงบประมาณ 2566 ทำการศึกษาวิจัยเรื่อง “นวัตกรรมการขับเคลื่อนชุมชนสู่สังคมอุดมปัญญาประชาธิปไตยของประชาชนจังหวัดนครปฐม”

ในที่นี้ ผู้วิจัยได้สร้างเครื่องมือเก็บข้อมูลวิจัยเชิงคุณภาพ (Qualitative Research) โดยใช้เทคนิคการสัมภาษณ์เชิงลึก (In-depth Interview) ด้วยการใช้แบบสัมภาษณ์แบบกึ่งโครงสร้าง (Semi-Structured Interview) เพื่อให้สอดคล้องกับวัตถุประสงค์ของการวิจัย คือ

1. เพื่อศึกษาและสังเคราะห์แนวคิดสังคมอุดมปัญญาประชาธิปไตย
 2. เพื่อศึกษาระดับการเข้าถึงสังคมอุดมปัญญาประชาธิปไตยของประชาชนจังหวัดนครปฐม
 3. เพื่อค้นหาแนวทางการประยุกต์ใช้นวัตกรรมการขับเคลื่อนชุมชนสู่สังคมอุดมปัญญาประชาธิปไตยของประชาชนจังหวัดนครปฐม
 4. เพื่อสร้างรูปแบบพัฒนานวัตกรรมการขับเคลื่อนชุมชนสู่สังคมอุดมปัญญาประชาธิปไตยของประชาชนจังหวัดนครปฐม
- ดังรายละเอียดต่อไปนี้

คำชี้แจง: แบบสัมภาษณ์นี้มี 2 ตอน ประกอบด้วย

ตอนที่ 1 แบบสัมภาษณ์เกี่ยวกับข้อมูลส่วนบุคคลของผู้ให้สัมภาษณ์

ตอนที่ 2 แบบสัมภาษณ์เกี่ยวกับการสังเคราะห์แนวคิดสังคมอุดมปัญญาประชาธิปไตย

ตอนที่ 1 แบบสัมภาษณ์เกี่ยวกับข้อมูลส่วนบุคคลของผู้ให้สัมภาษณ์

ผู้ให้สัมภาษณ์ ชื่อ..... นามสกุล..... อายุ.....ปี

ที่อยู่.....

อาชีพหลัก.....

วุฒิทางการศึกษา.....

ตำแหน่ง.....

สัมภาษณ์เมื่อวันที่..... เดือน..... พ.ศ. เวลา.....ถึง.....น.

สถานที่สัมภาษณ์.....

ผู้สัมภาษณ์ (ผู้วิจัย).....

ผู้บันทึกข้อมูล (ผู้วิจัย) (จดบันทึก, บันทึกเสียง, บันทึกภาพ).....

ตอนที่ 2 แบบสัมภาษณ์เกี่ยวกับการสังเคราะห์แนวคิดสังคมอุดมปัญญาประชาธิปไตย แบ่งออกเป็น

7 กลุ่มคำถาม ดังนี้

- 1) กลุ่มคำถามเกี่ยวกับการพัฒนาการมีส่วนร่วมทางการเมือง
- 2) กลุ่มคำถามเกี่ยวกับการส่งเสริมความสนใจทางการเมือง
- 3) กลุ่มคำถามเกี่ยวกับการเสริมสร้างครอบครัวประชาธิปไตย
- 4) กลุ่มคำถามเกี่ยวกับการส่งเสริมความศรัทธาในระบอบประชาธิปไตย
- 5) กลุ่มคำถามเกี่ยวกับการขับเคลื่อนชุมชนสู่สังคมอุดมปัญญาประชาธิปไตย
- 6) กลุ่มคำถามเกี่ยวกับแนวคิดสังคมอุดมปัญญาประชาธิปไตย
- 7) ข้อเสนอแนะเกี่ยวกับแนวคิดสังคมอุดมปัญญาประชาธิปไตย

1) กลุ่มคำถามเกี่ยวกับการพัฒนาการมีส่วนร่วมทางการเมือง

1. การปฏิรูปการจัดการศึกษาทุกระดับเพื่อนำไปสู่ความคลอบคลุมการเรียนรู้ที่กว้างขวาง ควรทำอย่างไร

.....

.....

1.2 การรณรงค์เสริมสร้างความตระหนัก หรือทัศนคติที่ดีต่อประชาธิปไตย ควรทำอย่างไร

.....

.....

1.3 การสร้างวัฒนธรรมแบบมีส่วนร่วมให้กับประชาชน ควรทำอย่างไร

.....

.....

1.4 การส่งเสริมและสนับสนุนจัดกิจกรรมทางการเมืองขององค์กรภาคประชาสังคม ควรทำอย่างไร

.....

.....

1.5 การสร้างและขยายช่องทางในการแสดงความคิดเห็นทางการเมืองให้ประชาชน ควรทำอย่างไร

.....

.....

1.4 ข้อเสนอแนะเกี่ยวกับการพัฒนาการมีส่วนร่วมทางการเมือง

.....

.....

2) กลุ่มคำถามเกี่ยวกับการส่งเสริมความสนใจทางการเมือง

2.1 การให้ความรู้ความเข้าใจของการเมืองในระบบประชาธิปไตย ควรอย่างไร

.....

.....

2.2 การใช้หลักธรรมคำสอนทางพระพุทธศาสนาในการพัฒนาความเป็นพลเมืองในระบบประชาธิปไตย ควรอย่างไร

.....

.....

2.3 การปลูกฝังทัศนคติที่ดีต่อการเมืองแบบประชาธิปไตย ควรอย่างไร

.....

.....

2.4 ข้อเสนอแนะเกี่ยวกับการส่งเสริมความสนใจทางการเมือง

.....

.....

3) กลุ่มคำถามเกี่ยวกับการเสริมสร้างครอบครัวประชาธิปไตย

3.1 การส่งเสริมและสนับสนุนการเมืองภาคประชาชน ควรทำอย่างไร

.....

3.2 การส่งเสริมค่านิยมทางการเมืองแบบประชาธิปไตย ที่ควรจะเป็น ควรทำอย่างไร

.....

3.3 ข้อเสนอแนะเกี่ยวกับการเสริมสร้างครอบครัวประชาธิปไตย

.....

4) กลุ่มคำถามเกี่ยวกับการส่งเสริมความศรัทธาในระบอบประชาธิปไตย

4.1 การเข้าสู่อำนาจของผู้นำหรือผู้บริหารประเทศต้องมีความชอบธรรม ควรเป็นอย่างไร

.....

4.2 การใช้อำนาจทางการปกครองและการบริหารต้องตั้งอยู่พื้นฐานของนิติรัฐและนิติธรรม ควรเป็นอย่างไร

.....

4.3 การที่รัฐจะขับเคลื่อนยกระดับคุณภาพชีวิตที่ดีให้กับพลเมือง ควรเป็นอย่างไร

.....

4.4 ข้อเสนอแนะเกี่ยวกับการส่งเสริมความศรัทธาในระบอบประชาธิปไตย

.....

5) กลุ่มคำถามเกี่ยวกับสังคมอุดมปัญญาประชาธิปไตย

5.1 สังคมอุดมปัญญาประชาธิปไตย เป็นอย่างไร

.....

5.2 การออกแบบสังคมอุดมปัญญาประชาธิปไตยในบริบทสังคมไทย ควรเป็นอย่างไร

5.3 การพัฒนาสังคมอุดมปัญญาประชาธิปไตย ควรเริ่มจากจุดใด

5.4 แนวโน้มและทิศทางการใช้สังคมอุดมปัญญาประชาธิปไตย จะเป็นอย่างไร

5.5 ข้อเสนอแนะเกี่ยวกับสังคมอุดมปัญญาประชาธิปไตย

6) กลุ่มคำถามเกี่ยวกับการขับเคลื่อนชุมชนสู่สังคมอุดมปัญญาประชาธิปไตย

6.1 การขับเคลื่อนชุมชนสู่สังคมอุดมปัญญาประชาธิปไตย ควรทำอย่างไร

6.2 การเข้าถึงสังคมอุดมปัญญาประชาธิปไตย ควรเป็นอย่างไร

6.3 การปฏิบัติของทุกภาคส่วนในการขับเคลื่อนชุมชนสู่สังคมอุดมปัญญาประชาธิปไตย ควรทำอย่างไร

6.4 การผลักดันสังคมอุดมปัญญาประชาธิปไตย จะทำอย่างไร

6.5 ข้อเสนอแนะเกี่ยวกับการขับเคลื่อนชุมชนสู่สังคมอุดมปัญญาประชาธิปไตย

7) ข้อเสนอแนะเกี่ยวกับแนวคิดสังคมอุดมปัญญาประชาธิปไตย

.....

.....

ขอขอบคุณที่ท่านได้กรุณาให้ข้อมูลในการวิจัยครั้งนี้

ภาคผนวก ข
ตารางการหาค่าความเที่ยงตรงของแบบสัมภาษณ์ (IOC)

ตารางการหาค่าความเที่ยงตรงของแบบสอบถาม (IOC)
นวัตกรรมการขับเคลื่อนชุมชนสู่สังคมอุดมปัญญาประชาธิปไตยของประชาชนจังหวัด
นครปฐม

ตอนที่ 1 แบบสัมภาษณ์เกี่ยวกับการสังเคราะห์แนวคิดสังคมอุดมปัญญาประชาธิปไตย

ข้อที่	ข้อความ	ผู้เชี่ยวชาญ					รวม $\sum R$	IOC	ประเมินผล
		1	2	3	4	5			
	1.การพัฒนาการมีส่วนร่วมทางการเมือง								
1	การปฏิรูปการจัดการศึกษาทุกระดับเพื่อนำไปสู่ความครอบคลุมการเรียนรู้ที่กว้างขวาง ควรทำอย่างไร	1	1	1	1	1	5	1	นำไปใช้ได้
2	การรณรงค์เสริมสร้างความตระหนักหรือทัศนคติที่ดีต่อประชาธิปไตย ควรทำอย่างไร	1	1	1	1	1	5	1	นำไปใช้ได้
3	การสร้างวัฒนธรรมแบบมีส่วนร่วมให้กับประชาชน ควรทำอย่างไร	1	1	1	1	1	5	1	นำไปใช้ได้
4	การส่งเสริมและสนับสนุนจัดกิจกรรมทางการเมืองขององค์กรภาคประชาสังคม ควรทำอย่างไร	1	1	1	1	1	5	1	นำไปใช้ได้
5	การสร้างและขยายช่องทางการแสดงความคิดเห็นทางการเมืองให้ประชาชน ควรทำอย่างไร	1	1	1	1	1	5	1	นำไปใช้ได้
6	ข้อเสนอแนะเกี่ยวกับการพัฒนาการมีส่วนร่วมทางการเมือง								นำไปใช้ได้
	2. การส่งเสริมความสนใจทางการเมือง								
1	การให้ความรู้ความเข้าใจของการเมืองในระบอบประชาธิปไตย ควรอย่างไร	1	1	1	1	1	5	1	นำไปใช้ได้
2	การใช้หลักธรรม คำสอน ทาง	1	1	1	1	1	5	1	นำไปใช้ได้

2	การออกแบบสังคมอุดมปัญญา ประชาธิปไตยในบริบทสังคมไทย ควร เป็นอย่างไร								นำไปใช้ได้
3	การพัฒนาสังคมอุดมปัญญา ประชาธิปไตยควรเริ่มจากจุดใด								นำไปใช้ได้
4	แนวโน้มและทิศทางการใช้สังคมอุดม ปัญญาประชาธิปไตย จะเป็นอย่างไร								นำไปใช้ได้
5	ข้อเสนอแนะเกี่ยวกับสังคมอุดมปัญญา ประชาธิปไตย								นำไปใช้ได้
6. การขับเคลื่อนชุมชนสู่สังคมอุดม ปัญญาประชาธิปไตย									
1	การขับเคลื่อนชุมชนสู่สังคมอุดมปัญญา ประชาธิปไตย ควรทำอย่างไร								นำไปใช้ได้
2	การเข้าถึงสังคมอุดมปัญญา ประชาธิปไตย ควรเป็นอย่างไร								นำไปใช้ได้
3	การปฏิบัติของทุกภาคส่วนในการ ขับเคลื่อนชุมชนสู่สังคมอุดมปัญญา ประชาธิปไตย ควรทำอย่างไร								นำไปใช้ได้
4	การผลักดันสังคมอุดมปัญญา ประชาธิปไตย จะทำอย่างไร								นำไปใช้ได้
5	ข้อเสนอแนะเกี่ยวกับการขับเคลื่อน ชุมชนสู่สังคมอุดมปัญญาประชาธิปไตย								นำไปใช้ได้
7. ข้อเสนอแนะเกี่ยวกับแนวคิดสังคม อุดมปัญญาประชาธิปไตย									

ภาคผนวก ค
แบบสอบถามเพื่อการวิจัย

เลขที่แบบสอบถาม

แบบสอบถามเพื่อการวิจัย
เรื่อง นวัตกรรมการขับเคลื่อนชุมชนสู่สังคมอุดมปัญญาประชาธิปไตย
ของประชาชนจังหวัดนครปฐม

คำชี้แจง

1. แบบสอบถามชุดนี้จัดทำขึ้นเพื่อเก็บรวบรวมข้อมูลประกอบการทำวิจัยหัวข้อเรื่อง นวัตกรรมการขับเคลื่อนชุมชนสู่สังคมอุดมปัญญาประชาธิปไตยของประชาชนจังหวัดนครปฐม โดยมี ผศ.ดร.เกษฎา ผาทอง และคณะ เป็นผู้ดำเนินโครงการวิจัยฯ

2. แบบสอบถามแบ่งออกเป็น 5 ตอน ดังนี้

ตอนที่ 1 สอบถามข้อมูลเกี่ยวกับปัจจัยส่วนบุคคลของผู้ตอบแบบสอบถาม จำนวน 7 ข้อ

ตอนที่ 2 สอบถามความเข้าใจต่อแนวคิดสังคมอุดมปัญญา จำนวน 20 ข้อ

ตอนที่ 3 สอบถามความคิดเห็นเกี่ยวกับปัจจัยมีอิทธิพลต่อความเป็นประชาธิปไตยของประชาชนจังหวัดนครปฐม จำนวน 35 ข้อ

ตอนที่ 4 สอบถามเกี่ยวกับการพัฒนาสังคมอุดมปัญญาประชาธิปไตยของประชาชนจังหวัดนครปฐม

ตอนที่ 5 คำถามปลายเปิด

3. ข้อมูลที่ได้ทั้งหมดนี้จะใช้ในการวิจัยครั้งนี้เท่านั้น และคำตอบของทุกท่านจะถูกเก็บไว้เป็นความลับ โดยไม่มีผลกระทบต่อท่านใด จึงขอความอนุเคราะห์ให้ทุกท่านตอบแบบสอบถามหมดทุกข้อที่ตรงกับความคิดเห็นและประสบการณ์ที่เป็นจริงของท่านมากที่สุด เพราะข้อมูลที่ต้องจะทำให้งานวิจัยมีผลสรุปที่น่าเชื่อถือตามความเป็นจริง ซึ่งนอกจากจะนำผลของข้อมูลต่าง ๆ ไปใช้ในงานวิจัยแล้ว ผลของการวิจัยจะเป็นแนวทางสำคัญในนวัตกรรมการขับเคลื่อนชุมชนสู่สังคมอุดมปัญญาประชาธิปไตยของประชาชนจังหวัดนครปฐม ให้เกิดประโยชน์ต่อตนเองและส่วนรวม

การวิจัยครั้งนี้จะสำเร็จด้วยดี เพราะได้รับความอนุเคราะห์จากท่านและขอขอบคุณในความร่วมมือของท่านมา ณ โอกาสนี้

ผศ.ดร.เกษฎา ผาทอง และคณะ

ผู้วิจัย

ตอนที่ 1 : แบบสอบถามเกี่ยวกับข้อมูลทั่วไปของผู้ตอบแบบสอบถาม

คำชี้แจง กรุณาทำเครื่องหมาย ✓ ลงใน ให้ตรงกับความเป็นจริง

1. เพศ

ชาย หญิง

2. ปัจจุบันอายุ

ต่ำกว่า 20 ปี ระหว่าง 21 -30 ปี ระหว่าง 31-40 ปี

ระหว่าง 41-50 ปี ระหว่าง 51-60 ปี 61 ปีขึ้นไป

3. ศาสนา

พุทธ คริสต์

อิสลาม ไม่มีศาสนา

อื่นๆ โปรดระบุ

4. ระดับการศึกษา

ไม่ได้เรียน ประถมศึกษา มัธยมศึกษาตอนต้น

มัธยมศึกษาตอนปลาย/ปวช. อนุปริญญา/ปวส.

ปริญญาตรี สูงกว่าปริญญาตรี

5. สถานภาพสมรส

โสด

สมรส

หม้าย

หย่าร้าง / แยก

6. อาชีพ

ตกงาน ยังไม่ได้ทำงาน (กำลังเรียน) ไม่แน่นอน

รับจ้างทั่วไป ลูกจ้างเอกชน เกษตรกร

รับราชการ รัฐวิสาหกิจ ผู้ประกอบการ/ธุรกิจส่วนตัว

เจ้าของกิจการอุตสาหกรรมขนาดใหญ่

7. รายได้ที่ได้รับต่อเดือน

ต่ำกว่า 15,000 บาท 15,001 – 20,000 บาท

20,001 - 25,000 บาท 25,001 บาทขึ้นไป

ตอนที่ 2 : แบบสอบถามเกี่ยวกับความเข้าใจต่อแนวคิดสังคมอุดมปัญญาประชาธิปไตย

ชี้แจง กรุณาทำเครื่องหมาย ✓ ลงในช่องระดับความเข้าใจต่อแนวคิดสังคมอุดมปัญญา
ประชาธิปไตย ที่ท่านคิดว่าตรงกับสภาพความเป็นจริงมากที่สุด ตามเกณฑ์ ดังนี้

- | | | | |
|---|----------------------|-------------|------------|
| 5 | หมายถึง มีความเข้าใจ | อยู่ในระดับ | มากที่สุด |
| 4 | หมายถึง มีความเข้าใจ | อยู่ในระดับ | มาก |
| 3 | หมายถึง มีความเข้าใจ | อยู่ในระดับ | ปานกลาง |
| 2 | หมายถึง มีความเข้าใจ | อยู่ในระดับ | น้อย |
| 1 | หมายถึง มีความเข้าใจ | อยู่ในระดับ | น้อยที่สุด |

ข้อที่	ความเข้าใจต่อแนวคิดสังคมอุดมปัญญาประชาธิปไตย	ระดับความเข้าใจ				
		5	4	3	2	1
1. วิถีแห่งประชาธิปไตย						
1	มนุษย์เป็นสัตว์สังคมที่จำเป็นต้องอาศัยอยู่ร่วมกัน					
2	การปกครองของประชาชน โดยประชาชน และเพื่อประชาชน					
3	ประชาชนสามารถเข้าไปมีส่วนร่วมจากภาคประชาชนในฐานะที่เป็นเจ้าของอำนาจอธิปไตย					
4	ประชาชนทุกคนมีส่วนร่วมทางการเมือง					
5	การใช้อำนาจในการบริหารประเทศต้องปกครองเพื่อประโยชน์สุขของประชาชนส่วนใหญ่					
2. สังคมอุดมปัญญา						
1	การใช้เหตุผลในการตัดสินใจ					
2	การยึดเสียงข้างมากเพื่อหาข้อยุติ					
3	การยอมรับฉันทานุมัติจากปวงชน					
4	การประนีประนอมเมื่อเกิดข้อขัดแย้ง					
5	การคำนึงถึงศักดิ์ศรีความเป็นมนุษย์					
6	การเคารพเสรีภาพในการแสดงออกทางการเมือง					
7	เป็นการใช้โยนิโสมนสิการที่การคิดของบุคคลที่ต้องมีสติปัญญาเป็นตัวกำกับ					
3. การเป็นผู้สังเกตการณ์ทางการเมือง						
1	การเป็นผู้เฝ้าดูและการพูดคุยแลกเปลี่ยนประเด็นทางการเมือง					

ข้อที่	ความเข้าใจต่อแนวคิดสังคมอุดมปัญญาประชาธิปไตย	ระดับความเข้าใจ				
2	การติดตามสถานการณ์ทางการเมือง					
3	การเคลื่อนไหวของตัวแสดงทางการเมือง					
4	การพิจารณาไตร่ตรองถึงสถานการณ์ทางการเมือง					
5	การเป็นผู้เปิดประเด็นพูดคุยเรื่องการเมืองให้ความรู้ผู้อื่น					
	4. การมีส่วนร่วมทางการเมือง	5	4	3	2	1
1	การไปใช้สิทธิเลือกตั้ง					
2	การมีส่วนร่วมในการรณรงค์หาเสียง					
3	การเข้ารับสมัครรับเลือกตั้ง					
4	การเข้าร่วมประชาพิจารณ์					
5	การเข้าร่วมต่อสู้ทางการเมือง					
6	การเดินขบวนหรือแสดงออกซึ่งการคัดค้านรัฐบาล					
7	การเลือกพรรคการเมืองที่เห็นว่าดีที่สุด					
	5. ความเป็นหุ้นส่วนทางการเมือง	5	4	3	2	1
1	การเป็นเจ้าของร่วมกัน					
2	การออกทุนเคลื่อนไหวการเมืองร่วมกัน					
3	การแบ่งปันรับผิดชอบร่วมกัน					
4	การแบ่งบทบาทการแสดงทางการเมือง					
5	การแบ่งปันผลประโยชน์ที่เกิดขึ้น					

**ตอนที่ 3 : แบบสอบถามเกี่ยวกับปัจจัยที่มีอิทธิพลต่อความเป็นประชาธิปไตยของประชาชน
จังหวัดนครปฐม**

ชี้แจง กรุณาทำเครื่องหมาย ✓ ลงในช่องปัจจัยที่มีอิทธิพลต่อความเป็นประชาธิปไตยของ
ประชาชนจังหวัดนครปฐม ที่ท่านคิดว่าตรงกับสภาพความเป็นจริงมากที่สุด ตามเกณฑ์ ดังนี้

5 หมายถึง เป็นจริง มากที่สุด

4 หมายถึง เป็นจริง มาก

3 หมายถึง เป็นจริง ปานกลาง

2 หมายถึง เป็นจริง น้อย

1 หมายถึง เป็นจริง น้อยที่สุด

ข้อที่	ปัจจัยที่มีอิทธิพลต่อความเป็นประชาธิปไตยของประชาชน	ระดับความเป็นจริง				
		5	4	3	2	1
1. ความศรัทธาในตัวนักการเมือง		5	4	3	2	1
1	ท่านมีความนิยมชมชอบในตัวนักการเมืองที่ลงสมัครรับเลือกตั้งอยู่ก่อนแล้ว					
2	ท่านมีความนิยมเชื่อถือได้ว่านักการเมืองที่ลงเลือกตั้งเป็นคนดี					
3	ท่านมีความรู้ทางการเมืองของท่านมีผลต่อการความเชื่อในนักการเมือง					
4	ท่านเชื่อถือนักการเมืองจากพรรคการเมืองที่นักการเมืองนั้นสังกัดอยู่					
5	การเลือกตั้งในแต่ละครั้ง ท่านใช้ความน่าเชื่อถือของตัวนักการเมืองเป็นสาเหตุของการเลือก					
2. ความเลื่อมใสในพรรคการเมือง		5	4	3	2	1
1	ท่านมีความนิยมชมชอบในพรรคการเมืองอยู่ก่อนนักการเมืองแล้ว					
2	ท่านมีความนิยมเชื่อถือพรรคการเมือง เพราะนโยบายของพรรค					
3	ท่านมีความรู้ทางการเมืองของท่านมีผลต่อการความเชื่อในพรรคการเมือง					
4	ท่านเชื่อถือพรรคการเมืองที่นักการเมืองนั้นสังกัดอยู่					
5	การเลือกตั้งในแต่ละครั้ง ท่านใช้ความน่าเชื่อถือของพรรคการเมืองเป็นสาเหตุของการเลือก					

ข้อที่	ปัจจัยมีอิทธิพลต่อความเป็นประชาธิปไตยของประชาชน	ระดับความเป็นจริง				
		5	4	3	2	1
	3. ความเชื่อในประสิทธิภาพทางการเมือง	5	4	3	2	1
1	การเมืองที่ดี ทำให้การพัฒนาประเทศไปได้ดีด้วย					
2	การเมืองที่ดีต้องไม่ซื้อสิทธิขายเสียง					
3	ท่านมีความเชื่อในความคิดทางการเมืองของท่านว่ามีผลต่อการใช้สิทธิในทางการเมืองของท่าน					
4	ความรู้ทางการเมืองของท่านมีผลต่อการใช้สิทธิในทางการเมืองของท่าน					
5	ในทางการเมืองระบอบประชาธิปไตยเหมาะสมกับประเทศไทยมากที่สุด					
	4. การเป็นสมาชิกองค์กร	5	4	3	2	1
1	ท่านเป็นสมาชิกของพรรคการเมือง					
2	ท่านเคยเสนอแนวคิดในการพัฒนาให้กับพรรคการเมือง					
3	ท่านเคยได้รับเอกสารการแนะนำต่าง ๆ จากพรรคการเมือง					
4	พรรคการเมืองที่ดี ต้องรับฟังความคิดเห็นของสมาชิก					
5	ท่านเคยเข้าประชุมกับพรรคการเมือง					
	5. การประชาสัมพันธ์การเลือกตั้ง	5	4	3	2	1
1	ท่านเคยโฆษณาหาเสียงช่วยนักการเมือง					
2	ท่านชอบการเลือกตั้งที่ต้องมีการหาเสียง					
3	ท่านมีความเชื่อในการช่วยหาเสียงของท่านว่ามีผลต่อการใช้สิทธิในทางการเมืองของท่าน					
4	ท่านภาคภูมิใจที่ได้ช่วยหาเสียงให้กับพรรคการเมืองที่ท่านชอบ					
5	ท่านเคยแนะนำบุคคลอื่นในการใช้สิทธิเลือกตั้ง					
	6. การช่วยโฆษณาหาเสียง	5	4	3	2	1
1	ท่านเคยเข้าฟังการปราศรัยหาเสียงของนักการเมือง					
2	ท่านชอบฟังการปราศรัยหาเสียง					
3	ท่านมีความเชื่อในการปราศรัยหาเสียงว่ามีผลต่อการใช้สิทธิในทางการเมืองของท่าน					
4	ท่านภาคภูมิใจที่ได้ฟังการปราศรัยหาเสียงของพรรคการเมืองที่ท่านชอบ					

ข้อที่	ปัจจัยมีอิทธิพลต่อความเป็นประชาธิปไตยของประชาชน	ระดับความเป็นจริง				
		5	4	3	2	1
5	ท่านเคยแนะนำบุคคลอื่นในเรื่องที่ได้มาจากการฟังปราศรัยหาเสียง					
7. การพูดคุยเรื่องการเมือง		5	4	3	2	1
1	ท่านมีความนิยมชมชอบที่จะพูดคุยเรื่องการเมืองกับบุคคลอื่น					
2	หากท่านชอบพรรคการเมืองใดท่านก็จะพูดคุยเรื่องพรรคการเมืองนั้น					
3	ท่านพูดคุยเรื่องพรรคการเมืองใด พรรคการเมืองนั้นก็จะมีอิทธิพลต่อการใช้สิทธิในทางการเมืองของท่าน					
4	ท่านยอมรับฟังความคิดเห็นของบุคคลอื่นที่จะพูดคุยเรื่องการเมืองให้ท่านฟัง					
5	ท่านเข้าใจเสมอว่าการพูดคุยเรื่องการเมืองเป็นไปตามระบอบประชาธิปไตย					
8. บทบาทของผู้นำชุมชน		5	4	3	2	1
1	ผู้นำชุมชนของท่าน ยอมให้ท่านเสนอความคิดเห็นทางการเมืองได้					
2	ผู้นำชุมชน ได้เสนอข่าวทางการเมืองอย่างเป็นธรรม					
3	ผู้นำชุมชนของท่าน มีอิทธิพลต่อการใช้สิทธิในทางการเมืองของท่าน					
4	ท่านเคยได้พูดคุยแลกเปลี่ยนสนทนาเรื่องทางการเมืองกับผู้นำชุมชนของท่าน					
5	ท่านชอบผู้นำชุมชนที่เป็นประชาธิปไตย					

ตอนที่ 4 : แบบสอบถามเกี่ยวกับการพัฒนาสังคมอุดมปัญญาประชาธิปไตยของประชาชนจังหวัดนครปฐม

ชี้แจง กรุณาทำเครื่องหมาย ✓ ลงในช่องการพัฒนาสังคมอุดมปัญญาประชาธิปไตยของประชาชนจังหวัดนครปฐม ที่ท่านคิดว่าตรงกับสภาพความเป็นจริงมากที่สุด ตามเกณฑ์ ดังนี้

5 หมายถึง เป็นจริง มากที่สุด

4 หมายถึง เป็นจริง มาก

3 หมายถึง เป็นจริง ปานกลาง

2 หมายถึง เป็นจริง น้อย

1 หมายถึง เป็นจริง น้อยที่สุด

ข้อที่	การพัฒนาสังคมอุดมปัญญาประชาธิปไตยของประชาชน	ระดับความเป็นจริง				
		5	4	3	2	1
	1. สังคมยูโทเปีย					
1	ทำให้มองโลกในแง่ดีเพื่อความสันติสุขของสังคม					
2	ทำให้เกิดการช่วยเหลือประชาชนด้วยกัน งดเบียดเบียนผู้อื่น มีจิตเมตตาต่อเพื่อนมนุษย์มากขึ้น					
3	ทำให้การประกอบอาชีพที่มีรายได้สูงขึ้น เกิดความกินดี อยู่ดี					
4	ทำให้มีความเคารพต่อกฎหมาย					
5	ทำให้เกิดการรักษาคุณธรรมและความพึงพอใจในการใช้ชีวิต					
6	ทำให้เกิดความระมัดระวังเบียดเบียนกันของคนในสังคมมากขึ้น					
7	ทำให้กล้าพูดความจริง เพื่อช่วยเหลือผู้อื่น					
8	ทำให้การคดโกง หลอกลวง ลดน้อยลง					
9	ทำให้ชีวิตรู้ว่าสิ่งไหนสมควรทำ หรือไม่สมควร					
10	ทำให้เกิดการไม่ให้ความสำคัญกับวัตถุ โดยเห็นว่าเงินและทองเป็นสิ่งหยาบซ่า					
	2. สังคมพระศรีอริยะเมตไตรย	5	4	3	2	1
1	ทำให้เกิดความยินดี พอใจในสิ่งที่ตนมี					
2	ทำให้ไม่เกิดความวุ่นวายในสังคม					
3	ทำให้ไม่มีโจรผู้ร้าย					
4	ทำให้ไม่มีโจรผู้ร้าย บ้านเมืองเกิดความสงบสุข					

ข้อที่	การพัฒนาสังคมอุดมปัญญาประชาธิปไตยของประชาชน	ระดับความเป็นจริง				
5	ทำให้เป็นมิตรไมตรีกัน					
6	ทำให้เศรษฐกิจ สังคม การเมือง เป็นไปตามระบอบประชาธิปไตย					
7	ทำให้มีผู้บริหารภาครัฐผู้ทรงคุณธรรม					
8	ทำให้ประชาชนมีความเคารพต่อกฎหมายบ้านเมือง					
9	ทำให้ทุกคนรู้หน้าที่อันพึงปฏิบัติในฐานะพลเมืองตามระบอบประชาธิปไตย					
10	ทำให้เกิดความเอื้อเฟื้อ เผื่อแผ่ และแบ่งปัน					
	3. สังคมอุดมปัญญา	5	4	3	2	1
1	ทำให้เกิดสังคมเกษตรกรรมยั่งยืน					
2	ทำให้เกิดสังคมอุตสาหกรรมยั่งยืน					
3	ทำให้เกิดสังคมแห่งข้อมูลเกิดการตรวจสอบและสร้างมาตรฐานการควบคุม					
4	ทำให้เกิดสังคมแห่งองค์ความรู้					
5	ทำให้เกิดสังคมแห่งปัญญา					
6	ทำให้เกิดการพัฒนาคนในชาติ					
7	ทำให้ประชาชนได้รับสิทธิเท่าเทียมกัน					
8	ทำให้เกิดการใช้เหตุผลมากกว่าความรุนแรง					
9	ทำให้เกิดการรู้จักการเจรจา พุดคุย และประนีประนอม					
10	ทำให้เกิดการหลอหลอม ปลุกฝังทั้งความรู้ ความคิด และคุณธรรม เพื่อให้สามารถเป็นคนดีในสังคม					
	4. โยนินโสมนสิการประชาธิปไตย	5	4	3	2	1
1	ทำให้มองโลกในแง่ดีเพื่อความสันติสุขของสังคม					
2	ทำให้งดเบียดเบียนผู้อื่น มีจิตเมตตาต่อเพื่อนมนุษย์มากขึ้น					
3	ทำให้การประกอบอาชีพที่สุจริต มีรายได้ รู้จักใช้จ่าย และที่สำคัญ รู้จักคำว่าพอดี					
4	ทำให้มีมีหิริโอตตปปะ คือ ความละอาย และเกรงกลัวต่อผลของบาป					
5	ทำให้ระมัดระวัง ตา หู จมูก ลิ้น กาย และใจ อันก่อให้เกิดความ					

ข้อที่	การพัฒนาสังคมอุดมปัญญาประชาธิปไตยของประชาชน	ระดับความเป็นจริง				
	ใครในกามคุณ					
6	ทำให้งดเว้นจากการติดในรูป รส กลิ่น เสียง สัมผัส ลดน้อยลง เมื่อความสำรวมเกิดขึ้น					
7	ทำให้กลาพูดความจริง เพื่อช่วยเหลือผู้อื่น					
8	ทำให้การคดโกง หลอกลวง ลดน้อยลง					
9	ทำให้ชีวิตไม่ประมาท เพราะรู้ว่าสมควรทำ หรือไม่สมควร					
10	ทำให้ไม่เกลือกกลั้วกับความเห็นแก่ตัว					
	5. นาถกรณธรรมประชาธิปไตย	5	4	3	2	1
1	ทำให้มีความประพฤติงามสุจริต รักษาระเบียบวินัย มีอาชีพะบริสุทธิ์					
2	ทำให้เป็นผู้ได้ศึกษาหลักธรรม มีความรู้ความเข้าใจลึกซึ้ง สามารถนำไปพัฒนาความเป็นประชาธิปไตยได้					
3	ทำให้มีกัลยาณมิตร และผู้แนะนำสั่งสอนที่ดี					
4	ทำให้เป็นผู้วางายสอนง่าย รับฟังเหตุผล พิจารณาไตร่ตรองด้วยปัญญา					
5	ทำให้เอาใจใส่ช่วยขวนขวายในกิจใหญ่่น้อยทุกอย่างของเพื่อนร่วมหมู่คณะ สามารถจัดทำให้สำเร็จเรียบร้อย					
6	ทำให้รักในความเป็นประชาธิปไตย ใฝ่ความรู้ใฝ่ความจริง รู้จักพูด รู้จักฟัง ทำให้เกิดความพอใจ					
7	ทำให้เพียรเกิดการทุจริต คอร์รัปชั่นน้อยลง					
8	ทำให้มีความสุขความพอใจด้วยปัจจัย 4					
9	ทำให้รู้จักกำหนดจดจำ ระลึกการทำคำที่พูดไว้ได้					
10	ทำให้ความมีปัญญาหยั่งรู้เหตุผล รู้จักคิดพิจารณา เขาใจภาวะของสิ่งทั้งหลายตามความเป็นจริง					

ตอนที่ 5 : ข้อเสนอเกี่ยวกับการขับเคลื่อนชุมชนสู่สังคมอุดมปัญญาประชาธิปไตย
ของประชาชนจังหวัดนครปฐม

.....
.....

ขอขอบคุณที่กรุณาตอบแบบสอบถามที่เป็นประโยชน์ในครั้งนี้

ผศ.ดร.เกษภา ผาทอง และคณะ

ภาคผนวก ง

ตารางการหาค่าความเที่ยงตรงของแบบสอบถาม (IOC)

ตารางการหาค่าความเที่ยงตรงของแบบสอบถาม (IOC)
นวัตกรรมการขับเคลื่อนชุมชนสู่สังคมอุดมปัญญาประชาธิปไตยของประชาชนจังหวัด
นครปฐม

ตารางการหาค่าความเที่ยงตรงของแบบสอบถาม (IOC)
ตอนที่ 1 แบบสอบถามเกี่ยวกับข้อมูลสภาพทั่วไปของผู้ตอบแบบสอบถาม

ข้อที่	ข้อความคำถาม	ผู้เชี่ยวชาญ					รวม $\sum R$	IOC	ประเมินผล
		1	2	3	4	5			
1	1.เพศ <input type="checkbox"/> ชาย <input type="checkbox"/> หญิง	1	1	1	1	1	5	1	นำไปใช้ได้
2	2. ปัจจุบันอายุ ปัจจุบันอายุ.....ปี	1	1	1	1	1	5	1	นำไปใช้ได้
3	3. ศาสนา <input type="checkbox"/> พุทธ <input type="checkbox"/> คริสต์ <input type="checkbox"/> อิสลาม <input type="checkbox"/> ไม่มีศาสนา <input type="checkbox"/> อื่นๆ โปรดระบุ	1	1	1	1	1	5	1	นำไปใช้ได้
4	4. ระดับการศึกษา <input type="checkbox"/> ไม่ได้เรียน <input type="checkbox"/> ประถมศึกษา <input type="checkbox"/> มัธยมศึกษาตอนต้น <input type="checkbox"/> มัธยมศึกษาตอนปลาย/ปวช. <input type="checkbox"/> อนุปริญญา/ปวส. <input type="checkbox"/> ปริญญาตรี <input type="checkbox"/> สูงกว่าปริญญาตรี	1	1	1	1	1	5	1	นำไปใช้ได้
5	5. สถานภาพสมรส <input type="checkbox"/> โสด	1	1	1	1	1	5	1	นำไปใช้ได้

	<input type="checkbox"/> คู <input type="checkbox"/> หมาย <input type="checkbox"/> หย่าร้าง / แยก								
6	6. อาชีพ <input type="checkbox"/> ตกงาน <input type="checkbox"/> ยังไม่ได้ทำงาน (กำลังเรียน) <input type="checkbox"/> ไม่แน่นอน <input type="checkbox"/> รับจ้างทั่วไป <input type="checkbox"/> ลูกจ้างเอกชน <input type="checkbox"/> เกษตรกร <input type="checkbox"/> รับราชการ <input type="checkbox"/> รัฐวิสาหกิจ <input type="checkbox"/> ผู้ประกอบการ/ธุรกิจส่วนตัว <input type="checkbox"/> เจ้าของกิจการอุตสาหกรรมขนาดใหญ่	1	1	1	1	1	5	1	นำไปใช้ได้
7	7. รายได้ที่มีมาจากแหล่งใดบ้าง รายได้ที่ได้รับต่อเดือน..... บาท	1	1	1	1	1	5	1	นำไปใช้ได้

ตอนที่ 2 แบบสอบถามเกี่ยวกับความเข้าใจต่อแนวคิดสังคมอุดมปัญญาประชาธิปไตย

ข้อที่	ข้อความ	ผู้เชี่ยวชาญ					รวม $\sum R$	IOC	ประเมินผล
		1	2	3	4	5			
	ความเข้าใจต่อแนวคิดสังคมอุดมปัญญาประชาธิปไตย								
	1. วิธีแห่งประชาธิปไตย								
1	มนุษย์เป็นสัตว์สังคมที่จำเป็นต้องอาศัยอยู่รวมกัน	1	1	1	1	1	5	1	นำไปใช้ได้
2	การปกครองของประชาชน โดยประชาชน และเพื่อประชาชน	1	1	1	1	1	5	1	นำไปใช้ได้
3	ประชาชนสามารถเข้าไปมีส่วนร่วมจากภาคประชาชนในฐานะที่เป็นเจ้าของอำนาจอธิปไตย	1	1	1	1	1	5	1	นำไปใช้ได้
4	ประชาชนทุกคนมีส่วนร่วมทางการเมือง	1	1	1	1	1	5	1	นำไปใช้ได้
5	การใช้อำนาจในการบริหารประเทศต้องปกครองเพื่อประโยชน์สุขของประชาชนส่วนใหญ่	1	1	1	1	1	5	1	นำไปใช้ได้
	2. สังคมอุดมปัญญา								
6	การใช้เหตุผลในการตัดสินใจ	1	1	1	1	1	5	1	นำไปใช้ได้
7	การยึดเสียงข้างมากเพื่อหาข้อยุติ	1	1	1	1	1	5	1	นำไปใช้ได้
8	การยอมรับฉันทานุมัติจากปวงชน	1	1	1	1	1	5	1	นำไปใช้ได้
9	การประนีประนอมเมื่อเกิดข้อขัดแย้ง	1	1	1	1	1	5	1	นำไปใช้ได้
10	การคำนึงถึงศักดิ์ศรีความเป็นมนุษย์	1	1	1	1	1	5	1	นำไปใช้ได้
11	การเคารพเสรีภาพในการแสดงออกทางการเมือง	1	1	1	1	1	5	1	นำไปใช้ได้
12	เป็นการใช้โยนิโสมนสิการที่การคิดของบุคคลที่ต้องมีสติปัญญาเป็นตัวกำกับ	1	1	1	1	1	5	1	นำไปใช้ได้
	3. การเป็นผู้สังเกตการณ์ทางการเมือง								
13	การเป็นผู้เฝ้าดูและการพูดคุยแลกเปลี่ยนประเด็นทางการเมือง	1	1	1	1	1	5	1	นำไปใช้ได้
14	การติดตามสถานการณ์ทางการเมือง	1	1	1	1	1	5	1	นำไปใช้ได้
15	การเคลื่อนไหวของตัวแสดงทางการเมือง	1	1	1	1	1	5	1	นำไปใช้ได้

16	การพิจารณาไตร่ตรองถึงสถานการณ์ ทางการเมือง	1	1	1	1	1	5	1	นำไปใช้ได้
17	การเป็นผู้เปิดประเด็นพูดคุยเรื่อง การเมืองให้ความรู้ผู้อื่น	1	1	1	1	1	5	1	นำไปใช้ได้
4. การมีส่วนร่วมทางการเมือง									
18	การไปใช้สิทธิเลือกตั้ง	1	1	1	1	1	5	1	นำไปใช้ได้
19	การมีส่วนร่วมในการรณรงค์หาเสียง	1	1	1	1	1	5	1	นำไปใช้ได้
20	การเข้ารับสมัครรับเลือกตั้ง	1	1	1	1	1	5	1	นำไปใช้ได้
21	การเข้าร่วมประชาพิจารณ์	1	1	1	1	1	5	1	นำไปใช้ได้
22	การเข้าร่วมต่อสูทางการเมือง	1	1	1	1	1	5	1	นำไปใช้ได้
23	การเดินขบวนหรือแสดงออกซึ่งการ คัดค้านรัฐบาล								
24	การเลือกพรรคการเมืองที่เห็นว่าดีที่สุด								
5. ความเป็นหุ้นส่วนทางการเมือง									
25	การเป็นเจ้าของร่วมกัน								
26	การออกทุนเคลื่อนไหวมการเมืองร่วมกัน								
27	การแบ่งปันรับผิดชอบร่วมกัน								
28	การแบ่งบทบาทการแสดงทางการเมือง								
29	การแบ่งปันผลประโยชน์ที่เกิดขึ้น								

ตอนที่ 3 แบบสอบถามเกี่ยวกับปัจจัยมีอิทธิพลต่อความเป็นประชาธิปไตยของประชาชน
จังหวัดนครปฐม

ข้อที่	ข้อความคำถาม	ผู้เชี่ยวชาญ					รวม $\sum R$	IOC	ประเมินผล
		1	2	3	4	5			
1. ความศรัทธาในตัวนักการเมือง									
1	ท่านมีความนิยมชมชอบในตัวนักการเมืองที่ลงสมัครรับเลือกตั้งอยู่ก่อนแล้ว	1	1	1	1	1	5	1	นำไปใช้ได้
2	ท่านมีความนิยมเชื่อถือได้ตัวนักการเมืองที่ลงเลือกตั้งเป็นคนดี	1	1	1	1	1	5	1	นำไปใช้ได้
3	ความรู้ทางการเมืองของท่านมีผลต่อการความเชื่อในนักการเมือง	1	1	1	1	1	5	1	นำไปใช้ได้
4	ท่านเชื่อถือนักการเมืองจากพรรคการเมืองที่นักการเมืองนั้นสังกัดอยู่	1	1	1	1	1	5	1	นำไปใช้ได้
5	การเลือกตั้งในแต่ละครั้ง ท่านใช้ความน่าเชื่อถือของตัวนักการเมืองเป็นสาเหตุของการเลือก	1	1	1	1	1	5	1	นำไปใช้ได้
2. ความเลื่อมใสในพรรคการเมือง									
6	ท่านมีความนิยมชมชอบในพรรคการเมืองอยู่ก่อนนักการเมืองแล้ว	1	1	1	1	1	5	1	นำไปใช้ได้
7	ท่านมีความนิยมเชื่อถือพรรคการเมืองเพราะนโยบายของพรรค	1	1	1	1	1	5	1	นำไปใช้ได้
8	ความรู้ทางการเมืองของท่านมีผลต่อการความเชื่อในพรรคการเมือง	1	1	1	1	1	5	1	นำไปใช้ได้
9	ท่านเชื่อถือพรรคการเมืองที่นักการเมืองนั้นสังกัดอยู่	1	1	1	1	1	5	1	นำไปใช้ได้
10	การเลือกตั้งในแต่ละครั้ง ท่านใช้ความน่าเชื่อถือของพรรคการเมืองเป็นสาเหตุของการเลือก	1	1	1	1	1	5	1	นำไปใช้ได้
3. ความเชื่อในประสิทธิภาพทาง									

การเมือง									
11	การเมืองที่ดี ทำให้การพัฒนาประเทศไปได้ดีด้วย	1	1	1	1	1	5	1	นำไปใช้ได้
12	การเมืองที่ดีต้องไม่ซื้อสิทธิขายเสียง	1	1	1	1	1	5	1	นำไปใช้ได้
13	ท่านมีความเชื่อในความคิดทางการเมืองของท่านว่ามีผลต่อการใช้สิทธิในทางการเมืองของท่าน	1	1	1	1	1	5	1	นำไปใช้ได้
14	ความรู้ทางการเมืองของท่านมีผลต่อการใช้สิทธิในทางการเมืองของท่าน	1	1	1	1	1	5	1	นำไปใช้ได้
15	ในทางการเมืองระบอบประชาธิปไตยเหมาะสมกับประเทศไทยมากที่สุด	1	1	1	1	1	5	1	นำไปใช้ได้
4. การเป็นสมาชิกองค์กร									
16	ท่านเป็นสมาชิกของพรรคการเมือง	1	1	1	1	1	5	1	นำไปใช้ได้
17	ท่านเคยเสนอแนวคิดในการพัฒนาให้กับพรรคการเมือง	1	1	1	1	1	5	1	นำไปใช้ได้
18	ท่านเคยได้รับเอกสารการแนะนำต่าง ๆ จากพรรคการเมือง	1	1	1	1	1	5	1	นำไปใช้ได้
19	พรรคการเมืองที่ดี ต้องรับฟังความคิดเห็นของสมาชิก	1	1	1	1	1	5	1	นำไปใช้ได้
20	ท่านเคยเข้าประชุมกับพรรคการเมือง	1	1	1	1	1	5	1	นำไปใช้ได้
5. การประชาสัมพันธ์การเลือกตั้ง									
21	ท่านเคยโฆษณาหาเสียงช่วยนักการเมือง	1	1	1	1	1	5	1	นำไปใช้ได้
22	ท่านชอบการเลือกตั้งที่ต้องมีการหาเสียง	1	1	1	1	1	5	1	นำไปใช้ได้
23	ท่านมีความเชื่อในการช่วยหาเสียงของท่านว่ามีผลต่อการใช้สิทธิในทางการเมืองของท่าน	1	1	1	1	1	5	1	นำไปใช้ได้
24	ท่านภาคภูมิใจที่ได้ช่วยหาเสียงให้กับพรรคการเมืองที่ท่านชอบ	1	1	1	1	1	5	1	นำไปใช้ได้
25	ท่านเคยแนะนำบุคคลอื่นในการใช้สิทธิเลือกตั้ง	1	1	1	1	1	5	1	นำไปใช้ได้

6. การช่วยโฆษณาหาเสียง									
26	ท่านเคยเข้าฟังการปราศรัยหาเสียงของ นักการเมือง	1	1	1	1	1	5	1	นำไปใช้ได้
27	ท่านชอบฟังการปราศรัยหาเสียง	1	1	1	1	1	5	1	นำไปใช้ได้
28	ท่านมีความเชื่อในการปราศรัยหาเสียง ว่ามีผลต่อการใช้สิทธิในทางการเมือง ของท่าน	1	1	1	1	1	5	1	นำไปใช้ได้
29	ท่านภาคภูมิใจที่ได้ฟังการปราศรัยหา เสียงของพรรคการเมืองที่ท่านชอบ	1	1	1	1	1	5	1	นำไปใช้ได้
30	ท่านเคยแนะนำบุคคลอื่นในเรื่องที่ได้มา จากการฟังปราศรัยหาเสียง	1	1	1	1	1	5	1	นำไปใช้ได้
7. การพูดคุยเรื่องการเมือง									
31	ท่านมีความนิยมชมชอบที่จะพูดคุยเรื่อง การเมืองกับบุคคลอื่น	1	1	1	1	1	5	1	นำไปใช้ได้
32	หากท่านชอบพรรคการเมืองใดท่านก็จะ พูดคุยเรื่องพรรคการเมืองนั้น	1	1	1	1	1	5	1	นำไปใช้ได้
33	ท่านพูดคุยเรื่องพรรคการเมืองใด พรรค การเมืองนั้นก็จะมีอิทธิพลต่อการ ใช้สิทธิในทางการเมืองของท่าน	1	1	1	1	1	5	1	นำไปใช้ได้
34	ท่านยอมรับฟังความคิดเห็นของบุคคล อื่นที่จะพูดคุยเรื่องการเมืองให้ท่านฟัง	1	1	1	1	1	5	1	นำไปใช้ได้
35	ท่านเข้าใจเสมอว่าการพูดคุยเรื่อง การเมืองเป็นไปตามระบอบ ประชาธิปไตย	1	1	1	1	1	5	1	นำไปใช้ได้
8. บทบาทของผู้นำชุมชน									
36	ผู้นำชุมชนของท่าน ยอมให้ท่านเสนอ ความคิดทางการเมืองได้	1	1	1	1	1	5	1	นำไปใช้ได้
37	ผู้นำชุมชน ได้เสนอข่าวทางการเมือง อย่างเป็นธรรม	1	1	1	1	1	5	1	นำไปใช้ได้
38	ผู้นำชุมชนของท่าน มีอิทธิพลต่อการ ใช้สิทธิในทางการเมืองของท่าน	1	1	1	1	1	5	1	นำไปใช้ได้

39	ท่านเคยได้พูดคุยแลกเปลี่ยนสนทนา เรื่องทางการเมืองกับผู้นำชุมชนของท่าน	1	1	1	1	1	5	1	นำไปใช้ได้
40	ท่านชอบผู้นำชุมชนที่เป็นประชาธิปไตย	1	1	1	1	1	5	1	นำไปใช้ได้

**ตอนที่ 4 แบบสอบถามเกี่ยวกับการพัฒนาสังคมอุดมปัญญาประชาธิปไตยของประชาชน
จังหวัดนครปฐม**

ข้อที่	ข้อความคำถาม	ผู้เชี่ยวชาญ					รวม $\sum R$	IOC	ประเมินผล
		1	2	3	4	5			
1. สังคมยูโทเปีย									
1	ทำให้มองโลกในแง่ดีเพื่อความสันติสุข ของสังคม	1	1	1	1	1	5	1	นำไปใช้ได้
2	ทำให้เกิดการช่วยเหลือประชาชน ด้วยกัน งดเบียดเบียนผู้อื่น มีจิตเมตตา ต่อเพื่อนมนุษย์มากขึ้น	1	1	1	1	1	5	1	นำไปใช้ได้
3	ทำให้การประกอบอาชีพที่มีรายได้สูงขึ้น เกิดความกินดี อยู่ดี	1	1	1	1	1	5	1	นำไปใช้ได้
4	ทำให้มีความเคารพต่อกฎหมาย	1	1	1	1	1	5	1	นำไปใช้ได้
5	ทำให้เกิดการรักษาคุณธรรมและความ พึงพอใจในการใช้ชีวิต	1	1	1	1	1	5	1	นำไปใช้ได้
6	ทำให้เกิดความระมัดระวังเบียดเบียนกัน ของผู้คนในสังคมมากขึ้น	1	1	1	1	1	5	1	นำไปใช้ได้
7	ทำให้กล่าวพูดความจริง เพื่อช่วยเหลือ ผู้อื่น	1	1	1	1	1	5	1	นำไปใช้ได้
8	ทำให้การคดโกง หลอกลวง ลดน้อยลง	1	1	1	1	1	5	1	นำไปใช้ได้
9	ทำให้ชีวิตรู้ว่าสิ่งไหนสมควรทำ หรือไม่ สมควร	1	1	1	1	1	5	1	นำไปใช้ได้
10	ทำให้เกิดการไม่ให้ความสำคัญกับวัตถุ โดยเห็นว่าเงินและทองเป็นสิ่งหยาบเข้า	1	1	1	1	1	5	1	นำไปใช้ได้
2. สังคมพระศรีอริยมะตไตรย									
11	ทำให้เกิดความยินดี พอใจในสิ่งที่ตนมี	1	1	1	1	1	5	1	นำไปใช้ได้

12	ทำให้ไม่เกิดความวุ่นวายในสังคม	1	1	1	1	1	5	1	นำไปใช้ได้
13	ทำให้ไม่มีโจรผู้ร้าย	1	1	1	1	1	5	1	นำไปใช้ได้
14	ทำให้ไม่มีโจรผู้ร้าย บ้านเมืองเกิดความสงบสุข	1	1	1	1	1	5	1	นำไปใช้ได้
15	ทำให้เป็นมิตรไมตรีกัน	1	1	1	1	1	5	1	นำไปใช้ได้
16	ทำให้เศรษฐกิจ สังคม การเมือง เป็นไปตามระบอบประชาธิปไตย	1	1	1	1	1	5	1	นำไปใช้ได้
17	ทำให้มีผู้บริหารภาครัฐผู้ทรงคุณธรรม	1	1	1	1	1	5	1	นำไปใช้ได้
18	ทำให้ประชาชนมีความเคารพต่อกฎหมายบ้านเมือง	1	1	1	1	1	5	1	นำไปใช้ได้
19	ทำให้ทุกคนรู่หนาทที่อันพึงปฏิบัติในฐานะพลเมืองตามระบอบประชาธิปไตย	1	1	1	1	1	5	1	นำไปใช้ได้
20	ทำให้เกิดความเอื้อเฟื้อ เผื่อแผ่ และแบ่งปัน	1	1	1	1	1	5	1	นำไปใช้ได้
	3. สังคมอุดมปัญญา								
21	ทำให้เกิดสังคมเกษตรกรรมยั่งยืน	1	1	1	1	1	5	1	นำไปใช้ได้
22	ทำให้เกิดสังคมอุตสาหกรรมยั่งยืน	1	1	1	1	1	5	1	นำไปใช้ได้
23	ทำให้เกิดสังคมแห่งข้อมูลเกิดการตรวจสอบและสร้างมาตรการควบคุม	1	1	1	1	1	5	1	นำไปใช้ได้
24	ทำให้เกิดสังคมแห่งองค์ความรู้	1	1	1	1	1	5	1	นำไปใช้ได้
25	ทำให้เกิดสังคมแห่งปัญญา	1	1	1	1	1	5	1	นำไปใช้ได้
26	ทำให้เกิดการพัฒนาคนในชาติ	1	1	1	1	1	5	1	นำไปใช้ได้
27	ทำให้ประชาชนได้รับสิทธิเท่าเทียมกัน	1	1	1	1	1	5	1	นำไปใช้ได้
28	ทำให้เกิดการใช้เหตุผลมากกว่าความรุนแรง	1	1	1	1	1	5	1	นำไปใช้ได้
29	ทำให้เกิดการรู้จักการเจรจา พุดคุย และประนีประนอม	1	1	1	1	1	5	1	นำไปใช้ได้
30	ทำให้เกิดการหล่อหลอม ปลูกฝังทั้งความรู้ ความคิด และคุณธรรมเพื่อให้สามารถเป็นคนดีในสังคม	1	1	1	1	1	5	1	นำไปใช้ได้

	4. โยนิโสมนสิการประชาธิปไตย								
31	ทำให้มองโลกในแง่ดีเพื่อความสันติสุขของสังคม	1	1	1	1	1	5	1	นำไปใช้ได้
32	ทำให้งดเบียดเบียนผู้อื่น มีจิตเมตตาต่อเพื่อนมนุษย์มากขึ้น	1	1	1	1	1	5	1	นำไปใช้ได้
33	ทำให้การประกอบอาชีพที่สุจริต มีรายได้ รู้จักใช้จ่าย และที่สำคัญรู้จักคำว่าพอดี	1	1	1	1	1	5	1	นำไปใช้ได้
34	ทำให้มีอิทธิพลต่อปะ คือ ความละเอียดและเกรงกลัวต่อผลของบาป	1	1	1	1	1	5	1	นำไปใช้ได้
35	ทำให้ระมัดระวัง ตา หู จมูก ลิ้น กาย และใจ อันก่อให้เกิดความใคร่ในกามคุณ	1	1	1	1	1	5	1	นำไปใช้ได้
36	ทำให้งดเว้นจากการติดในรูป รส กลิ่น เสียง สัมผัส ลดน้อยลง เมื่อความสำรวมเกิดขึ้น	1	1	1	1	1	5	1	นำไปใช้ได้
37	ทำให้กล้าพูดความจริง เพื่อช่วยเหลือผู้อื่น	1	1	1	1	1	5	1	นำไปใช้ได้
38	ทำให้การคดโกง หลอกลวง ลดน้อยลง	1	1	1	1	1	5	1	นำไปใช้ได้
39	ทำให้ชีวิตไม่ประมาท เพราะรู้ว่าสมควรทำ หรือไม่สมควร	1	1	1	1	1	5	1	นำไปใช้ได้
40	ทำให้ไม่เกลือกกลั้วกับความเห็นแก่ตัว	1	1	1	1	1	5	1	นำไปใช้ได้
	5. นาถกรณธรรมประชาธิปไตย	1	1	1	1	1	5	1	นำไปใช้ได้
41	ทำให้มีความประพฤติดีงามสุจริต รักษาระเบียบวินัย มีอาชีพสุจริต	1	1	1	1	1	5	1	นำไปใช้ได้
42	ทำให้เป็นผู้ได้ศึกษาหลักธรรม มีความรู้ความเข้าใจลึกซึ้ง สามารถนำไปพัฒนาความเป็นประชาธิปไตยได้	1	1	1	1	1	5	1	นำไปใช้ได้
43	ทำให้มีกัลยาณมิตร และผู้แนะนำสั่งสอนที่ดี	1	1	1	1	1	5	1	นำไปใช้ได้
44	ทำให้เป็นผู้วางายสอนง่าย รับฟังเหตุผลพิจารณาไตร่ตรองด้วยปัญญา	1	1	1	1	1	5	1	นำไปใช้ได้

45	ทำให้เอาใจใส่ช่วยขวนขวายในกิจใหญ่น้อยทุกอย่างของเพื่อนร่วมหมู่คณะสามารถจัดทำให้สำเร็จเรียบร้อย	1	1	1	1	1	5	1	นำไปใช้ได้
46	ทำให้รักในความเป็นประชาธิปไตย ใฝ่ความรู้ใฝ่ความจริง รู้จักพูดรู้จักฟัง ทำให้เกิดความพอใจ	1	1	1	1	1	5	1	นำไปใช้ได้
47	ทำให้เพียรเกิดการทุจริต คอรัปชั่นน้อยลง	1	1	1	1	1	5	1	นำไปใช้ได้
48	ทำให้มีความสุขความพอใจด้วยปัจจัย 4	1	1	1	1	1	5	1	นำไปใช้ได้
49	ทำให้รู้จักกำหนดจดจำ ระลึกการที่ทำได้	1	1	1	1	1	5	1	นำไปใช้ได้
50	ทำให้ความมีปัญญาหยั่งรู้เหตุผล รู้จักคิดพิจารณา เข้าใจภาวะของสิ่งทั้งหลายตามความเป็นจริง	1	1	1	1	1	5	1	นำไปใช้ได้

ภาคผนวก จ
ค่าความเชื่อมั่นของแบบสอบถาม

ค่าความเชื่อมั่นของแบบสอบถาม				
	Scale Mean if Item Deleted	Scale Variance if Item Deleted	Corrected Item- Total Correlation	Cronbach's Alpha if Item Deleted
a1.1	442.80	4714.267	.585	.987
a1.2	443.03	4718.128	.654	.987
a1.3	442.98	4728.640	.529	.987
a1.4	442.93	4753.404	.276	.987
a1.5	442.83	4746.251	.369	.987
a2.1	442.85	4735.054	.488	.987
a2.2	442.95	4736.921	.522	.987
a2.3	443.00	4747.179	.319	.987
a2.4	442.88	4725.138	.541	.987
a2.5	442.83	4737.071	.441	.987
a2.6	442.98	4730.743	.566	.987
a2.7	443.28	4717.538	.677	.987
a3.1	443.33	4707.969	.655	.987
a3.2	443.18	4726.969	.521	.987
a3.3	443.45	4719.382	.645	.987
a3.4	443.23	4723.615	.645	.987
a3.5	443.45	4727.690	.509	.987
a4.1	442.58	4732.969	.460	.987
a4.2	443.10	4729.579	.436	.987
a4.3	443.25	4718.141	.415	.987
a4.4	443.28	4687.948	.686	.987
a4.5	443.70	4700.421	.510	.987
a4.6	443.93	4711.866	.421	.987
a4.7	443.05	4706.049	.639	.987
a5.1	443.70	4701.446	.525	.987
a5.2	444.00	4709.333	.481	.987

a5.3	443.75	4709.167	.485	.987
a5.4	443.80	4704.113	.521	.987
a5.5	443.98	4718.384	.371	.987
b1.1	443.30	4715.856	.647	.987
b1.2	443.50	4696.051	.734	.987
b1.3	443.25	4708.500	.792	.987
b1.4	443.58	4694.199	.652	.987
b1.5	443.15	4705.413	.745	.987
b2.1	443.45	4715.433	.653	.987
b2.2	443.28	4734.256	.501	.987
b2.3	443.43	4713.943	.676	.987
b2.4	443.50	4712.205	.703	.987
b2.5	443.45	4726.408	.521	.987
b3.1	442.78	4743.307	.475	.987
b3.2	442.93	4748.020	.290	.987
b3.3	443.13	4723.394	.615	.987
b3.4	443.00	4731.795	.505	.987
b3.5	442.98	4755.666	.261	.987
b4.1	444.83	4692.148	.446	.987
b4.2	444.58	4681.328	.515	.987
b4.3	443.73	4736.922	.338	.987
b4.4	443.10	4732.656	.461	.987
b4.5	444.80	4669.805	.582	.987
b5.1	444.65	4674.387	.510	.987
b5.2	443.33	4687.815	.641	.987
b5.3	444.20	4695.292	.434	.987
b5.4	444.45	4688.664	.476	.987
b5.5	443.98	4689.307	.481	.987
b6.1	443.75	4696.500	.547	.987
b6.2	443.93	4671.302	.626	.987

b6.3	443.88	4677.189	.654	.987
b6.4	443.93	4688.892	.609	.987
b6.5	444.13	4700.061	.554	.987
b7.1	444.13	4699.189	.525	.987
b7.2	444.20	4690.113	.588	.987
b7.3	444.05	4693.228	.585	.987
b7.4	443.55	4691.023	.600	.987
b7.5	443.55	4683.536	.650	.987
b8.1	443.48	4684.717	.665	.987
b8.2	443.40	4686.144	.652	.987
b8.3	443.73	4725.538	.392	.987
b8.4	443.60	4690.092	.646	.987
b8.5	442.98	4698.025	.644	.987
c1.1	443.35	4691.362	.793	.987
c1.2	443.25	4697.372	.757	.987
c1.3	443.43	4688.404	.791	.987
c1.4	443.23	4692.076	.820	.987
c1.5	443.30	4687.703	.789	.987
c1.6	443.30	4694.062	.825	.987
c1.7	443.40	4688.246	.801	.987
c1.8	443.50	4676.103	.739	.987
c1.9	443.33	4690.122	.815	.987
c1.10	443.60	4686.400	.708	.987
c2.1	443.28	4703.948	.780	.987
c2.2	443.38	4690.035	.825	.987
c2.3	443.60	4687.579	.741	.987
c2.4	443.55	4685.382	.721	.987
c2.5	443.38	4690.856	.787	.987
c2.6	443.23	4698.794	.828	.987
c2.7	443.43	4683.071	.809	.987

c2.8	443.40	4689.887	.787	.987
c2.9	443.28	4696.666	.898	.987
c2.10	443.30	4694.728	.856	.987
c3.1	443.38	4695.574	.746	.987
c3.2	443.43	4686.917	.777	.987
c3.3	443.35	4687.259	.829	.987
c3.4	443.28	4696.051	.860	.987
c3.5	443.35	4688.131	.821	.987
c3.6	443.23	4705.102	.805	.987
c3.7	443.30	4699.292	.744	.987
c3.8	443.35	4696.746	.808	.987
c3.9	443.35	4705.669	.796	.987
c3.10	443.48	4705.743	.680	.987
c4.1	443.43	4690.148	.837	.987
c4.2	443.45	4686.921	.826	.987
c4.3	443.38	4698.138	.783	.987
c4.4	443.48	4686.410	.795	.987
c4.5	443.48	4694.615	.781	.987
c4.6	443.45	4694.972	.785	.987
c4.7	443.38	4689.779	.827	.987
c4.8	443.40	4684.092	.808	.987
c4.9	443.35	4690.951	.796	.987
c4.10	443.43	4678.712	.819	.987
c5.1	443.43	4686.199	.810	.987
c5.2	443.38	4688.497	.874	.987
c5.3	443.43	4693.276	.809	.987
c5.4	443.35	4690.182	.871	.987
c5.5	443.35	4707.669	.775	.987
c5.6	443.38	4689.984	.860	.987
c5.7	443.48	4682.051	.805	.987

c5.8	443.28	4692.820	.852	.987
c5.9	443.43	4683.430	.834	.987
c5.10	443.40	4699.785	.758	.987

N of Cases = 40.0

Items = 119

Alpha = .987

ภาคผนวก ฉ
ใบรับรองจริยธรรมการวิจัย



ที่ จว. ๐๐๓๔/๒๕๖๗

เอกสารรับรองผลการพิจารณาจริยธรรมการทำวิจัยในคน
มหาวิทยาลัยมหามกุฏราชวิทยาลัย

๑. ชื่อโครงการวิจัย

ชื่อเรื่อง: นวัตกรรมการขับเคลื่อนชุมชนสู่สังคมอุดมปัญญาประชาธิปไตยของจังหวัดนครปฐม

TITLE: THE INOVATION DRIVE TO COMMUNITY TOWARDS A DEMOCRATIC INTELLECTUAL SOCIETY OF THE PEOPLE, NAKHON PATHOM PROVINCE

๒. ชื่อหัวหน้าโครงการวิจัย

ผศ.ดร.เกษภา ผาทอง

๓. ผลการพิจารณาของคณะกรรมการจริยธรรมการทำวิจัยในคน มหาวิทยาลัยมหามกุฏราชวิทยาลัย

คณะกรรมการจริยธรรมการทำวิจัยในคน มหาวิทยาลัยมหามกุฏราชวิทยาลัย ในการประชุมครั้งที่ ๑/๒๕๖๗ วันอังคารที่ ๒๗ กุมภาพันธ์ พ.ศ. ๒๕๖๗ มติที่ ๔/๒๕๖๗ ได้พิจารณาแล้วเห็นว่า โครงการวิจัยดังกล่าวเป็นไปตามหลักการของจริยธรรมการทำวิจัยในคน โดยที่ผู้วิจัยเคารพสิทธิและศักดิ์ศรีในความเป็นมนุษย์ โดยที่ผู้วิจัยเคารพสิทธิและศักดิ์ศรีในความเป็นมนุษย์ ไม่มีการล่วงละเมิดสิทธิ และไม่ก่อให้เกิดอันตรายแก่ตัวอย่างการวิจัย กลุ่มตัวอย่าง และผู้เข้าร่วมในโครงการวิจัย

จึงเห็นสมควรให้ดำเนินการวิจัยในขอบข่ายของโครงการวิจัยที่เสนอได้ ตั้งแต่วันที่ออกเอกสารรับรองผลการพิจารณาการทำวิจัยในคนฉบับนี้ จนถึงวันที่ ๒๕ เดือน มีนาคม พ.ศ. ๒๕๖๘

ออกให้ ณ วันที่ ๒๖ เดือน มีนาคม พ.ศ. ๒๕๖๗

ลงนาม

(พระมหามหาวินทร์ ปุริสุตตโม, ผศ.ดร.)

ประธานกรรมการ

คณะกรรมการจริยธรรมการทำวิจัยในคน

มหาวิทยาลัยมหามกุฏราชวิทยาลัย

ประวัตินักวิจัย

ชื่อ	ผศ. ดร.เกษภา ผาทอง (หัวหน้าโครงการ)
ตำแหน่ง	ประธานหลักสูตรรัฐศาสตรดุษฎีบัณฑิต และรัฐศาสตรมหาบัณฑิต คณะสังคมศาสตร์ มหาวิทยาลัยมหามกุฏราชวิทยาลัย
ประวัติการศึกษา	<p>ปริญญาเอก รัฐศาสตร์ (ร.ด.) มหาวิทยาลัยสุโขทัยธรรมมาธิราช</p> <p>ปริญญาโท รัฐประศาสนศาสตร์ (พธ.ม.) มหาวิทยาลัยมหาจุฬาลงกรณราชวิทยาลัย</p> <p>ปริญญาตรี นิติศาสตรบัณฑิต (น.บ.) มหาวิทยาลัยเอเซียร์อากเนย์</p> <p>ปริญญาตรี ภาษาอังกฤษ (พธ.บ.) มหาวิทยาลัยมหาจุฬาลงกรณราชวิทยาลัย</p> <p>ปริญญาตรี รัฐศาสตร์ (ร.บ.) มหาวิทยาลัยสุโขทัยธรรมมาธิราช</p> <p>คุณวุฒิทางธรรม น.ธ.เอก, ป.ธ.3 สำนักเรียนวัดจอมมณี จังหวัดหนองคาย</p>
ประวัติการทำงาน	<p>2566-ปัจจุบัน ประธานคณะกรรมการบริหารหลักสูตรบัณฑิตศึกษา คณะสังคมศาสตร์ มหาวิทยาลัยมหามกุฏราชวิทยาลัย</p> <p>2565-ปัจจุบัน ผู้ช่วยศาสตราจารย์ประจำหลักสูตรสาขาวิชารัฐศาสตร์ คณะสังคมศาสตร์ มหาวิทยาลัยมหามกุฏราชวิทยาลัย</p> <p>2564-2566 อาจารย์ผู้รับผิดชอบหลักสูตร ประจำหลักสูตรรัฐศาสตร มหาบัณฑิต หลักสูตรรัฐศาสตรดุษฎีบัณฑิต ภาควิชา รัฐศาสตร์และเศรษฐศาสตร์ มหาวิทยาลัยมหามกุฏราช วิทยาลัย</p> <p>2560 อาจารย์พิเศษประจำหลักสูตรสาขาวิชารัฐศาสตร์ มหาวิทยาลัยมหาจุฬาลงกรณราชวิทยาลัย วิทยาเขต หนองคาย</p> <p>2559-2560 ครูประจำ โรงเรียนพระปริยัติธรรมวัดบ้านบอนวิทยา ตำบลหาดคำ อำเภอเมือง จังหวัดหนองคาย</p> <p>2558-2559 รองผู้อำนวยการโรงเรียนพระเทพบัณฑิตวิทยานุสรณ์ ตำบลมีชัย อำเภอเมือง จังหวัดหนองคาย</p>

ผลงานทางวิชาการ

ระดับชาติ

- 1) เกษฎา ผาทอง. พระราชรัตนาลงกรณ์, เรียงดาว ทวะชาลี. แนวทางการสร้างกรอบแนวคิดการวิจัยทางรัฐประศาสนศาสตร์. *วารสารสักทอง*. 3 (23), 1-13.
- 2) เกษฎา ผาทอง, พระราชรัตนาลงกรณ์, สัญญา เคนาภูมิ .ยุทธศาสตร์การพัฒนาประชาธิปไตยและกระบวนการประชาสังคมไทยภายใต้กระบวนการทัศน์หลักธรรมทางพระพุทธศาสนา. *วารสารธรรมทรรศน์*. 16 (2), 255-273.
- 3) เกษฎา ผาทอง, เรียงดาว ทวะชาลี, พระมหาพิสิฐ วิสิฐบุญโย. (2560). ความเปลี่ยนแปลงและกระบวนการสร้างประชาธิปไตยในชนบทไทย. *วารสารพิบูล*. 15(2), 119-135.
- 4) เกษฎา ผาทอง. (2561). บทบาทพระสงฆ์และข้อจำกัดทางการเมืองในสังคมไทย. *วารสารสันติศึกษาปริทรรศน์*. 6 (1), 393-403.
- 5) เกษฎา ผาทอง. (2561). แนวทางการสร้างกรอบแนวคิด ทฤษฎีที่ใช้ในการวิจัยทางรัฐศาสตร์. *วารสารวิชาการและวิจัยทางสังคมศาสตร์*. 37(13), 17-30.
- 6) เกษฎา ผาทอง, อีรภัทร์ เสรีรังสรรค์. (2561). พุทธศาสนากับการเมืองในสังคมไทย. *วารสารวไลยอลงกรณ์ปริทรรศน์*. 1(8), 195-207.
- 7) พระครูรัตนสุตาภรณ์, เกษฎา ผาทอง. (2560). รัฐประศาสนศาสตร์เชิงพุทธ. *วารสารวิจัยพินิตธรรม*. 2(4), 1-10.
- 8) เกษฎา ผาทอง. (2561). วิถีพุทธ วิถีประชาธิปไตย : บทบาทเชิงพุทธที่ส่งผลต่อการตัดสินใจเลือกตั้งทางการเมือง. *วารสารรัฐศาสตร์ มสธ*. 1(5), 1-10.
- 9) เกษฎา ผาทอง, อีรภัทร์ เสรีรังสรรค์, บุญทัน ดอกไธสง, อิศระ สุวรรณบล. (2562). วัฒนธรรมทางการเมือง : แนวคิดสู่การพัฒนาสังคมไทย. *วารสารบัณฑิตศึกษามหาจุฬาลงกรณ์*. 2(6), 14-27.
- 10) เกษฎา ผาทอง, วรวัลย์ช โจรจนพล. (2562). กระบวนทัศน์การแสวงหาความรู้สู่การวิจัย. *วารสารวิชาการมหาวิทยาลัยราชภัฏภูเก็ต*. 15(1), 63-78.

11) เกษญา ผาทอง, อีรภัทร์ เสรีรังสรรค์. (2561). บทวิเคราะห์งานวิจัยเรื่อง แนวโน้มบทบาทพระสงฆ์กับการเมืองไทยในสองทศวรรษหน้าสู่วิถีปฏิบัติในสังคมไทย. การประชุมวิชาการเสนอผลงานวิจัยบัณฑิตศึกษาระดับชาติ มหาวิทยาลัยราชภัฏมหาสารคาม ครั้งที่ 3. 11 – 12 มกราคม 2561.

12) เกษญา ผาทอง, พิชญ์ ศรีพรรณ, สัญญา เคนาภูมิ. (2562). ถอดบทเรียนเทคนิคการสร้างมูลค่าเพิ่มและผลิตผลงานทางวิชาการ. การประชุมสังคมศาสตร์วิชาการระดับชาติ ครั้งที่ 15 การขับเคลื่อนพลังชุมชนสู่สังคมแห่งการเรียนรู้ 25 มกราคม 2562.

13) เกษญา ผาทอง. (2559). บทบาทพระสงฆ์ไทยกับการพัฒนาภายใต้กระบวนการทัศน์ประชาคมเศรษฐกิจอาเซียน. การประชุมวิชาการระดับนานาชาติ ครั้งที่ 3 และนานาชาติครั้งที่ 1 มหาวิทยาลัยมหาจุฬาลงกรณราชวิทยาลัย วิทยาเขตขอนแก่น, 2559.

14) เกษญา ผาทอง, อีรภัทร์ เสรีรังสรรค์, บุญทัน ดอกไธสง, อิศระ สุวรรณบล. (2562). บทบาทพระสงฆ์กับการเสริมสร้างวัฒนธรรมทางการเมืองในพื้นที่ประเทศ กัมพูชา ลาว พม่า และไทย (The Role of Sangha's in the Promotion of Political Culture in CLMT). *วารสารสันติศึกษาปริทรรศน์*. 7(6), 1662-1676. (สัดส่วนการมีส่วนร่วมวารสารร้อยละ 90 วารสาร TCI ฐาน 1)

ระดับนานาชาติ

1) Ketsada Phathong, Sanya Kenaphoom, Phra Phalad Somchai Damnoen, and Phraradrattanarongkorn. (2020). “The Water and Environmental Resource Management in the Suay River Basin Area by the Integration of Local Knowledge to Support Sustainable Agriculture in Nong Khai Province, Thailand”. *International Journal of Solid State Technology*, 63 (2), pp.1909-1915. ISSN: 0038-111X (Scopus Q4)

2) Phraradrattanarongkorn, Ketsada Phathong, Sanya Kenaphoom, and Sompong Kesanuch. (2020). The Movement Process of the Strategic Approaches for Developing the Ethical

Behavior under Project of Observing Five Precepts Village in Buddhism, *International Journal of Innovation, Creativity and Change*, 12 (11), pp.568-588. ISSN: 2201-1323 (Scopus Q2)

3) Riangdow Tavachalee, Phusit Pulanram, Phra Sophonphattanabundit, and Ketsada Phathong. (2019). "Promoting Buddhist Ethics in Human Resources under the Context of Thai Society". *Asian Political Science Review*, 3 (2). pp.22-31. (Ingenta Connect) ISSN : 2352-0862

4) Phraradrattanarongkorn, Ketsada Phathong, and Sanya Kenaphoom. (2019). "The Strategy for Ethical Behavior Movement of Five Precepts Village's Project in Buddhism : A Case Study of Nongyangkham Village, Nong Khai Province, Thailand". *International Journal of Crime, Law and Social Issues*, 16 (2). pp.105-1417 ISSN : 2351-0854 (Ingenta Connect)

5) Riangdow Tavachalee, Phusit Pulanram, and Ketsada Phathong. (2019). "The Role of Women's with Thai Local Development". *Asian Political Science Review*, 3 (2). Pp.10-21. (Ingenta Connect) ISSN : 2352-0862

6) Ketsada Phathong, Phraradrattanarongkorn, Phrasriyanawong, Phrakrupariyuttisuwannawat and Sanya Kenaphoom. (2020). Ethical Model About of Isan Local Wisdoms Cultural a Managing the Prevention and Solution of Drinking Alcohol among Youths' in Nong Khai Province, Thailand. *International Journal of Solid State Technology*, 63 (2s). ISSN: 0038-111X (Scopus Q4)

7) Phusit Pulanram, Riangdow Tavachalee², Yuttapol Tavachalee³, Ketsada Phathong⁴ and Sanya Kenaphoom. (2020). THE SOCIETY DEVELOPMENT ADMINISTRATION BY THE THREE ADMONITIONS OF BUDDHISM. *European Journal of Molecular &*

Clinical Medicine. 7 (8). Pp.4272-4278. ISBN: 2515-8260 (Scopus Q4).

8) Phrasiyannawong, Prakrupariyattisuwannawat, Ketsada Phathong, Benjapuk Jongmuanwai, Bussara Niyomeas, Sanya Kenaphoom. (2021). Sustianable Education Leadership a Managing Ability Educational 4.0 Thailand. Pal Arch' Journal of Arachaeology of Egypt/Egyphotology. ISBN 1567-214X.

9) Sompong Kesanuch, Phramaha Somdet Attasan, Ketsada Phathong, Sanya Kenaphoom. (2 0 2 1). The Community's Potential Development in Promoting Special Economic Zone's Development in NongKhai Province's Border, Thailand. Elementary Education Online. 20(5), pp.4403-4411. ISBN: 1305-3515 (Scopus Q3).

10) Ketsada Phathong. (2022). Power and Local Political Interests in Water Resources and Environmental Management of Area the Namsuay River Basin, Nong Khai Province. International Conference on Multidisciplinary Research and Practices.

ผลงานวิจัย

1) เกษฎา ผาทอง และคณะ. (2562). นวัตกรรมการจัดการทรัพยากรน้ำและสิ่งแวดล้อมพื้นที่ลุ่มน้ำสวยโดยการบูรณาการภูมิปัญญาท้องถิ่นเพื่อหนุนเสริมการเกษตรแบบยั่งยืนสู่ระบบเศรษฐกิจฐานรากจังหวัดหนองคาย. โครงการวิจัยมุ่งเป้าตอบสนองการพัฒนาประเทศ :ทุนสนับสนุนจากสำนักงานพัฒนาการวิจัยการเกษตร (องค์การมหาชน) งบประมาณ ปี 2562.

2) เกษฎา ผาทอง และคณะ. (2562). พุทธธรรม ภูมิปัญญาท้องถิ่นและกิจกรรมบริการทางสังคมกับปัญหาการดื่มสุรา : กรณีศึกษากลุ่มเยาวชนในจังหวัดหนองคาย. ทุนสนับสนุนจากศูนย์วิจัย ปัญหาสุรา ภายใต้การสนับสนุนจากสำนักงานกองทุนสนับสนุนการสร้างเสริมสุขภาพ งบประมาณปี 2562.

สถานที่ทำงานปัจจุบัน บัณฑิตศึกษา คณะสังคมศาสตร์ มหาวิทยาลัยมหามกุฏราชวิทยาลัย